

Il presente libretto di uso e manutenzione vale per i modelli della serie VITARA.

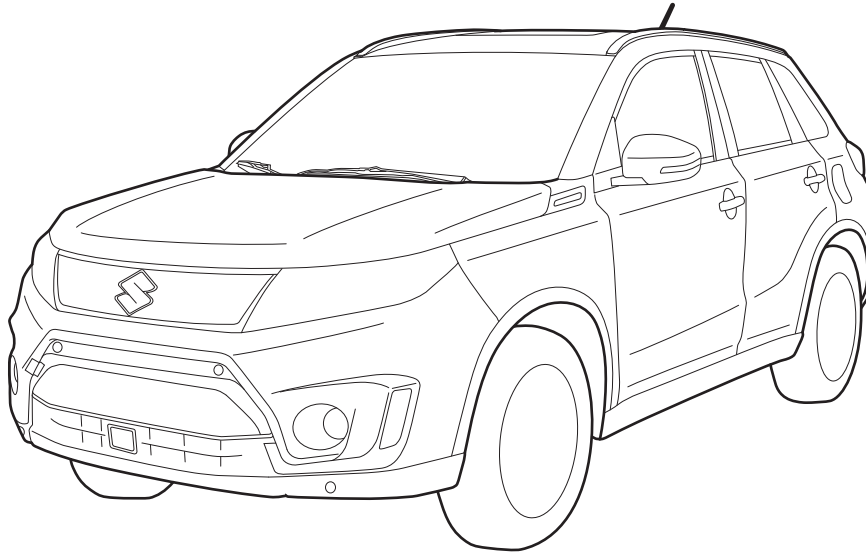

53SB00001

NOTA: Il modello illustrato appartiene alla serie VITARA.

Copyright © **MAGYAR SUZUKI CORPORATION LTD.** 2019 Tutti i diritti riservati.

È vietata la riproduzione o la trasmissione anche parziale del presente documento in qualsiasi forma o con qualsiasi mezzo, elettronico o meccanico, per qualsiasi motivo, senza il previo consenso scritto della Magyar Suzuki Corporation Ltd.

PREMESSA

Questo libretto è parte integrante del veicolo e come tale deve essere conservato e, in caso di cambio di proprietà, deve essere consegnato al nuovo proprietario. Vi raccomandiamo di leggerlo attentamente prima di mettervi alla guida del vostro nuovo veicolo SUZUKI e di consultarlo periodicamente in quanto contiene importanti informazioni per l'uso, la sicurezza e la manutenzione del veicolo.

MAGYAR SUZUKI CORPORATION LTD.

I dati contenuti nel presente libretto di uso e manutenzione si riferiscono a dati sul prodotto disponibili al momento della pubblicazione. Eventuali discrepanze tra le informazioni contenute nel presente libretto e il veicolo possono essere dovute a migliorie o modifiche. **MAGYAR SUZUKI CORPORATION LTD. si riserva il diritto di apportare in qualunque momento modifiche senza darne notifica e senza incorrere in qualsivoglia obbligo di apportare le stesse modifiche o modifiche similari sui veicoli prodotti o venduti precedentemente.**

Il veicolo acquistato potrebbe non essere conforme alle norme vigenti in altri paesi. Verificare quindi le norme e disposizioni in vigore nel paese in cui intendete utilizzare il veicolo prima di procedere all'immatricolazione.

NOTA:

Per informazioni sugli airbag di protezione frontali, vi preghiamo di fare riferimento all'etichetta di avvertenza "Significato dei simboli dell'airbag" nella sezione INFORMAZIONI PRIMA DI METTERSI ALLA GUIDA.

IMPORTANTE

▲ AVVERTENZA/▲ ATTENZIONE/ AVVISO/NOTA

Vi raccomandiamo di leggere e seguire attentamente le istruzioni contenute in questo libretto. Gli argomenti che richiedono un'attenzione maggiore sono evidenziati dal simbolo ▲ e dalle parole **AVVERTENZA, ATTENZIONE, AVVISO** e **NOTA** che assumono significati particolari. Vi raccomandiamo di prestare particolare attenzione alle indicazioni contrassegnate da queste parole:

▲ AVVERTENZA

Indica un potenziale pericolo che può pregiudicare l'incolumità delle persone o causare lesioni mortali.

▲ ATTENZIONE

Indica un potenziale pericolo che può causare lesioni di lieve o moderata entità.

AVVISO

Indica un potenziale pericolo che potrebbe recare danni al veicolo.

NOTA:

Fornisce chiarimenti relativi alle operazioni di manutenzione o istruzioni.

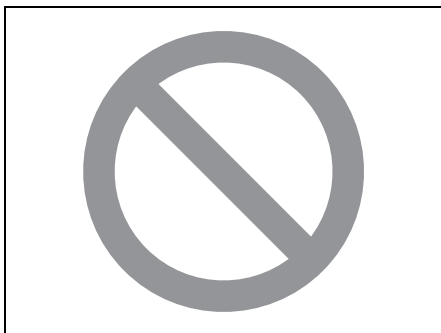

75F135

In questo libretto, il cerchio con la barra significa "Non fare" oppure "Da evitare".

AVVERTENZA SULLE MODIFICHE

AVVERTENZA

Non modificate il veicolo. Eventuali modifiche potrebbero causare, oltre al decadimento delle prestazioni, gravi problemi di sicurezza, tenuta, durata e la non conformità omologativa del veicolo. Inoltre, eventuali danni causati da dette modifiche potrebbero non essere coperti dalla garanzia.

AVVISO

L'installazione di telefoni cellulari, apparecchi radiotrasmittitori (ad esempio CB) o qualsiasi altro trasmettitore wireless può causare interferenze con l'impianto di accensione o altri sistemi elettrici e quindi problemi di malfunzionamento del veicolo. Per ricevere assistenza, rivolgetevi al concessionario SUZUKI o a personale tecnico qualificato.

AVVISO

Il connettore diagnostico presente sul veicolo deve essere utilizzato esclusivamente con lo specifico strumento di diagnosi ai fini dell'ispezione e della manutenzione. Il collegamento di strumenti o dispositivi differenti potrebbe interferire con il funzionamento dei componenti elettronici e provocare l'esaurimento delle batterie.

SPIEGAZIONE DELLE ESPRESSIONI IN LINGUA INGLESE UTILIZZATE NEL LIBRETTO

Commutatore di accensione

ACC: Accessori

LOCK: Bloccasterzo

ON: Tutti gli impianti elettrici accesi

START: Avviamento motore

Plancia portastrumenti

ENG A-STOP "OFF": Sistema di arresto automatico del motore disinserito

ESP "OFF": Sistema ESP disinserito

PASSENGER AIRBAG ON:

Airbag del passeggero inserito

PASSENGER AIRBAG OFF:

Airbag del passeggero disinserito

Selettore del cambio

P: Parcheggio

R: Retromarcia

N: Folle

D: Drive

M: Manuale

Interruttore sedile riscaldato

HI: Intervallo di calore alto

LO: Intervallo di calore basso

Cintura di sicurezza

CENTER: Riferimenti sulla fibbia della cintura di sicurezza posteriore centrale

PRESS: Premere il pulsante rosso per slacciare la cintura di sicurezza

Liquidi e oli

F: Pieno (carburante)

E: Vuoto (carburante)

FULL: Livello di pieno (liquido di raffreddamento motore)

LOW: Livello di minimo (liquido di raffreddamento motore)

C: Temperatura bassa (liquido di raffreddamento motore)

H: Temperatura alta (liquido di raffreddamento motore)

MAX: Massimo (liquido freni)

MIN: Minimo (liquido freni)

Luci

AUTO: Accensione e spegnimento automatici delle luci

OFF: Luci spente

Tergicristalli

AUTO: Impostazione della sensibilità in base alla pioggia/neve

HI: Alta velocità costante

INT: Intermittente

INT TIME: Impostazione dell'intervallo del funzionamento dei tergicristalli

LO: Modalità continua lenta

MIST: Funzionamento continuo lento

OFF: Disinserimento

ON: Tergilunotto inserito

Modalità di guida

AUTO: Commutazione automatica in modalità 4WD

LOCK: Modalità di guida da utilizzare se il veicolo rimane bloccato nel fango o nella neve

PUSH AUTO: Pulsante di selezione della modalità di guida AUTO

SNOW: Modalità di guida su superfici innevate o sdruciolevoli

SPORT: Modalità di guida sport

Sistema Cruise control adattivo

- CANCEL:** Annullamento della velocità di crociera
- CRUISE:** Inserimento e disinserimento del sistema Cruise control
- RES +:** Ripresa della velocità precedentemente impostata/ aumento della velocità di crociera
- SET:** Indicatore di segnalazione dell'avvenuta impostazione della velocità di crociera
- SET -:** Impostazione della velocità di crociera/diminuzione della velocità di crociera
- LIMIT:** Interruttore limitatore di velocità

Luce interna

- DOOR:** Luci accese solo con porta aperta
- OFF:** Luci spente
- ON:** Luci accese

Tetto apribile

- CLOSE:** Chiusura del tetto apribile
- OPEN:** Apertura del tetto apribile
- PUSH TILT:** Interruttore di inclinazione del tetto apribile

Climatizzatore

- A/C:** Condizionatore d'aria
- AUTO:** Climatizzatore automatico
- HI:** Riscaldamento massimo
- LO:** Raffreddamento massimo
- MODE:** Commutazione tra le funzioni A/C
- OFF:** Disattivo
- USE WITH:** Uso con

Impianto audio

- AF:** Frequenza alternativa
- AS:** Modalità di memorizzazione automatica
- AVC:** Controllo del volume automatico
- DISP:** Visualizzazione
- F.RDM:** Indicatore della riproduzione casuale della cartella
- F.RPT:** Indicatore della riproduzione ripetuta della cartella
- FM/AM/DAB:** Bande di ricezione
- HELP:** Aiuto
- MEDIA:** Commutazione tra USB/iPod e Bluetooth
- NO TITLE:** Nessuna informazione sul titolo nel disco
- NOPTY:** Mancata ricezione delle informazioni sul tipo di programma
- PIN ENTRY:** Immissione pin
- PRESET-EQ:** Equalizzatore preimpostato

PTY: Tipo di programma

RADIO: Accensione/spegnimento della radio

RDM: Brano casuale

RDM/PTY: Casuale/tipo di programma

RDS: Radio Data System

REG: Canali radio regionali

RPT: Ripetizione del brano

RPT/AF: Tasto di ripetizione/frequenza alternativa

SECURITY: Sicurezza

TA: Informazioni sul traffico

TP: Programma sul traffico

TP NOTHING: Mancata ricezione dei dati del programma sul traffico

TUNE/FLD PUSH SOUND:

Gestione delle funzioni

VOL: Volume

VOL PUSH PWR: Accensione/spegnimento; impostazione del volume

Altro

2WD: Trazione a due ruote motrici

4WD: Trazione a quattro ruote motrici

A/T: Transaxle automatico

M/T: Transaxle manuale

TCSS: Sistema Suzuki a doppia frizione

Telefono

Add Contacts: Aggiunta dei contatti

Add One Contact: Aggiungi un contatto

Add Speed Dial: Aggiungi composizione rapida

ALL: Tutti

All Initialize: Inizializza tutto

Bluetooth Info: Informazioni Bluetooth

BT Power: Alimentazione BT

BT Power Off: Disattivazione alimentazione BT

BT Power On: Attivazione alimentazione BT

Call History: Registro delle chiamate

Call History? Confermare la selezione del registro delle chiamate?

Call Volume: Volume chiamata

CAR AUDIO: Audio vettura

CAR M_MEDIA: Dispositivi multimediali in vettura

Choose Preset: Scegli programmazione

Confirm: Conferma

Del Speed Dial: Elimina composizione rapida

Delete: Elimina

Delete? Confermare l'eliminazione?

Delete All: Elimina tutto

Delete All? Confermare l'eliminazione di tutto?

Delete Contacts: Elimina contatti

Delete History: Elimina registro

Delete Phone: Elimina telefono

Device Address: Indirizzo dispositivo

Device Name: Nome dispositivo

Dial: Componi

Go Back: Indietro

Incoming Calls: Chiamate in arrivo

Initialize: Inizializza

List Audio: Elenca audio

List Phone: Elenca telefoni

Missed Calls: Chiamate perse

New Passkey: Nuovo codice di accesso

No Entry: Nessuna voce

Outgoing Calls: Chiamate in uscita

Overwrite All: Sovrascrivi tutto

Pairing: Accoppiamento

Passkey: Codice d'accesso

Phonebook: Rubrica

Rest of Memory XXXX: Ok?

Resto della memoria XXXX: Ok?

Ringtone: Suoneria

Ringtone Volume: Volume suoneria

Select: Seleziona

Setup Bluetooth: Impostazioni Bluetooth

Setup Phonebook: Impostazioni rubrica

Setup Telephone: Impostazioni telefono

Sound Setting: Impostazioni suono

Speed Dials: Composizioni rapide

Store: Memorizza

System setup: Impostazioni di sistema

Turn off: Disinserimento

Turn on: Inserimento

Messaggi di errore di Bluetooth

CONNECTION FAILED: Connessione non riuscita

MEMORY FULL: Memoria piena

NOT AVAILABLE: Non disponibile

ERROR: Errore

INTRODUZIONE

Vi ringraziamo per aver scelto SUZUKI e vi diamo il benvenuto nella nostra grande famiglia. La scelta è stata saggia: i prodotti SUZUKI sono di grande valore e vi garantiranno anni di piacevole guida.

Abbiamo preparato questo libretto di uso e manutenzione per consentirvi esperienze di guida sicure e piacevoli a bordo della vostra SUZUKI. Esso contiene informazioni sul funzionamento del veicolo, sulle caratteristiche di sicurezza e sui requisiti di manutenzione. Prima di mettersi alla guida, occorre quindi leggerlo con molta attenzione. Successivamente, è sufficiente riporlo nel cassetto portaoggetti per qualsiasi esigenza futura.

In caso di vendita del mezzo, è bene consegnare il presente libretto al successivo possessore.

Oltre al libretto di uso e manutenzione, sono stati forniti altri libretti che descrivono le garanzie del mezzo SUZUKI. Vi raccomandiamo di leggerli in quanto contengono importanti informazioni.

Quando dovete far eseguire il tagliando di servizio della vostra SUZUKI, vi consigliamo di recarvi presso il concessionario SUZUKI di fiducia. I tecnici, addestrati direttamente dalla fabbrica, saranno in grado di assistere il veicolo nel migliore dei modi, utilizzando solo parti e accessori originali SUZUKI.

NOTA:

Per "Concessionario SUZUKI" si intende un'officina autorizzata Suzuki (in Europa).

Registrazione dei dati del veicolo

Alcuni componenti del veicolo (il "Veicolo") integrano moduli o memorie di archiviazione dei dati che, in modo temporaneo o permanente, registrano i dati tecnici indicati sotto. Questi dati sono puramente tecnici e servono a (i) identificare e correggere le anomalie occorse nel veicolo e/o (ii) ottimizzare le sue funzioni.

Dati registrati (i "Dati registrati")

- Malfunzionamenti, anomalie ed errori nei componenti importanti del sistema (es. luci, freni)
- Reazioni del veicolo in alcune situazioni (es. gonfiaggio degli airbag SRS, attivazione del sistema di controllo della stabilità)
- Condizioni di funzionamento dei componenti del sistema (es. livelli di riempimento)
- Messaggi di stato del veicolo e dei singoli componenti (es. velocità veicolo, accelerazione, decelerazione, accelerazione laterale)
- Condizioni ambientali (es. temperatura esterna).

I dati registrati variano a seconda del modello o della versione del veicolo.

(Per i paesi dell'Unione Europea)

Parti che possono leggere i dati tecnici utilizzando i dispositivi specifici di diagnosi (le "Parti"):

- Distributori, concessionari e riparatori/officine autorizzati dei veicoli SUZUKI nonché riparatori/officine indipendenti
- Produttore dei veicoli SUZUKI (es. SUZUKI MOTOR CORPORATION ("SUZUKI"), Magyar Suzuki Corporation Ltd., Maruti Suzuki India Limited, Suzuki Motor (Thailand) Co., Ltd., Thai Suzuki Motor Co., Ltd.)
- Fornitori dei ricambi, dei componenti e degli accessori dei veicoli SUZUKI (i "Fornitori")

Utilizzo dei dati (l'"Utilizzo dei dati")

SUZUKI e le Parti potrebbero utilizzare i dati registrati nei moduli o nelle memorie per:

- i processi di diagnosi, assistenza, riparazione e garanzia
- ricerca e ulteriori sviluppi del veicolo
- implementazione o approfondimento delle azioni sul campo comprese le campagne di richiamo o di servizio
- miglioramenti della qualità, ecc.

Dopo aver eliminato un guasto, i dati ad esso relativi sono fondamentalmente eliminati dal modulo di memorizzazione degli errori o dalla memoria, mentre altri sono sovrascritti o conservati più a lungo.

Condizioni per cui SUZUKI e le Parti possono divulgare o fornire i dati registrati a terzi

SUZUKI e le Parti possono divulgare o fornire i dati registrati a terzi nelle seguenti condizioni:

- dopo aver ottenuto il consenso dal proprietario/dagli utilizzatori del veicolo o dall'affittuario del veicolo (in caso di leasing);
- se richiesto ufficialmente da polizia, pubblico ministero, tribunale o altre autorità;
- se il veicolo viene fornito a un istituto di ricerca per studi statistici dopo aver elaborato i dati in maniera da non rendere identificabile il proprietario/utilizzatore del veicolo;
- se il veicolo è utilizzato da SUZUKI o dalle Parti o loro direttori, funzionari o impiegati ai fini descritti nell'Utilizzo dei dati;
- se il veicolo è utilizzato da SUZUKI o dalle Parti in un'azione legale;
- per qualsiasi altro caso ammesso dalle leggi e normative in vigore.

Se richiesto, l'utilizzatore potrebbe ricevere maggiori informazioni da ciascuna delle parti, fatta eccezione per i fornitori.

NOTA:

- *I dati non possono essere utilizzati per rilevare i movimenti del veicolo.*
- *I dati conservati nei moduli di archiviazione o nelle memorie differiscono in base alla versione o al modello del veicolo.*
- *In nessun caso, saranno registrate conversazioni o rumori/suoni.*
- *I dati potrebbero non essere registrati in alcune situazioni.*

Se questi dati tecnici vengono combinati con altre informazioni (es. incidenti o testimonianze, danni al veicolo, ecc.), è possibile che, in alcuni casi, consentano l'identificazione di una persona specifica.

e-Call

Le funzioni aggiunte previo accordo con il cliente potrebbero trasmettere alcuni dati del veicolo quali, ad esempio, la posizione nei casi di emergenza, dal veicolo alle forze dell'ordine o all'operatore del servizio di emergenza allo scopo di attivare il soccorso o intervenire in caso di incidente.

RACCOMANDAZIONI SULL'UTILIZZO DI RICAMBI E ACCESSORI ORIGINALI SUZUKI

SUZUKI raccomanda vivamente di utilizzare ricambi* e accessori originali SUZUKI. I ricambi e gli accessori originali SUZUKI sono realizzati secondo i più elevati standard qualitativi e funzionali e sono studiati per adattarsi alle caratteristiche del veicolo.

Attualmente è disponibile sul mercato un'ampia gamma di ricambi ed accessori non originali per i veicoli SUZUKI. Il loro impiego può pregiudicare le prestazioni del veicolo e ridurne la durata. Pertanto, l'installazione di ricambi e accessori non originali SUZUKI non è coperta da garanzia.

Ricambi e accessori non originali SUZUKI

Alcuni ricambi e accessori possono essere omologati da determinate autorità del proprio paese.

Alcuni ricambi e accessori sono venduti come pezzi autorizzati da SUZUKI. Alcuni ricambi e accessori originali SUZUKI sono venduti come parti ricondizionate. Questi ricambi e accessori non sono originali SUZUKI e il loro utilizzo non è coperto da garanzia.

Ricambi e accessori originali SUZUKI ricondizionati

Sono espressamente vietati la rivendita o il ricondizionamento dei seguenti componenti che potrebbero causare rischi per l'incolumità degli utenti:

- componenti dell'airbag e altre parti pirotecniche, compresi i rispettivi componenti (ad es. cuscino, dispositivi di comando e sensori)
- cinture di sicurezza, compresi i rispettivi componenti (ad es. nastro, fibbie e arrotolatori)

I componenti dell'airbag e del pretensionatore delle cinture di sicurezza contengono sostanze chimiche esplosive. Tali componenti devono essere rimossi e smaltiti in modo corretto dall'officina autorizzata SUZUKI o dall'autodemolitore per evitare esplosioni accidentali prima della demolizione.

*In Europa, i ricambi rigenerati con l'approvazione di SUZUKI possono essere utilizzati come ricambi originali.

ALLA STAZIONE DI SERVIZIO - GUIDA RAPIDA

1. Carburante (vedere sezione 1)
2. Cofano motore (vedere sezione 5)
3. Attrezzi per la sostituzione dei pneumatici (vedere sezione 8)
4. Astina di livello olio motore <gialla> (vedere sezione 7)
5. Liquido di raffreddamento motore (vedere sezione 7)
6. Liquido lavacrystallo (vedere sezione 7)
7. Batteria al piombo-acido (vedere sezione 7)
8. Pressione pneumatici (vedere etichetta pneumatici sul montante porta lato conducente)
9. Ruota di scorta (vedere sezione 7) / Kit di riparazione pneumatici (vedere sezione 8)

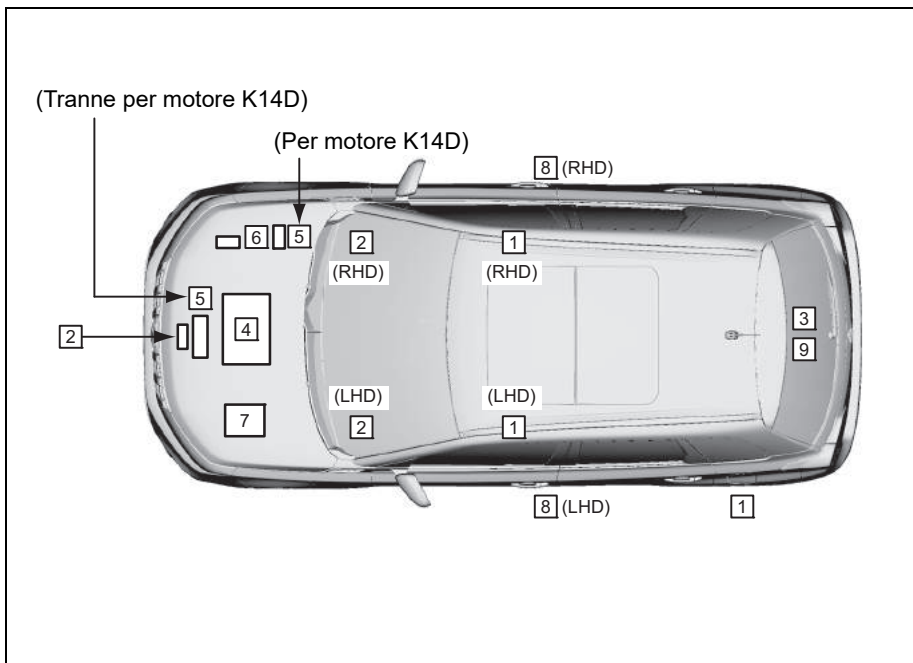

53SB20102

LHD: guida a sinistra
RHD: guida a destra

PROMEMORIA

A series of horizontal dashed lines for writing.

INDICE DEI CONTENUTI

RIFORMIMENTO CARBURANTE	1
INFORMAZIONI PRIMA DI METTERSI ALLA GUIDA	2
FUNZIONAMENTO DEL VEICOLO	3
CONSIGLI DI GUIDA	4
ALTRI COMANDI ED EQUIPAGGIAMENTI	5
CARICO E TRAINO DEL VEICOLO	6
CONTROLLI E MANUTENZIONE	7
IN EMERGENZA	8
CURA DEL VEICOLO	9
INFORMAZIONI GENERALI	10
DATI TECNICI	11
SUPPLEMENTI	12
INDICE ALFABETICO	13

ESTERNI, PARTE ANTERIORE

ESEMPIO

1. Cofano motore (pag. 5-2)
2. Tergicristallo (pag. 2-156)
3. Tetto apribile (se in dotazione)
(pag. 5-9)
4. Guide barre portatutto
(se in dotazione) (pag. 5-20)
5. Luci fendinebbia (se in dotazione)
(pagg. 2-154, 7-81)
Luci di marcia diurna (se in dotazione)
(pagg. 2-153, 7-82)
6. Gancio di traino sul telaio (pag. 5-21)
7. Sensori di parcheggio
(se in dotazione) (pag. 3-131)
8. Sensore radar (se in dotazione)
(pag. 3-110)
9. Luci di marcia diurna (se in dotazione)
(pagg. 2-153, 7-82)
10. Fari (pagg. 2-148, 7-77)
11. Specchi retrovisori esterni (pag. 2-25)
12. Apertura/chiusura porte (pag. 2-2)
13. Doppio sensore (se in dotazione)
(pag. 3-85)

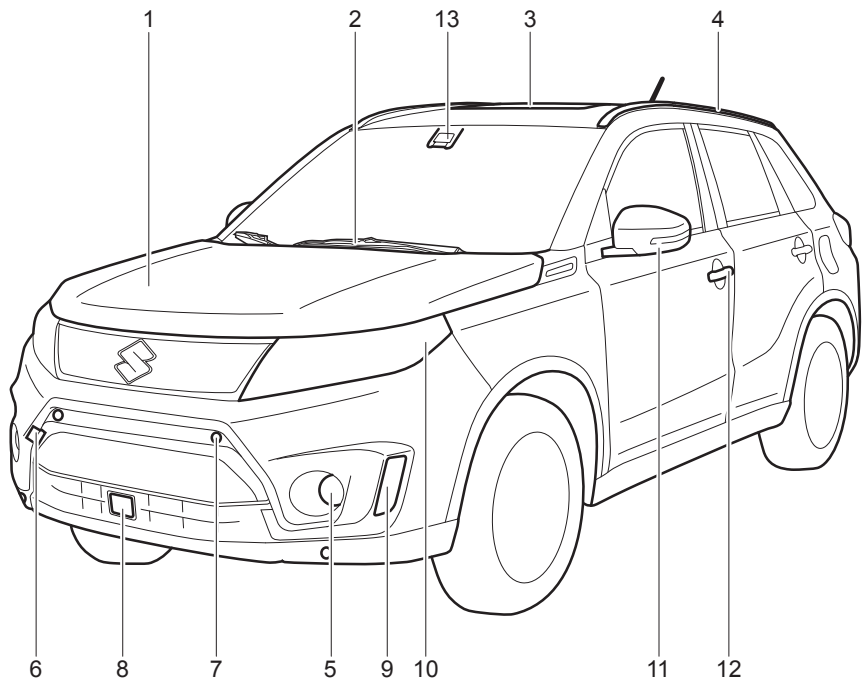

ESTERNI, PARTE POSTERIORE

ESEMPIO

1. Antenna della radio (pag. 5-38)
2. Luce di stop superiore (pag. 11-3)
3. Tergilunotto (pag. 2-160)
4. Tappo bocchettone carburante (pag. 5-1)
5. Gruppo ottico posteriore (pag. 7-84)
6. Luce di posizione posteriore (pag. 11-3)
7. Telecamera posteriore (se in dotazione) (pag. 3-138)
8. Luci retronebbia (se in dotazione) (pagg. 2-153, 7-87)/
Luci retromarcia (pag. 7-85)
9. Luci targa (pag. 7-87)
10. Portellone (pag. 2-5)

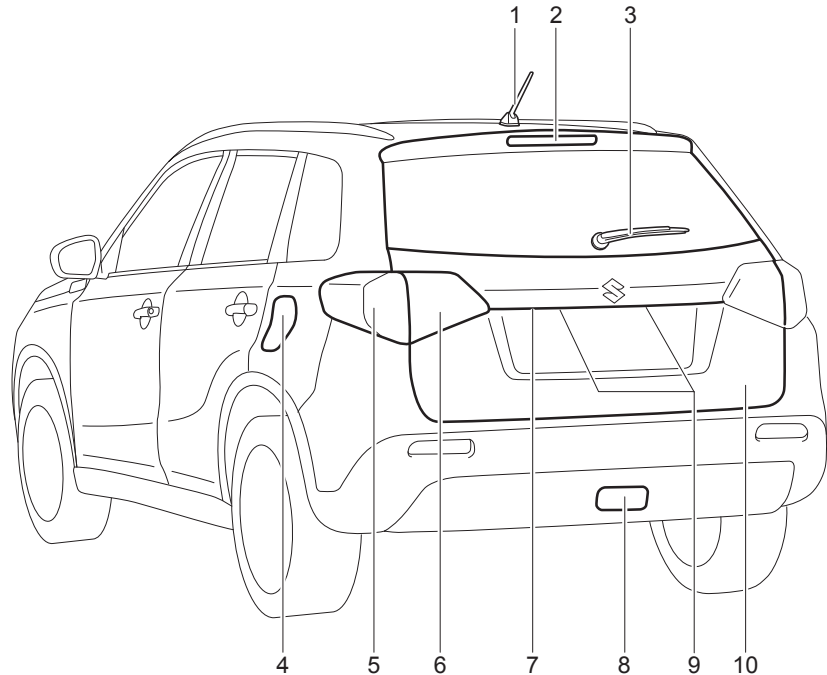

INTERNI, PARTE ANTERIORE

ESEMPIO

1. Comandi alzacristalli elettrici (pag. 2-21)/
Interruttore specchietto elettrico (pag. 2-25)/
Interruttore di ripiegamento degli specchietti retrovisori esterni (se in dotazione) (pag. 2-26)
2. Airbag frontale passeggero anteriore (pag. 2-61)
3. Cassetto portaoggetti (pag. 5-12)
4. Sedili anteriori (pag. 2-26)/
Airbag laterali (se in dotazione) (pag. 2-65)
5. Leva del freno di stazionamento (pag. 3-11)
6. Poggiabraccio anteriore con cassetto console (se in dotazione) (pag. 5-15)/
Cassetto console posteriore (pag. 5-15)
7. Interruttore modalità di guida (se in dotazione) (pag. 3-33)

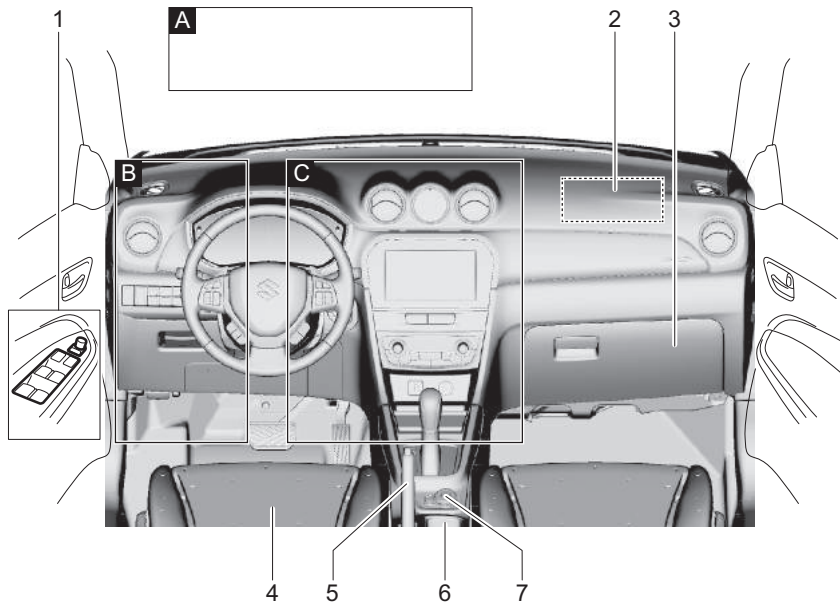

1. Alette parasole (pag. 5-4)
2. Luci interne anteriori (pagg. 5-5, 7-88)
3. Specchietto retrovisore interno (pag. 2-24)
4. Console a padiglione (se in dotazione) (pag. 5-13)
5. Interruttore tetto apribile (se in dotazione) (pag. 5-9)
6. Microfono viva-voce (se in dotazione) (pag. 5-70)

VISTA A (veicoli con guida a sinistra)

ESEMPIO

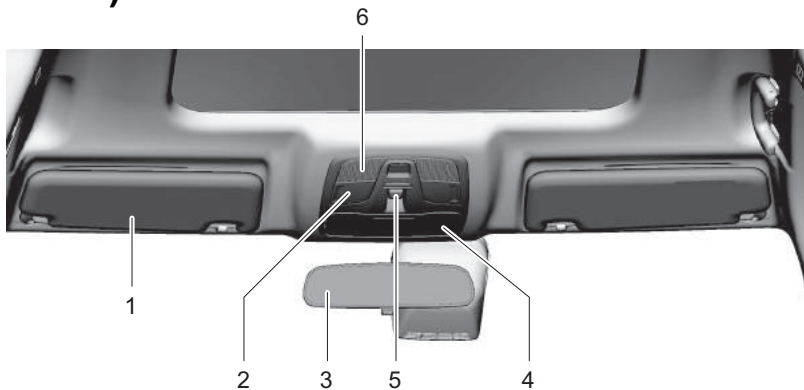

1. Leva di comando luci (pag. 2-148)/
Leva di comando indicatori di direzione (pag. 2-155)/
Interruttore retronebbia (se in dotazione) (pag. 2-153)
2. Comandi radio al volante (se in dotazione) (pag. 5-81)
3. Airbag frontale del conducente (pag. 2-61)
4. Maniglia di sgancio cofano motore (pag. 5-2)
5. Interruttore regolatore assetto fari (se in dotazione) (pag. 2-154)/
Interruttore fendinebbia (se in dotazione) (pag. 2-154)/
Interruttore ESP® "OFF" (pag. 3-146)/
Interruttore sensori di parcheggio (se in dotazione) (pag. 3-131)/
Interruttore ENG A-STOP "OFF" (se in dotazione) (pag. 3-48, 3-59)/
Interruttore sistema Hill Descent Control (se in dotazione) (pag. 3-148)/
Interruttore segnalazione superamento della corsia "OFF" (se in dotazione) (pag. 3-81)/
Interruttore supporto alla frenata a doppio sensore "OFF" (pag. 3-80)
6. Airbag per le ginocchia del conducente (se in dotazione) (pag. 2-61)
7. Leva di regolazione della posizione del volante (pag. 2-161)
8. Leva di apertura sportello carburante (pag. 5-1)

VISTA B

ESEMPIO

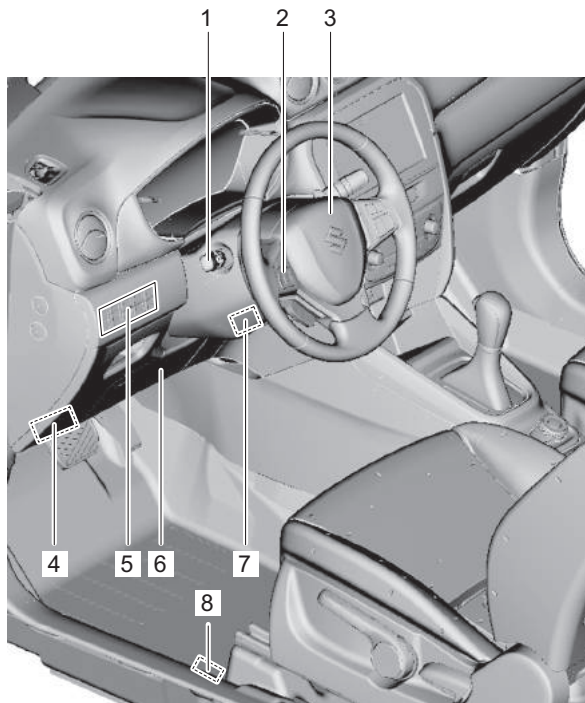

1. Interruttori Cruise Control adattativo (se in dotazione) (pag. 3-96)/
Comandi Cruise control (se in dotazione) (pag. 3-62)/
Interruttori limitatore di velocità (se in dotazione) (pag. 3-64)
2. Quadro strumenti (pagg. 2-74, 2-99)/
Display informazioni (pagg. 2-77, 2-102)
3. Leva tergi/lavacrystallo (pag. 2-156)/
Interruttore tergi/lavalunotto (pag. 2-160)
4. Audio (se in dotazione) (pag. 5-39)
5. Pulsante luci di emergenza (pag. 2-156)
6. Sistema di disattivazione airbag passeggero anteriore (pag. 2-71) /
Sistema antifurto (se in dotazione) (pag. 2-17) / Spia antifurto (se in dotazione) (pag. 2-16)
7. Fusibili (pag. 7-75)
8. Interruttore di attivazione/disattivazione del sistema di mantenimento della corsia (se in dotazione) (pag. 3-75)
9. Commutatore di accensione (veicoli privi di sistema di avviamento motore a pulsante senza chiave) (pag. 3-3)
10. Interruttore motore (veicoli dotati di sistema di avviamento motore a pulsante senza chiave) (pag. 3-5)
11. Selettore/leva del cambio (pag. 3-21)
12. Interruttore sedili anteriori riscaldati (se in dotazione) (pag. 2-28)
13. Presa USB (se in dotazione) (pag. 5-9)
14. Presa accessori (pag. 5-8)
15. Impianto di riscaldamento e climatizzazione (pag. 5-25)/Interruttore lunotto termico/interruttore specchi retrovisori esterni riscaldati (se in dotazione) (pag. 2-162)
16. Orologio (se in dotazione) (pag. 5-17)

VISTA C

ESEMPIO

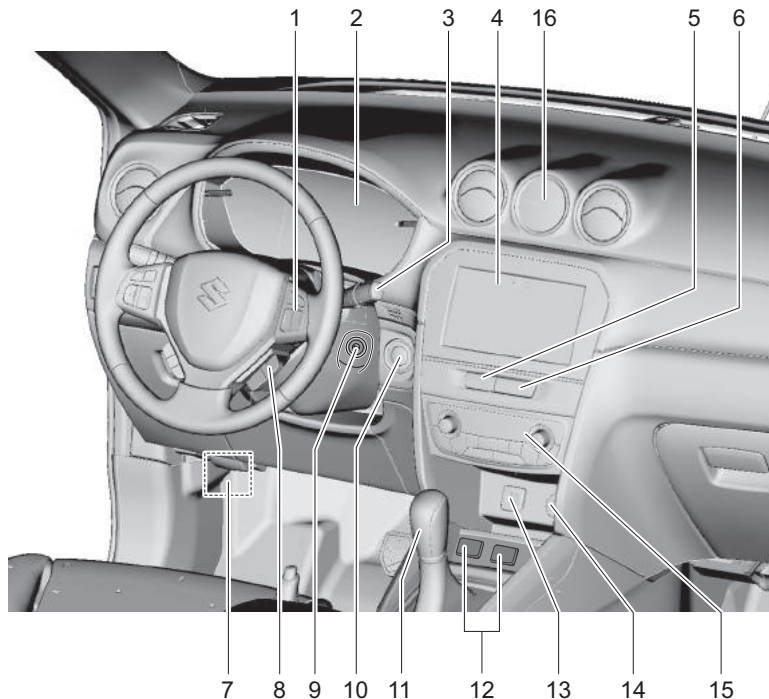

INTERNI, PARTE POSTERIORE

ESEMPIO

1. Cinture di sicurezza (pag. 2-33)
2. Luce interna centrale (pagg. 5-5, 7-88)
3. Maniglie d'appoggio (pag. 5-11)
4. Cintura di sicurezza con connettore staccabile (pag. 2-38)
5. Airbag laterali (se in dotazione) (pag. 2-65)
6. Sedili posteriori (pag. 2-29)

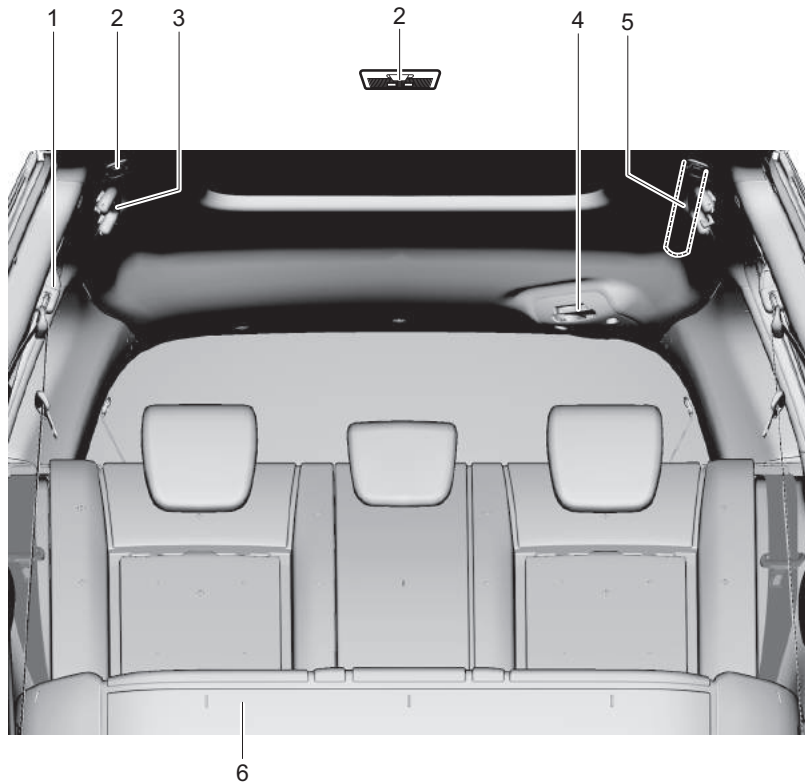

BAGAGLIAIO

ESEMPIO

1. Gancio portaspesa (pag. 5-18)
2. Cappelliera (pag. 5-19)
3. Presa accessori (se in dotazione) (pag. 5-8)
4. Luce bagagliaio (se in dotazione) (pagg. 5-7, 7-88)
5. Ganci per la rete fermabagagli (se in dotazione) (pag. 5-18)
6. Vano nel bagagliaio (pag. 5-16)
7. Ruota di scorta (se in dotazione) (pagg. 7-69, 8-1)
8. Chiave per ruote (pag. 8-1)
9. Cric (se in dotazione) (pag. 8-1)
10. Manico del cric (pag. 8-1)
11. Gancio di traino (pag. 5-21)
12. Ripiano del bagagliaio (pag. 5-19)
13. Kit di riparazione pneumatici (se in dotazione) (pag. 8-6)

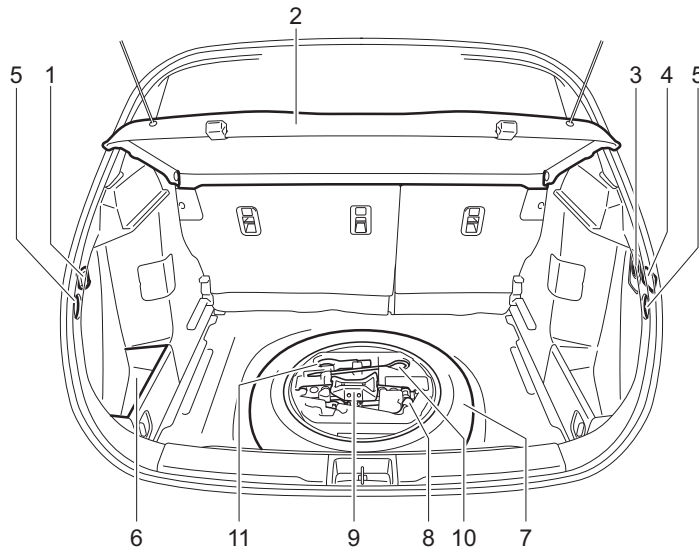

Modelli con kit di riparazione pneumatici

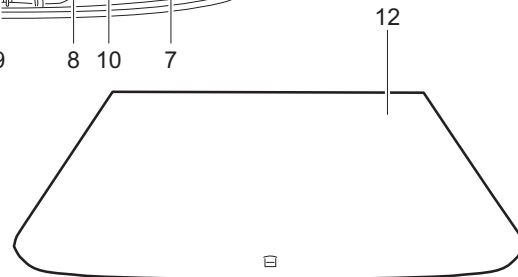
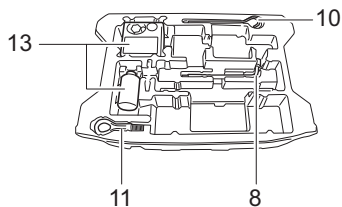

RIFORNIMENTO CARBURANTE

Rifornimento carburante 1-1

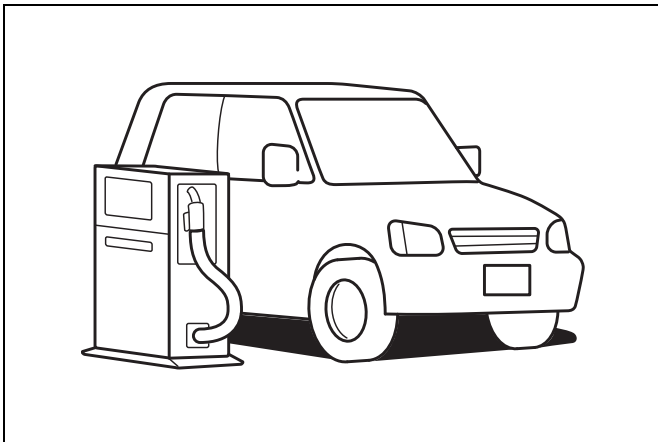

65D394

Rifornimento carburante

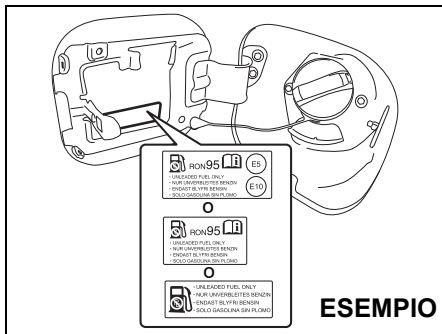

53SB10101

Per evitare di danneggiare il convertitore catalitico, il veicolo **deve essere** rifornito esclusivamente con benzina senza piombo con numero di ottani (RON) non inferiore a 91 (oppure RON non inferiore a 95 se specificato sullo sportello del bocchettone carburante), in conformità con la norma europea EN228. Questi veicoli presentano inoltre un'etichetta in corrispondenza del bocchettone combustibile recante la scritta: "UNLEADED FUEL ONLY", "NUR UNVERBLEITES BENZIN", "ENDAST BLYFRI BENSIN", "SOLO GASOLINA SIN PLOMO" o "SOLO BENZINA SENZA PIOMBO".

Miscele di benzina e alcol etilico

In alcuni mercati, sono commercializzate miscele di benzina senza piombo e alcol etilico (etanolo), note anche con il nome di gasohol. Queste miscele possono essere utilizzate sul veicolo solo se la percentuale di etanolo è inferiore al 10%. Il loro numero di ottani non deve comunque essere inferiore a quello prescritto per la benzina.

Usare la benzina consigliata, conforme alle seguenti etichette.

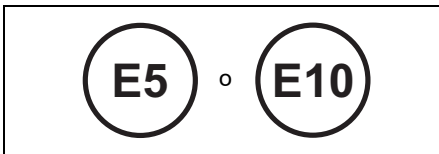

53SB1002

NOTA:

Se rifornite il veicolo con miscela di benzina e alcol e non siete soddisfatti della guidabilità o dei consumi, ritornate a utilizzare benzina senza piombo non miscelata con alcol.

Benzina contenente MTBE (dove legalmente disponibile)

La benzina senza piombo contenente MTBE (metil-t-butil etere) può essere utilizzata su questo veicolo purché il tenore di MTBE non sia maggiore del 15%. Questo combustibile ossigenato non contiene alcool.

AVVISO

Il serbatoio carburante è dotato di un apposito spazio per consentire al carburante di espandersi a temperature elevate. Se proseguite il rifornimento oltre la chiusura automatica della pistola erogatrice o nel momento in cui il carburante inizia a rifluire, l'apposito spazio si riempie. Se il serbatoio è troppo pieno ed è esposto a temperature elevate potrebbero verificarsi perdite di carburante. Per evitarle, interrompete il rifornimento alla chiusura automatica della pistola erogatrice o nel momento in cui il carburante inizia a rifluire (nel caso in cui vengano utilizzati impianti di rifornimento alternativi non automatici).

AVVISO

Fate attenzione a non rovesciare carburante contenente alcol sulla carrozzeria durante il rifornimento. Fosse il caso, pulitelo immediatamente. Infatti, l'alcool presente nel carburante potrebbe causare danni alle parti verniciate, che non sono coperti dalla Garanzia limitata sul veicolo nuovo.

NOTA:

- *Per l'impianto di alimentazione del carburante dei modelli per il Messico, fare riferimento a "Per il Messico" nella sezione SUPPLEMENTI.*
- *Per il rifornimento carburante dei modelli per il Brasile, fare riferimento a "Per il Brasile" nella sezione SUPPLEMENTI.*
- *Per il rifornimento carburante dei modelli per Cile, Costa Rica e Panama, fare riferimento a "Per i modelli Cile, Costa Rica e Panama" nella sezione SUPPLEMENTI.*
- *Per l'impianto di alimentazione del carburante dei modelli per l'Argentina, fare riferimento a "Per l'Argentina" nella sezione SUPPLEMENTI.*

INFORMAZIONI PRIMA DI METTERSI ALLA GUIDA

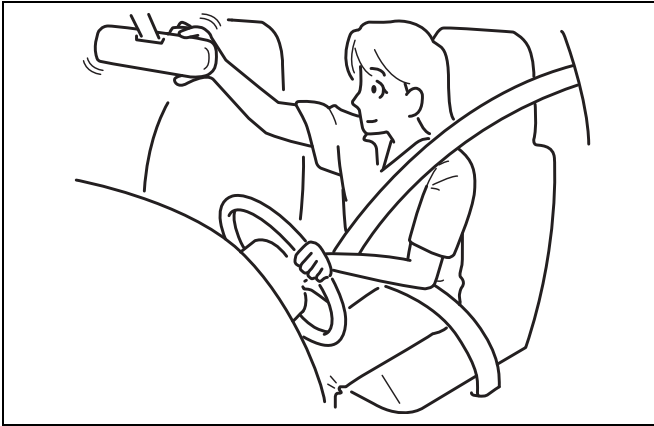

60G404

Chiavi	2-1
Apertura/chiusura porte	2-2
Telecomando sistema di avviamento motore a pulsante senza chiave/Trasmettitore del sistema di apertura senza chiave	2-6
Spia antifurto (se in dotazione)	2-16
Sistema antifurto (se in dotazione)	2-17
Cristalli	2-20
Specchi retrovisori	2-24
Sedili anteriori	2-26
Sedili posteriori	2-29
Cinture di sicurezza e sistemi di ritenuta per bambini	2-33

Sistemi di ritenuta per bambini per i paesi che recepiscono il Regolamento ONU N. 16	2-48
Sistemi di ritenuta supplementari (airbag)	2-59
Quadro strumenti (tipo A)	2-74
Tachimetro	2-75
Contagiri	2-75
Indicatore di livello del carburante	2-75
Indicatore della temperatura	2-76
Regolazione della luminosità	2-76
Display informazioni	2-77
Quadro strumenti (tipo B)	2-99
Tachimetro	2-100
Contagiri	2-100
Indicatore di livello del carburante	2-100
Indicatore della temperatura	2-101
Regolazione della luminosità	2-102
Display informazioni	2-102
Spie e indicatori ottici	2-132
Leva di comando luci	2-148
Interruttore fendinebbia (se in dotazione)	2-154
Interruttore regolatore assetto fari (se in dotazione)	2-154
Leva di comando indicatori di direzione	2-155
Pulsante luci di emergenza	2-156
Leva tergicristallo/lavacristallo	2-156
Leva di regolazione della posizione del volante	2-161
Avvisatore acustico	2-162
Interruttore lunotto termico/interruttore specchietti retrovisori esterni riscaldati (se in dotazione)	2-162

Chiavi

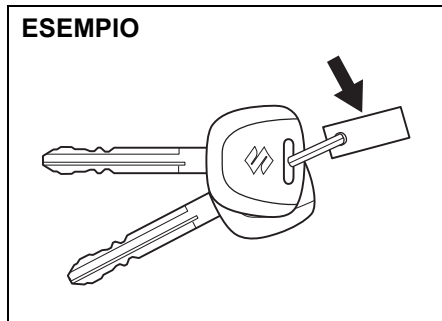

54G489

Il veicolo viene consegnato con due chiavi identiche. È consigliabile conservare la chiave di scorta in un luogo sicuro. Ogni chiave comanda l'apertura/la chiusura di tutte le porte.

Ciascuna chiave possiede un codice identificativo riportato sulla chiave stessa oppure su una targhetta metallica consegnata assieme alle chiavi. È consigliabile conservare questa targhetta (dove prevista) in un luogo sicuro perché, in caso di smarrimento, il codice che reca servirà per richiedere le chiavi nuove. Riportare il numero nello spazio sottostante come riferimento per il futuro.

NUMERO DELLA CHIAVE:

Sistema immobilizzatore

Questo sistema, ideato per proteggere il veicolo dai tentativi di furto, agisce disattivando elettronicamente l'impianto di avviamento del motore.

Il motore può essere avviato solo con la chiave originale o con il telecomando del sistema di avviamento motore a pulsante senza chiave in cui è memorizzato il codice di identificazione. Portando il commutatore di accensione su "ON" oppure premendo l'interruttore motore per spostare la modalità di accensione in posizione di inserimento, la chiave o il telecomando invierà il codice identificativo al veicolo. È possibile ordinare eventuali chiavi o telecomandi di scorta presso il concessionario SUZUKI di fiducia. Il veicolo deve essere programmato con l'esatto codice di identificazione del ricambio. Le chiavi prodotte da fabbrici tradizionali non funzioneranno.

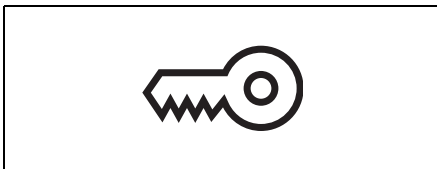

80JM122

Se la spia avvertenza sistema immobilizzatore/avviamento motore a pulsante senza chiave lampeggia con il commutatore di accensione in posizione "ON" o la

modalità di accensione in posizione di inserimento, il motore non si avvierà.

AVVISO

Non modificate, né rimuovete il sistema immobilizzatore. Se modificato o rimosso, il sistema non è in grado di funzionare a dovere.

NOTA:

- Se la spia avvertenza sistema immobilizzatore/avviamento motore a pulsante senza chiave lampeggia o si accende a luce fissa, sul display informazioni potrebbe apparire un messaggio.
- Il sistema immobilizzatore non richiede manutenzione.

Per i veicoli privi di sistema di avviamento motore a pulsante senza chiave

Se la spia lampeggia, portare la chiave su "LOCK" quindi riportarla su "ON".

Se continua a lampeggiare dopo aver riposizionato il commutatore di accensione su "ON", è possibile sia presente un'anomalia della chiave o del sistema immobilizzatore. Rivolgersi al concessionario SUZUKI di fiducia e far controllare il sistema.

Per i veicoli con sistema di avviamento motore a pulsante senza chiave

Se questa spia lampeggia, spostare la modalità di accensione in posizione di disinserimento, quindi nuovamente in posizione di inserimento. Inoltre, vedere quanto indicato in "Se la spia di segnalazione principale lampeggia ed è impossibile avviare il motore" al capitolo "Avviamento/arresto del veicolo (veicoli con sistema di avviamento motore a pulsante senza chiave)" nella sezione FUNZIONAMENTO DEL VEICOLO.

Se la spia continua a lampeggiare dopo aver spostato nuovamente la modalità di accensione in posizione di inserimento, è possibile sia presente un'anomalia della chiave o del sistema immobilizzatore. Rivolgersi al concessionario SUZUKI di fiducia e far controllare il sistema.

La spia dell'immobilizzatore/sistema di avviamento motore a pulsante senza chiave potrebbe lampeggiare anche se il telecomando non si trova all'interno del veicolo una volta chiusa la porta o tentando di avviare il motore.

NOTA:

- In caso di smarrimento della chiave di accensione o del telecomando, rivolgetevi al più presto al concessionario SUZUKI per far disattivare l'oggetto smarrito e richiedere quello nuovo.
- Se possedete altri veicoli dotati di chiavi elettroniche, tenete le chiavi lontano dal

commutatore di accensione o dall'interuttore motore quando utilizzate il veicolo SUZUKI. In caso contrario, potrebbero causare interferenze con il sistema immobilizzatore del vostro veicolo SUZUKI e impedire l'avviamento del motore.

- Se attaccate oggetti metallici alla chiave o al telecomando, il motore potrebbe non avviarsi.

AVVISO

La chiave elettronica e il telecomando sono dispositivi elettronici molto sensibili. Per non danneggiarli:

- Evitate gli urti, l'umidità e le temperature elevate. Non esponete ai raggi diretti del sole (ad esempio sul cruscotto).
- Non avvicinate loro oggetti magnetici.

Cicalino di avviso chiave inserita (se in dotazione)

Se la porta del conducente è aperta e la chiave è ancora inserita nel commutatore di accensione, si attiverà un cicalino acustico in modo intermittente per ricordare al conducente di estrarre la chiave.

Apertura/chiusura porte

Apertura/chiusura porte laterali

ESEMPIO

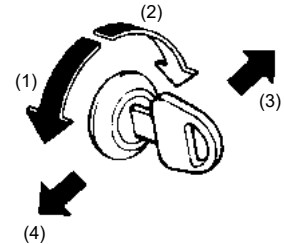

60B008

- (1) BLOCCO
- (2) SBLOCCO
- (3) Posteriore
- (4) Anteriore

Per bloccare la porta del conducente dall'esterno del veicolo:

- Inserire una chiave e ruotarla verso la parte anteriore del veicolo oppure
- Ruotare il pomello di chiusura in avanti, quindi tirare la maniglia senza rilasciarla, chiudendo la porta.

INFORMAZIONI PRIMA DI METTERSI ALLA GUIDA

Per sbloccare la porta lato conducente dall'esterno, inserire la chiave nella serratura e ruotarla verso la parte posteriore del veicolo.

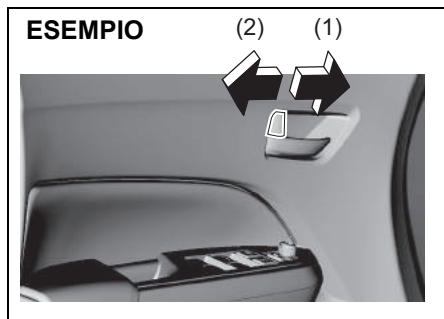

53SB2001

- (1) BLOCCO
- (2) SBLOCCO

Per bloccare una porta dall'interno del veicolo, ruotare il pomello di chiusura in avanti. Per sbloccarla, ruotare la manopola in senso opposto.

Per bloccare una porta posteriore dall'esterno del veicolo, ruotare il pomello di chiusura in avanti e chiudere la porta. Chiudendo la porta, non è necessario mantenere tirata la maniglia.

NOTA:

Quando chiudete una delle porte anteriori bloccate, trattenete la maniglia altrimenti la porta non rimarrà bloccata.

Sistema chiusura centralizzata

ESEMPIO

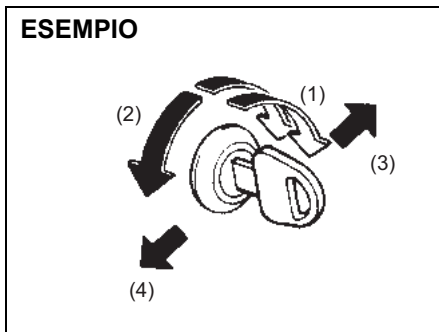

54P000251

- (1) SBLOCCO
- (2) BLOCCO
- (3) Posteriore
- (4) Anteriore

È possibile bloccare o sbloccare contemporaneamente tutte le porte (compreso il portellone) utilizzando la chiave nella serratura della porta lato guida.

Per bloccare contemporaneamente tutte le porte, inserire la chiave nella serratura della porta lato guida e ruotarla una volta verso la parte anteriore del veicolo.

Per sbloccare contemporaneamente tutte le porte, inserire la chiave nella serratura della porta lato guida e ruotarla due volte verso la parte posteriore del veicolo.

NOTA:

È possibile attivare la funzione che sblocca tutte le porte anziché con due rotazioni con una soltanto (e viceversa), tramite la modalità di impostazione del display informazioni. Per ulteriori dettagli sulla modalità di utilizzo del display informazioni, fate riferimento a "Display informazioni" in questa sezione.

Per sbloccare solo la porta lato guida, inserire la chiave nella serratura della porta guidatore e ruotarla una sola volta verso la parte posteriore del veicolo.

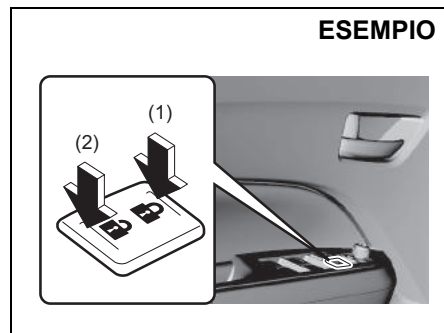

53SB2002

- (1) BLOCCO
- (2) SBLOCCO

È inoltre possibile bloccare o sbloccare contemporaneamente tutte le porte azionando rispettivamente la parte anteriore o posteriore del pulsante.

NOTA:

- Le porte possono anche essere bloccate o sbloccate tramite il trasmettitore o il telecomando. Fate riferimento a "Telecomando sistema di avviamento motore a pulsante senza chiave/Trasmettitore sistema di apertura senza chiave" in questa sezione.
- Se il veicolo è dotato di sistema di avviamento motore a pulsante senza chiave, potete anche bloccare e sbloccare tutte le porte premendo il pulsante posto sulla maniglia. Fate riferimento a "Telecomando sistema di avviamento motore a pulsante senza chiave/Trasmettitore sistema di apertura senza chiave" in questa sezione.

Sistema di chiusura doppia (se in dotazione)

È un sistema che impedisce lo sbloccaggio non autorizzato delle porte.

Il sistema di chiusura doppia si attiva ruotando la chiave nella serratura della porta lato conducente.

NOTA:

- Il sistema di chiusura doppia può anche essere attivato tramite il trasmettitore o il telecomando. Fate riferimento a "Telecomando sistema di avviamento motore a pulsante senza chiave/Trasmettitore sistema di apertura senza chiave" in questa sezione.

- Se il veicolo è dotato di sistema di avviamento motore a pulsante senza chiave, potete anche attivare il sistema di chiusura doppia premendo il pulsante posto sulla maniglia. Fate riferimento a "Telecomando sistema di avviamento motore a pulsante senza chiave/Trasmettitore sistema di apertura senza chiave" in questa sezione.

⚠ AVVERTENZA

Se attivate il sistema di chiusura doppia non è più possibile aprire le porte dall'interno del veicolo, pertanto prima di scendere, assicuratevi che non siano presenti persone a bordo.

NOTA:

- Il sistema di chiusura doppia non funziona se una o più porte sono aperte o non del tutto chiuse. Prima di inserire il sistema di chiusura doppia, controllate che tutte le porte (incluso il portellone del bagagliaio) siano chiuse e bloccate.
- Il sistema di chiusura doppia si disinserisce automaticamente per consentire lo sbloccaggio delle porte laterali, portando il commutatore di accensione su "ON" oppure premendo l'interruttore motore per spostare la modalità di accensione in posizione di inserimento.

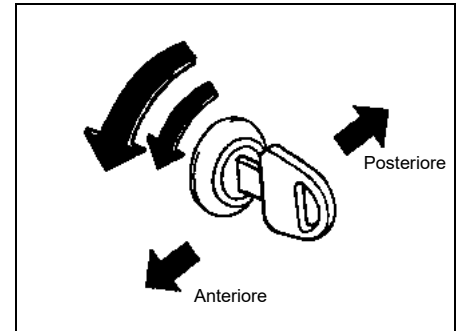

83E105

Inserimento del sistema:

Inserire la chiave nella serratura della porta lato guida e ruotarla due volte verso la parte anteriore del veicolo, entro 3 secondi.

Quando il sistema è inserito, i pomelli di chiusura delle porte laterali sono disabilitate.

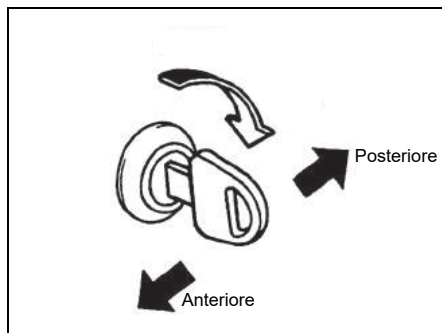

54P000259

Disinserimento del sistema:

Per sbloccare la porta lato guida, inserire la chiave nella relativa serratura e ruotarla una volta verso la parte posteriore del veicolo.

NOTA:

È possibile attivare la funzione che sblocca tutte le porte anziché con due rotazioni con una soltanto (e viceversa), tramite la modalità di impostazione del display informazioni. Per ulteriori dettagli sulla modalità di utilizzo del display informazioni, fate riferimento a "Display informazioni" in questa sezione.

Serrature con sicurezza bambini (porte posteriori)

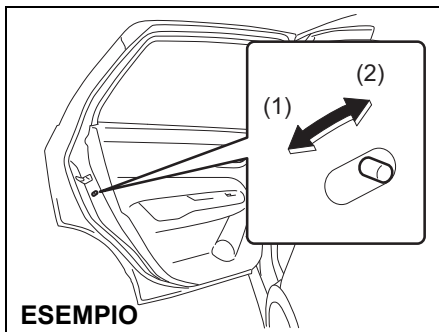

54P000203

- (1) BLOCCO
- (2) SBLOCCO

Entrambe le porte posteriori sono dotate di serrature con sicurezza bambini che impediscono l'apertura accidentale delle porte dall'interno del veicolo. Quando la leva di bloccaggio è in posizione di BLOCCO (1), la porta posteriore può essere aperta esclusivamente dall'esterno. Quando la leva di bloccaggio è in posizione di SBLOCCO (2), la porta posteriore può essere aperta dall'interno e dall'esterno.

⚠ AVVERTENZA

Mettete sempre le serrature con sicurezza bambini in posizione di BLOCCO quando vi sono bambini sui sedili posteriori.

Portellone

ESEMPIO

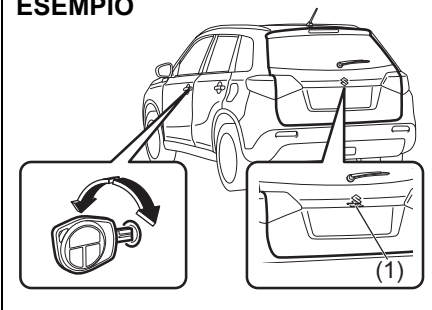

54P000204

- (1) Dispositivo di apertura portellone

Il portellone può essere bloccato e sbloccato ruotando la chiave nella serratura della porta lato conducente.

Per aprire il portellone, premere e mantenere premuto il dispositivo di apertura (1) e sollevare il portellone.

NOTA:

Se il portellone non è perfettamente chiuso, procedete come segue:

- 1) Premete il dispositivo di apertura (1) e aprite il portellone.
- 2) Chiudete il portellone dopo alcuni secondi.
- 3) Controllate che il portellone sia chiuso.

⚠ AVVERTENZA

Controllate sempre che il portellone sia perfettamente chiuso e bloccato. Viaggiare con il portellone aperto o non perfettamente chiuso può costituire un grave pericolo in quanto, in caso di incidente, gli occupanti potrebbero essere facilmente sbalzati fuori dal veicolo. La perfetta chiusura del portellone impedisce, inoltre, l'immissione dei gas di scarico all'interno dell'abitacolo.

Qualora a causa di un'anomalia o dello scaricamento della batteria al piombo-acido non fosse possibile sbloccare il portellone tramite l'apposito interruttore (1), per aprirlo dall'interno procedere come indicato sotto.

- 1) Ribaltare i sedili posteriori per facilitare l'accesso. A tal riguardo, per maggiori informazioni, consultare il paragrafo "Ribaltamento sedili posteriori".

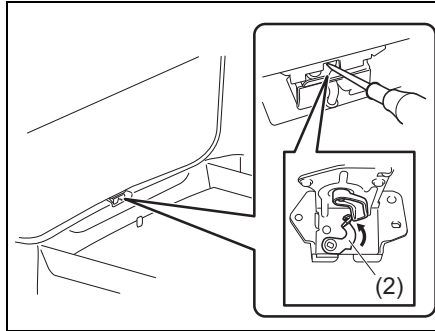

54P000205

- 2) Aprire il portellone azionando la leva di apertura di emergenza (2) mediante un cacciavite a punta piatta o utilizzando la manovella del cric. Per bloccare nuovamente il portellone sarà semplicemente sufficiente richiuderlo.

Qualora non fosse ancora possibile sbloccare il portellone premendo l'apposito pulsante (1), fare controllare il veicolo dal concessionario SUZUKI.

⚠ ATTENZIONE

Controllate che non vi siano persone nello spazio di manovra del portellone mentre si effettua l'apertura dall'interno del veicolo.

**Telecomando sistema di avviamento motore a pulsante senza chiave/
Trasmettitore del sistema di apertura senza chiave**

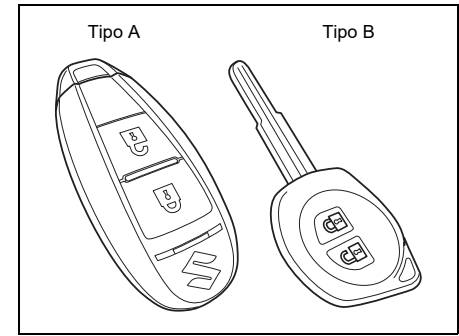

68LM205

Il veicolo può essere equipaggiato di telecomando sistema di avviamento motore a pulsante senza chiave (tipo A) oppure di trasmettitore sistema di apertura senza chiave (tipo B). Il telecomando gestisce il sistema di apertura senza chiave e il sistema di avviamento motore a pulsante senza chiave. Il trasmettitore gestisce il solo sistema di apertura senza chiave. Per maggiori dettagli, vedere le spiegazioni seguenti.

⚠ AVVERTENZA

Le onde radio trasmesse dalle antenne del sistema di avviamento motore a pulsante senza chiave possono interferire con il funzionamento di dispositivi medici quali i pacemaker. L'eventuale inosservanza delle seguenti precauzioni può aumentare il rischio di lesioni gravi, anche mortali, dovute alle interferenze delle onde radio.

- Chiunque utilizzi dispositivi medici, quali i pacemaker, deve consultare il fornitore del proprio dispositivo o il personale medico preposto per informazioni in merito alle possibili interferenze causate al dispositivo dalle onde radio generate dalle antenne.
- Se le interferenze delle onde radio rappresentano un problema, fate disabilitare le antenne dal concessionario SUZUKI.

Telecomando sistema di avviamento motore a pulsante senza chiave (tipo A)

Con il telecomando è possibile eseguire le seguenti operazioni:

- bloccare e sbloccare le porte premendo i pulsanti di BLOCCO/SBLOCCO sul telecomando. Vedere le spiegazioni fornite in questa sezione;
- bloccare e sbloccare le porte premendo l'apposito pulsante sulla maniglia. Per i dettagli, vedere le spiegazioni in questa sezione;
- avviare il motore senza l'ausilio della chiave di accensione. per i dettagli, fare riferimento a "Interruttore motore" nella sezione FUNZIONAMENTO DEL VEICOLO.

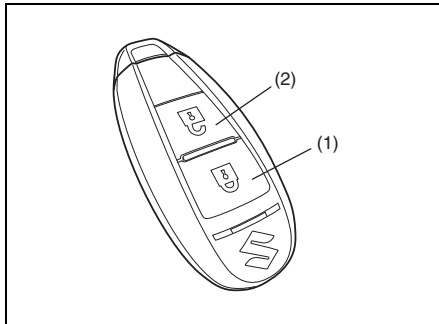

- (1) Pulsante di BLOCCO
(2) Pulsante di SBLOCCO

È possibile bloccare o sbloccare tutte le porte del veicolo (compreso il portellone posteriore) contemporaneamente, in due modi, azionando il telecomando vicino al veicolo.

Sistema chiusura centralizzata

- Per bloccare tutte le porte, premere il pulsante di BLOCCO (1) una volta.
- Per sbloccare solo la porta del conducente, premere il pulsante di SBLOCCO (2) una volta.
- Per sbloccare le altre porte, premere ancora una volta il pulsante di SBLOCCO (2).

NOTA:

È possibile attivare la funzione che sblocca tutte le porte premendo il pulsante una sola volta anziché due (e viceversa), tramite la modalità di impostazione del display informazioni. Per ulteriori dettagli sulla modalità di utilizzo del display informazioni, fate riferimento a "Display informazioni" in questa sezione.

Al bloccaggio delle porte, gli indicatori di direzione lampeggeranno una volta e il cicalino esterno emetterà una segnalazione acustica.

Sistema di chiusura centralizzata con chiusura doppia (se in dotazione)

Per impedire lo sbloccaggio non autorizzato delle porte, procedere come segue. Quando il sistema di chiusura doppia è attivato, la movimentazione dei pomelli di chiusura non sbloccherà le porte laterali.

Inserimento del sistema:

Per bloccare tutte le porte, premere il pulsante di BLOCCO (1) due volte entro 3 secondi.

Disinserimento del sistema:

- Per sbloccare solo la porta del conducente, premere il pulsante di SBLOCCO (2) una volta.
- Per sbloccare le altre porte, premere ancora una volta il pulsante di SBLOCCO (2).

NOTA:

È possibile attivare la funzione che sblocca tutte le porte premendo il pulsante una sola volta anziché due (e viceversa), tramite la modalità di impostazione del display informazioni. Per ulteriori dettagli sulla modalità di utilizzo del display informazioni, fate riferimento a "Display informazioni" in questa sezione.

AVVERTENZA

Se attivate il sistema di chiusura doppia non è più possibile aprire le porte dall'interno del veicolo, pertanto prima di scendere, assicuratevi che non siano presenti persone a bordo.

Al bloccaggio delle porte, gli indicatori di direzione lampeggeranno una volta e il cicalino esterno emetterà una segnalazione acustica. Un ulteriore lampeggio degli indicatori di direzione e un'ulteriore emissione acustica segneranno l'attivazione del sistema di chiusura doppia.

Quando il telecomando si trova all'interno del veicolo, premendo il pulsante di BLOCCO sul telecomando, il cicalino esterno emetterà una segnalazione acustica e non sarà possibile bloccare le porte.

Quando le porte sono sbloccate:

- Gli indicatori di direzione lampeggeranno due volte e il cicalino esterno emetterà due segnalazioni acustiche.
- Se l'interruttore luci interne si trova in posizione di accensione con porta aperta, la luce interna si accenderà per circa 15 secondi per poi spegnersi. Se, invece, durante questo periodo di tempo l'interruttore motore viene premuto, la plafoniera si spegnerà immediatamente.

Dopo aver premuto il pulsante di BLOCCO (1), verificare l'effettivo bloccaggio delle porte.

Se, entro 30 secondi dallo sbloccaggio delle porte tramite pulsante di SBLOCCO (2), nessuna porta viene aperta, si bloccheranno di nuovo automaticamente.

NOTA:

- *Il raggio di azione max. del telecomando è di 5 metri (16 ft). Tuttavia questa distanza varia in base all'ambiente circostante, soprattutto se ci si trova nelle vicinanze di stazioni radio o di apparecchi CB (Citizen's Band).*
- *Quando la modalità di accensione è diversa da disinserimento, il telecomando non è in grado di comandare le porte.*
- *Quando una delle porte è aperta, premendo il pulsante di BLOCCO sul telecomando, il cicalino esterno emetterà una segnalazione acustica e non sarà possibile bloccare le porte.*
- *In caso di smarrimento di uno dei telecomandi, recatevi al più presto presso il concessionario SUZUKI di fiducia per ottenerne nuovo. Chiedete al concessionario di programmare il codice del nuovo telecomando nella memoria del veicolo in maniera da cancellare quello precedente.*

Sbloccaggio/bloccaggio porte senza chiave con i pulsanti sulle maniglie

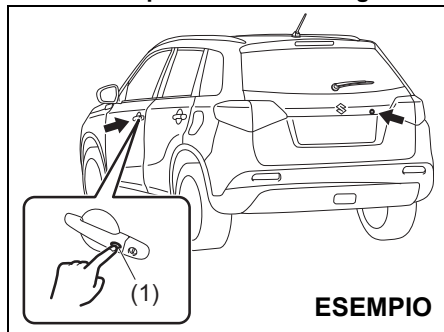

54P000206

Quando il telecomando si trova nel raggio di azione indicato nella presente sezione, è possibile bloccare o sbloccare le porte (compreso il portellone del bagagliaio) premendo il pulsante (1) posto sulla maniglia della porta lato guida, della porta lato passeggero anteriore o del portellone. Per impedire lo sbloccaggio non autorizzato delle porte, è possibile attivare il sistema di chiusura doppia.

Quando tutte le porte sono sbloccate:

- Per bloccare tutte le porte, premere una volta il pulsante su una delle maniglie.
- Per bloccare tutte le porte inserendo il sistema di chiusura doppia, premere il pulsante su una delle maniglie due volte entro 3 secondi.

Al bloccaggio delle porte, gli indicatori di direzione lampeggeranno una volta e il cicalino esterno emetterà una segnalazione acustica. Un ulteriore lampeggio degli indicatori di direzione e un'ulteriore emissione acustica segneranno l'attivazione del sistema di chiusura doppia.

⚠ AVVERTENZA

Se attivate il sistema di chiusura doppia non è più possibile aprire le porte dall'interno del veicolo, pertanto prima di scendere, assicuratevi che non siano presenti persone a bordo.

Sbloccaggio di una porta o di tutte le porte:

- Per sbloccare solo una porta: premere una volta il pulsante su una delle maniglie.
- Per sbloccare tutte le porte: premere due volte il pulsante su una delle maniglie delle porte.

NOTA:

È possibile attivare la funzione che sblocca tutte le porte premendo il pulsante una sola volta anziché due (e viceversa), tramite la modalità di impostazione del display informazioni. Per ulteriori dettagli sulla modalità di utilizzo del display informazioni, fate riferimento a "Display informazioni" in questa sezione.

Quando le porte sono sbloccate:

- Gli indicatori di direzione lampeggeranno due volte e il cicalino esterno emetterà due segnalazioni acustiche.
- Se l'interruttore luci interne si trova in posizione "DOOR", la luce interna si accenderà per circa 15 secondi per poi spegnersi. Se, invece, durante questo periodo di tempo l'interruttore motore viene premuto, la plafoniera si spegnerà immediatamente.

Dopo aver premuto il pulsante, verificare l'effettivo bloccaggio delle porte.

NOTA:

- *Il bloccaggio delle porte mediante pulsante non avviene nei seguenti casi:*
 - se una porta è aperta o non è perfettamente chiusa;
 - se la modalità di accensione è diversa da disinserimento;
- *Se, entro 30 secondi dallo sbloccaggio delle porte tramite pulsante, nessuna porta viene aperta, si bloccheranno di nuovo automaticamente.*

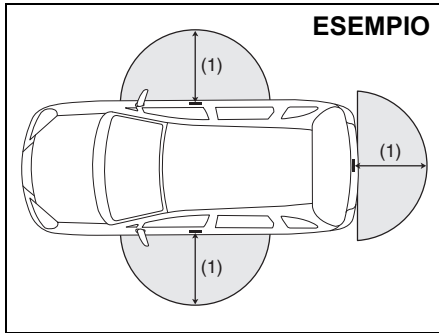

80J056

(1) 80 cm (2 1/2 ft)

Se il telecomando si trova a circa 80 cm (2 1/2 ft) dalla maniglia di una delle porte anteriori o del portellone, è possibile bloccare o sbloccare le porte tramite pulsante.

NOTA:

- Se il telecomando si trova ad una distanza maggiore, non sarà possibile bloccare o sbloccare le porte tramite pulsante.
- Il telecomando potrebbe non funzionare correttamente o il suo raggio di azione potrebbe ridursi se la batteria è scarica oppure se vi sono interferenze o disturbi radio.
- Se il telecomando si trova troppo vicino al cristallo di una porta, i pulsanti sulle maniglie potrebbero non funzionare.

- I pulsanti di bloccaggio/sbloccaggio porte potrebbero non funzionare correttamente se all'interno del veicolo è presente un altro telecomando.
- Il telecomando è in grado di azionare uno dei pulsanti sulle maniglie solo se si trova nel suo campo di ricezione. Ad esempio, se il telecomando si trova nel raggio di ricezione del pulsante sulla maniglia della porta lato guida, lo potrà azionare, ma non potrà azionare il pulsante della porta lato passeggero anteriore o quello del portellone.

AVVISO

Il telecomando è un dispositivo elettronico molto sensibile. Per evitare di danneggiarlo:

- Evitate gli urti, l'umidità e le temperature elevate. Non esponete ai raggi diretti del sole (ad esempio sulla plancia portastrumenti).
- Non avvicinate ad oggetti magnetici (ad es. un televisore).

NOTA:

- Il sistema di avviamento motore a pulsante senza chiave potrebbe presentare problemi di funzionamento nei casi seguenti:
- In presenza di forti segnali provenienti da apparecchi televisivi, centraline elettroniche o telefoni cellulari posti nelle vicinanze.
 - Se il telecomando è a contatto con oggetti metallici.

- In presenza nelle vicinanze di altri telecomandi a radiofrequenza.
 - Se il telecomando è posto vicino ad apparecchiature elettriche/elettroniche (ad es. personal computer).
- Altre precauzioni da adottare e informazioni da conoscere:

- Controllate che la chiave sia riposta all'interno del telecomando. Diversamente, in caso di malfunzionamento del telecomando, non sarà possibile bloccare/sbloccare le porte.
- Controllate di avere sempre con voi il telecomando.
- In caso di smarrimento di uno dei telecomandi, recatevi al più presto presso il concessionario SUZUKI di fiducia per ottenerne uno nuovo. Chiedete al concessionario di programmare il codice del nuovo telecomando nella memoria del veicolo in maniera da cancellare quello precedente.
- Il sistema può utilizzare fino a quattro telecomandi/chiavi. Per maggiori informazioni, rivolgetevi al concessionario SUZUKI di fiducia.
- La batteria del telecomando ha una durata di circa due anni. La durata effettiva, tuttavia, varia in base alle condizioni di utilizzo.

INFORMAZIONI PRIMA DI METTERSI ALLA GUIDA

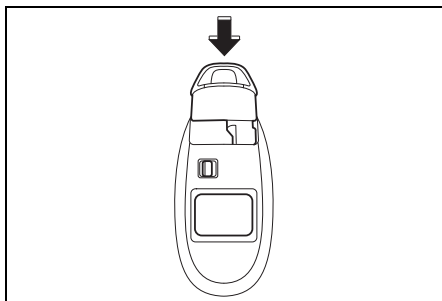

57L21016

Per riporre la chiave nel telecomando, spingerla all'interno del telecomando fino ad avvertire lo scatto di bloccaggio.

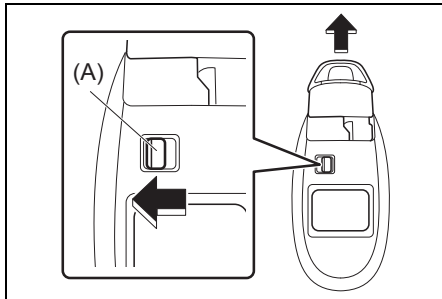

54P000263

Per estrarre la chiave dal telecomando, premere il pulsante (A) in direzione della freccia e sfilare la chiave come illustrato in figura.

Cicalino del pulsante sulla maniglia

Nelle seguenti condizioni, il cicalino esterno emette dei bip per 2 secondi per segnalare che il pulsante sulla maniglia non funziona:

- il pulsante sulla maniglia viene premuto quando sono state chiuse tutte le porte e la modalità di accensione è stata impostata su accessori o inserimento usando l'interruttore motore;
- il pulsante sulla maniglia viene premuto in una delle seguenti condizioni, dopo che la modalità di accensione è stata messa in posizione di disinserimento usando l'interruttore motore e:
 - il telecomando è all'interno del veicolo;
 - una delle porte (incluso il portellone) è aperta.

Premere nuovamente il pulsante sulla maniglia dopo aver eseguito quanto segue:

spostare la modalità di accensione su disinserimento premendo l'interruttore motore, dopo aver tolto il telecomando dall'interno del veicolo, controllare che tutte le porte siano completamente chiuse.

Funzione di richiamo

Tipo A

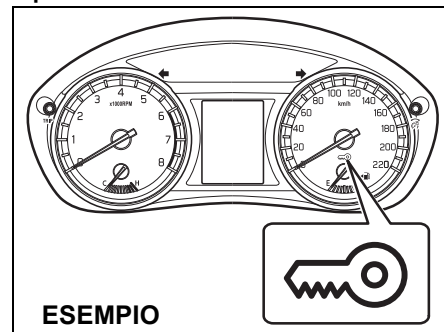

ESEMPIO

53SB20219

Tipo B

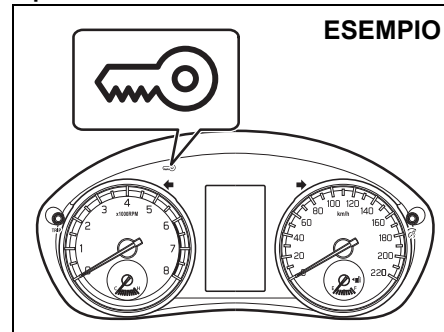

ESEMPIO

53SB20220

Se il telecomando non si trova a bordo del veicolo, il cicalino si attiverà a intermittenza per circa 2 secondi e la spia del sistema

immobilizzatore/avviamento motore a pulsante senza chiave lampeggerà sul quadro strumenti nei seguenti casi:

Una o più porte erano aperte e sono state successivamente chiuse quando la modalità di accensione si trovava in una posizione diversa da blocco (disinserimento).

Riportando il telecomando a bordo del veicolo (esclusa la zona del bagagliaio), la spia si spegnerà entro alcuni secondi.

Se il telecomando si trova a bordo del veicolo, bloccando la porta lato guida o lato passeggero anteriore come descritto di seguito, si sbloccherà automaticamente:

- Aprendo la porta del conducente e bloccandola ruotando in avanti il pomello di chiusura oppure premendo l'interruttore di chiusura centralizzata, questa si sbloccherà automaticamente.
- Aprendo la porta del passeggero anteriore e bloccandola ruotando in avanti il pomello di chiusura oppure premendo l'interruttore di chiusura centralizzata, questa si sbloccherà automaticamente.

NOTA:

- *La funzione di richiamo non verrà attivata quando il telecomando si trova sul quadro strumenti, nel cassetto portaoggetti, in un vano portaoggetti, nell'aletta parasole, sul pavimento, ecc.*
- *Controllate di avere sempre con voi il telecomando.*
- *Non lasciate il telecomando a bordo quando vi allontanate dal veicolo.*

Sostituzione della pila

In caso di malfunzionamento del telecomando, sostituire la pila.

Per sostituire la pila del telecomando:

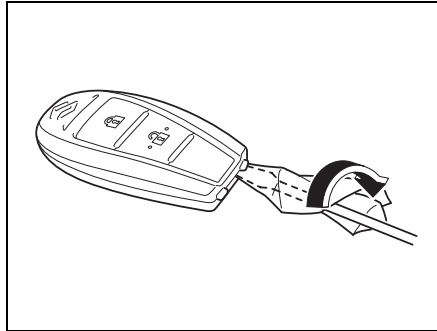

71LMT0201

- 1) Estrarre la chiave dal telecomando.
- 2) Aprire il telecomando facendo leva nell'apposita fessura con la punta di un cacciavite a lama piatta protetta da un panno morbido.

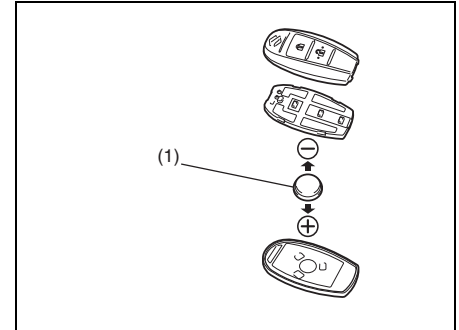

68LM210

- (1) Pila piatta al litio:
CR2032 o equivalente

- 3) Sostituire la pila (1) in maniera che il polo + sia rivolto verso la parte inferiore del contenitore, come mostra l'immagine.
- 4) Chiudere bene il telecomando.
- 5) Controllare che sia possibile azionare le porte con il telecomando.
- 6) Smaltire le pile esaurite come previsto dalle norme di legge. Non gettare le pile al litio nella spazzatura domestica.

⚠ AVVERTENZA

Le pile al litio, se ingerite, possono causare gravi danni alla salute. Evitate di ingerirle. Conservate le pile al litio lontano dalla portata di bambini e animali domestici. In caso di ingestione, consultate immediatamente un medico.

AVVISO

- Il telecomando è un dispositivo elettronico molto sensibile. Per evitare di danneggiarlo, proteggetelo dall'infiltrazione di polvere, dall'umidità e dalla manomissione dei componenti interni.
- Quando sostituite la pila, ricordate che l'elettricità statica potrebbe danneggiare il telecomando o comprometterne la funzionalità. Pertanto, scaricate quella che avete accumulato addosso toccando il metallo prima di procedere con la sostituzione.

NOTA:

Le pile esaurite devono essere smaltite in modo appropriato, come previsto dalle norme di legge, e non devono essere gettate nella spazzatura domestica.

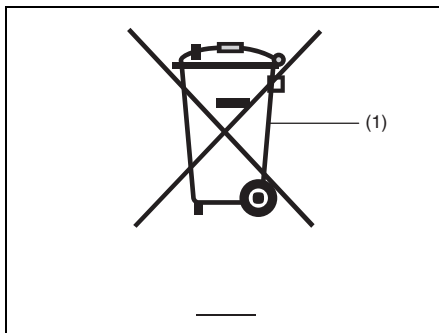

80JM133

(1) Simbolo del cassonetto barrato

Il simbolo del cassonetto barrato (1) indica che le pile usate devono essere raccolte separatamente dai normali rifiuti domestici.

Facendo in modo che la pila usata venga smaltita o riciclata in modo corretto, si contribuirà ad evitare potenziali conseguenze negative per l'ambiente e la salute, che, diversamente, potrebbero verificarsi in caso di smaltimento inappropriato. Il riciclaggio dei materiali contribuisce a preservare le risorse naturali. Per informazioni più dettagliate sullo smaltimento o sul riciclaggio delle batterie usate, rivolgersi al concessionario SUZUKI di fiducia.

Trasmettitore sistema di apertura senza chiave (tipo B)

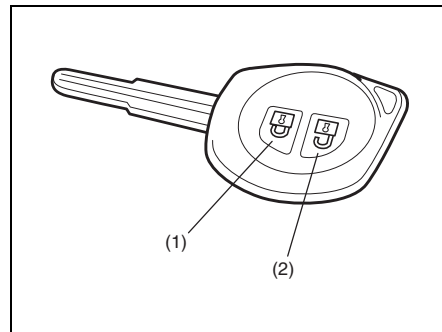

81A184

- (1) Pulsante di BLOCCO
(2) Pulsante di SBLOCCO

È possibile bloccare o sbloccare tutte le porte del veicolo (compreso il portellone posteriore) contemporaneamente, in due modi, azionando il trasmettitore vicino al veicolo.

Sistema chiusura centralizzata

- Per bloccare tutte le porte, premere il pulsante di BLOCCO (1) una volta.
- Per sbloccare solo la porta del conducente, premere il pulsante di SBLOCCO (2) una volta.
- Per sbloccare le altre porte, premere ancora una volta il pulsante di SBLOCCO (2).

NOTA:

È possibile attivare la funzione che sblocca tutte le porte premendo il pulsante una sola volta anziché due (e viceversa), tramite la modalità di impostazione del display informazioni. Per ulteriori dettagli sulla modalità di utilizzo del display informazioni, fate riferimento a "Display informazioni" in questa sezione.

Sistema di chiusura centralizzata con chiusura doppia (se in dotazione)

Per impedire lo sbloccaggio non autorizzato delle porte, procedere come segue. Quando il sistema di chiusura doppia è attivato, la movimentazione dei pomelli di chiusura non sbloccherà le porte laterali.

Inserimento del sistema:

Per bloccare tutte le porte, premere il pulsante di BLOCCO (1) due volte entro 3 secondi.

Disinserimento del sistema:

- Per sbloccare solo la porta del conducente, premere il pulsante di SBLOCCO (2) una volta.

- Per sbloccare le altre porte, premere ancora una volta il pulsante di SBLOCCO (2).

NOTA:

È possibile attivare la funzione che sblocca tutte le porte premendo il pulsante una sola volta anziché due (e viceversa), tramite la modalità di impostazione del display informazioni. Per ulteriori dettagli sulla modalità di utilizzo del display informazioni, fate riferimento a "Display informazioni" in questa sezione.

AVVERTENZA

Se attivate il sistema di chiusura doppia non è più possibile aprire le porte dall'interno del veicolo, pertanto prima di scendere, assicuratevi che non siano presenti persone a bordo.

Al bloccaggio delle porte, gli indicatori di direzione lampeggeranno una volta. Un ulteriore lampeggio segnalerà l'attivazione del sistema di chiusura doppia.

Quando le porte sono sbloccate:

- Gli indicatori di direzione lampeggeranno due volte.
- Se l'interruttore luci interne si trova in posizione "DOOR", la luce interna si accenderà per circa 15 secondi per poi spegnersi. Questa volta, inserendo la chiave nel blocchetto di accensione, la plafoniera interna si spegnerà immediatamente.

Dopo aver premuto il pulsante di BLOCCO (1), verificare l'effettivo bloccaggio delle porte.

NOTA:

Se, entro 30 secondi dallo sbloccaggio delle porte tramite pulsante di SBLOCCO (2), nessuna porta viene aperta, si bloccheranno di nuovo automaticamente.

INFORMAZIONI PRIMA DI METTERSI ALLA GUIDA

NOTA:

- Il raggio di azione max. del trasmettitore è di circa 5 metri (16 ft). Tuttavia questa distanza varia in base all'ambiente circostante, soprattutto se ci si trova nelle vicinanze di stazioni radio o di apparecchi CB (Citizen's Band).
- Quando la chiave di accensione è inserita nel commutatore, il trasmettitore non è in grado di azionare le porte.
- Quando una delle porte è aperta, le serrature possono essere sbloccate soltanto con il trasmettitore e gli indicatori di direzione non lampeggeranno.
- In caso di smarrimento di uno dei trasmettitori, recatevi al più presto presso il concessionario SUZUKI per ottenerne uno nuovo. Chiedete al concessionario di programmare il codice del nuovo telecomando nella memoria del veicolo in maniera da cancellare quello precedente.

AVVISO

Il trasmettitore è un dispositivo elettronico molto sensibile. Per non danneggiarli:

- Evitate gli urti, l'umidità e le temperature elevate. Non esponete ai raggi diretti del sole (ad esempio sulla plancia portastrumenti).
- Non avvicinatelo ad oggetti magnetici (ad es. un televisore).

Sostituzione della pila

In caso di malfunzionamento del trasmettitore, sostituire la pila.

Per sostituire la pila del trasmettitore:

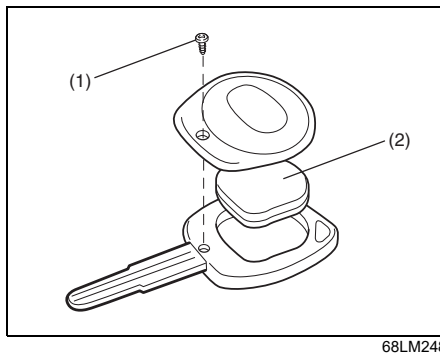

- 1) Rimuovere la vite (1) e aprire il coperchio del trasmettitore.
- 2) Estrarre il trasmettitore (2).

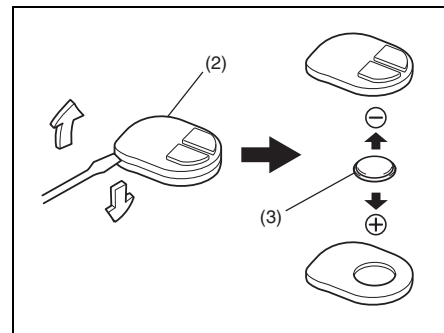

- 3) Pila piatta al litio:
CR1616 o equivalente

- 3) Inserire la punta di un cacciavite a lama piatta nella scanalatura del trasmettitore (2) e fare leva per aprire.
- 4) Sostituire la pila (3) in maniera che il lato + sia rivolto verso il segno "+" del trasmettitore.
- 5) Richiudere il trasmettitore e reinserirlo nella propria sede.
- 6) Richiudere il coperchio del trasmettitore, quindi inserire e avvitare la vite (1).
- 7) Controllare che sia possibile azionare le porte con il trasmettitore.
- 8) Smaltire le pile esaurite come previsto dalle norme di legge. Non gettare le pile al litio nella spazzatura domestica.

⚠ AVVERTENZA

Le pile al litio, se ingerite, possono causare gravi danni alla salute. Evitate di ingerirle. Conservate le pile al litio lontano dalla portata di bambini e animali domestici. In caso di ingestione, consultate immediatamente un medico.

AVVISO

- Il trasmettitore è un dispositivo elettronico molto sensibile. Per evitare di danneggiarlo, proteggetelo dall'infiltrazione di polvere, dall'umidità e dalla manomissione dei componenti interni.
- Quando sostituite la pila, ricordate che l'elettricità statica potrebbe danneggiare il trasmettitore o comprometterne la funzionalità. Pertanto, scaricate quella che avete accumulato addosso toccando il metallo prima di procedere con la sostituzione.

NOTA:

Le pile esaurite devono essere smaltite in modo appropriato, come previsto dalle norme di legge, e non devono essere gettate nella spazzatura domestica.

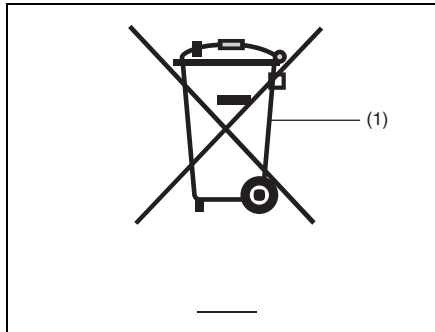

80JM133

(1) Simbolo del cassonetto barrato

Il simbolo del cassonetto barrato (1) indica che le pile usate devono essere raccolte separatamente dai normali rifiuti domestici.

Facendo in modo che la pila usata venga smaltita o riciclata in modo corretto, si contribuirà ad evitare potenziali conseguenze negative per l'ambiente e la salute, che, diversamente, potrebbero verificarsi in caso di smaltimento inappropriato. Il riciclaggio dei materiali contribuisce a preservare le risorse naturali. Per informazioni più dettagliate riguardo lo smaltimento o il riciclaggio delle pile usate, rivolgersi al proprio concessionario SUZUKI.

**Spia antifurto
(se in dotazione)**

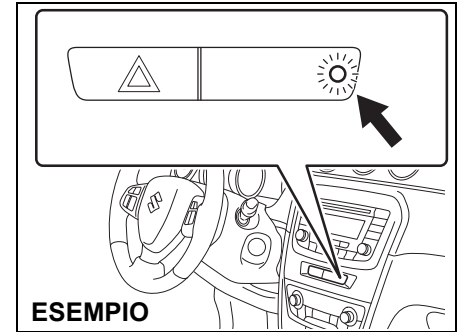

54P000211

Questa spia comincia a lampeggiare quando il commutatore di accensione è in posizione "LOCK" o "ACC" oppure la modalità di accensione è in posizione di disinserimento o accessori. Questa spia lampeggiante funge da deterrente nei confronti di eventuali malintenzionati per indurli a credere che il veicolo è dotato di sistema di sicurezza antifurto.

Sistema antifurto (se in dotazione)

Il sistema antifurto si inserisce dopo circa 20 secondi dal bloccaggio delle porte (se, però, il cofano motore è aperto, nei veicoli con specifiche UE, resta disinserito).

Sistema di avviamento motore a pulsante senza chiave: utilizzare il telecomando oppure premere il pulsante sulla maniglia lato conducente, lato passeggero anteriore o del portellone.

Sistema di apertura senza chiave: utilizzare il trasmettitore.

Una volta che il sistema è inserito, eventuali tentativi di apertura di una porta tramite mezzi (*) che non siano il telecomando del sistema di avviamento motore a pulsante senza chiave, il pulsante sulla maniglia, dal trasmettitore del sistema di apertura senza chiave o il cofano motore (per veicoli corrispondenti alle specifiche UE) faranno scattare l'allarme.

* Questi mezzi comprendono:

- la chiave
- il pomello di chiusura sulla porta
- l'interruttore chiusura centralizzata

AVVISO

Non modificate, né rimuovete il sistema antifurto. Se modificato o rimosso, il sistema non è in grado di funzionare a dovere.

NOTA:

- *Il sistema antifurto fa scattare un allarme ogni qualvolta sia soddisfatta una delle condizioni previste per l'attivazione. A parte ciò, non possiede alcuna funzione capace di impedire l'accesso non autorizzato al veicolo.*
- *Dopo aver inserito il sistema antifurto, utilizzate sempre il telecomando del sistema di avviamento motore a pulsante senza chiave, il pulsante sulla maniglia o il trasmettitore del sistema di apertura senza chiave per sbloccare le porte. L'uso della chiave, infatti, farà scattare l'allarme.*
- *Se il veicolo deve essere utilizzato da una persona che non conosce il sistema antifurto, consigliamo di illustrarne il funzionamento oppure di disabilitarlo preventivamente (eccetto per veicoli con specifiche UE). L'attivazione erronea dell'allarme può recare fastidio agli altri.*
- *Anche dopo aver inserito il sistema antifurto, proteggetevi sempre da eventuali furti. Non lasciate denaro o oggetti di valore a bordo del veicolo.*
- *Il sistema antifurto non richiede manutenzione.*

Come inserire il sistema antifurto (quando abilitato)

Bloccare tutte le porte (compreso il portellone) utilizzando il telecomando del sistema di avviamento motore a pulsante senza chiave, il pulsante sulla maniglia o il trasmettitore del sistema di apertura senza chiave. La spia dell'antifurto (1) inizierà a lampeggiare e, entro circa 20 secondi, il sistema risulterà inserito.

Durante il tempo di inserimento, la spia continuerà a lampeggiare a intervalli di circa 2 secondi.

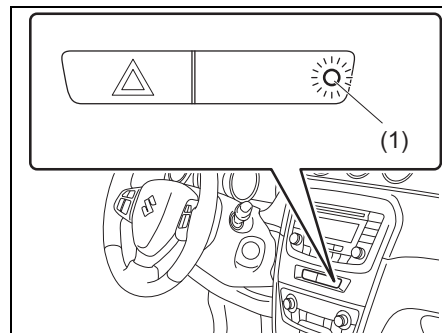

54P000208

NOTA:

- *Onde evitare di far scattare involontariamente l'allarme, non inseritelo quando vi sono persone a bordo. L'allarme scatta se la persona a bordo sblocca e apre una porta o apre il cofano motore (per veicoli con specifiche EU) azionando il pomello di chiusura o l'interruttore della chiusura centralizzata.*
- *Il sistema antifurto non si inserisce bloccando le porte dall'esterno con la chiave, né utilizzando i pomelli di chiusura sulle porte o l'interruttore della chiusura centralizzata dall'interno.*
- *Se una delle porte non viene aperta entro circa 30 secondi dallo sbloccaggio con il telecomando del sistema di avviamento motore a pulsante senza chiave, con il pulsante sulla maniglia o con il trasmettitore del sistema di apertura senza chiave, si ribloccheranno tutte automaticamente. Dopo 20 secondi, il sistema antifurto si inserisce se è abilitato.*

Come disinserire il sistema antifurto

È sufficiente sbloccare le porte utilizzando il telecomando del sistema di avviamento motore a pulsante senza chiave, il pulsante sulla maniglia o il trasmettitore del sistema di apertura senza chiave. La spia antifurto si spegne a indicare che il sistema è disinserito.

Come arrestare l'allarme

Se l'allarme scatta accidentalmente, sbloccare le porte con il telecomando del sistema di avviamento motore a pulsante senza chiave, il pulsante sulla maniglia o il trasmettitore sistema di apertura senza chiave oppure premere l'interruttore motore per spostare la modalità di accensione in posizione di inserimento o girare il commutatore di accensione su "ON". A questo punto, l'allarme si arresterà.

NOTA:

- *Anche dopo aver arrestato l'allarme, se bloccate le porte con il telecomando del sistema di avviamento motore a pulsante senza chiave, il pulsante sulla maniglia o il trasmettitore del sistema di apertura senza chiave, il sistema antifurto si reinererà con un ritardo di circa 20 secondi.*
- *Se scollegate la batteria al piombo-acido mentre il sistema antifurto è inserito o sta suonando, questo scatterà o scatterà nuovamente una volta che viene ricollegata. In quest'ultimo caso, però, non sarà attivo nel periodo che intercorre tra lo scollegamento/ricollegamento della batteria al piombo-acido.*
- *Anche se l'allarme ha smesso di suonare perché si è esaurito il periodo previsto di attivazione, riprende a suonare non appena una delle porte o il cofano motore (per veicoli con specifiche EU) viene aperta/o senza averlo preventivamente disinserito.*

Verifica dell'eventuale attivazione dell'allarme durante il parcheggio

Se l'allarme è scattato a causa di un tentativo di accesso non autorizzato e si preme l'interruttore motore per spostare la modalità di accensione in posizione di inserimento oppure si sposta il commutatore di accensione su "ON", la spia antifurto lampeggerà rapidamente per circa 8 secondi durante i quali il cicalino emetterà 4 segnalazioni acustiche. In questo caso, verificare se sia effettivamente avvenuto il tentativo di scasso quando ci si trovava lontano dal veicolo.

Abilitazione e disabilitazione del sistema antifurto (eccetto per veicoli con specifiche UE)

Il sistema antifurto può essere abilitato o disabilitato.

Quando è abilitato (impostazione di fabbrica) (eccetto per veicoli con specifiche UE)

Quando è abilitato e non appena viene soddisfatta una delle condizioni di attivazione dell'allarme, il sistema fa lampeggiare le luci di emergenza per circa 40 secondi. Inoltre, fa suonare il cicalino interno ad intermittenza, per circa 10 secondi, seguito da segnalazioni intervallate dell'avvisatore acustico per circa 30 secondi.

In questo periodo, la spia antifurto continua a lampeggiare.

INFORMAZIONI PRIMA DI METTERSI ALLA GUIDA

Quando è disabilitato (eccetto per veicoli con specifiche UE)

Quando il sistema è disabilitato, permane in questa condizione anche effettuando operazioni di inserimento del sistema.

Come cambiare lo stato del sistema antifurto (eccetto per veicoli con specifiche UE)

È possibile passare dallo stato di abilitazione a quello di disabilitazione del sistema antifurto e viceversa, utilizzando la procedura indicata di seguito.

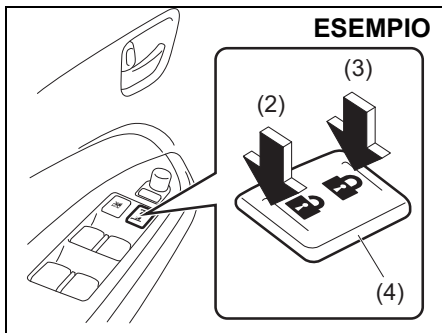
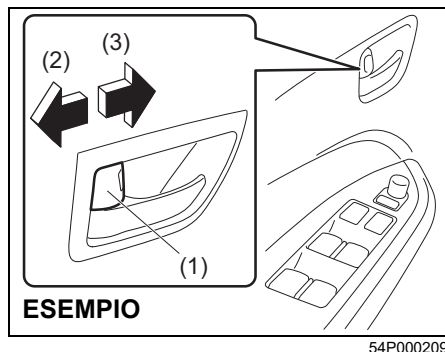

(2) SBLOCCO
(3) BLOCCO

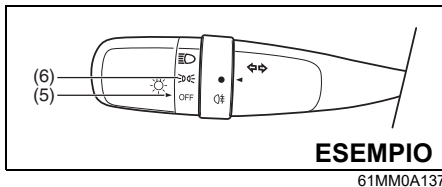

- 1) Con modalità di accensione in posizione di inserimento o commutatore di accensione su "ON", chiudere tutte le porte e spostare il pomellino (1) sulla porta lato guida nel senso dello sblocco (2) (all'indietro). Ruotare la ghiera della leva di comando luci in posizione "OFF" (5).

NOTA:

Tutte le operazioni comprese nei seguenti passi 2) e 3) devono essere completate entro 15 secondi.

- 2) Ruotare la ghiera della leva di comando luci in posizione "OFF" (6) e, successivamente, in posizione "ON" (5). Ripetere questa operazione per 4 volte, terminando con la leva di comando in posizione "OFF".
- 3) Premere la parte adibita al blocco (3) (parte anteriore) dell'interruttore chiusura centralizzata (4) per bloccare le porte, poi quella dello sblocco (2) (parte posteriore) per sbloccarle. Ripetere queste operazioni 3 volte e, infine, premere la parte dell'interruttore adibita al blocco.

Ogni volta che si effettua la serie di operazioni di cui sopra, lo stato del sistema antifurto passa da quello attualmente selezionato all'altro. È possibile controllare se il sistema è abilitato o meno dal numero di segnali acustici emessi dal cicalino interno al termine della procedura, come indicato di seguito.

Stato del sistema	Numero di segnali acustici
Disabilitato (modalità A)	Uno
	↕
Abilitato (modalità D)	4 volte

NOTA:

- Il sistema antifurto non può essere disabilitato se è inserito.
- Se le operazioni di cui ai passi 2) e 3) non vengono completate entro 15 secondi, ripetete nuovamente la procedura dall'inizio.
- Quando effettuate la procedura sopra indicata, verificate che tutte le porte siano chiuse.

NOTA:

Potete anche passare dallo stato abilitato a quello disabilitato del sistema antifurto e viceversa tramite la modalità di impostazione del display informazioni. Per ulteriori dettagli sulla modalità di utilizzo del display informazioni, fate riferimento a "Display informazioni" nella sezione INFORMAZIONI PRIMA DI METTERSI ALLA GUIDA.

Cristalli

Alzacristalli a comando manuale (se in dotazione)

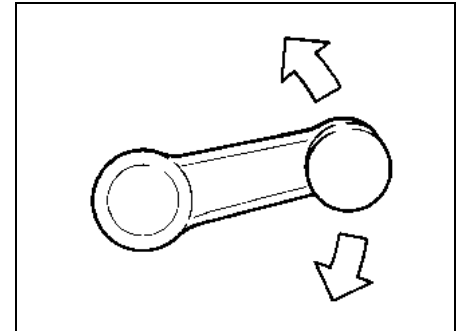

60G010A

Per alzare o abbassare il cristallo, ruotate la maniglia sul corrispondente pannello porta.

INFORMAZIONI PRIMA DI METTERSI ALLA GUIDA

Alzacristalli a comando elettrico (se in dotazione)

Gli alzacristalli elettrici funzionano solo con il commutatore di accensione su "ON" o modalità di accensione in posizione di inserimento.

Lato conducente (tipo A)

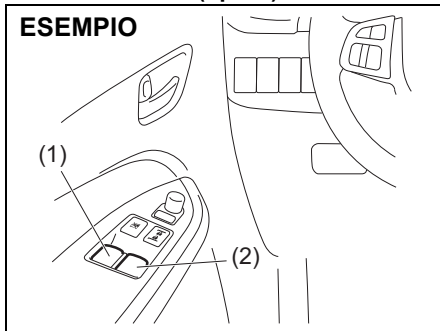

54P000252

Lato conducente (tipo B)

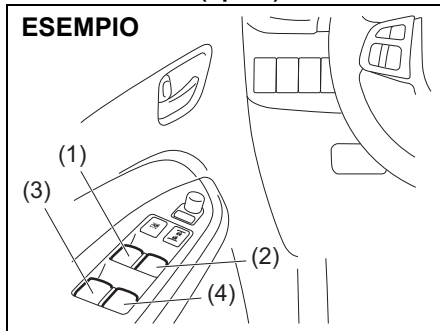

54P000212

La porta lato guida è dotata di un pulsante (1) che comanda il cristallo lato conducente, un pulsante (2) che comanda il cristallo lato passeggero anteriore o i pulsanti (3) e (4) che comandano rispettivamente i cristalli posteriori sinistro e destro.

Porta passeggero

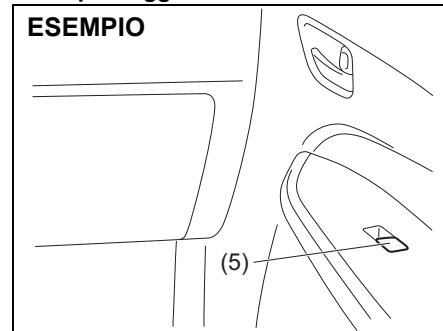

54P000213

La porta lato passeggero è dotata dell'interruttore (5) che ne aziona il cristallo.

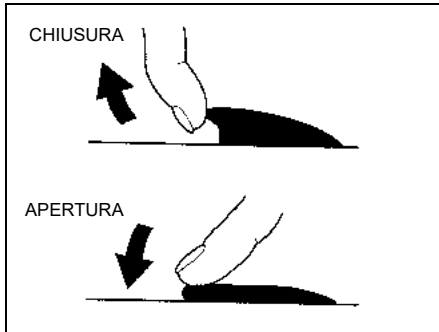

81A009

Per aprire un cristallo, premere la parte superiore del pulsante. Per chiudere il cristallo, sollevare la parte superiore del pulsante.

Il finestrino del conducente è dotato della funzione di APERTURA E CHIUSURA AUTOMATICHE per una maggiore praticità (ad esempio ai caselli o ai ristoranti drive-thru). Ciò significa che è possibile aprire o chiudere il finestrino senza tenere premuto il pulsante nella posizione di ABBASSAMENTO o SOLLEVAMENTO. Premere o sollevare completamente l'interruttore del cristallo lato guida e rilasciarlo. Per fermare il cristallo prima che raggiunga la posizione di APERTURA o CHIUSURA COMPLETA, tirare verso l'alto o premere brevemente l'interruttore.

Pulsante di blocco (tipo A)

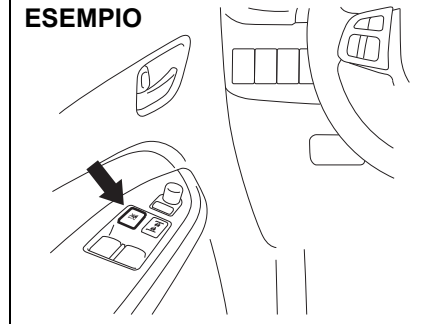

54P000253

Pulsante di blocco (tipo B)

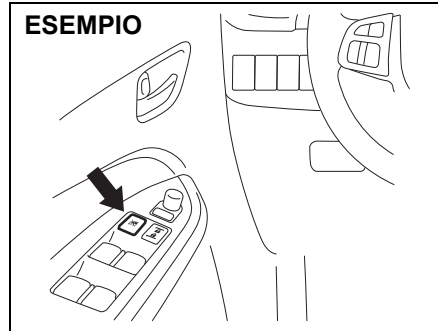

54P000214

La porta lato conducente è anche dotata di pulsante per il bloccaggio dei cristalli lato passeggero. L'azionamento di detto pulsante inibisce l'apertura/chiusura dei cristalli

porte passeggero utilizzando il pulsante (2), (3), (4) o (5). Premere nuovamente il pulsante di blocco per ristabilire il normale funzionamento.

⚠ AVVERTENZA

- **Bloccate sempre i cristalli lato passeggero quando vi sono dei bambini a bordo. I bambini sono infatti maggiormente esposti al rischio di lesioni provocate dai vetri in movimento.**
- **Assicuratevi che nessun occupante del veicolo sia esposto a rischi di lesioni (ad es. alle mani o alla testa) provocate dai vetri elettrici in chiusura.**
- **Estraete sempre la chiave di accensione o il telecomando del sistema di avviamento motore a pulsante senza chiave quando abbandonate il veicolo, anche se per un breve periodo. Inoltre, non lasciate bambini incustoditi a bordo: potrebbero, infatti, azionare i comandi e rimanere intrappolati dalla corsa dei cristalli in movimento.**

NOTA:

Guidando con uno dei cristalli posteriori aperti, è possibile che udiate un forte rumore causato dalle vibrazioni dell'aria. Per ridurlo, è sufficiente aprire il cristallo anteriore lato conducente o passeggero oppure chiudere leggermente quello posteriore.

Funzione antipizzicamento

Il cristallo lato guida è dotato di funzione antipizzicamento. La funzione rileva la presenza di un corpo estraneo intercettato dal cristallo in fase di CHIUSURA AUTOMATICA (ossia senza dover mantenere l'interruttore in posizione di chiusura) e ferma il cristallo medesimo onde evitare danni e lesioni.

AVVERTENZA

Assicuratevi che nessun occupante del veicolo sia esposto a rischi di lesioni (ad es. alle mani o alla testa) provocate dal vetro elettrico in chiusura.

Questa funzione potrebbe non essere in grado di rilevare l'oggetto pizzicato dal cristallo in chiusura in base alla dimensione, durezza e posizione dell'oggetto medesimo.

ATTENZIONE

- **La funzione antipizzicamento non è attiva mantenendo l'interruttore del cristallo in posizione di CHIUSURA.**
- **La funzione antipizzicamento potrebbe non rilevare l'oggetto intercettato dal cristallo in movimento, se si trova appena prima della chiusura completa del vetro.**

NOTA:

Se non riuscite a chiudere il cristallo con la funzione AUTOMATICA perché il sistema antipizzicamento è guasto, potete sempre mantenere l'interruttore del finestrino in posizione di CHIUSURA.

Marcando in fuoristrada estremo, la funzione antipizzicamento potrebbe attivarsi accidentalmente quale reazione del finestrino agli scossoni del veicolo.

Inizializzazione della funzione antipizzicamento

La funzione si disattiva dopo aver scollegato e ricollegato la batteria al piombo-acido o aver sostituito il fusibile. In questa condizione, l'APERTURA AUTOMATICA si disabilita mentre potrebbe rimanere attiva la CHIUSURA AUTOMATICA. Occorre quindi inizializzare la funzione antipizzicamento.

La funzione antipizzicamento può essere inizializzata effettuando la procedura seguente:

- 1) Portare il commutatore di accensione su "ON" oppure premere l'interruttore motore per spostare la modalità di accensione in posizione di inserimento.
- 2) Aprire completamente il finestrino lato guida mantenendo l'interruttore in posizione di APERTURA.
- 3) Chiudere il finestrino lato guida tenendo SOLLEVATO l'interruttore per 2 secondi dalla chiusura completa.
- 4) Verificare se l'APERTURA/la CHIUSURA AUTOMATICHE del finestrino lato guida funzionano.

AVVERTENZA

Ogni volta che scollegate e ricollegate la batteria al piombo-acido o a seguito della sostituzione del fusibile, dovete poi inizializzare la funzione antipizzicamento.

La funzione antipizzicamento rimarrà disabilitata fino al completamento dell'inizializzazione.

Se la CHIUSURA e l'APERTURA AUTOMATICHE non dovessero funzionare anche dopo l'inizializzazione, è possibile che vi sia un guasto nel sistema antipizzicamento. Far controllare il veicolo da un concessionario autorizzato SUZUKI.

Specchi retrovisori

Specchietto retrovisore interno

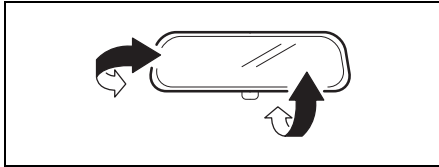

68LMT0205

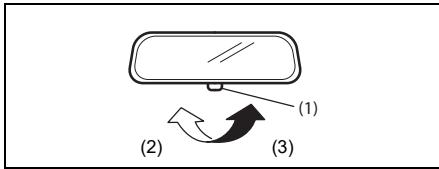

68LMT0206

- (2) Guida diurna
(3) Guida notturna

Lo specchietto retrovisore interno è regolabile manualmente in modo da rendere visibile la parte posteriore del veicolo. Per regolare lo specchietto, portare la levetta (1) in posizione di guida diurna, quindi spostarlo manualmente verso l'alto, il basso o lateralmente, fino a raggiungere la posizione desiderata.

In caso di guida notturna, portare la levetta in posizione antiabbagliante in modo da ridurre i disturbi causati dai fari dei veicoli che seguono.

⚠ AVVERTENZA

- Regolate sempre lo specchietto con la levetta spostata in posizione di guida diurna.
- Usate la posizione per la guida notturna solo quando è necessario evitare l'abbagliamento dei veicoli che seguono. Tenete presente che, in posizione guida notturna, la visuale è molto ridotta rispetto alla posizione di guida diurna.

Specchietto retrovisore interno con funzione antiabbagliamento automatico (se in dotazione)

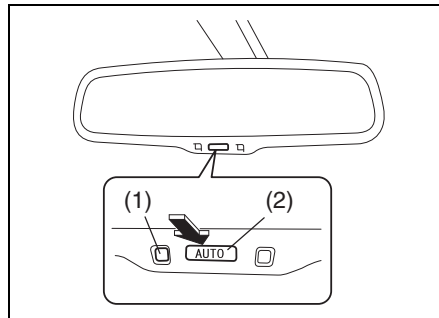

53SB20214

Lo specchietto retrovisore interno con funzione antiabbagliamento automatico è regolabile manualmente in modo da poter rendere visibile la parte posteriore del veicolo. Questo specchietto è dotato di una funzione che riduce automaticamente l'abbagliamento dalle luci dei veicoli che seguono. La funzione è attiva dopo aver spostato la modalità di accensione in posizione di inserimento premendo l'interruttore motore.

- Quando la modalità di accensione si trova in posizione di inserimento, lo specchietto è sempre impostato in modalità antiabbagliamento automatico.
- Quando si preme l'interruttore (2), l'indicatore verde (1) si accende per segnalare che lo specchietto è impostato in modalità antiabbagliamento automatico. Per annullare la modalità di antiabbagliamento automatico, premere l'interruttore (2): l'indicatore (1) si spegne.
- Lo specchietto retrovisore con funzione antiabbagliamento automatico si disattiva automaticamente portando il selettore in posizione "R".

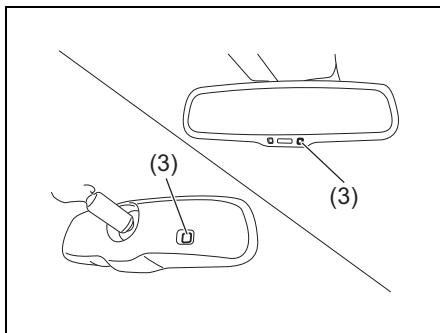

57L30020

⚠ AVVERTENZA

Non toccate, né coprite il sensore (3) in quanto ciò potrebbe compromettere il normale funzionamento del sistema. Il normale funzionamento del sistema potrebbe anche risentire di eventuali oggetti quali parasole, adesivi, accessori o bagagli posti per bloccare l'abbagliamento riflesso dal sensore.

AVVISO

Non appendete oggetti pesanti sullo specchietto, onde evitare che questo si rompa.

Specchietti retrovisori esterni

Regolare la posizione degli specchietti retrovisori esterni in modo da rendere visibili i fianchi del veicolo.

⚠ AVVERTENZA

Lo specchio retrovisore esterno essendo curvo altera la percezione della distanza e la grandezza degli oggetti, pertanto gli oggetti appaiono più ridotti e distanti di quanto sono realmente.

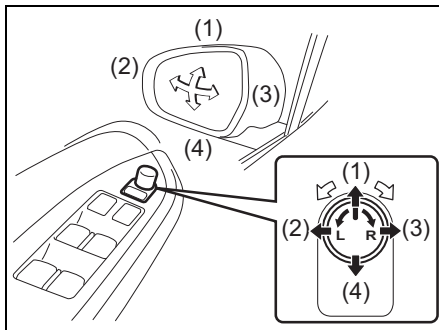

54P000215

L'interruttore che controlla gli specchietti elettrici si trova sul pannello della porta del conducente. La regolazione è possibile solo con commutatore di accensione su "ACC" o "ON" oppure con modalità di accensione in posizione di inserimento o

accessori. Per effettuare la regolazione procedere come segue:

- 1) Con l'interruttore, selezionare lo specchio (sinistro o destro) da regolare.
- 2) Per regolare lo specchio, premere la parte esterna dell'interruttore agendo nei quattro sensi.
- 3) A regolazione ultimata, riportare l'interruttore in posizione centrale per evitare variazioni accidentali.

NOTA:

Se il veicolo è equipaggiato di specchietti retrovisori esterni riscaldati, fate riferimento a "Interruttore lunotto termico/interruttore specchietti retrovisori esterni riscaldati (se in dotazione)" in questa sezione.

Interruttore ripiegamento specchi retrovisori esterni (se in dotazione)

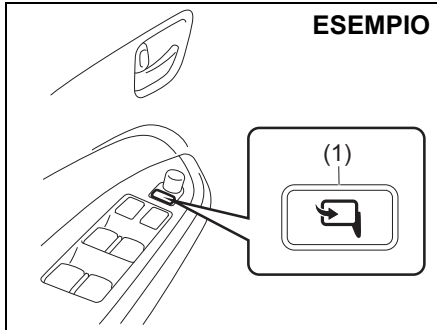

54P000216

Quando occorre parcheggiare in spazi stretti, è possibile ripiegare gli specchietti. Quando il commutatore di accensione è su "ACC" o "ON" o la modalità di accensione è in posizione accessori o inserimento, premere l'interruttore di ripiegamento (1) per aprire e chiudere gli specchietti. Prima di mettersi in marcia, controllare che gli specchietti siano completamente aperti.

⚠ ATTENZIONE

Quando gli specchietti sono in movimento, possono pizzicare e ferire le mani. Impedite, quindi, a chiunque di avvicinare le mani agli specchietti durante la movimentazione in apertura o chiusura.

Sedili anteriori

Regolazione dei sedili

⚠ AVVERTENZA

Non tentate mai di regolare la posizione del sedile o dello schienale del conducente durante la marcia. Potrebbero, infatti, spostarsi inaspettatamente causando la perdita di controllo del veicolo. Per questo motivo, regolateli sempre prima di mettervi in marcia.

⚠ AVVERTENZA

Allentamenti eccessivi delle cinture di sicurezza riducono l'efficacia dell'azione di trattenimento, pertanto eventuali regolazioni dei sedili vanno effettuate prima di allacciare le cinture di sicurezza.

⚠ AVVERTENZA

Durante la guida tutti i sedili devono trovarsi in posizione verticale, onde evitare di ridurre l'efficacia delle cinture di sicurezza. Le cinture di sicurezza sono progettate per offrire la massima protezione con gli schienali in posizione verticale.

⚠ AVVERTENZA

Non collocate alcun oggetto sotto il sedile anteriore. Se l'oggetto si impiglia sotto il sedile, potrebbe verificarsi quanto segue:

- Il sedile non si blocca.
- La batteria agli ioni di litio o il convertitore CCCC, posti sotto il sedile anteriore dei modelli con SHVS (Smart Hybrid Vehicle by Suzuki), si danneggerebbe.

⚠ AVVERTENZA

Non lasciate accendini o bombolette spray sul pavimento. L'accendino o la bomboletta spray lasciati sul pavimento possono innescarsi accidentalmente mentre caricate i bagagli o regolate il sedile, provocando incendi.

ESEMPIO

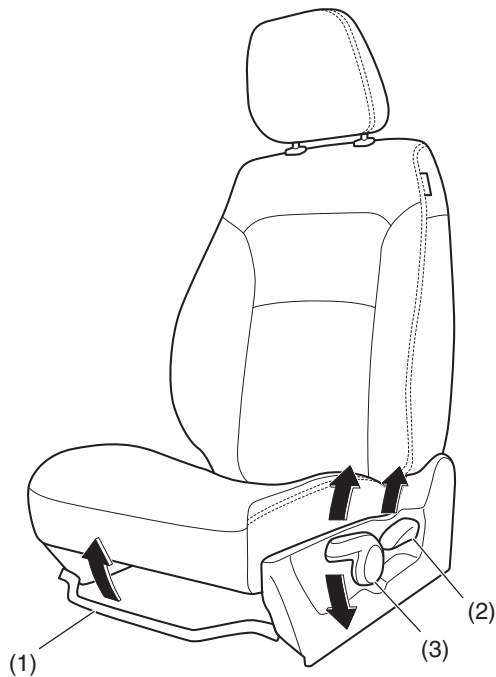

61MM0A005

Leva di regolazione della posizione del sedile (1)

Tirare la leva verso l'alto e fare scorrere il sedile.

Leva di regolazione inclinazione dello schienale (2)

Tirare la leva verso l'alto e spostare lo schienale.

Leva di regolazione altezza del sedile (3) (se in dotazione)

Tirare la leva verso l'alto per alzare il sedile. Spingere la leva verso il basso per abbassare il sedile.

Dopo aver effettuato la regolazione, verificare che il sedile e lo schienale siano correttamente bloccati provando a spostarli avanti e indietro.

Poggiatesta

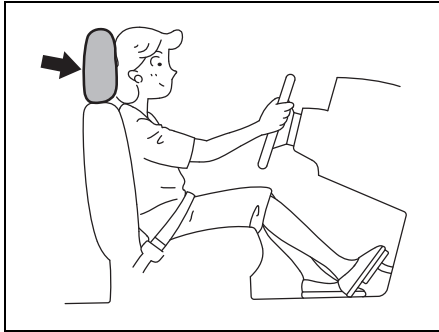

80J001

I poggiatesta sono stati progettati per ridurre il rischio di lesioni al collo in caso di incidente. Regolare i poggiatesta in modo che il centro sia il più vicino possibile alla punta delle orecchie dell'occupante. Quando ciò non fosse possibile, in caso di passeggeri molto alti, regolare i poggiatesta in posizione di massima altezza (tutto estratto).

⚠ AVVERTENZA

- Non guidate mai senza i poggiatesta montati.
- Qualsiasi regolazione del poggiatesta deve essere eseguita esclusivamente a veicolo fermo.

NOTA:

Per estrarre completamente il poggiatesta potrebbe essere necessario inclinare lo schienale in modo da ottenere un maggiore spazio di manovra.

Anteriore

ESEMPIO

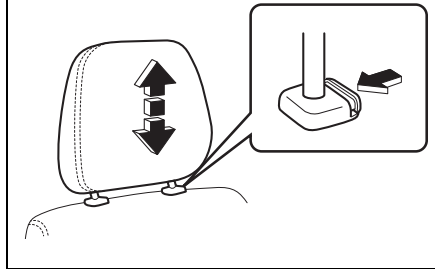

61MM0A032

Per regolare il poggiatesta anteriore verso l'alto, sollevarlo fino ad avvertire lo scatto di bloccaggio. Per la regolazione verso il basso, abbassare il poggiatesta premendo, contemporaneamente, la leva di bloccaggio verso l'interno. Per rimuovere il poggiatesta (es. per il lavaggio, la sostituzione, ecc.), premere la leva di bloccaggio verso l'interno ed estrarre completamente il poggiatesta.

Sedili anteriori riscaldati (se in dotazione)

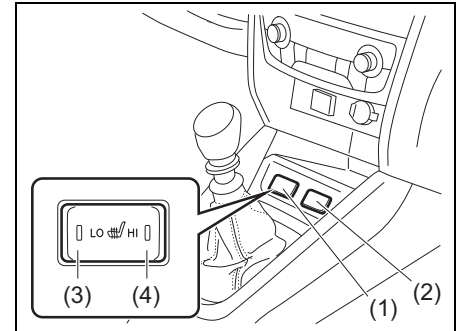

54P000217

- (1) Interruttore riscaldamento sedile sinistro
- (2) Interruttore riscaldamento sedile destro
- (3) Lato "LO"
- (4) Lato "HI"

Quando il commutatore di accensione è su "ON" o la modalità di accensione è in posizione di inserimento, premere uno o entrambi gli interruttori per riscaldare il sedile corrispondente.

- Premendo l'interruttore per il riscaldamento del sedile, il riscaldatore che si trova all'interno del corrispondente sedile si attiva.

INFORMAZIONI PRIMA DI METTERSI ALLA GUIDA

- Per selezionare la gamma di riscaldamento basso, premere il lato "LO" (3) dell'interruttore. Quando il riscaldamento è acceso, si illuminerà la spia lato basso.
- Per selezionare la gamma di riscaldamento alto, premere il lato "HI" (4) dell'interruttore. Quando il riscaldamento è acceso, si illuminerà la spia lato alto.
- Per spegnere il riscaldamento, riportare l'interruttore in posizione piana. Verificare che la spia indicatore si spenga.

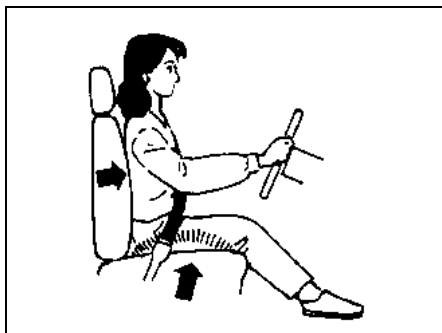

86G064

⚠ AVVERTENZA

L'uso scorretto del riscaldamento del sedile può essere pericoloso. L'occupante potrebbe rischiare di bruciarsi anche a temperature piuttosto basse se indossa pantaloni, minigonna o calzoncini corti leggeri e lascia il riscaldamento acceso per lungo tempo.

Evitate di usare il riscaldamento in presenza delle seguenti tipologie di occupanti:

- persone con ridotta sensibilità agli arti inferiori, comprese le persone anziane e i disabili;
- bambini o persone con la pelle particolarmente sensibile;
- persone addormentate o sotto l'effetto di alcool o di altre sostanze che generano un senso di stanchezza.

AVVISO

Per evitare di danneggiare i componenti del dispositivo di riscaldamento:

- non sottoponete i sedili anteriori a impatti pesanti, come ad esempio bambini che ci saltano sopra;
- non coprite i sedili con materiale isolante come coperte o cuscini.

Sedili posteriori

Regolazione dei sedili

⚠ AVVERTENZA

Allentamenti eccessivi delle cinture di sicurezza riducono l'efficacia dell'azione di trattenimento, pertanto eventuali regolazioni dei sedili vanno effettuate prima di allacciare le cinture di sicurezza.

⚠ AVVERTENZA

Durante la guida tutti i sedili devono trovarsi in posizione verticale, onde evitare di ridurre l'efficacia delle cinture di sicurezza. Le cinture di sicurezza sono progettate per offrire la massima protezione con gli schienali in posizione verticale.

ESEMPIO

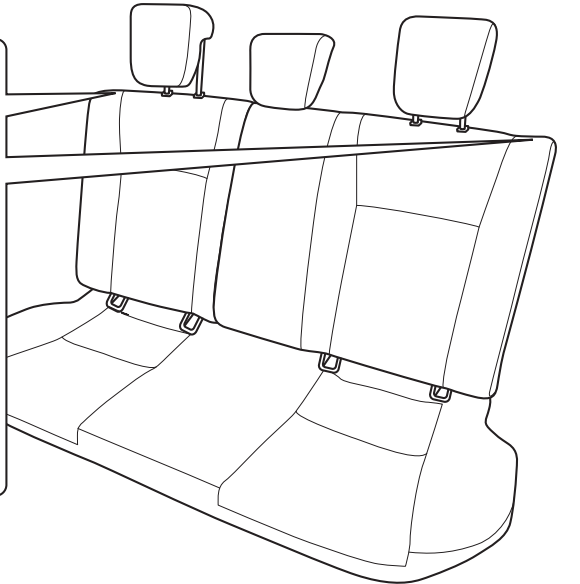
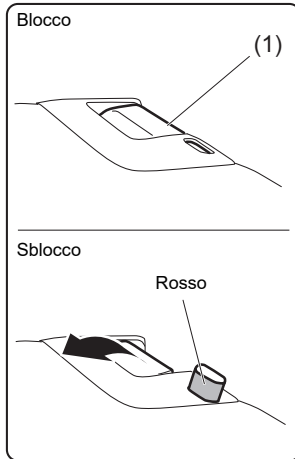

53SB2028

Leva di regolazione inclinazione dello schienale (1) (se in dotazione)

Tirare la leva verso l'alto e spostare lo schienale.

Dopo aver effettuato la regolazione, verificare che lo schienale sia correttamente bloccato provando a spostarlo avanti e indietro.

ATTENZIONE

Dopo aver fissato lo schienale posteriore, assicuratevi che sia bloccato saldamente. Se non lo fosse, sarà visibile il pulsante rosso accanto alla leva.

INFORMAZIONI PRIMA DI METTERSI ALLA GUIDA

Poggiatesta

I poggiatesta sono stati progettati per ridurre il rischio di lesioni al collo in caso di incidente.

⚠ AVVERTENZA

- **Non guidate mai senza i poggiatesta montati.**
- **Qualsiasi regolazione del poggiatesta deve essere eseguita esclusivamente a veicolo fermo.**

NOTA:

Per estrarre completamente il poggiatesta potrebbe essere necessario abbattere in avanti lo schienale in modo da ottenere un maggiore spazio di manovra.

Regolare i poggiatesta in modo che il centro sia il più vicino possibile alla punta delle orecchie dell'occupante. Qualora ciò non fosse possibile, in caso di passeggeri molto alti, regolare i poggiatesta in posizione di massima altezza (tutto estratto).

Posteriore

ESEMPIO

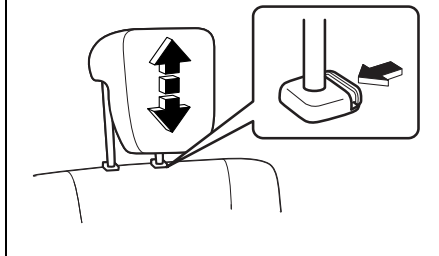

61MM0A033

Per regolare il poggiatesta posteriore verso l'alto, sollevarlo fino ad avvertire lo scatto di bloccaggio. Per la regolazione verso il basso, abbassare il poggiatesta premendo, contemporaneamente, la leva di bloccaggio verso l'interno. Per rimuovere il poggiatesta (es. per il lavaggio, la sostituzione, ecc.), premere la leva di bloccaggio verso l'interno ed estrarre completamente il poggiatesta.

Ribaltamento sedili posteriori

I sedili posteriori del veicolo possono essere ribaltati per aumentare lo spazio di carico.

Per ribaltare i sedili in avanti:

- 1) Abbassare completamente il poggiatesta.
- 2) Agganciare il nastro delle cinture di sicurezza posteriori nell'apposita guida. Per maggiori informazioni sulla guida della cintura di sicurezza esterna posteriore, vedere "Guida della cintura di sicurezza esterna posteriore" in questa sezione.
- 3) Mettere da parte la cintura di sicurezza centrale posteriore. Vedere "Cintura di sicurezza con connettore staccabile" in questa sezione.

ESEMPIO

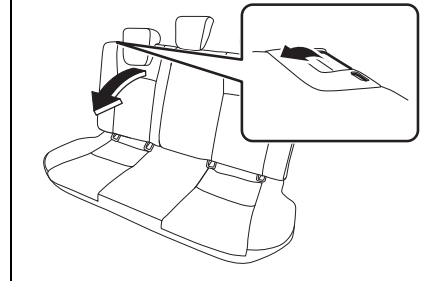

53SB2029

- 4) Tirare la leva di sgancio posta al di sopra di ogni schienale e ribaltare gli schienali in avanti.

AVVISO

Dopo aver ribaltato gli schienali, evitate che eventuali oggetti possano inserirsi nell'apertura del meccanismo di ancoraggio perché potrebbe danneggiarsi, impedendo successivamente il corretto bloccaggio dello schienale in posizione.

⚠ AVVERTENZA

Se occorre trasportare il carico occupando anche lo spazio dell'abitacolo, ribaltando i sedili posteriori, assicuratevi di fissarlo bene altrimenti potrebbe muoversi ferendo gli occupanti. Il carico non deve mai essere sistemato superando l'altezza degli schienali.

Per riportare i sedili in posizione normale, procedere come segue.

⚠ ATTENZIONE

Quando riportate lo schienale del sedile posteriore in posizione normale, fate attenzione a non lasciare le dita tra il meccanismo di ancoraggio e il riscontro.

AVVISO

- Quando riportate lo schienale del sedile posteriore nella sua posizione normale, verificate che non ci sia niente attorno al riscontro. La presenza di qualsiasi corpo estraneo può impedire l'aggancio corretto dello schienale.
- Quando spostate uno schienale, assicuratevi di aver agganciato il nastro delle cinture di sicurezza nelle apposite guide per evitare che le cinture rimangano intrappolate nello schienale, nella cerniera o nel meccanismo d'arresto rischiando di danneggiarsi.

ESEMPIO

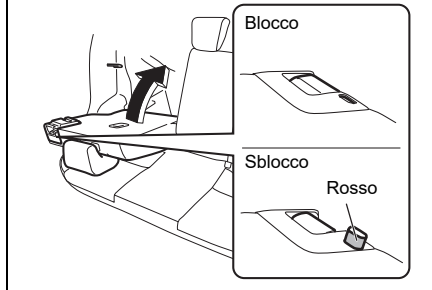

54P000220

Sollevare lo schienale fino a che scatta in posizione.

Dopo aver riportato il sedile in posizione, verificare che lo schienale sia correttamente bloccato provando a spostarlo avanti e indietro.

⚠ ATTENZIONE

Non mettete le mani nel meccanismo di ancoraggio dello schienale perché potreste rimanere con le dita incastrate e ferirvi.

⚠ ATTENZIONE

Dopo aver fissato lo schienale posteriore, assicuratevi che sia bloccato saldamente. Se non lo fosse, sarà visibile il pulsante rosso accanto alla leva di sgancio.

AVVISO

- Quando riportate lo schienale del sedile posteriore in posizione normale, evitate che eventuali oggetti possano inserirsi nell'apertura del meccanismo di ancoraggio perché si potrebbe impedire il corretto bloccaggio dello schienale in posizione.
- Quando riportate lo schienale del sedile posteriore nella posizione normale, maneggiatelo con cura per evitare danni al meccanismo di ancoraggio. Non spingetelo utilizzando oggetti o applicando troppa forza.
- Dato che il meccanismo di ancoraggio è studiato esclusivamente per fissare lo schienale del sedile posteriore, non utilizzatelo per altri scopi. L'uso improprio potrebbe provocare danni all'interno del sistema di ancoraggio e impedire così di bloccare lo schienale del sedile.

Cinture di sicurezza e sistemi di ritenuta per bambini

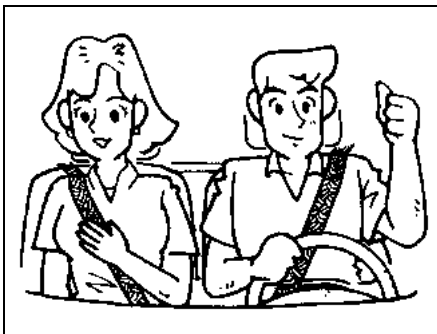

65D231S

⚠ AVVERTENZA

Indossate sempre la cintura di sicurezza.

⚠ AVVERTENZA

In caso di incidente frontale, gli airbag costituiscono una protezione aggiuntiva rispetto alle cinture di sicurezza. Tutti gli occupanti del veicolo (guidatore e passeggeri) sono tenuti ad indossare sempre le cinture di sicurezza, anche se il veicolo è dotato di airbag, per ridurre il rischio di lesioni gravi, anche mortali, in caso di incidente.

⚠ AVVERTENZA

Non modificate, rimuovete, né disassemblate le cinture di sicurezza. Diversamente, potrebbero non funzionare a dovere, causando, in caso di incidente, gravi lesioni, anche mortali.



65D606

⚠ AVVERTENZA

- Non permettete mai alle persone di viaggiare nello spazio riservato al bagaglio. In caso di incidente, il pericolo è molto maggiore che non viaggiando sui sedili con le cinture di sicurezza allacciate.
- Per indossare correttamente le cinture di sicurezza, regolatele come segue:
 - fate aderire la parte inferiore della cintura al bacino e non all'addome del passeggero;
 - fate passare la parte superiore della cintura sulla spalla del passeggero, non sotto il braccio;
 - la parte superiore della cintura non deve aderire al viso o al collo del passeggero e non deve scivolare dalla spalla.

(continua)

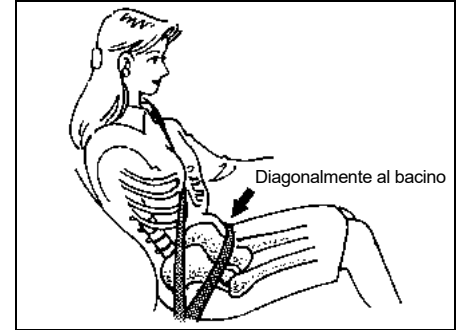

65D201

⚠ AVVERTENZA

(continua)

- Per ottenere la massima protezione dalla cintura di sicurezza, il nastro della cintura non deve essere attorcigliato ma sempre ben disteso ed aderente al corpo del passeggero. L'azione di trattenimento di una cintura allentata è infatti molto ridotta.
- Assicuratevi che la fibbia di ciascuna cintura sia inserita nella propria sede. Le fibbie delle cinture dei sedili posteriori, infatti, possono essere scambiate.

(continua)



65D199

⚠ AVVERTENZA

(continua)

- L'uso delle cinture è necessario anche per le donne in gravidanza che, tuttavia, dovranno ricevere specifiche raccomandazioni da parte del personale medico preposto. Le donne in gravidanza dovranno indossare le cinture posizionando la parte inferiore del nastro molto in basso come illustrato in figura.
- Indossate le cinture di sicurezza dopo aver tolto oggetti duri o fragili dalle tasche dei vestiti. In caso di incidente, oggetti come vetri, penne, ecc. posti sotto la cintura di sicurezza possono causare ferite.

(continua)

⚠ AVVERTENZA

(continua)

- Ogni cintura di sicurezza deve essere indossata da una sola persona. Non trasportate neonati o bambini sulle gambe utilizzando una cintura di sicurezza per la protezione di entrambi. Un tale utilizzo della cintura di sicurezza potrebbe causare lesioni gravi in caso di incidente.
- Controllate spesso che le cinture e gli ancoraggi non presentino usura eccessiva e che funzionino in modo corretto. Le cinture devono essere sostituite se il tessuto è sfilacciato, sporco o danneggiato. Sostituite sempre il gruppo delle cinture di sicurezza a seguito di un incidente, anche se non vi sono danni apparenti.
- I bambini di età inferiore ai 12 anni devono essere trasportati sui sedili posteriori utilizzando sistemi di ritenuta idonei.

(continua)

⚠ AVVERTENZA

(continua)

- I neonati e i bimbi molto piccoli possono essere trasportati solo mediante gli appositi sistemi di ritenuta, che possono essere acquistati localmente e che devono essere sempre utilizzati. Assicuratevi che il sistema di ritenuta acquistato sia conforme alle normative di sicurezza in vigore. Leggete accuratamente e applicate con scrupolo le istruzioni fornite dal costruttore.
- Se la cintura di sicurezza crea fastidio al collo o al viso del bambino trasportato, utilizzate un sistema di ritenuta per bambini idoneo. Le cinture di sicurezza del veicolo sono progettate principalmente per le persone adulte.
- Evitate di contaminare le cinture con detersivi, oli o sostanze chimiche e, in modo particolare, con l'acido della batteria. Pulite le cinture di sicurezza con acqua e sapone neutro.

(continua)

⚠ AVVERTENZA

(continua)

- **Non inserite oggetti come monete e fermagli nelle fibbie delle cinture di sicurezza e prestate attenzione ad evitare di versare liquidi su queste parti. La penetrazione di corpi estranei all'interno delle fibbie potrebbe pregiudicare il buon funzionamento delle cinture di sicurezza.**
- **Durante la guida tutti i sedili devono trovarsi in posizione verticale, onde evitare di ridurre l'efficacia delle cinture di sicurezza. Le cinture di sicurezza sono progettate per offrire la massima protezione con gli schienali in posizione verticale.**

Cintura di sicurezza addominale-a bandoliera

Arrotolatore con bloccaggio di emergenza (ELR)

La cintura di sicurezza è dotata di arrotolatore con bloccaggio di emergenza (ELR), progettato per bloccare il nastro della cintura in caso di brusche frenate o urti. Il meccanismo dell'arrotolatore interviene anche tirando la cintura bruscamente. In questo caso, se la cintura dovesse bloccarsi, lasciarla riavvolgere per un tratto e poi riposizionarla evitando brusche manovre.

Guida della cintura di sicurezza esterna posteriore

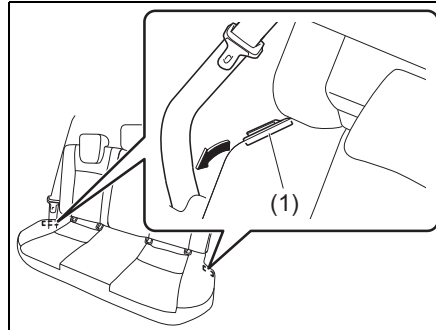

53SB2030

⚠ AVVERTENZA

Se si allaccia la cintura di sicurezza esterna posteriore senza aver sganciato il nastro dalla guida (1), in caso di incidente, la cintura non è in grado di offrire la protezione completa e, quindi, può dare origine a gravi lesioni personali. Ogni volta che allacciate la cintura di sicurezza, sganciate il nastro dalla guida.

Richiami generali di sicurezza



60A038

INFORMAZIONI PRIMA DI METTERSI ALLA GUIDA

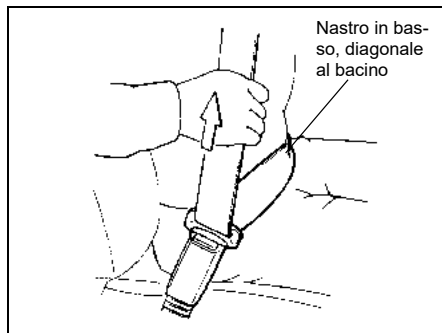

60A040

Per minimizzare il rischio di scivolare sotto la cintura in caso di incidente, sistemare la parte inferiore del nastro della cintura diagonalmente al bacino e ben aderente facendo scorrere la parte superiore del nastro attraverso la linguetta di aggancio. La parte superiore del nastro della cintura si adatta automaticamente al corpo di chi la indossa consentendogli libertà di movimento.

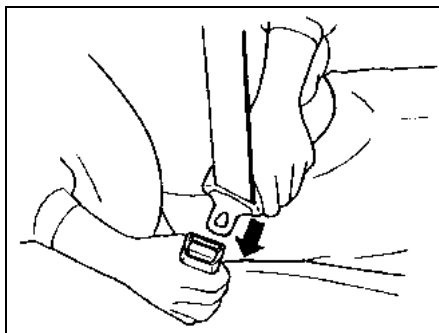

60A036

Indossare la cintura tenendo il busto eretto e ben appoggiato contro lo schienale, tenere la cintura aderente al busto, quindi inserire la linguetta di aggancio nella fibbia fino ad avvertire lo scatto di bloccaggio.

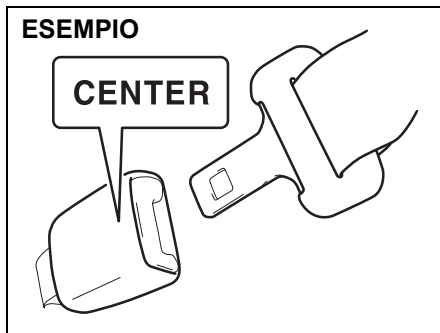

80J2008

NOTA:

La fibbia della cintura di sicurezza per il sedile posteriore centrale riporta la scritta "CENTER". Le fibbie sono progettate in modo che la linguetta di aggancio di una cintura possa essere inserita solo nella fibbia corrispondente.

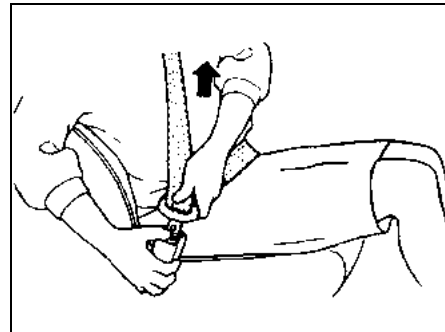

60A039

Per slacciare la cintura, premere il pulsante rosso con la scritta "PRESS" posto sulla fibbia e lasciar riavvolgere il nastro lentamente, accompagnando la cintura e/o la linguetta di aggancio con la mano.

Cintura di sicurezza con connettore staccabile

ESEMPIO

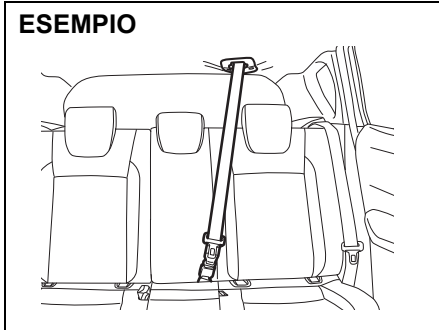

53SB2045

La cintura di sicurezza centrale posteriore è fornita di fibbia, linguetta di aggancio e connettore staccabile. La fibbia riporta la scritta "CENTER" per distinguerla dalla fibbia della cintura di sicurezza posteriore destra. La fibbia della cintura di sicurezza posteriore centrale e il connettore sono stati progettati in modo da non permettere l'inserimento di una linguetta diversa da quella corretta.

Quando lo schienale posteriore si trova in posizione verticale, mantenere il connettore staccabile inserito. Sganciare il connettore staccabile solo quando lo schienale viene abbattuto. Per inserire e disinserire il connettore, fare riferimento a

"Disinserimento e inserimento del connettore staccabile" in questa sezione.

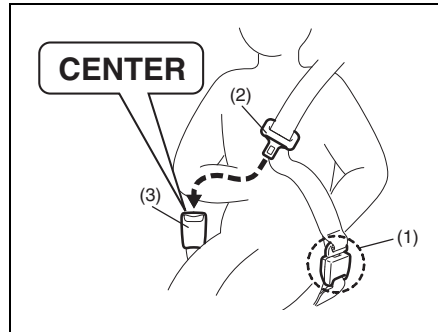

61MM0A060

Per allacciare la cintura di sicurezza

Prima di allacciare la cintura posteriore centrale, assicurarsi che il connettore staccabile (1) sia bene inserito e che il nastro della cintura non sia attorcigliato.

Indossare la cintura tenendo il busto eretto e ben appoggiato contro lo schienale, tenere la cintura aderente al corpo, quindi inserire la linguetta di aggancio (2) nella sede della fibbia (3) fino ad avvertire lo scatto di bloccaggio.

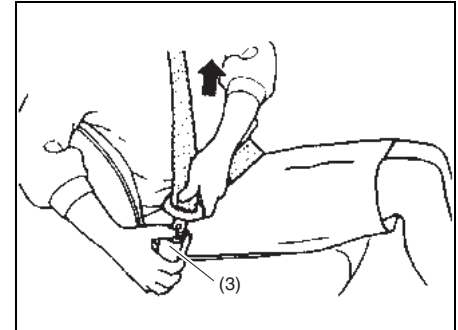

61MM0A094

Per slacciare la cintura di sicurezza

Per slacciare la cintura, premere il pulsante posto sulla fibbia (3) e lasciar riavvolgere il nastro lentamente, accompagnando la cintura e/o la linguetta di aggancio con la mano.

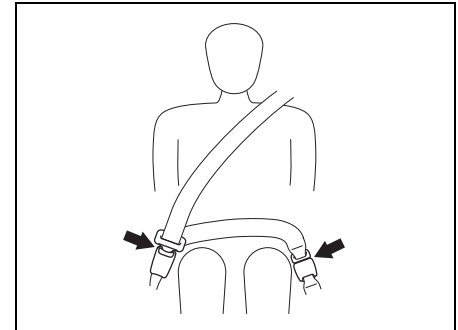

61MM0A061



61MM0A062

⚠ AVVERTENZA

Per ridurre il rischio di lesioni gravi, anche mortali, in caso di incidente, indossate sempre la cintura di sicurezza con entrambe le fibbie allacciate.

Disinserimento e inserimento del connettore staccabile

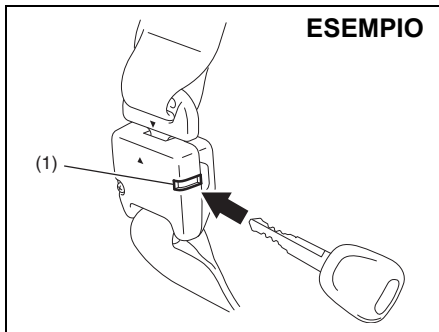

61MM0A063

Disinserimento

Per disinserire il connettore:

- 1) Inserire una chiave o una linguetta di aggancio nella fessura (1) del connettore e lasciar riavvolgere la cintura.
- 2) Una volta completamente riavvolta, riporre la cintura nel supporto. Per i dettagli, far riferimento a "Posizione di riposo della cintura di sicurezza centrale posteriore" in questa sezione.

AVVISO

Quando lo schienale del sedile posteriore è abbattuto in avanti, sganciate il connettore della cintura di sicurezza centrale posteriore. In caso contrario, il nastro della cintura di sicurezza potrebbe danneggiarsi.

Inserimento

Per inserire il connettore:

- 1) Estrarre la cintura dal supporto.

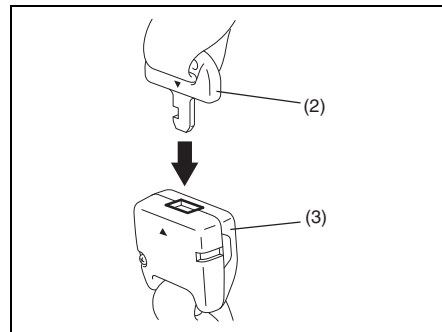

61MM0A064

- 2) Inserire la linguetta di aggancio (2) nel connettore (3) in maniera da allineare i riferimenti a triangolo, fino ad avvertire lo scatto di bloccaggio.

⚠ AVVERTENZA

Verificate che il connettore staccabile sia fissato saldamente e che il nastro non sia attorcigliato.

Posizione di riposo della cintura di sicurezza centrale posteriore

Riporre la cintura dopo il completo riavvolgimento.

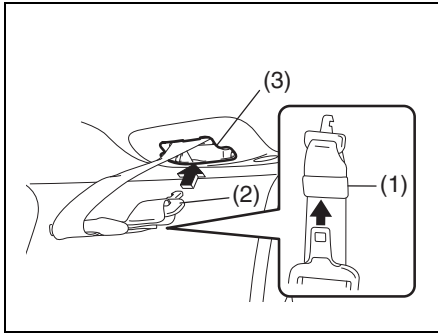

61MM0A065

Per riporre la cintura, inserire la linguetta di aggancio nella fessura (1). Successivamente, inserire la linguetta (2) del connettore nella fessura (3) del supporto a padiglione.

NOTA:

Per l'Australia: per maggiori informazioni, fare riferimento alla sezione SUPPLEMENTI alla fine del presente libretto.

Avviso cintura di sicurezza non allacciata

ESEMPIO

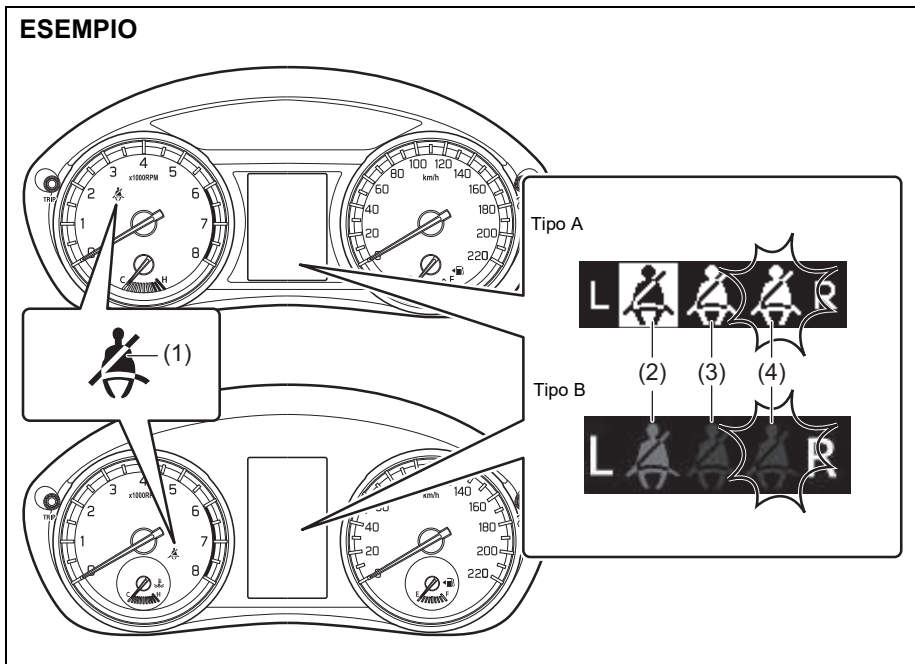

53SB10205

- (1) Spia di avviso cintura di sicurezza lato conducente non allacciata/spia di avviso cintura di sicurezza lato passeggero non allacciata
- (2) Spia di avviso cintura di sicurezza non allacciata passeggero posteriore (posteriore sinistro)*¹ (se in dotazione)
- (3) Spia di avviso cintura di sicurezza non allacciata passeggero posteriore (posteriore centrale)*² (se in dotazione)
- (4) Spia di avviso cintura di sicurezza non allacciata passeggero posteriore (posteriore destro)*³ (se in dotazione)

*1 Questo simbolo indica che la cintura di sicurezza non è allacciata.

*2 Questo simbolo indica che la cintura di sicurezza è allacciata.

*3 Questo simbolo (lampeggiante) indica che la cintura di sicurezza non è allacciata.

Quando il conducente e/o il passeggero non indossano le cinture di sicurezza, la spia si accende e un cicalino inizia a suonare per ricordare loro di allacciarle. Per maggiori dettagli, consultare la spiegazione riportata di seguito.

▲ AVVERTENZA

Allacciate sempre le cinture di sicurezza, sia quella del guidatore che quelle dei passeggeri. Viaggiare con le cinture slacciate aumenta il rischio di lesioni in caso di incidente. Abituatevi ad allacciare la cintura di sicurezza prima di avviare il motore o di premere l'interruttore motore.

Avviso cintura di sicurezza lato conducente non allacciata

Se la cintura del guidatore non è allacciata con commutatore di accensione in posizione "ON" oppure con interruttore motore premuto per spostare la modalità di accensione in posizione di inserimento, la spia funziona come segue:

- 1) La spia di avviso cintura di sicurezza del conducente non allacciata si accende. Si accenderà anche la spia di avviso cintura di sicurezza lato passeggero anteriore non allacciata (se in dotazione) se il passeggero anteriore non allaccia la propria cintura.
- 2) Quando la velocità del veicolo supera i 15 km/h (9 mph), la spia di avviso cintura di sicurezza lato conducente non allacciata inizierà a lampeggiare e il cicalino si attiverà per circa 95 secondi.
- 3) La spia di avviso cintura di sicurezza non allacciata resterà accesa finché la cintura del sedile lato guida non viene allacciata.

Se, dopo aver allacciato la cintura di sicurezza, il conducente la slaccia nuovamente, il sistema di avviso cintura di sicurezza si riattiverà partendo dal passo 1) o 2) in base alla velocità del veicolo. Se la velocità del veicolo è inferiore a 15 km/h (9 mph), si riattiverà partendo dal passo 1). Se la velocità del veicolo è superiore a 15 km/h (9 mph), si riattiverà partendo dal passo 2).

La spia di avviso cintura di sicurezza lato conducente non allacciata si disattiverà automaticamente allacciando la cintura di sicurezza oppure portando il commutatore di accensione in posizione "OFF" o premendo l'interruttore motore per spostare la modalità di accensione in posizione di disinserimento.

Avviso cintura di sicurezza lato passeggero anteriore non allacciata

Se una persona occupa il sedile passeggero anteriore e la cintura di sicurezza permane slacciata quando il commutatore di accensione viene posto su "ON" o l'interruttore motore è premuto per spostare la modalità di accensione in posizione di inserimento, l'avviso cintura di sicurezza non allacciata del passeggero anteriore si attiverà. La spia di avviso cintura di sicurezza lato passeggero anteriore non allacciata funziona come quella per il lato conducente.

AVVISO

Il sensore dell'avviso cintura di sicurezza non allacciata del passeggero anteriore si trova nel cuscino del sedile. Se versate accidentalmente liquidi quali composti aromatici, bibite o succhi di frutta sul sedile del passeggero anteriore, asciugatelo prontamente con un panno morbido. In caso contrario, il sensore dell'avviso cintura di sicurezza non allacciata del passeggero anteriore potrebbe danneggiarsi.

NOTA:

- *Se collocate un oggetto sul sedile del passeggero anteriore, il suo peso sarà rilevato dal sensore e pertanto la spia di avviso cintura di sicurezza non allacciata si accenderà e il cicalino interno potrebbe iniziare a suonare.*
- *Se sul sedile del passeggero anteriore siede un bambino o una persona minuta oppure viene posto un cuscino, il sensore non rileverà il peso e il cicalino interno potrebbe non suonare.*

INFORMAZIONI PRIMA DI METTERSI ALLA GUIDA

Avviso cintura di sicurezza non allacciata passeggero posteriore (se in dotazione)

Portando il commutatore di accensione su "ON" oppure premendo l'interruttore motore per spostare la modalità di accensione in posizione di inserimento, la spia di avviso cintura di sicurezza non allacciata di tutti i passeggeri posteriori si accende per circa 65 secondi, indipendentemente dalla presenza o meno di passeggeri, per poi spegnersi. Inoltre, quando si apre la porta lato sedile posteriore, si accendono anche le spie di avviso cintura di sicurezza non allacciata dei passeggeri posteriori.

Nelle seguenti situazioni, la spia di avviso cintura di sicurezza non allacciata del passeggero posteriore lampeggia per circa 65 secondi, con attivazione del cicalino per circa 35 secondi. Trascorsi 30 secondi dall'arresto del cicalino, il corrispondente indicatore smetterà di lampeggiare e rimarrà acceso.

- Quando la cintura di sicurezza del sedile posteriore viene slacciata durante la guida del veicolo a una velocità di 15 km/h (9 mph) o più.
- Quando il veicolo raggiunge una velocità di 15 km/h (9 mph) o più dopo che la cintura di sicurezza posteriore è stata slacciata, con entrambe le porte posteriori chiuse.

La spia di avviso cintura di sicurezza non allacciata si disattiverà automaticamente allacciando la cintura di sicurezza posteriore, portando il commutatore di accensione in posizione "OFF" o premendo l'interruttore motore per spostare la modalità di accensione in posizione di disinserimento.

Regolazione in altezza del dispositivo di ancoraggio

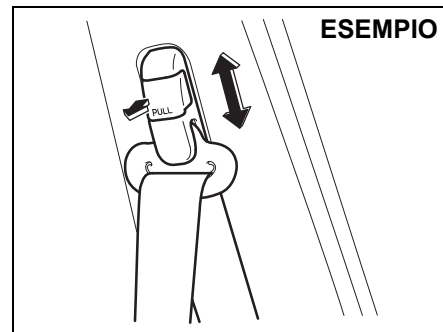

64J198

Regolare l'altezza del dispositivo di ancoraggio in modo che la parte superiore del nastro della cintura passi circa a metà tra l'estremità della spalla e il collo di chi la indossa. Per regolarla verso l'alto, far scorrere l'ancoraggio verso l'alto. Per regolarla verso il basso, far scorrere l'ancoraggio verso il basso tirando verso l'esterno la manopola di bloccaggio. Dopo aver effettuato la regolazione, assicurarsi che il dispositivo di ancoraggio sia correttamente bloccato.

⚠ AVVERTENZA

La parte superiore della cintura deve passare circa a metà tra l'estremità della spalla e il collo di chi la indossa. Non deve aderire al viso o al collo ma non deve scivolare dalla spalla. Una regolazione errata della cintura può ridurre l'efficacia in caso di incidente.

Guida della cintura di sicurezza esterna posteriore

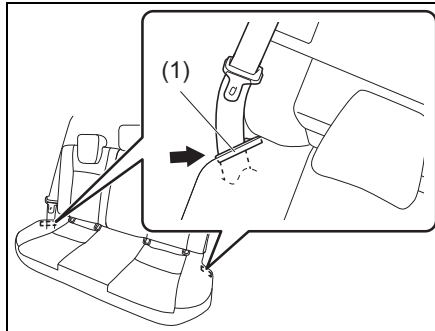

53SB2031

Le guide (1) delle cinture di sicurezza esterne si trovano nella parte laterale del sedile posteriore, come indicato in figura.

Quando la cintura di sicurezza posteriore non è allacciata, agganciarne il nastro alla guida.

Quando la cintura di sicurezza posteriore è allacciata, sganciarne il nastro dalla guida.

⚠ AVVERTENZA

Se si allaccia la cintura di sicurezza esterna posteriore senza aver sganciato il nastro dalla guida (1), in caso di incidente, la cintura non è in grado di offrire la protezione completa e, quindi, può dare origine a gravi lesioni personali. Ogni volta che allacciate la cintura di sicurezza, sganciate il nastro dalla guida.

Verifica delle cinture di sicurezza

ESEMPIO

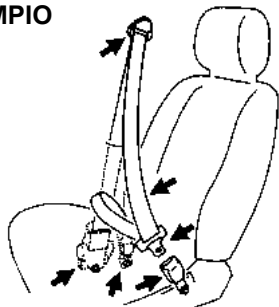

65D209S

Controllare ad intervalli regolari se la cintura di sicurezza funziona correttamente e se è priva di danni. Controllare le condizioni del nastro, delle fibbie, delle linguette di aggancio, degli arrotolatori, dei dispositivi di ancoraggio e degli anelli di scorrimento del nastro. Sostituire la cintura se danneggiata o non perfettamente funzionante.

⚠ AVVERTENZA

Dopo un incidente, controllate tutti i gruppi cinture di sicurezza. Sostituite sempre il gruppo cinture di sicurezza che era in uso durante l'incidente di una certa entità, anche se non vi sono danni apparenti. Fate sostituire, comunque, anche le cinture di sicurezza che non erano in uso durante l'incidente se non funzionano correttamente, se sono danneggiate o se i relativi pretensionatori si sono attivati (cioè in caso di incidente che ha portato all'attivazione degli airbag anteriori).

Sistemi di ritenuta per bambini

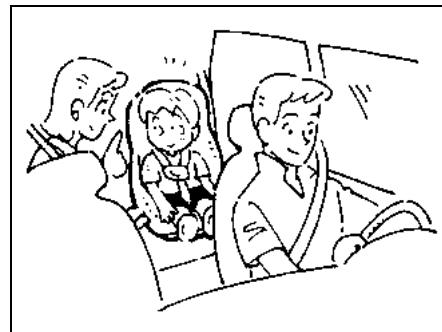

60G332S

Seggiolino per lattanti - solo per sedili posteriori

ESEMPIO

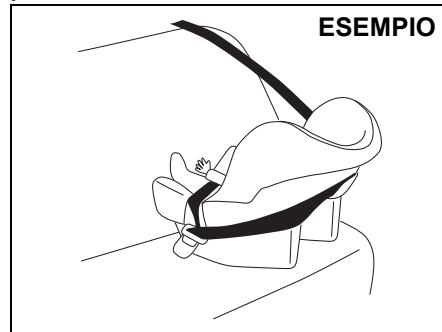

80JC007

Seggiolino per bambini

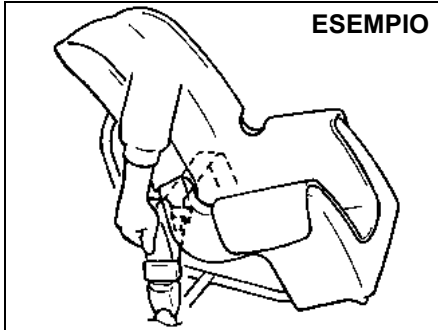

ESEMPIO

80JC016

Rialzo

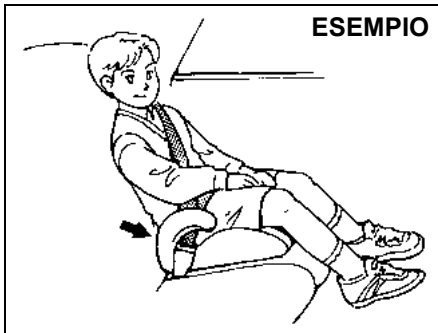

ESEMPIO

80JC008

SUZUKI raccomanda l'utilizzo degli appositi sistemi di ritenuta per il trasporto in sicurezza dei bambini. Sul mercato sono attualmente disponibili vari tipi di sistemi: verificare che quello acquistato sia conforme alle normative vigenti in materia di sicurezza.

Tutti i sistemi di ritenuta per bambini sono progettati per essere ancorati ai sedili sia mediante le cinture di sicurezza del veicolo che tramite le speciali barre rigide di ancoraggio incorporate nel sedile. Se possibile, SUZUKI raccomanda di installare i sistemi di ritenuta per bambini sui sedili posteriori. Le statistiche sugli incidenti evidenziano che, rispetto ai sedili anteriori, questa è la posizione più protetta in caso di urto.

(Per i paesi che recepiscono il Regolamento ONU N. 16)

Per l'acquisto e l'installazione del sistema di ritenuta per bambini sul proprio veicolo SUZUKI, vedere quanto descritto al paragrafo "Sistemi di ritenuta per bambini per i paesi che recepiscono il Regolamento ONU N. 16" in questa sezione.

NOTA:

Osservate le normative vigenti in materia di sistemi di ritenuta per i bambini.



58MS030

⚠ AVVERTENZA

(Veicolo senza sistema di disattivazione airbag passeggero anteriore)
Non posizionate il seggiolino per bambini rivolto contromarcia sul sedile anteriore. L'attivazione dell'airbag frontale in caso di urto potrebbe causare lesioni anche mortali al bambino. La parte posteriore del seggiolino rivolto contromarcia infatti verrebbe a trovarsi troppo vicino alla zona di dispiegamento del cuscino dell'airbag.

⚠ AVVERTENZA

(Veicolo con sistema di disattivazione airbag passeggero anteriore)
Quando utilizzate un sistema di ritenuta per bambini sul sedile del passeggero anteriore, dovete disattivare il sistema airbag di tale sedile onde evitare che, in caso di gonfiaggio, questo possa causare serie lesioni personali al bambino, talvolta fatali.

⚠ AVVERTENZA

Se installate un sistema di ritenuta per bambini sul sedile posteriore, fate avanzare il sedile anteriore in modo che non sia a contatto con i piedi del bambino. Questo eviterà al bambino di ferirsi in caso di incidente stradale.



65D608



65D609

⚠ AVVERTENZA

Se il sistema di ritenuta non è ben ancorato all'interno del veicolo, il bambino potrebbe subire lesioni in caso di incidente. Quando montate un sistema di ritenuta per bambini, seguite le istruzioni riportate di seguito. Inoltre, assicurate il bambino nel seggiolino seguendo scrupolosamente le istruzioni del fabbricante.

Sistemi di ritenuta per bambini per i paesi che recepiscono il Regolamento ONU N. 16

ATTENZIONE

In caso di montaggio del seggiolino, il poggiatesta va regolato in altezza oppure va rimosso. Se, tuttavia, installate un rialzo privo di poggiatesta, non rimuovete il poggiatesta del sedile posteriore. Se rimuovete il poggiatesta del sedile posteriore per installare il seggiolino, rimontatelo dopo aver tolto il seggiolino.

Se il seggiolino viene montato in maniera erranea, il bambino che lo occupa potrebbe farsi del male in caso di incidente. Per maggiori informazioni, fate riferimento a "Installazione con cinture di sicurezza vita/spalla", "Installazione con ancoraggi di tipo ISOFIX" e "Montaggio del seggiolino mediante la cintura di trattenimento superiore" in questa sezione.

Seggiolino per bambini

La tabella seguente indica l'idoneità dei sedili dei passeggeri per il trasporto e il montaggio dei sistemi di ritenuta per bambini. Per il trasporto di bambini di età inferiore a 12 anni o di altezza inferiore a 1,50 m (4'11"), utilizzare dispositivi di ritenuta conformi al Regolamento ONU N. 44 (lo standard di riferimento per i seggiolini per bambini), osservando la tabella seguente.

Montabilità dei sistemi di ritenuta per bambini

In caso di attivazione dell'airbag del passeggero anteriore

Fasce di peso		Sedile (o altra posizione)				
		Passeggero anteriore	Posteriore esterno	Posteriore centrale	Intermedio esterno	Intermedio centrale
gruppo 0	fino a 10 kg	X	U	X	N.A.	N.A.
gruppo 0+	fino a 13 kg	X	U	X	N.A.	N.A.
gruppo I	9–18 kg	X	U	X	N.A.	N.A.
gruppo II	15–25 kg	X	UF	X	N.A.	N.A.
gruppo III	22–36 kg	X	UF	X	N.A.	N.A.

INFORMAZIONI PRIMA DI METTERSI ALLA GUIDA

In caso di disattivazione dell'airbag del passeggero anteriore

Fasce di peso		Sedile (o altra posizione)				
		Passeggero anteriore	Posteriore esterno	Posteriore centrale	Intermedio esterno	Intermedio centrale
gruppo 0	fino a 10 kg	U ¹⁾	U	X	N.A.	N.A.
gruppo 0+	fino a 13 kg	U ¹⁾	U	X	N.A.	N.A.
gruppo I	9–18 kg	U ¹⁾	U	X	N.A.	N.A.
gruppo II	15–25 kg	UF ¹⁾	UF	X	N.A.	N.A.
gruppo III	22–36 kg	UF ¹⁾	UF	X	N.A.	N.A.

Legenda:

U = idoneo per sistemi di ritenuta di categoria "Universale" approvati per le fasce di peso indicate.

UF = idoneo per i sistemi di ritenuta rivolti in senso di marcia di categoria "Universale" per le fasce di peso indicate.

L = idoneo per i sistemi di ritenuta particolari forniti nell'elenco allegato.

Detti sistemi di ritenuta possono essere di categoria "veicolo specifico", "limitata" o "semi-universale".

B = sistema di ritenuta integrato per le fasce di peso indicate.

X = non idoneo per i bambini nelle fasce di peso indicate.

N.A.= non applicabile

NOTA:

1) *Regolazione longitudinale del sedile anteriore partendo dalla posizione più arretrata.*

Regolazione dell'altezza del sedile anteriore partendo dalla posizione di sollevamento massimo, se disponibile.

NOTA:

"Universale" è la categoria prevista dal Regolamento ONU N. 44.

NOTA:

Per la montabilità dei sistemi di ritenuta per bambini sui modelli per Taiwan, vedete "Per Taiwan" nella sezione SUPPLEMENTI.

Montabilità dei seggiolini ISOFIX

Fasce di peso	Classe taglia	Anco- raggio	Posizionamento seggiolino ISOFIX					
			Passeggero anteriore	Posteriore esterno	Posteriore centrale	Intermedio esterno	Intermedio centrale	Altri sedili
navicella	F	ISO/L1	N.A.	N.A.	N.A.	N.A.	N.A.	N.A.
	G	ISO/L2	N.A.	N.A.	N.A.	N.A.	N.A.	N.A.
gruppo 0 fino a 10 kg	E	ISO/R1	N.A.	IL,IUF ¹⁾	N.A.	N.A.	N.A.	N.A.
gruppo 0+ fino a 13 kg	E	ISO/R1	N.A.	IL,IUF ¹⁾	N.A.	N.A.	N.A.	N.A.
	D	ISO/R2	N.A.	IL,IUF ¹⁾	N.A.	N.A.	N.A.	N.A.
	C	ISO/R3	N.A.	IL,IUF ¹⁾	N.A.	N.A.	N.A.	N.A.
gruppo I 9–18 kg	D	ISO/R2	N.A.	IL,IUF ¹⁾	N.A.	N.A.	N.A.	N.A.
	C	ISO/R3	N.A.	IL,IUF ¹⁾	N.A.	N.A.	N.A.	N.A.
	B	ISO/F2	N.A.	IL,IUF ¹⁾	N.A.	N.A.	N.A.	N.A.
	B1	ISO/F2X	N.A.	IL, IUF ^{1), 2)}	N.A.	N.A.	N.A.	N.A.
gruppo II 15–25 kg	A	ISO/F3	N.A.	IL,IUF ¹⁾	N.A.	N.A.	N.A.	N.A.
gruppo III 22–36 kg			N.A.	N.A.	N.A.	N.A.	N.A.	N.A.

INFORMAZIONI PRIMA DI METTERSI ALLA GUIDA

Legenda

IUF = idoneo per i sistemi di ritenuta ISOFIX rivolti in senso di marcia di categoria universale per le fasce di peso indicate

IL = idoneo per i sistemi di ritenuta ISOFIX CRS particolari di categorie "veicolo specifico", "limitata" o "semi-universale"

X = posizione ISOFIX non idonea per i sistemi di ritenuta ISOFIX nelle fasce di peso e/o taglia indicate

N.A.= non applicabile

NOTA:

1) *Il poggiatesta deve essere rimosso.*

2) *SUZUKI raccomanda il seggiolino per bambini "Britax Römer Duo Plus".*

–Questo seggiolino per bambini è un accessorio originale SUZUKI, conforme alla normativa ONU R44 o R129; fate riferimento al catalogo accessori originali. Tuttavia, è possibile che questo seggiolino per bambini non sia in vendita in quanto non conforme alla legge del paese di appartenenza o per altri motivi.

– Per i seggiolini per bambini dei modelli per l'Australia, consultare "Per l'Australia" nella sezione SUPPLEMENTI.

NOTA:

"Universale" è la categoria prevista dal Regolamento ONU N. 44.

NOTA:

Per la montabilità dei sistemi di ritenuta per bambini ISOFIX sui modelli per Taiwan, vedere "Per Taiwan" nella sezione SUPPLEMENTI.

Montabilità dei seggiolini i-Size

	Posizione di seduta						
	Anteriore Passeggero esterno	Posteriore Esterno sini- stro	Posteriore Esterno destro	Posteriore Centrali	Intermedia Esterno sini- stro	Intermedia Esterno destro	Intermedia Centrali
Seggiolino per bambini i-Size	N.A.	i-U ¹⁾	i-U ¹⁾	N.A.	N.A.	N.A.	N.A.

Legenda

i-U = Idoneo per seggiolini per bambini "universali" rivolti in senso di marcia e contromarcia i-Size

i-UF= Idoneo solo per seggiolini per bambini "universali" rivolti in senso di marcia i-Size

X = Posizione di seduta non idonea per i seggiolini per bambini "universali" i-Size

N.A.= non applicabile

NOTA:

1) *SUZUKI raccomanda il seggiolino per bambini "Britax Römer Baby-Safe i-Size con "Baby-Safe i-Size Flex Base".*

–Questo seggiolino per bambini è un accessorio originale SUZUKI, conforme alla normativa ONU R44 o R129; fate riferimento al catalogo accessori originali. Tuttavia, è possibile che questo seggiolino per bambini non sia in vendita in quanto non conforme alla legge del paese di appartenenza o per altri motivi.

–Per i seggiolini per bambini dei modelli per l'Australia, consultare "Per l'Australia" nella sezione SUPPLEMENTI.

NOTA:

"Universale" è la categoria prevista dal Regolamento ONU n. 129.

NOTA:

Per la montabilità dei sistemi di ritenuta per bambini i-Size sui modelli per Taiwan, vedere "Per Taiwan" nella sezione SUPPLEMENTI.

INFORMAZIONI PRIMA DI METTERSI ALLA GUIDA

Installazione con cinture di sicurezza vita/spalla

Guida della cintura di sicurezza esterna posteriore

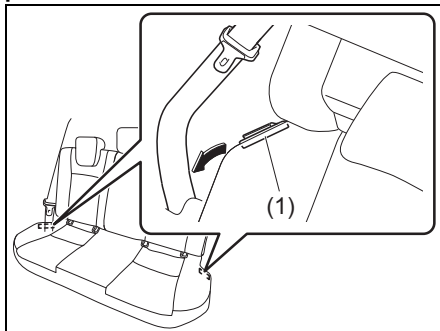

53SB2030

⚠ AVVERTENZA

Se la cintura di sicurezza posteriore esterna viene allacciata senza sgan-
ciare il nastro dalla guida (1), il seg-
giolino non può essere installato cor-
rettamente sul sedile posteriore.

AVVISO

Rimuovete completamente i poggia-
testa prima di disporre un seggiolino
sul sedile posteriore.

NOTA:

Riponete il poggiatesta rimosso nel бага-
giao in maniera che non disturbi gli occu-
panti.

Cintura di sicurezza tipo ELR

ESEMPIO

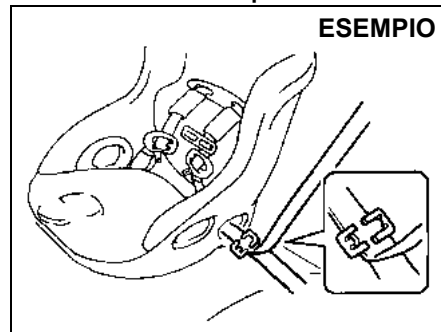

80JC021

(Per modelli con sistema di disattivazione airbag passeggero anteriore)

Se possibile, SUZUKI raccomanda di installare i sistemi di ritenuta per bambini sui sedili posteriori. Le statistiche sugli incidenti evidenziano che, rispetto ai sedili anteriori, questa è la posizione più protetta in caso di urto.

- Se si dovesse tassativamente montare un sistema di ritenuta per bambini sul sedile del passeggero anteriore, attenersi alle istruzioni che seguono:
 - Disattivare l'airbag frontale passeggero anteriore agendo sull'apposito sistema.
 - Arretrare il sedile il più possibile tramite la leva di regolazione della posizione del sedile.
 - Regolare lo schienale inclinandolo di 5 scatti (contati a partire dalla posizione verticale) tramite l'apposita leva di regolazione inclinazione.
 - Se il veicolo è dotato di leva di regolazione dell'altezza del sedile, sollevare il sedile il più possibile con la leva.

Montare il seggiolino seguendo scrupolosamente le istruzioni fornite dal costruttore.

Verificare che la cintura di sicurezza sia saldamente allacciata.

Muovere il seggiolino in tutte le direzioni per verificare che sia ancorato perfettamente.

Dopo aver accomodato il bambino sul seggiolino, far avanzare il sedile anteriore in maniera che non entri a contatto con alcuna delle parti del corpo.

Installazione con ancoraggi di tipo ISOFIX

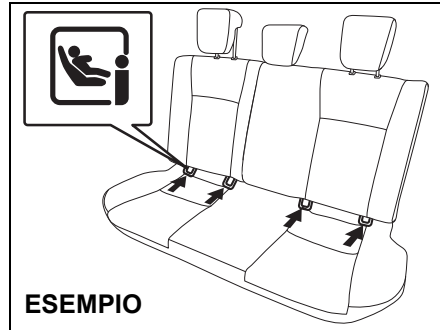

I sedili posteriori laterali del veicolo sono dotati di speciali ancoraggi inferiori e barre di collegamento per il montaggio di un sistema di ritenuta tipo ISOFIX per bambini. Gli ancoraggi sono posti tra la parte inferiore degli schienali e i cuscini dei sedili posteriori laterali.

⚠ AVVERTENZA

Il seggiolino tipo ISOFIX deve essere montato esclusivamente sui sedili posteriori laterali e non su quello posteriore centrale.

Attenersi alle istruzioni di montaggio del seggiolino ISOFIX fornite dal costruttore. Dopo il montaggio, muovere il seggiolino in tutte le direzioni (soprattutto in avanti) per verificare che le barre di collegamento siano perfettamente bloccate negli ancoraggi.

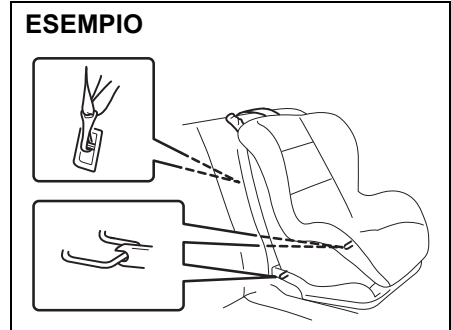

84MM00252

Il veicolo è dotato di ancoraggi per la cintura di trattenimento superiore. Utilizzare la cintura di trattenimento superiore del seggiolino come previsto dalle istruzioni fornite dal costruttore del seggiolino.

In generale procedere come segue:

- 1) Rimuovere i poggiatesta.

AVVISO

Rimuovete completamente i poggiatesta prima di disporre un seggiolino sul sedile posteriore.

NOTA:

Riponete il poggiatesta rimosso nel bagagliaio in maniera che non disturbi gli occupanti.

ESEMPIO

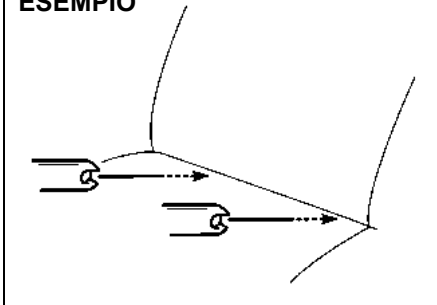

78F114

- 2) Posizionare il seggiolino sul sedile posteriore inserendo le barre di collegamento negli ancoraggi tra lo schienale e il cuscino del sedile stesso.

ESEMPIO

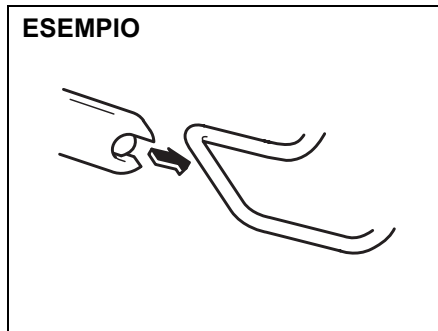

68LM268

- 3) Allineare manualmente l'estremità delle barre con gli ancoraggi, come illustrato in figura. Prestare attenzione a non pizzicarsi le dita.

ESEMPIO

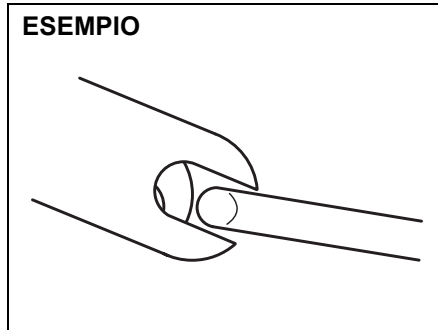

54G184

- 4) Spingere il seggiolino negli ancoraggi in modo da agganciare le estremità delle barre negli ancoraggi stessi. Assicurarsi che il seggiolino sia bloccato.

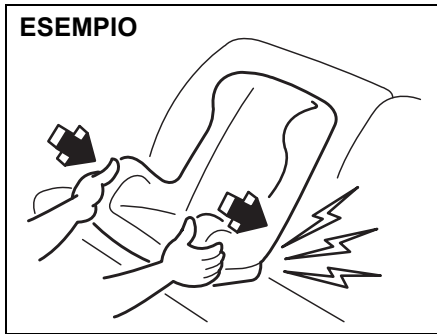

54G185

- 5) Afferrare il seggiolino dalla parte anteriore e spingerlo con forza verso lo schienale del sedile in modo da agganciarlo perfettamente alle barre. Verificare il corretto aggancio tentando di muovere il seggiolino in tutte le direzioni (soprattutto in avanti).
- 6) Agganciare la cintura di trattenimento superiore come descritto nel paragrafo seguente "Montaggio del seggiolino mediante la cintura di trattenimento superiore".
Dopo aver accomodato il bambino sul seggiolino, far avanzare il sedile anteriore in maniera che non entri a contatto con alcuna delle parti del corpo.

AVVISO

Quando installate un seggiolino sul sedile posteriore, regolate la posizione del sedile anteriore affinché non interferisca con il seggiolino medesimo.

Montaggio del seggiolino mediante la cintura di trattenimento superiore

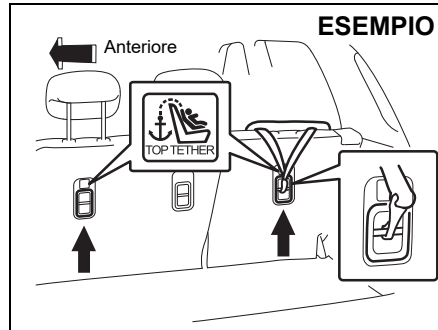

54P000249

Alcuni sistemi di ritenuta per bambini richiedono l'utilizzo di una cintura di trattenimento superiore. Le staffe di ancoraggio della cintura superiore sono posizionate all'interno del veicolo nei punti mostrati in figura. Il numero di staffe di ancoraggio della cintura superiore presenti nel veicolo dipende dalle specifiche del veicolo. Per il montaggio del sistema di ritenuta procedere come segue:

- 1) Rimuovere la copertura del bagagliaio.
- 2) Assicurare il seggiolino al sedile posteriore seguendo la stessa procedura descritta in precedenza (quella che non richiede la cintura di trattenimento superiore).
- 3) Agganciare la cintura di trattenimento superiore alla relativa staffa di ancoraggio e bloccarla seguendo le istruzioni fornite dal costruttore del seggiolino. Fissare la cintura di trattenimento superiore alla corrispondente staffa posta direttamente dietro il seggiolino. Non fissare la cintura di trattenimento superiore ai ganci per ancoraggio bagagli (se in dotazione).

⚠ AVVERTENZA

Non fissate la cintura di trattenimento superiore del seggiolino ai ganci per ancoraggio bagagli (se in dotazione). Un aggancio errato riduce l'azione di trattenimento esercitata dalla cintura.

ESEMPIO

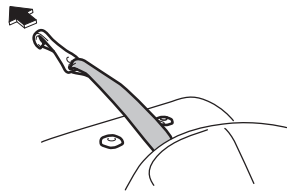

54P000264

- 4) Disporre la cintura di trattenimento superiore come illustrato in figura. Per rimuovere il poggiatesta, fare riferimento al paragrafo "Poggiatesta".
- 5) Assicurarsi che non vi siano carichi che interferiscono con la cintura di trattenimento superiore.

AVVISO

Quando installate un seggiolino sul sedile posteriore, regolate la posizione del sedile anteriore affinché non interferisca con il seggiolino medesimo.

NOTA:

Per l'Australia: per maggiori informazioni, fare riferimento alla sezione SUPPLEMENTI alla fine del presente libretto.

Cinture di sicurezza con pretensionatori

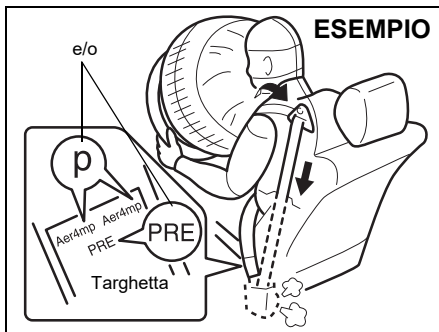

53SB2039

⚠ AVVERTENZA

La presente sezione descrive il sistema delle cinture di sicurezza con pretensionatori in uso sulla vostra SUZUKI. Raccomandiamo di leggere e seguire con attenzione tutte le indicazioni fornite al fine di ridurre al massimo il rischio di lesioni, anche mortali.

Per stabilire se il veicolo possiede effettivamente un sistema di pretensionamento delle cinture di sicurezza sui sedili anteriori o posteriori, controllare l'etichetta sul fondo di tali cinture. Se le lettere "P" e/o "PRE" appaiono nella posizione qui illustrata, il vei-

colo possiede effettivamente un sistema di pretensionamento delle cinture di sicurezza installato sui sedili anteriori. L'utilizzo delle cinture di sicurezza con pretensionatori è identico all'utilizzo delle cinture di sicurezza tradizionali.

Per approfondire la conoscenza dei sistemi di pretensionamento, è consigliabile leggere questa sezione e la sezione "Sistemi di ritenuta supplementari (airbag)".

L'azione delle cinture di sicurezza con pretensionatori è accoppiata a quella dei sistemi di ritenuta supplementari (airbag). I sensori e la centralina elettronica di controllo degli airbag, infatti, gestiscono anche l'azione dei pretensionatori. I pretensionatori si attivano esclusivamente in caso di urto frontale o laterale forte abbastanza da far gonfiare gli airbag. Per ulteriori informazioni e indicazioni, compresa la manutenzione delle cinture di sicurezza con pretensionatori, fare riferimento e seguire scrupolosamente quanto descritto nelle sezioni "Sistemi di ritenuta supplementari (airbag)" e "Cinture di sicurezza con pretensionatori".

NOTA:

Per l'attivazione delle cinture di sicurezza con pretensionatori in caso di ribaltamento del veicolo per i modelli destinati alla Russia, vedere "Per la Russia e gli altri paesi che adottano ERA-GLONASS" nella sezione SUPPLEMENTI.

Il pretensionatore è integrato in ogni cintura di sicurezza anteriore e su entrambi i lati dell'arrotolettore delle cinture di sicurezza posteriori. Il pretensionatore stringe la cintura in modo che aderisca maggiormente al corpo dell'occupante nel caso di scontro frontale o laterale. L'attivazione dei pretensionatori causa il bloccaggio del relativo arrotolatore. Durante l'intervento, si può verificare una leggera emissione di fumo. Queste condizioni non sono pericolose e non indicano un principio di incendio nel veicolo.

Tutti gli occupanti del veicolo (guidatore e passeggeri) sono tenuti ad indossare sempre le cinture di sicurezza, sia quelle tradizionali che quelle dotate di pretensionatori, per ridurre il rischio di lesioni gravi, anche mortali, in caso di incidente.

Le cinture vanno indossate tenendo lo schienale in posizione eretta e appoggiandovi bene la schiena; non sporgersi in avanti o lateralmente. La parte inferiore della cintura deve aderire al bacino e non al torace. Fare riferimento nella sezione "Regolazione dei sedili" e alle indicazioni e precauzioni sulle cinture di sicurezza contenute nella sezione "Cinture di sicurezza e sistemi di ritenuta per bambini" per dettagli sulle regolazioni corrette di cinture e sedili.

I pretensionatori e gli airbag si attivano solo in caso di urto frontale o laterale violento. Non sono, infatti, stati progettati per l'attivazione in caso di tamponamento, ribaltamento o urti laterali frontali di bassa entità. Il pretensionatore è utilizzabile una sola volta. Dopo che si è attivato (ossia, dopo che gli airbag sono esplosi), rivolgersi al concessionario SUZUKI il più presto possibile per la sostituzione.

Se, portando il commutatore di accensione su "ON" oppure premendo l'interruttore motore per spostare la modalità di accensione in posizione di inserimento, la spia AIRBAG sul quadro strumenti non lampeggia, si accende brevemente, rimane accesa per più di 10 secondi oppure si accende durante la marcia, è possibile che sia presente un'anomalia nei sistemi di ritenuta (pretensionatori o airbag). Rivolgersi a un concessionario autorizzato SUZUKI il più presto possibile per la verifica dei sistemi.

Interventi di manutenzione sui pretensionatori, sui loro componenti o cablaggi devono essere eseguiti esclusivamente da personale autorizzato SUZUKI appositamente istruito. Interventi inadeguati o errati potrebbero causare l'attivazione accidentale dei pretensionatori o invalidarne l'efficienza. In ambedue i casi, le conseguenze potrebbero essere gravi.

Per evitare il danneggiamento o l'attivazione accidentale dei pretensionatori, verificare che la batteria al piombo-acido sia scollegata e che il commutatore di accensione sia in posizione "LOCK" o che la modalità di accensione sia in posizione di disinserimento da almeno 90 secondi prima di eseguire qualsivoglia intervento sull'impianto elettrico del veicolo SUZUKI.

Non toccare i componenti o i cavi del sistema dei pretensionatori. I cavi sono avvolti da nastro o protezioni tubolari di colore giallo e i raccordi sono gialli. In caso di rottamazione del veicolo SUZUKI, rivolgersi al concessionario SUZUKI, alla vostra carrozzeria di fiducia oppure a un autodemolitore.

Sistemi di ritenuta supplementari (airbag)

⚠ AVVERTENZA

Questa sezione descrive la protezione offerta dai sistemi di ritenuta supplementari (airbag) installati sul vostro veicolo SUZUKI. Vi raccomandiamo di leggere e seguire con attenzione tutte le indicazioni fornite al fine di ridurre al massimo il rischio di lesioni, anche mortali.

Oltre alle cinture di sicurezza sui sedili, il veicolo è dotato di un sistema di ritenuta supplementare (airbag), costituito dai componenti seguenti:

- (1) Modulo airbag frontale conducente
- (2) Modulo airbag frontale passeggero anteriore
- (3) Modulo airbag laterale (se in dotazione)
- (4) Modulo airbag laterale a tendina (se in dotazione)
- (5) Modulo airbag per le ginocchia del conducente (se in dotazione)
- (6) Pretensionatori delle cinture di sicurezza anteriori
- (7) Centralina airbag
- (8) Sensore rilevamento urto frontale
- (9) Sensore di urto laterale (se in dotazione)
- (10) Pretensionatori delle cinture di sicurezza posteriori (se in dotazione)

ESEMPIO

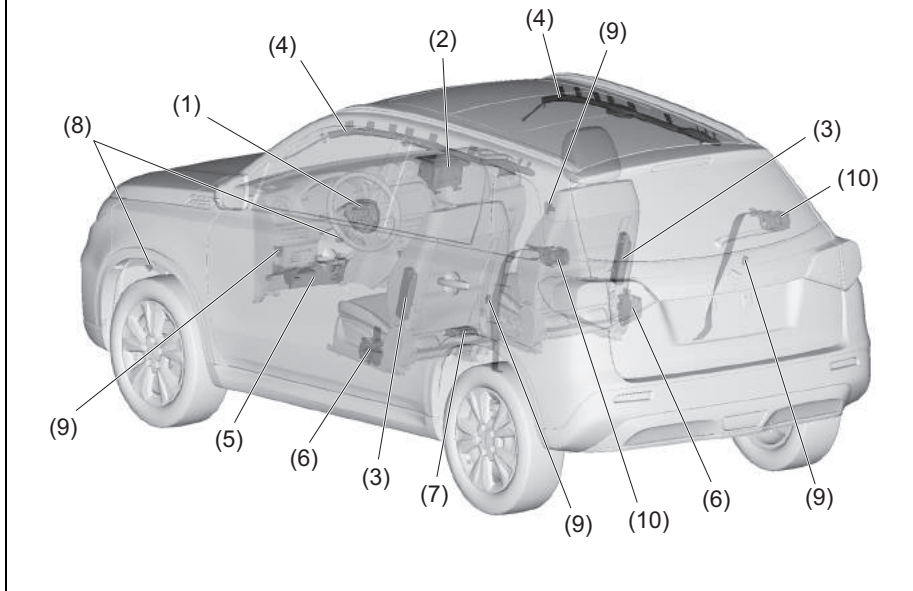

53SB2004

⚠ AVVERTENZA

L'airbag non sostituisce le cinture di sicurezza ma ne incrementa l'efficacia. Tutti gli occupanti del veicolo (guidatore e passeggeri) sono tenuti ad indossare sempre le cinture di sicurezza, anche se il veicolo è dotato di airbag, per ridurre il rischio di lesioni gravi, anche mortali, in caso di incidente.

Spia AIRBAG



63J030

Se, la prima volta che si ruota il commutatore di accensione in posizione "ON" o si sposta la modalità di accensione in posizione di inserimento, la spia AIRBAG sul quadro strumenti non lampeggia o non si accende oppure rimane accesa o si accende durante la marcia, è possibile che sia presente un'anomalia nel sistema airbag (o nel sistema dei pretensionatori cinture di sicurezza). Rivolgersi a un concessionario autorizzato SUZUKI al più presto possibile per la verifica dei sistemi.

Significato dei simboli dell'airbag

ESEMPIO



72M00150

La targhetta è ubicata sull'aletta parasole.

⚠ AVVERTENZA

Non utilizzate MAI un seggiolino per bambini rivolto contromarcia su un sedile protetto da AIRBAG ATTIVO frontale, in quanto ciò potrebbe causare GRAVI LESIONI, talvolta FATALI, al BAMBINO.

NOTA:

- Per l'etichetta da applicare sui modelli per Taiwan, vedere "Per Taiwan" nella sezione SUPPLEMENTI.
- Per l'etichetta da applicare sui modelli per il Messico, vedete "Per il Messico" nella sezione SUPPLEMENTI.
- Per l'etichetta da applicare sui modelli per i paesi del GCC, vedete "Per paesi del GCC" nella sezione SUPPLEMENTI.

INFORMAZIONI PRIMA DI METTERSI ALLA GUIDA

Airbag frontal

ESEMPIO



57L21189

Gli airbag frontal sono progettati per attivarsi in caso di gravi urti frontal, purché il commutatore di accensione sia su "ON" o la modalità di accensione sia in posizione di inserimento.

NOTA:

In caso di urto frontale disassato, è possibile che si attivino gli airbag laterali (se in dotazione) e a tendina (se in dotazione).

Gli airbag non sono stati progettati per l'attivazione in caso di tamponamento, urto laterale, ribaltamento o urti frontale non gravi in quanto potrebbero non offrire alcuna protezione aggiuntiva per questi tipi di incidente. Inoltre, in caso di incidente, l'airbag si attiva solo una volta e quindi occorre sempre indossare le cinture di

sicurezza che invece svolgono la loro azione di trattenimento in tutti i movimenti che possono prodursi durante l'incidente stesso.

L'airbag, pertanto, non sostituisce le cinture di sicurezza. Per avere la massima protezione, indossare sempre le cinture di sicurezza. Tenere comunque presente che nessun dispositivo di sicurezza è in grado di prevenire tutte le varie lesioni possibili in caso di incidente.

Airbag frontale conducente

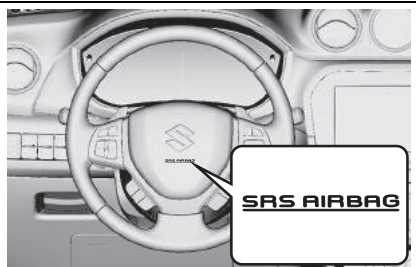

ESEMPIO

53SB2005

Airbag frontale passeggero anteriore

ESEMPIO

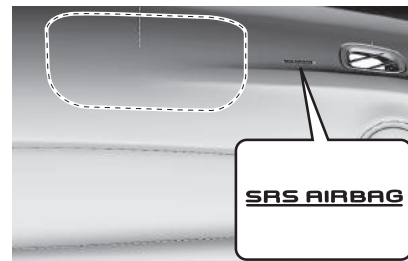

53SB2006

Airbag ginocchia del conducente (se in dotazione)

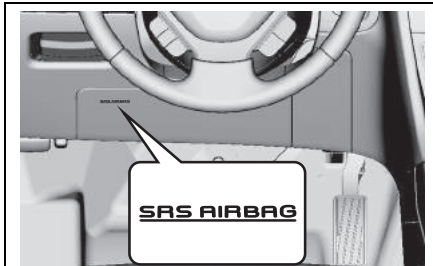

ESEMPIO

53SB2007

L'airbag conducente è collocato dietro l'imbottitura centrale del volante mentre l'airbag per il passeggero anteriore è alloggiato dietro la plancia sul lato passeggero.

L'airbag per le ginocchia del conducente si trova nel cruscotto, sotto il volante. L'ubicazione di entrambi gli airbag è identificabile tramite la scritta "SRS AIRBAG" stampata sulla copertura degli airbag.

⚠ AVVERTENZA

Se l'alloggiamento dell'airbag è danneggiato o incrinato, è possibile che il sistema non funzioni a dovere, con eventuali gravi lesioni in caso di incidente. Far controllare il veicolo da un concessionario autorizzato SUZUKI.



58MS030

⚠ AVVERTENZA

(Veicolo senza sistema di disattivazione airbag passeggero anteriore)
Non posizionate il seggiolino per bambini rivolto contromarcia sul sedile anteriore. L'attivazione dell'airbag frontale in caso di urto potrebbe causare lesioni anche mortali al bambino. La parte posteriore del seggiolino rivolto contromarcia infatti verrebbe a trovarsi troppo vicino alla zona di dispiegamento del cuscino dell'airbag.

⚠ AVVERTENZA

(Veicolo con sistema di disattivazione airbag passeggero anteriore)
Quando utilizzate un sistema di ritenuta per bambini sul sedile del passeggero anteriore, dovete disattivare il sistema airbag di tale sedile onde evitare che, in caso di gonfiaggio, questo possa causare serie lesioni personali al bambino, talvolta fatali.

Per dettagli sul modo migliore per garantire la sicurezza del bambino, fare riferimento a "Cinture di sicurezza e sistemi di ritenuta per bambini".

Condizioni di attivazione (gonfiaggio) degli airbag frontali

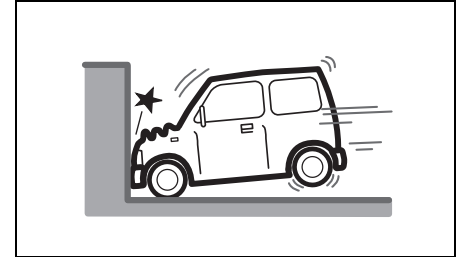

80J097

- Urti frontali contro una parete fissa che non si sposta né si deforma, a circa 25 km/h (15 mph)

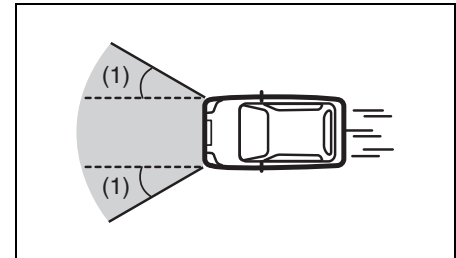

80J098E

- Forti impatti equivalenti a un urto frontale come descritto sopra, ad un angolo di circa 30 gradi a sinistra e a destra (1), rispetto alla parte frontale del veicolo

INFORMAZIONI PRIMA DI METTERSI ALLA GUIDA

Condizioni di possibile attivazione degli airbag frontal

Gli airbag frontal potrebbero attivarsi se la parte inferiore del veicolo viene interessata da un urto di notevole entità.

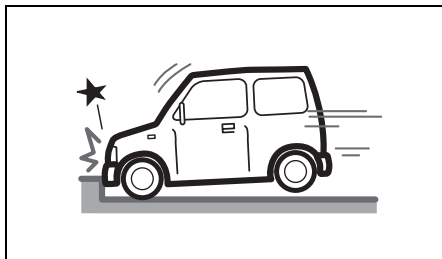

- Urtando un cordolo o uno spartitraffico

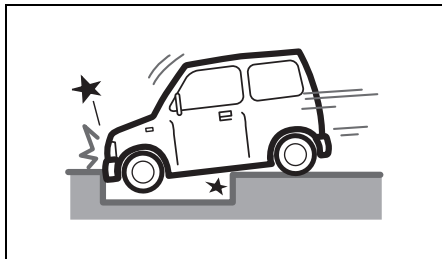

- Su una buca profonda o un fosso

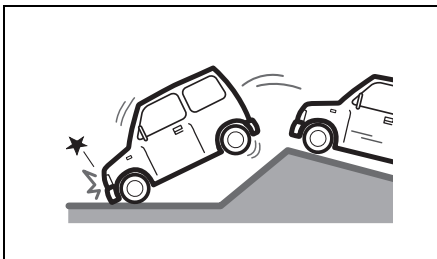

- Atterrando bruscamente o cadendo

Possibile mancata attivazione degli airbag frontal

Quando l'impatto che si verifica non è forte, gli airbag frontal potrebbero non attivarsi in quanto l'oggetto della collisione si deforma o si sposta facilmente, oppure la parte colpita del veicolo si deforma facilmente.

Gli airbag frontal potrebbero inoltre non attivarsi quando l'angolo dell'urto supera i 30 gradi a sinistra e a destra rispetto alla parte frontale del veicolo.

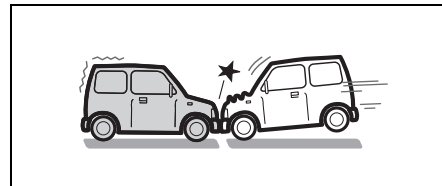

- Urto frontale contro un veicolo fermo a una velocità inferiore a circa 50 km/h (30 mph)

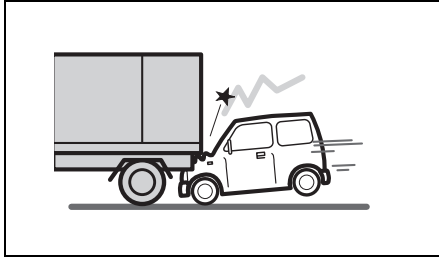

80J103

- Urto in conseguenza del quale la parte frontale del veicolo si incastra sotto il pianale di un autocarro, ecc.

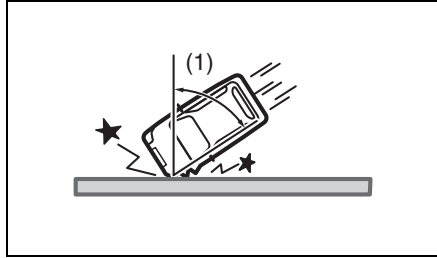

80J105E

- Urto contro una parete fissa o guardrail, ad un angolo maggiore di circa 30 gradi (1) a sinistra e a destra rispetto al lato anteriore del veicolo

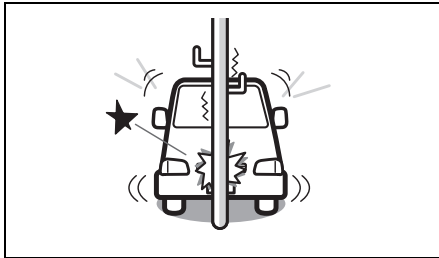

80J104

- Urto contro un palo della luce o il fusto di un albero

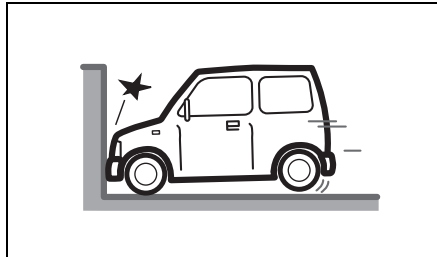

80J106

- Urto frontale contro una parete fissa che non si sposta, né si deforma, a una velocità inferiore a circa 25 km/h (15 mph)

Mancata attivazione degli airbag frontali

Gli airbag frontali non si gonfiano a seguito di tamponamenti, urti laterali, ribaltamenti, ecc. Tuttavia, se l'impatto è forte, potrebbero attivarsi.

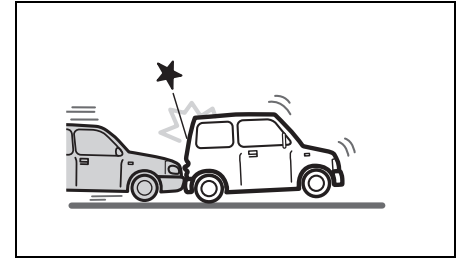

80J120

- Tamponamento

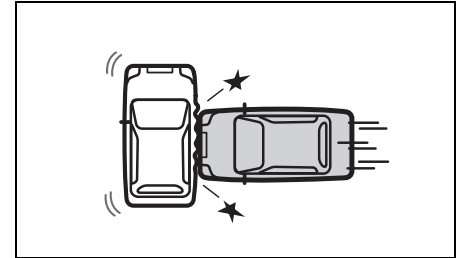

80J119

- Urto laterale

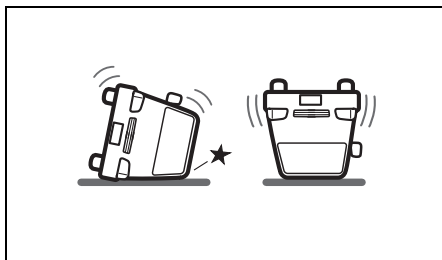

80J110

- Ribaltamento

Airbag laterali e airbag laterali a tendina (se in dotazione)

ESEMPIO

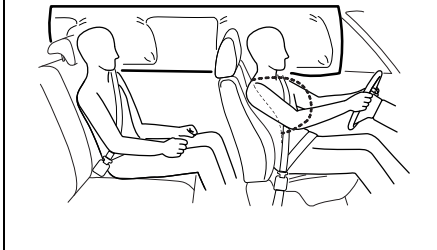

68KM090

Gli airbag laterali e laterali a tendina sono progettati per attivarsi in caso di gravi urti laterali, purché il commutatore di accensione sia su "ON" o la modalità di accensione sia in posizione di inserimento.

Gli airbag laterali e laterali a tendina non sono stati progettati per l'attivazione in caso di urti frontali, tamponamenti, ribaltamenti o urti laterali di bassa entità in quanto potrebbero non offrire alcuna protezione aggiuntiva per questi tipi di incidente. Si gonfia solo l'airbag laterale e l'airbag laterale a tendina posto sul lato del veicolo che ha subito l'urto. Tuttavia, è possibile che si attivino gli airbag laterali e a tendina in caso di urto frontale disassato. Inoltre, in

caso di incidente, l'airbag si attiva solo una volta e quindi occorre sempre indossare le cinture di sicurezza che invece svolgono la loro azione di trattenimento in tutti i movimenti che possono prodursi durante l'incidente stesso.

NOTA:

Per l'attivazione degli airbag laterali a tendina in caso di ribaltamento del veicolo per i modelli destinati alla Russia, vedere "Per la Russia e gli altri paesi che adottano ERA-GLONASS" nella sezione SUPPLEMENTI.

L'airbag, pertanto, non sostituisce le cinture di sicurezza. Per avere la massima protezione, indossare sempre le cinture di sicurezza. Tenere comunque presente che nessun dispositivo di sicurezza è in grado di prevenire tutte le varie lesioni possibili in caso di incidente.

Airbag laterali (se in dotazione)

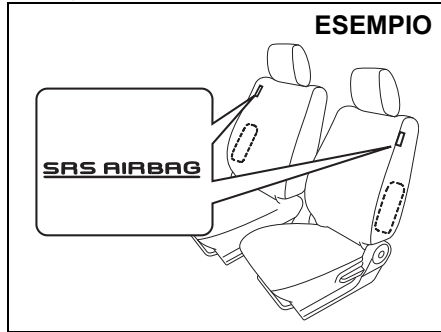

53SB20221

Gli airbag laterali sono alloggiati nella parte esterna dello schienale, cioè il lato più vicino alla porta. L'ubicazione degli airbag laterali è identificabile tramite le etichette con la scritta "SRS AIRBAG" poste sugli schienali.

Airbag laterali a tendina (se in dotazione)

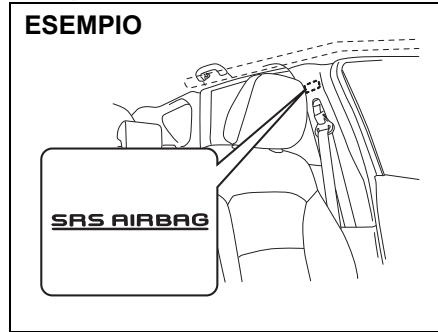

53SB20208

Gli airbag laterali a tendina sono alloggiati nel rivestimento del tetto. L'ubicazione degli airbag laterali a tendina è identificabile tramite la scritta "SRS AIRBAG" posta sul montante.

Condizioni di attivazione (gonfiaggio) degli airbag laterali e airbag laterali a tendina

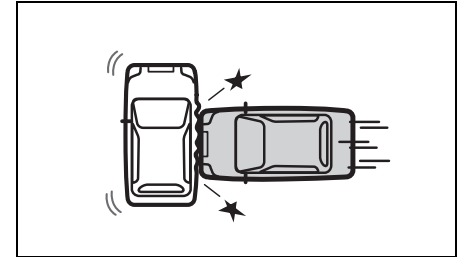

80J119

- Urti laterali quasi perpendicolari, da parte di un'autovettura generica, adibita al trasporto di persone, a velocità superiori a 30 km/h (19 mph) o urti più forti

⚠ AVVERTENZA

Se l'alloggiamento dell'airbag è danneggiato o incrinato, è possibile che il sistema non funzioni a dovere, con eventuali gravi lesioni in caso di incidente. Far controllare il veicolo da un concessionario autorizzato SUZUKI.

INFORMAZIONI PRIMA DI METTERSI ALLA GUIDA

Possibili condizioni di attivazione degli airbag laterali e laterali a tendina a seguito di un forte urto

Gli airbag laterali e a tendina potrebbero gonfiarsi anche in caso di urto frontale, in presenza di una forte componente nella direzione laterale.

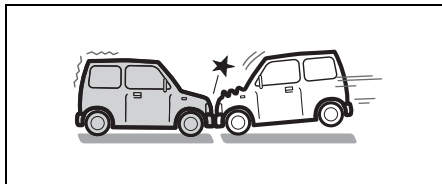

- Urto frontale

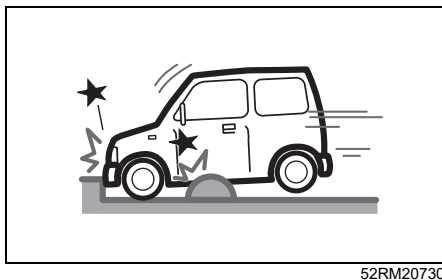

- Urtando un marciapiede o un dosso

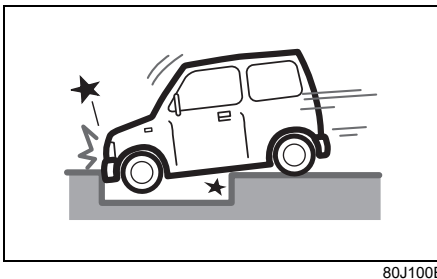

- Su una buca profonda o un fosso

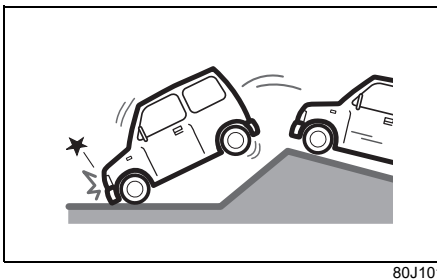

- Atterrando bruscamente o cadendo

Possibili condizioni di mancata attivazione degli airbag laterali e laterali a tendina

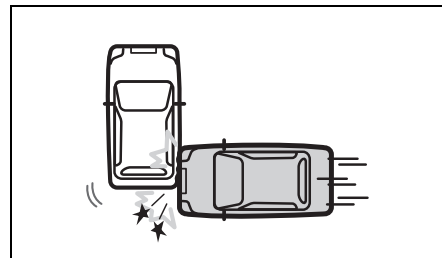
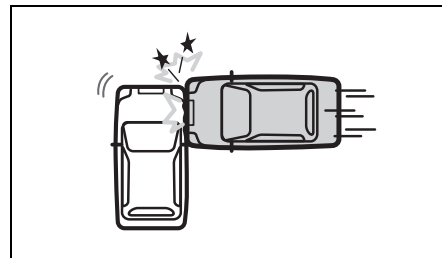

- Urto laterale che non riguarda l'abitacolo

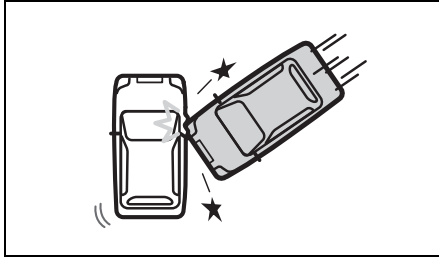

80J123

- Urto laterale ad angolazione obliqua

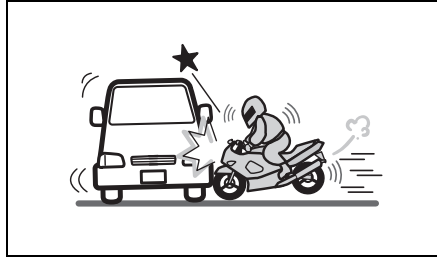

80J125

- Urto laterale con motocicletta o bici

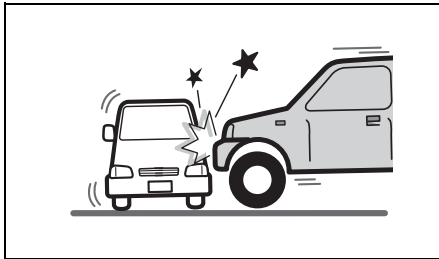

80J124

- Urto laterale con veicolo con cofano alto

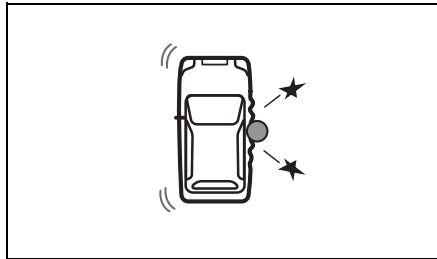

80J126

- Urto contro un palo della luce o il fusto di un albero

NOTA:

Per l'attivazione degli airbag laterali a tendina in caso di ribaltamento del veicolo per i modelli destinati alla Russia, vedere "Per la Russia e gli altri paesi che adottano ERA-GLONASS" nella sezione SUPPLEMENTI.

Condizioni di mancata attivazione degli airbag laterali e laterali a tendina

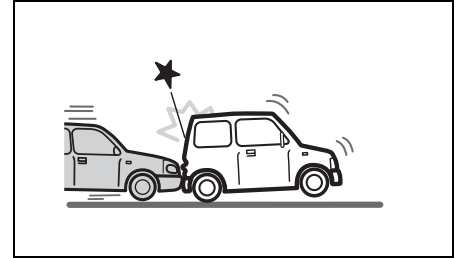

80J120

- Tamponamento

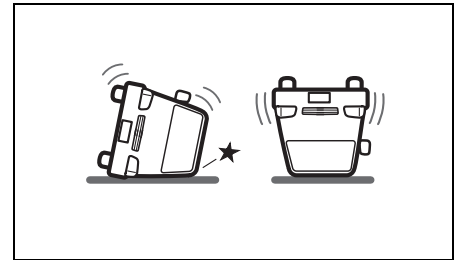

80J110

- Ribaltamento

NOTA:

Per l'attivazione degli airbag laterali a tendina in caso di ribaltamento del veicolo per i modelli destinati alla Russia, vedere "Per la Russia e gli altri paesi che adottano ERA-GLONASS" nella sezione SUPPLEMENTI.

Funzionamento del sistema

In caso di urto frontale, una centralina elettronica elabora i segnali di brusca decelerazione provenienti dai sensori di rilevamento urto e attiva, quando necessario, il gonfiaggio degli airbag. Se il veicolo è dotato di airbag laterali e laterali a tendina, i sensori di rilevamento risconteranno l'avvenuto urto laterale e, se lo ritiene abbastanza grave, la centralina elettronica attiverà il gonfiaggio degli airbag medesimi. I gas utilizzati per il gonfiaggio degli airbag sono l'azoto o l'argo. Il cuscino dell'airbag gonfiandosi si pone a protezione della testa (solo airbag frontali e airbag laterali a tendina) e della parte superiore del corpo. Gli airbag si gonfiano e sgonfiano così rapidamente che l'occupante non si rende quasi conto che si sono attivati. Essi non ostruiscono la visuale e non ostacolano l'uscita dal veicolo.

Gli airbag si attivano velocemente e con forza proprio per ridurre il rischio di lesioni gravi, anche mortali, in caso di incidente. L'attivazione istantanea dell'airbag può, tuttavia, causare qualche problema di irritazione alla pelle del viso. Eliminare quindi tutti i residui il prima possibile per evitare irritazioni alla pelle. Inoltre, al momento del gonfiaggio, si sente un forte rumore e vengono emessi polvere e fumo. Queste condizioni non sono pericolose e non indicano un principio di incendio nel veicolo. Pre-

stare comunque attenzione in quanto alcuni componenti degli airbag dopo l'attivazione sono molto caldi.

La cintura di sicurezza aiuta a mantenere la posizione corretta durante l'attivazione dell'airbag. Regolare il sedile nella posizione più arretrata possibile, pur mantenendo il controllo del veicolo. Tenere lo schienale in posizione eretta e appoggiarvi bene la schiena. Non sporgersi in avanti sul volante o sul cruscotto. Lo stesso vale per il passeggero anteriore che non deve sporgersi in avanti o dormire appoggiato alla porta. Fare riferimento a "Regolazione dei sedili" e "Cinture di sicurezza e sistemi di ritenuta per bambini" in questa sezione per dettagli sulle regolazioni corrette di cinture e sedili.



65D610



54G582

⚠ AVVERTENZA

- Il conducente non deve piegarsi sul volante. Il passeggero anteriore non deve appoggiarsi né avvicinarsi troppo al cruscotto. Sui veicoli dotati di airbag laterali e airbag a tendina, gli occupanti non devono appoggiarsi o dormire contro le porte. In tutte queste situazioni, infatti, l'occupante mal posizionato verrebbe a trovarsi troppo vicino alla zona di dispiegamento dell'airbag e potrebbe subire lesioni gravi.
- Non applicate adesivi o altri oggetti sul volante o sul cruscotto. Non posate alcun oggetto fra gli airbag e il conducente o il passeggero anteriore. Essi possono interferire con il funzionamento dell'airbag o essere proiettati da questo in caso di incidente. Inoltre, possono spostarsi alla partenza o con il veicolo in movimento, ostruendo la visuale del conducente o compromettendo la sicurezza della guida. In tutti i casi, le conseguenze possono essere gravi.

(continua)

⚠ AVVERTENZA

(continua)

- Sui veicoli dotati di airbag laterali, non ricoprite i sedili anteriori con rivestimenti o foderine non originali, che potrebbero impedire il gonfiaggio degli airbag. Per il rivestimento dei sedili anteriori dei veicoli con airbag laterali, SUZUKI consiglia caldamente di utilizzare i coprisedili originali SUZUKI. Inoltre, in prossimità della porta, non collocate portabicchieri, appendiabiti, ecc., e non appoggiatevi neppure un ombrello, perché, in caso di incidente, potrebbero essere scagliati dall'airbag in apertura. In questi casi, le conseguenze possono essere gravi.
- Non verniciate, né applicate adesivi o altri oggetti sul cruscotto sotto il volante. L'inosservanza di queste precauzioni può limitare il normale gonfiaggio dell'airbag per le ginocchia del conducente in caso di urto.
- Evitate di urtare o colpire con forza le zone in cui sono installati i componenti del sistema airbag. Diversamente, gli airbag potrebbero non funzionare a dovere.

(continua)

⚠ AVVERTENZA

(continua)

- Tenete presente che gli urti di bassa gravità potrebbero causare moderati danni al veicolo ma non determinare l'attivazione degli airbag frontali, laterali o laterali a tendina. Dopo qualsiasi incidente che ha interessato la parte anteriore o la fiancata del veicolo, fate verificare comunque che il sistema airbag funzioni correttamente presso un concessionario autorizzato SUZUKI, anche se gli airbag non si sono attivati. Se la funzionalità originale del sistema airbag è pregiudicata, in caso di emergenza, l'airbag potrebbe non funzionare con efficacia e completamente.

Il veicolo possiede un modulo di diagnosi che registra informazioni riguardanti il sistema degli airbag del veicolo se si dovessero gonfiare. Il modulo registra le informazioni sullo stato generale del sistema e su quali sensori hanno attivato lo scoppio degli airbag.

INFORMAZIONI PRIMA DI METTERSI ALLA GUIDA

Manutenzione del sistema airbag

In caso di attivazione degli airbag, rivolgersi al concessionario SUZUKI per far sostituire gli airbag e i relativi componenti il più presto possibile.

Se il veicolo ha subito inondazioni o allagamenti (soprattutto nella zona pavimento lato guidatore), la centralina airbag potrebbe aver subito dei danni. In questo caso, fare controllare il prima possibile il sistema airbag al concessionario SUZUKI di fiducia.

La manutenzione o la sostituzione di un airbag richiede procedure specifiche. Per tale motivo, rivolgersi esclusivamente al concessionario SUZUKI che è autorizzato allo svolgimento di tali operazioni. Ricordare sempre al personale che effettua gli interventi di manutenzione che il veicolo SUZUKI è dotato di airbag.

Interventi di manutenzione sugli airbag, sui loro componenti o cablaggi devono essere eseguiti esclusivamente da personale autorizzato SUZUKI. Interventi inadeguati o errati potrebbero causare l'attivazione accidentale degli airbag o invalidarne l'efficienza. Entrambi i casi possono causare incidenti seri.

Per evitare il danneggiamento o l'attivazione accidentale del sistema airbag, verificare che la batteria al piombo-acido sia scollegata e che il commutatore di accensione sia su "LOCK" o che la modalità di accensione sia in posizione di disinserimento da almeno 90 secondi prima di eseguire qualsivoglia intervento sull'impianto elettrico del veicolo SUZUKI. Non toccare i componenti o i cavi del sistema dell'airbag. I cavi sono avvolti da nastro o protezioni tubolari di colore giallo; anche i connettori sono gialli, in modo da essere facilmente identificati.

La rottamazione di un veicolo dotato di airbag inesplosi presenta dei rischi. Per lo smaltimento, rivolgersi al concessionario, alla carrozzeria o all'autodemolitore di fiducia.

Sistema di disattivazione airbag passeggero anteriore (se in dotazione)

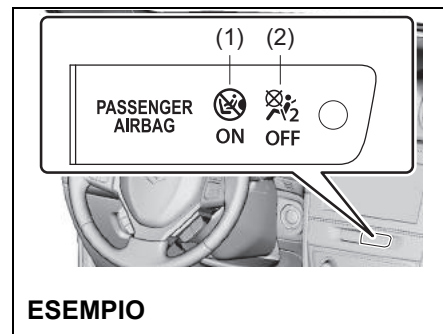

53SB2008

Se si installa un seggiolino per bambini sul sedile del passeggero anteriore, il relativo airbag frontale deve essere disattivato. Portando il commutatore di accensione su "ON" o premendo l'interruttore motore per spostare la modalità di accensione in posizione di inserimento, e la spia "PASSENGER AIRBAG ON" (1) o "PASSENGER AIRBAG OFF" (2) indica se l'airbag del passeggero anteriore è o meno attivato.

Quando si attiva l'airbag del passeggero anteriore, si accendono, per alcuni secondi, entrambi gli indicatori "PASSENGER AIRBAG ON" (1) e "PASSENGER AIRBAG OFF" (2) e poi si spengono.

Successivamente, si riaccende per circa 1 minuto il solo indicatore "PASSENGER AIRBAG ON" (1) e poi si spegne.

Quando si disattiva l'airbag del passeggero anteriore, si accendono, per alcuni secondi, entrambi gli indicatori "PASSENGER AIRBAG ON" (1) e "PASSENGER AIRBAG OFF" (2) e poi si spengono.

Dopodiché, si accende il solo indicatore "PASSENGER AIRBAG OFF" (2).

Attivando o disattivando l'airbag del passeggero anteriore, prima di avviare il motore, verificare qual è l'indicatore acceso.

Gli airbag laterali, i laterali a tendina e i pretensionatori delle cinture di sicurezza non sono collegati al sistema di disattivazione airbag. Pertanto, anche disattivando l'airbag del passeggero anteriore, quelli laterali, quelli laterali a tendina e i pretensionatori delle cinture di sicurezza rimangono attivi.



58MS030

⚠ AVVERTENZA

Quando utilizzate un sistema di ritenuta per bambini sul sedile del passeggero anteriore, dovete disattivare il sistema airbag onde evitare che, in caso di gonfiaggio, questo possa causare gravi lesioni personali al bambino, talvolta fatali.

⚠ AVVERTENZA

In assenza di sistema di ritenuta per bambini installato sul sedile del passeggero anteriore, verificate che il relativo il sistema airbag sia attivato e che l'indicatore "PASSENGER AIRBAG ON" (1) sia acceso.

Le statistiche sugli incidenti evidenziano che, rispetto ai sedili anteriori, questa è la posizione più protetta in caso di urto. Se possibile, SUZUKI raccomanda di installare i sistemi di ritenuta per bambini sui sedili posteriori.

Interruttore di disattivazione airbag

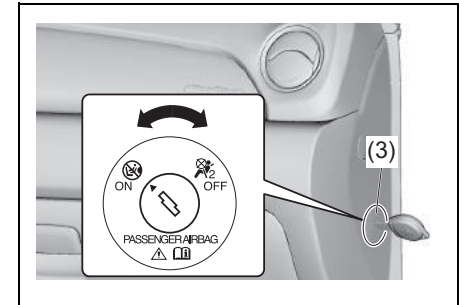

53SB2009

L'interruttore di disattivazione airbag (3) deve essere utilizzato esclusivamente in presenza di seggiolino per bambini rivolto all'indietro o di seggiolino per lattanti montato sul sedile del passeggero anteriore. L'interruttore è posto sul fianco del cruscotto, lato passeggero.

INFORMAZIONI PRIMA DI METTERSI ALLA GUIDA

Per disattivare l'airbag del passeggero anteriore, prima di avviare il motore, attenersi alle istruzioni che seguono.

- 1) Verificare che il commutatore di accensione sia in posizione "LOCK" o che l'interruttore motore sia in modalità di disinserimento.
- 2) Inserire la chiave nell'interruttore di disattivazione airbag (3), quindi spingerla e ruotarla in posizione "OFF" (airbag disinserito); infine, estrarre la chiave.
- 3) Portare il commutatore di accensione su "ON" oppure premere l'interruttore motore per spostare la modalità di accensione in posizione di inserimento. Entrambi gli indicatori si accendono per alcuni secondi e poi si spengono. Successivamente, si accende il solo indicatore "PASSENGER AIRBAG OFF" (2) per ricordare che l'airbag del passeggero anteriore è disattivato.

Per attivare l'airbag del passeggero anteriore, prima di avviare il motore, attenersi alle istruzioni che seguono.

- 1) Verificare che il commutatore di accensione sia in posizione "LOCK" o che l'interruttore motore sia in modalità di disinserimento.
- 2) Inserire la chiave nell'interruttore (3) di disattivazione airbag, quindi spingerla e ruotarla in posizione "ON" (airbag inserito); infine, estrarre la chiave.
- 3) Portare il commutatore di accensione su "ON" oppure premere l'interruttore motore per spostare la modalità di accensione in posizione di inserimento. Entrambi gli indicatori si accendono per alcuni secondi e poi si spengono. Successivamente, si accende il solo indicatore "PASSENGER AIRBAG ON" (1) per circa 1 minuto e poi si spegne, per ricordare che l'airbag del passeggero anteriore è attivo.

Quadro strumenti (tipo A)

1. Tachimetro
2. Contagiri
3. Indicatore di livello del carburante
4. Indicatore della temperatura
5. Display informazioni
6. Spie e indicatori ottici

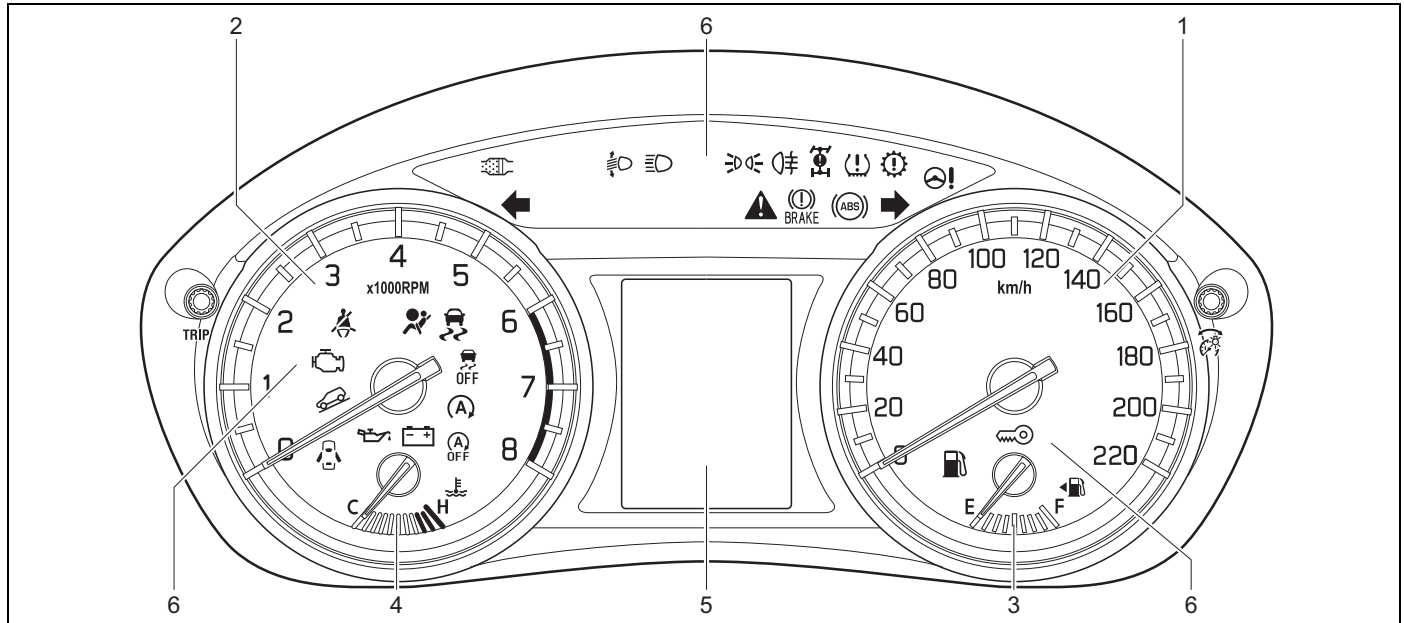

53SB10207

INFORMAZIONI PRIMA DI METTERSI ALLA GUIDA

Tachimetro

Il tachimetro indica la velocità del veicolo.

NOTA:

Per i modelli destinati ai paesi CCG, un cicalino si attiva quando la velocità del veicolo supera i 120 km/h. Il cicalino non è indice di malfunzionamento del veicolo. Se rallentate ad una velocità di circa 118 km/h, smette di suonare.

Contagiri

Il contagiri indica il regime del motore in giri al minuto.

AVVISO

Non guidate mai con l'indicatore di giri nella zona rossa: il motore potrebbe danneggiarsi gravemente. Tenete il regime del motore al di sotto della zona rossa anche in scalata. Fate riferimento a "Velocità massime ammesse in scalata" nella sezione FUNZIONAMENTO DEL VEICOLO.

Indicatore di livello del carburante

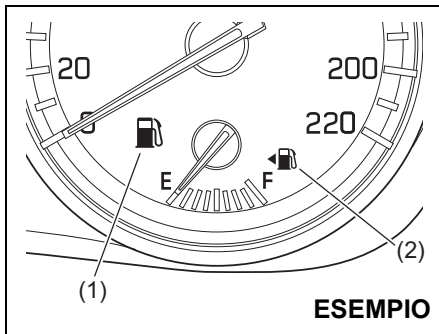

54P120202

Quando si porta il commutatore di accensione su "ON" o la modalità di accensione in posizione di inserimento, questo indicatore segnala il quantitativo approssimativo di carburante presente nel serbatoio. "F" significa pieno ed "E" significa vuoto.

Se l'indicatore è prossimo al livello di riserva ("E"), rifornire il serbatoio al più presto.

NOTA:

L'indicatore si sposta poco a seconda delle condizioni della strada (ad esempio quando si è in discesa o si sta affrontando una curva) e delle condizioni di guida a causa del movimento del carburante all'interno del serbatoio.

Se la spia riserva carburante (1) si accende, è necessario riempire il serbatoio immediatamente.

Per maggiori informazioni, vedere "Spia riserva carburante" in "Spie e indicatori ottici" in questa sezione.

Il simbolo (2) indica che lo sportello del bocchettone di riempimento si trova sul lato sinistro del veicolo.

Indicatore della temperatura

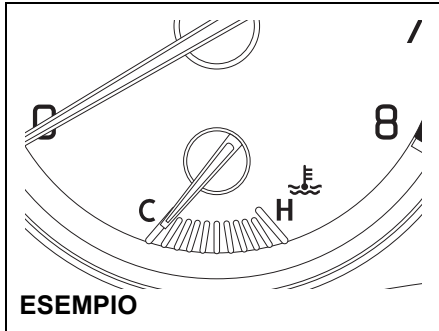

54P120203

Con la chiave di accensione su "ON" o la modalità di accensione in posizione di inserimento, il termometro indica la temperatura del liquido di raffreddamento del motore. In condizioni normali, l'indicatore deve trovarsi tra i simboli "H" e "C" che indicano un intervallo di temperatura normale, accettabile. Se l'indicatore si avvicina ad "H", viene indicato il surriscaldamento. Fare riferimento alle istruzioni contenute in "Inconveniente del motore: surriscaldamento" nella sezione IN EMERGENZA.

AVVISO

Se continuate a guidare il veicolo quando è indicato lo stato di surriscaldamento, potreste danneggiare gravemente il motore.

Regolazione della luminosità

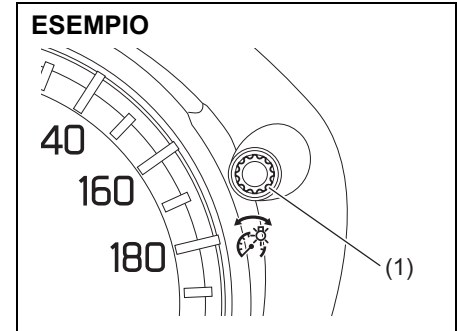

54P120204

Portando il commutatore di accensione su "ON" oppure premendo l'interruttore motore per spostare la modalità di accensione in posizione di inserimento, le spie del quadro strumenti si accendono.

Il veicolo è dotato di un sistema che varia automaticamente l'intensità dell'illuminazione del quadro strumenti quando sono accesi i fari o le luci di posizione.

L'intensità luminosa del quadro può essere variata, indipendentemente dall'accensione o meno delle luci di posizione o dei fari.

Per aumentare l'intensità dell'illuminazione, ruotare la manopola di selezione (1) in senso orario.

INFORMAZIONI PRIMA DI METTERSI ALLA GUIDA

Per ridurre l'intensità dell'illuminazione, ruotare la manopola di selezione (1) in senso antiorario.

⚠ AVVERTENZA

Non regolate la luminosità del quadro quando siete alla guida. Diversamente, potreste perdere il controllo del mezzo.

NOTA:

- Se, entro diversi secondi dall'attivazione del controllo della luminosità, non ruotate la manopola, la visualizzazione viene automaticamente annullata.
- Quando ripristinate il collegamento della batteria al piombo-acido, l'intensità luminosa delle luci del quadro strumenti viene azzerata. Regolate, quindi, nuovamente l'intensità a vostro piacimento.

NOTA:

Se selezionate l'intensità massima quando le luci di posizione o i fari sono accesi, le seguenti funzioni vengono disabilitate:

- la funzione che varia automaticamente l'intensità dell'illuminazione del quadro strumenti;
- la funzione che opera con la regolazione della luminosità, ad eccezione dell'intensità massima.

Display informazioni

Il display informazioni si attiva con il commutatore di accensione su "ON" o modalità di accensione in posizione di inserimento.

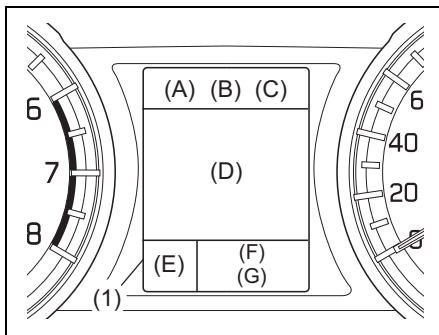

54P120205

(1) Display informazioni

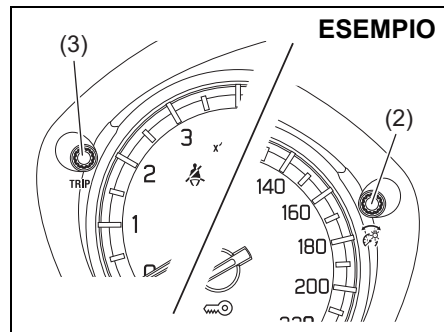

54P120206

- (2) Manopola di selezione degli indicatori
(3) Manopola di selezione contachilometri parziale

Il display informazioni visualizza i seguenti dati:

Display (A)

Orologio

Display (B)

Modalità di guida (per modelli 4WD)

Display (C)

Termometro

Display (D)

Segnalazioni di avvertenza e messaggi informativi / consumo di carburante / autonomia di guida / velocità media

Display (E)

Posizione selettore / indicatore marcia ideale

Display (F)

Contachilometri parziale

Display (G)

Contachilometri



54P000256

Portando il commutatore di accensione su "ON" oppure premendo l'interruttore motore per spostare la modalità di accensione in posizione di inserimento, per diversi secondi, sul display viene visualizzato il messaggio illustrato nella figura sopra.

Quando il commutatore di accensione è su "ACC" o "LOCK" o la modalità di accensione è in posizione accessori o disinserimento, è possibile che il display visualizzi alcune segnalazioni di avvertenza e dei messaggi informativi.

Orologio

Il display (A) indica l'ora.

Per impostare l'orologio, attenersi alle istruzioni riportate in "Modalità di impostazione" nella questa sezione.

Modalità di guida (per modelli 4WD)

Il display (B) indica la modalità di guida.

Per ulteriori dettagli circa l'uso del sistema 4WD a quattro modalità, vedete "Sistema 4WD a quattro modalità (se in dotazione)" nella sezione FUNZIONAMENTO DEL VEICOLO.

Termometro

Il display (C) mostra il termometro.

Il termometro segnala la temperatura esterna.



54P000257

Se la temperatura esterna si avvicina allo zero, il display visualizza il messaggio indicato nella figura sopra.

NOTA:

Il termometro non indicherà la temperatura esterna reale quando guidate a bassa velocità o quando il veicolo è fermo.

Consumo di carburante / autonomia di guida / velocità media

Se sul display (D) non appaiono segnalazioni di avvertenza e messaggi informativi, è possibile scegliere una delle seguenti indicazioni visualizzate: consumo istantaneo di carburante, consumo medio di carburante, autonomia di guida, velocità media o nessuna indicazione.

ESEMPIO

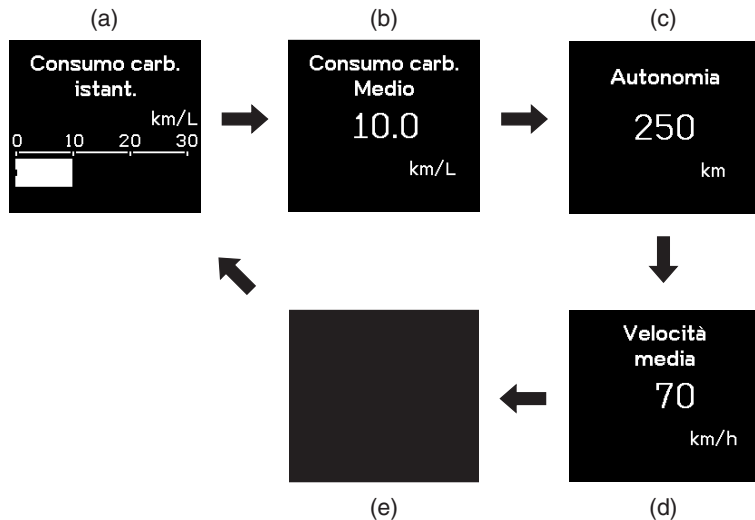

53SB10204

- (a) Consumo istantaneo di carburante
- (b) Consumo medio di carburante
- (c) Autonomia
- (d) Velocità media
- (e) Nessuna indicazione

Per passare da un'indicazione all'altra sul display, premere brevemente la manopola di selezione degli indicatori (2).

NOTA:

I valori relativi al consumo di carburante, all'autonomia di guida e alla velocità media visualizzati sul display risentono delle seguenti condizioni:

- condizioni della strada
- condizioni del traffico
- condizioni di guida
- condizioni del veicolo
- guasti che causano l'accensione a luce fissa o lampeggiante della spia di avaria

"Consumo carb. istant."

Il display mostra il consumo istantaneo di carburante tramite una barra graduata, solo quando il veicolo è in movimento.

NOTA:

- *Il display mostra la barra graduata soltanto quando il veicolo è in movimento.*
- *In funzione delle specifiche tecniche del veicolo, l'impostazione iniziale delle unità del consumo carburante prevede i "L/100km", "km/L" o "MPG".*
- *Con l'impostazione "L/100 km" o "km/L", il valore massimo indicato per il consumo istantaneo di carburante è pari a 30. L'indicazione visualizzata sul display non supererà mai i 30 anche in caso di consumo istantaneo maggiore.*
- *Con l'impostazione "MPG", il valore massimo indicato per il consumo istantaneo di carburante è pari a 80. L'indicazione visualizzata sul display non supererà mai i 80 anche in caso di consumo istantaneo maggiore.*
- *Se il consumo di carburante risente notevolmente delle condizioni di guida, la sua indicazione sul display potrebbe essere ritardata.*
- *Il display mostra valori calcolati che potrebbero non corrispondere a quelli effettivi.*

"Consumo carb. Medio"

Quando il commutatore di accensione viene portato su "ON" o l'interruttore motore viene premuto per spostare la modalità di accensione in posizione di inserimento, se nell'ultimo ciclo di guida era stata selezionata la visualizzazione del consumo medio di carburante, il display indicherà il valore del consumo medio di carburante relativo all'ultimo utilizzo del veicolo. A meno che non si azzeri il valore medio del consumo di carburante, il display mostra il consumo medio di carburante che comprende la media dei consumi della guida precedente.

NOTA:

Quando ripristinate il collegamento del terminale negativo (-) alla batteria al piombo-acido, l'indicazione sul consumo medio di carburante sarà visualizzata dopo avere guidato per alcuni istanti.

È possibile selezionare il momento in cui azzerare il valore del consumo di carburante tra i tre che seguono.

- "Dopo riforn.": il valore del consumo medio di carburante sarà azzerato automaticamente dopo aver effettuato il rifornimento.
- "Con Trip A": il valore del consumo medio di carburante sarà azzerato automaticamente dopo aver azzerato il contachilometri parziale A.
- "Manualmente": il valore del consumo medio di carburante sarà azzerato premendo senza rilasciare la manopola di selezione degli indicatori (2) quando il display lo visualizza.

Per modificare l'impostazione di azzeramento del consumo medio di carburante, vedere "Modalità di impostazione" nella presente sezione.

NOTA:

Se la quantità di carburante immessa nel serbatoio dopo aver selezionato "Dopo riforn." è minima, è possibile che il consumo medio non venga azzerato.

"Autonomia"

Portando il commutatore di accensione su "ON" oppure premendo l'interruttore motore per passare in modalità di accensione in posizione di inserimento se nell'ultimo ciclo di guida era stata selezionata la visualizzazione dell'autonomia di guida, il display indicherà "----" per alcuni secondi e poi l'autonomia di guida attuale.

L'autonomia di guida visualizzata sul display è la distanza approssimativa che sarà possibile percorrere prima che l'indicatore di livello del carburante mostri la lettera "E", in base alle condizioni di guida attuali.

Quando si accende la spia della riserva, sul display apparirà "----".

Se si accende la spia riserva carburante, provvedere subito al rifornimento, indipendentemente dall'autonomia di guida indicata sul display.

INFORMAZIONI PRIMA DI METTERSI ALLA GUIDA

Al rifornimento, viene aggiornata l'autonomia di guida. Tuttavia, se la quantità di carburante immessa nel serbatoio è minima, non verrà visualizzato il valore corretto.

NOTA:

- Se il rifornimento avviene con il commutatore di accensione su "ON" o modalità di accensione in posizione di inserimento, l'autonomia di guida potrebbe indicare un valore errato.
- Quando ripristinate il collegamento del terminale negativo (-) alla batteria al piombo-acido, l'indicazione sull'autonomia di guida sarà visualizzata dopo avere guidato per alcuni istanti.

"Velocità media"

Quando il commutatore di accensione si trova su "ON" oppure premendo l'interruttore motore per spostare la modalità di accensione in posizione di inserimento, se nell'ultimo ciclo di guida era stata selezionata la velocità media, il display indicherà il valore della velocità media relativa all'ultimo utilizzo del veicolo. A meno che non si azzeri il valore, il display mostrerà la velocità media che comprende la media della velocità della guida precedente.

Per azzerare il valore della velocità media, premere senza rilasciare la manopola di selezione degli indicatori (2) per circa 2 secondi quando il display lo visualizza. Il display mostra "---" e poi, dopo aver guidato per alcuni istanti, una nuova velocità media.

NOTA:

Quando ripristinate il collegamento del terminale negativo (-) alla batteria al piombo-acido, l'indicazione sulla velocità media sarà visualizzata dopo avere guidato per alcuni istanti.

Posizione selettore / indicatore marcia ideale

Il display (E) mostra alcune delle seguenti indicazioni:

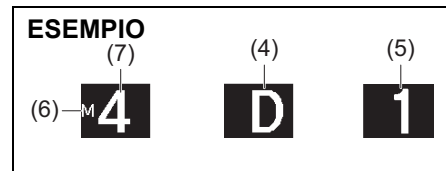

- (4) Posizione del selettore
- (5) Posizione della marcia
- (6) Indicatore modalità manuale

Posizione del selettore

(Per veicoli con transaxle manuale)

Il display indica la posizione della marcia attuale (5).

(Per veicoli con transaxle automatico)

Il display indica la posizione del selettore del transaxle (4). Quando si utilizza la modalità manuale, il display mostra il relativo indicatore (6).

Quando si utilizza la modalità manuale, il display visualizza la posizione della marcia attualmente inserita (7).

Indicatore marcia ideale

Vedere "Indicatore marcia ideale" nella sezione FUNZIONAMENTO DEL VEICOLO.

Contachilometri parziale

Il display (F) indica il contachilometri parziale.

Il contachilometri parziale può essere utilizzato per misurare la distanza percorsa in viaggi brevi o tra una sosta per il rifornimento di carburante e l'altra. I contachilometri A e B possono essere impiegati in maniera indipendente.

Per azzerare il contachilometri parziale, quando il display lo visualizza, premere la manopola di selezione (3) per circa 2 secondi.

Contachilometri

Il display (G) indica il contachilometri.

Il contachilometri specifica la distanza totale percorsa dal veicolo.

AVVISO

Prendete nota della lettura del contachilometri e controllate regolarmente il piano di manutenzione programmata per verificare quali sono gli interventi da effettuare. L'usura eccessiva o i danni a determinate parti del veicolo possono, infatti, derivare dalla mancata esecuzione degli interventi di manutenzione programmati alle giuste scadenze (intervalli chilometrici).

Modalità di impostazione

Quando il commutatore di accensione è su "ON" o la modalità di accensione è in posizione di inserimento e il veicolo è fermo, è possibile accedere alla modalità di impostazione del display informazioni premendo, senza rilasciarla, la manopola di selezione degli indicatori (2) per oltre 3 secondi.

- Per selezionare l'impostazione che si desidera modificare, ruotare la manopola (2) a destra o a sinistra.
- Per cambiare l'impostazione, premere la manopola di selezione (2).
- Per uscire dalla modalità di impostazione, selezionate "Indietro" e premete la manopola di selezione degli indicatori (2).

ESEMPIO



61MM0A161

NOTA:

La voce di impostazione al momento selezionata si trova all'interno di un riquadro.

NOTA:

- Se premete la manopola di selezione degli indicatori (2) senza rilasciarla per accedere alla modalità di impostazione quando il display (D) indica il consumo medio di carburante o la velocità media, il valore sarà contemporaneamente azzerato. Se non desiderate azzerare il valore, premete velocemente la manopola per cambiare l'indicazione del display.
- Se ruotate il commutatore di accensione oppure premete l'interruttore motore o avviate il veicolo quando il display è in modalità di impostazione, questa sarà automaticamente annullata.

"Unità distanza"

(Impostazione delle unità relative alla distanza per contachilometri / contachilometri parziale / autonomia) di guida

È possibile cambiare le unità con le quali viene visualizzata la distanza sul contachilometri/dell'autonomia di guida.

"Econom carb."

(impostazione delle unità relative al consumo di carburante)

È possibile cambiare le unità con le quali viene visualizzato il consumo di carburante.

"Lingua"

È possibile cambiare la lingua del display informazioni.

"Reset carb." (Impostazione dell'azzeramento del consumo di carburante medio)

È possibile effettuare il cambiamento quando si azzerà il valore del consumo di carburante medio.

"Temperatura" (Impostazione delle unità di temperatura)

È possibile cambiare le unità con le quali viene visualizzata la temperatura.

NOTA:

Quando cambiate le unità di visualizzazione della temperatura, verranno cambiate automaticamente anche le unità di visualizzazione della temperatura dell'impianto aria condizionata e riscaldamento (se in dotazione).

"Impost sonar" (Impostazione dei sensori di parcheggio) (se presenti)

I sensori di parcheggio possono essere impostati in modalità normale e modalità rimorchio.

"Imp. orologio" (regolazione dell'orologio)

- Per cambiare l'ora, ruotare la manopola di selezione degli indicatori (2) ripetutamente a sinistra o a destra quando l'ora viene visualizzata nel colore invertito. Per cambiare velocemente l'ora, ruotare la manopola di selezione (2) senza rilasciarla. Per impostare l'ora, premere la manopola di selezione degli indicatori (2) e i minuti saranno visualizzati nel colore invertito.
- Per cambiare i minuti, ruotare la manopola di selezione degli indicatori (2) ripetutamente a sinistra o a destra quando i minuti vengono visualizzati nel colore invertito. Per cambiare velocemente i minuti, ruotare la manopola di selezione (2) senza rilasciarla. Per impostare i minuti, premere la manopola di selezione (2).

(Selezione del formato 12H/24H)

- Per l'indicazione dell'ora tra i formati a 12 ore e a 24 ore, selezionare "Imp. orologio" in "Modo impost.". Quindi selezionare "12H" o "24H".

NOTA:

Dopo aver impostato l'orologio sul display informazioni, l'ora di quello presente nella plancia portastrumenti (se in dotazione) si imposterà di conseguenza.

(Impostazione della luce orologio) (se in dotazione)

È possibile modificare l'accensione/spegnimento dell'illuminazione notturna.

"Blocco porte" (Impostazione della chiusura centralizzata)

È possibile scegliere se effettuare lo sbloccaggio di tutte le porte (compreso il portellone) o disattivare la chiusura doppia girando la chiave una o due volte o azionando il trasmettitore del sistema di apertura senza chiave, il telecomando del sistema di avviamento motore a pulsante senza chiave o il pulsante sulla maniglia della porta.

Se il veicolo è dotato di sistema di avviamento motore a pulsante senza chiave, potete decidere di disattivare o attivare il cicalino al bloccaggio o sbloccaggio di una o più porte.

"Fari"

(Impostazione delle luci) (Impostazione delle luci vano piedi) (se in dotazione)

È possibile programmare le luci del vano piedi affinché il loro funzionamento sia combinato con il comando dell'illuminazione o l'apertura/chiusura delle porte oppure che non si accendano affatto.

(Impostazione degli indicatori di direzione)

È possibile impostare gli indicatori di direzione affinché emettano tre lampeggi anche se si riporta immediatamente la rispettiva leva in posizione.

"Antifurto" (impostazione del sistema di allarme antifurto) (se in dotazione) (eccetto per veicoli con specifica UE)

È possibile passare dallo stato di abilitato a quello di disabilitato del sistema antifurto e viceversa.

Lo stato del sistema antifurto viene mostrato dal display informazioni come segue:

- "Mod. Off": stato disabilitato
- "Mod. On": stato abilitato

"Cambio olio" (Impostazione dell'azzeramento del sistema di controllo della durata dell'olio) (se in dotazione)

Il sistema di controllo della durata dell'olio deve essere azzerato dopo la sostituzione di olio e filtro. Per azzerare il sistema, tenere premuta la manopola di selezione degli indicatori (2) per alcuni secondi.

"TPMS" (Impostazione del sistema di monitoraggio della pressione pneumatici) (se in dotazione)

- È possibile controllare la pressione di gonfiaggio effettiva degli pneumatici sul display informazioni.
- È possibile impostare uno dei valori iniziali della pressione pneumatici tra quelli indicati sotto e comunque riportati sull'etichetta.
 - "Mod. comfort"
 - "Mod. eco"
 - "Mod. carico"

Per maggiori informazioni, vedere "Impostazione del sistema di monitoraggio della pressione dei pneumatici (TPMS) (se in dotazione)" nella sezione FUNZIONAMENTO DEL VEICOLO.

"A/C IS" (Impostazione del sistema ENG A-STOP) (se in dotazione)

- Quando si utilizza l'impianto di riscaldamento e climatizzazione automatico (se in dotazione), è possibile selezionare una delle seguenti impostazioni di arresto automatico del motore.
 - "Standard"
 - "Eco"
 - "Comfort"
- Quando è selezionato "Eco", la condizione di arresto automatico del motore è più semplificata rispetto a "Standard". Il motore si fermerà automaticamente con maggior frequenza e il tempo di arresto sarà più lungo nell'ottica di ridurre i consumi di carburante.
- Quando è selezionato "Comfort", la condizione di arresto automatico del motore diventa più rigorosa rispetto a "Standard". Il motore si fermerà automaticamente meno di frequente e il tempo di arresto sarà minore, permettendo al climatizzatore di innalzare il livello comfort in abitacolo.

"Preimpostaz." (Impostazione dei valori di inzializzazione)

Selezionando "Si" e premendo la manopola di selezione degli indicatori (2), saranno ripristinati i valori predefiniti di tutte le impostazioni.

Segnalazioni di avvertenza e messaggi informativi

Il display visualizza le segnalazioni di avvertenza e i messaggi informativi per comunicare al conducente la presenza di alcuni problemi del veicolo.

È possibile che si attivi anche un cicalino.

Se sul display appaiono delle segnalazioni di avvertenza e dei messaggi informativi, attenersi a tali messaggi.

Spia di segnalazione principale



78K049





Quando il display visualizza le segnalazioni di avvertenza e i messaggi informativi, potrebbe lampeggiare anche la spia di segnalazione principale.

NOTA:

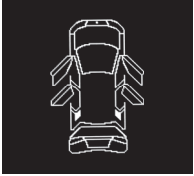

- *Quando il problema che genera la visualizzazione del messaggio viene eliminato, il messaggio scompare.*
- *Quando appare un messaggio e si verificano altri problemi che richiedono, a loro volta, la visualizzazione di altri messaggi, il display li mostrerà alternativamente, ogni 5 secondi circa.*
- *Se si preme la manopola di selezione degli indicatori (2) senza rilasciarla per circa 2 secondi mentre è visualizzato un messaggio, quest'ultimo scomparirà temporaneamente. Se il problema che ha causato il messaggio non viene eliminato, il messaggio ricomparirà dopo 5 secondi.*

Segnalazioni di avvertenza e messaggi informativi

Tutti i modelli

Segnalazioni di avvertenza e messaggi informativi	Spia di segnalazione principale	Segnalazione acustica	Causa e soluzione
 <p>54P000262</p>	<p>Lampeggia (solo quando il veicolo è in movimento)</p> 	<p>Segnalazione acustica (una volta dal cicalino interno, solo quando il veicolo è in movimento)</p>	<p>Una porta o il portellone è socchiusa/o. Fermate il veicolo in un luogo sicuro e chiudere la porta o il portellone correttamente.</p>
 <p>61MM0A172</p>	<p>Lampeggia</p> 	<p>Segnalazione acustica continua (dal cicalino interno)</p>	<p>I fari e/o le luci di posizione sono stati lasciati accesi. Spegnerli.</p>

INFORMAZIONI PRIMA DI METTERSI ALLA GUIDA



Segnalazioni di avvertenza e messaggi informativi	Spia di segnalazione principale	Segnalazione acustica	Causa e soluzione
 <p>LIVELLO CARBURANTE SCARSO</p> <p>61MM0A174</p>	Disattivata	Segnalazione acustica (una volta dal cicalino interno)	Carburante in riserva. Procedere subito al rifornimento. (N. 1)
 <p>GHIACCIO POSS. GUIDA CON ATTENZ.</p> <p>54P000258</p>	Disattivata	Disattivata	La strada potrebbe essere ghiacciata. Guidare con molta prudenza. (N. 1)

(N. 1) Questo messaggio scompare brevemente anche se il problema che ha causato la visualizzazione del messaggio è ancora presente.





Segnalazioni di avvertenza e messaggi informativi	Spia di segnalazione principale	Segnalazione acustica	Causa e soluzione
<div data-bbox="155 327 352 495" style="background-color: black; color: white; padding: 10px; text-align: center;"> <p>BCM</p> <p>ESEGUI MANUTENZ. SISTEMA BCM</p> </div> <p data-bbox="337 527 428 540">61MM0A180</p>	<p>Lampeggia</p> <div data-bbox="455 320 525 380" style="text-align: center;">  </div>	<p>Segnalazione acustica (una volta dal cicalino interno)</p>	<p>Se viene visualizzato questo messaggio, far controllare il veicolo da un concessionario SUZUKI autorizzato.</p>



INFORMAZIONI PRIMA DI METTERSI ALLA GUIDA

Veicoli con sistema di avviamento motore a pulsante senza chiave

Segnalazioni di avvertenza e messaggi informativi	Spia di segnalazione principale	Segnalazione acustica	Causa e soluzione
 <p>61MM0A163</p>	Disattivata	Disattivata	Questo messaggio viene visualizzato selezionando la posizione accessori come modalità di accensione. (N. 1)
 <p>61MM0A164</p>	Disattivata	Disattivata	Viene premuto il pedale del freno (per i modelli con transaxle automatico) o il pedale della frizione (per i modelli con transaxle manuale). Premere l'interruttore motore per avviare il motore.

(N. 1) Questo messaggio scompare brevemente anche se il problema che ha causato la visualizzazione del messaggio è ancora presente.



Segnalazioni di avvertenza e messaggi informativi	Spia di segnalazione principale	Segnalazione acustica	Causa e soluzione
 <p>MANUTENZ. SISTEMA BLOCCASTERZ</p> <p>61MM0A168</p>	<p>Lampeggia</p> 	<p>Segnalazione acustica (una volta dal cicalino interno)</p>	<p>Il sistema bloccasterzo è difettoso. Far controllare il veicolo da un concessionario autorizzato SUZUKI.</p>
 <p>MANUTENZ. SISTEMA AVVIAMENTO</p> <p>61MM0A169</p>	<p>Lampeggia</p> 	<p>Segnalazione acustica (una volta dal cicalino interno)</p>	<p>Il sistema immobilizzatore/avviamento motore a pulsante senza chiave è difettoso. Inoltre, potrebbe anche essere diminuita la tensione della batteria. Quando viene visualizzato questo messaggio anche se si avvia il motore con la tensione della batteria a livello normale, fare controllare il veicolo da un concessionario autorizzato SUZUKI.</p>

Segnalazioni di avvertenza e messaggi informativi	Spia di segnalazione principale	Segnalazione acustica	Causa e soluzione
<div data-bbox="155 312 349 564" style="background-color: black; color: white; padding: 10px; text-align: center;">  TELECOMANDO NON RILEVATO </div> <p data-bbox="337 578 428 593">61MM0A170</p> <div data-bbox="155 647 349 900" style="background-color: black; color: white; padding: 10px; text-align: center;">  POSIZIONARE TELECOM. SU AVVIAMENTO </div> <p data-bbox="337 913 428 928">61MM0A171</p>	<p data-bbox="452 274 571 298">Lampeggia</p> <div data-bbox="452 323 525 376" style="text-align: center;">  </div>	<p data-bbox="676 274 987 370">Serie di segnalazioni acustiche in determinate condizioni (per circa 2 secondi dai cicalini esterno e/o interno)</p>	<p data-bbox="1005 274 1464 419">Il telecomando potrebbe trovarsi fuori dal veicolo oppure la sua pila potrebbe essere scarica. Individuare il telecomando o toccare con esso l'interruttore motore. Se il messaggio ricompare, sostituire la pila del telecomando.</p>



Segnalazioni di avvertenza e messaggi informativi	Spia di segnalazione principale	Segnalazione acustica	Causa e soluzione
 <p>61MM0A173</p>	<p>DisattDisattivataivi</p>	<p>Disattivata</p>	<p>Questo messaggio viene visualizzato selezionando la posizione di inserimento per la modalità di accensione. (N. 1)</p>
 <p>61MM0A175</p>	<p>Lampeggia</p> 	<p>Segnalazione acustica (una volta dal cicalino interno)</p>	<p>Il bloccasterzo rimane inserito. Girando leggermente il volante in entrambe le direzioni, premere nuovamente l'interruttore motore.</p>

(N. 1) Questo messaggio scompare brevemente anche se il problema che ha causato la visualizzazione del messaggio è ancora presente.

INFORMAZIONI PRIMA DI METTERSI ALLA GUIDA



Segnalazioni di avvertenza e messaggi informativi	Spia di segnalazione principale	Segnalazione acustica	Causa e soluzione
 <p>BATTERIA TELECOMANDO ESAUROTA</p> <p>61MM0A177</p>	Lampeggia 	Segnalazione acustica (una volta dal cicalino interno)	La pila del telecomando sta per esaurirsi. Sostituire la pila. (N. 1)
transaxle automatico  <p>PREM. FRENO CAMBIO IN P PER AVVIO</p> <p>61MM0A165</p>	Disattivata	Disattivata	L'interruttore motore viene premuto avendo il selettore in una posizione diversa da "P" o "N" e senza premere il pedale del freno. Riprovare come indicato dal messaggio.

(N. 1) Questo messaggio scompare brevemente anche se il problema che ha causato la visualizzazione del messaggio è ancora presente.





Segnalazioni di avvertenza e messaggi informativi	Spia di segnalazione principale	Segnalazione acustica	Causa e soluzione
<p>transaxle automatico</p>  <p style="text-align: right; font-size: small;">61MM0A167</p>	Disattivata	Disattivata	L'interruttore motore viene premuto avendo il selettore in una posizione diversa da "P". Riprovare come indicato dal messaggio.
<p>Transaxle manuale</p>  <p style="text-align: right; font-size: small;">61MM0A166</p>	Disattivata	Disattivata	L'interruttore motore viene premuto senza premere i pedali del freno e della frizione. Riprovare come indicato dal messaggio.

INFORMAZIONI PRIMA DI METTERSI ALLA GUIDA

Modello con transaxle automatico

Segnalazioni di avvertenza e messaggi informativi	Spia di segnalazione principale	Segnalazione acustica	Causa e soluzione
 <p>TEMPERATURA OLIO TRASM. ELEVATA</p> <p>61MM0A221</p>	Lampeggia 	Segnalazione acustica (una volta dal cicalino interno)	La temperatura del liquido del transaxle automatico aumenta eccessivamente. Arrestare il veicolo in luogo sicuro e far raffreddare il liquido.

Veicolo con sistema ESP®

Segnalazioni di avvertenza e messaggi informativi	Spia di segnalazione principale	Segnalazione acustica	Causa e soluzione
 <p>61MM0A178</p>	<p>Lampeggia</p> 	<p>Segnalazione acustica (una volta dal cicalino interno)</p>	<p>È possibile che il sistema ESP® abbia un problema. Far controllare il veicolo da un concessionario autorizzato SUZUKI.</p>
<p>Sistema Hill Hold Control (se in dotazione)/sistema Hill Descent Control (se in dotazione)</p>  <p>61MM0A179</p>	<p>Lampeggia</p> 	<p>Segnalazione acustica (una volta dal cicalino interno)</p>	<p>È possibile che il sistema Hill Descent Control (se in dotazione) e il sistema Hill Hold Control (se in dotazione) abbiano un problema. Far controllare il veicolo da un concessionario autorizzato SUZUKI.</p>

INFORMAZIONI PRIMA DI METTERSI ALLA GUIDA

Modelli con motore K10C

Segnalazioni di avvertenza e messaggi informativi	Spia di segnalazione principale	Segnalazione acustica	Causa e soluzione
 <p>CONTROLLARE SISTEMA GPF</p> <p>83RM088</p>	Lampeggia 	Segnalazione acustica (una volta dal cicalino interno)	È possibile che il filtro antiparticolato benzina abbia un problema. Far controllare il veicolo da un concessionario autorizzato SUZUKI.
 <p>MARCIARE PER RIGENERARE GPF</p> <p>83RM089</p>	Lampeggia 	Segnalazione acustica (una volta dal cicalino interno)	È necessario rigenerare il filtro GPF. Fare riferimento a "Filtro antiparticolato benzina (GPF)" nella sezione FUNZIONAMENTO DEL VEICOLO.

NOTA:

- Se il veicolo è dotato di sistema ENG A-STOP (sistema di arresto e avviamento Stop & Start automatici del motore), il display informazioni visualizza anche le segnalazioni di avvertenza e i messaggi informativi relativi a tale sistema. Per informazioni su questi messaggi, fate riferimento a "Sistema ENG A-STOP (sistema di arresto e avviamento Stop & Start automatici del motore) (tranne per modelli con motore K14D) (se in dotazione)" nella sezione FUNZIONAMENTO DEL VEICOLO.
- Quando si aziona il sistema 4WD a quattro modalità (se in dotazione), il display informazioni potrebbe visualizzare dei messaggi diversi da quelli forniti nella tabella sopra. Per maggiori informazioni, vedere "Sistema 4WD a quattro modalità (se in dotazione)" nella sezione FUNZIONAMENTO DEL VEICOLO.
- Se il veicolo è dotato di sistema sensori di parcheggio, il display informazioni visualizza anche delle segnalazioni di avvertenza e messaggi informativi relativi a detto sistema. Per maggiori informazioni su questi messaggi, fate riferimento a "Sensori di parcheggio (se in dotazione)" nella sezione FUNZIONAMENTO DEL VEICOLO.
- Se il veicolo è dotato di "sistema satellitare di assistenza stradale di emergenza e navigazione globale (ERA-GLONASS)", il display informazioni visualizza anche delle segnalazioni di avvertenza e messaggi informativi relativi a detto sistema. Per maggiori informazioni su questi messaggi, fate riferimento a "Per la Russia" nella sezione SUPPLEMENTI.

Quadro strumenti (tipo B)

1. Tachimetro
2. Contagiri
3. Indicatore di livello del carburante
4. Indicatore della temperatura
5. Display informazioni
6. Manopola di selezione contachilometri parziale
7. Manopola di selezione degli indicatori
8. Spie e indicatori ottici

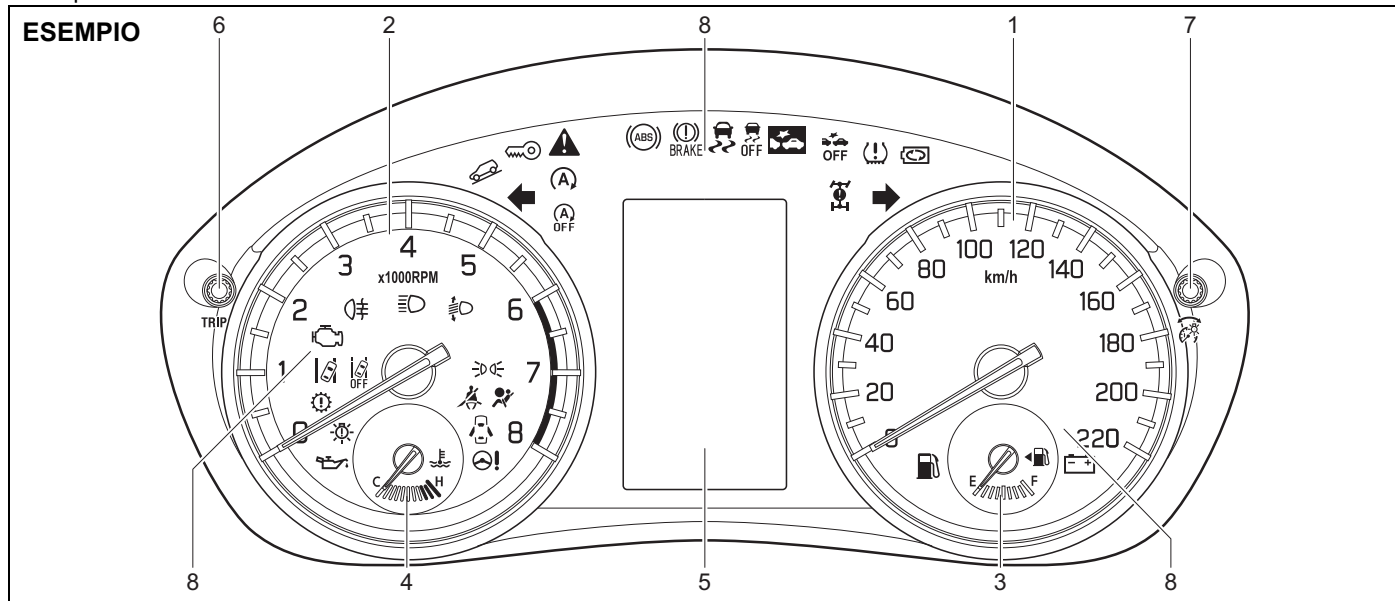

Tachimetro

Il tachimetro indica la velocità del veicolo.

NOTA:

Per i modelli destinati ai paesi CCG, un cicalino si attiva quando la velocità del veicolo supera i 120 km/h. Il cicalino non è indice di malfunzionamento del veicolo. Se rallentate ad una velocità di circa 118 km/h, smette di suonare.

Contagiri

Il contagiri indica il regime del motore in giri al minuto.

AVVISO

Non guidate mai con l'indicatore di giri nella zona rossa: il motore potrebbe danneggiarsi gravemente. Tenete il regime del motore al di sotto della zona rossa anche in scalata. Fate riferimento a "Velocità massime ammesse in scalata" nella sezione FUNZIONAMENTO DEL VEICOLO.

Indicatore di livello del carburante

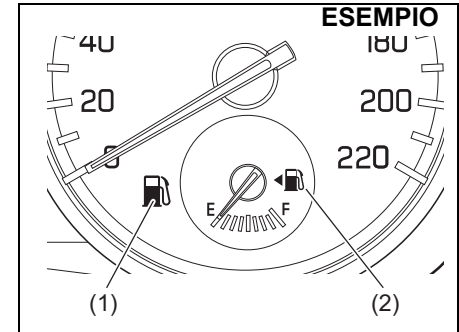

53SB2015

Quando il commutatore di accensione è su "ON" o la modalità di accensione è in posizione di inserimento, questo indicatore segnala il quantitativo approssimativo di carburante presente nel serbatoio. "F" significa pieno ed "E" significa vuoto.

Se l'indicatore è prossimo al livello di riserva ("E"), rifornire il serbatoio al più presto.

INFORMAZIONI PRIMA DI METTERSI ALLA GUIDA

NOTA:

L'indicatore si sposta di poco anche a seconda delle condizioni della strada (ad esempio quando si è in discesa o si sta affrontando una curva) e delle condizioni di guida, a causa del movimento del carburante all'interno del serbatoio.

Se la spia riserva carburante (1) si accende, è necessario effettuare il rifornimento il prima possibile.

Per maggiori informazioni, vedere "Spia riserva carburante" in "Spie e indicatori ottici" in questa sezione.

Il simbolo (2) indica che lo sportello del bocchettone di riempimento si trova sul lato sinistro del veicolo.

Indicatore della temperatura

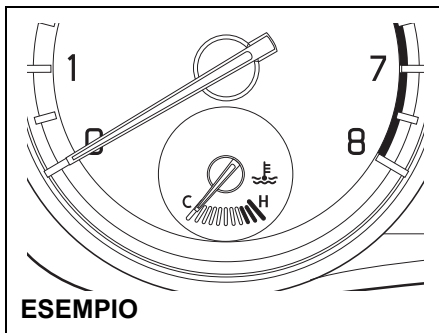

Con la chiave di accensione su "ON" o la modalità di accensione in posizione di inserimento, il termometro indica la temperatura del liquido di raffreddamento del motore. In condizioni normali, l'indicatore deve trovarsi tra i simboli "H" e "C" che indicano un intervallo di temperatura normale, accettabile. Se l'indicatore si avvicina ad "H", viene indicato il surriscaldamento. Fare riferimento alle istruzioni contenute in "Inconveniente del motore: surriscaldamento" nella sezione IN EMERGENZA.

AVVISO

Se continuate a guidare il veicolo quando è indicato lo stato di surriscaldamento, potreste danneggiare gravemente il motore.

Regolazione della luminosità

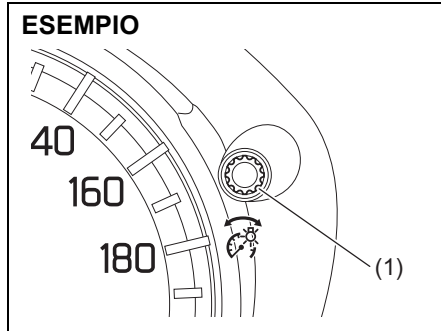

Quando il commutatore di accensione è su "ON" o la modalità di accensione è in posizione di inserimento, si accende l'illuminazione della plancia portastrumenti.

Il veicolo è dotato di un sistema che varia automaticamente l'intensità dell'illuminazione della plancia portastrumenti quando sono inserite le luci di posizione o i fari.

Quando le luci di posizione e/o i fari sono accesi, è possibile regolare la luminosità degli indicatori.

Per aumentare l'intensità dell'illuminazione, ruotare la manopola di selezione (1) in senso orario.

Per ridurre l'intensità dell'illuminazione, ruotare la manopola di selezione (1) in senso antiorario.

⚠ AVVERTENZA

Non regolate la luminosità del quadro quando siete alla guida. Diversamente, potreste perdere il controllo del mezzo.

NOTA:

- Se non ruotate la manopola entro diversi secondi dall'attivazione, la visualizzazione della regolazione della luminosità viene automaticamente annullata.
- Quando ripristinate il collegamento della batteria al piombo-acido, la luminosità delle spie del quadro strumenti viene ripristinata all'impostazione predefinita. Regolate, quindi, nuovamente l'intensità a vostro piacimento.

NOTA:

Se regolate il livello di luminosità al massimo quando le luci di posizione o i fari sono accesi, le seguenti funzioni vengono disabilitate:

- la funzione che attenua automaticamente la luminosità delle spie del quadro strumenti;
- la funzione che opera con la regolazione della luminosità, ad eccezione dell'intensità massima.

Display informazioni

Il display informazioni si attiva con il commutatore di accensione su "ON" o modalità di accensione in posizione di inserimento.

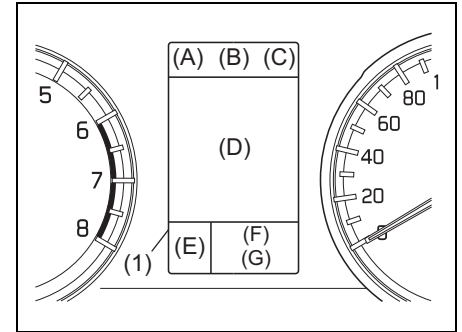

(1) Display informazioni

INFORMAZIONI PRIMA DI METTERSI ALLA GUIDA

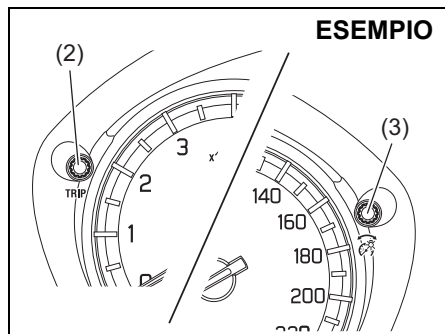

(2) Manopola di selezione contaghiometri parziale

(3) Manopola di selezione degli indicatori

Il display informazioni visualizza i seguenti dati:

Display (A)

Orologio

Display (B)

Modalità di guida (per modelli 4WD)

Display (C)

Termometro

Display (D)

Segnalazioni di avvertenza e messaggi informativi / consumo di carburante / autonomia di guida / velocità media / durata del viaggio / tempo totale di arresto al minimo e carburante totale risparmiato al minimo (se in dotazione) / orologio e data / movimento / coppia e potenza / acceleratore e freno / flusso di energia (se in dotazione) / Cruise control adattativo (se in dotazione) o Cruise control adattativo con funzione Stop & Go (se in dotazione) / Cruise control (se in dotazione) / limitatore di velocità (se in dotazione) / sistema di supporto alla frenata a doppio sensore (se in dotazione) / riconoscimento della segnaletica stradale (se in dotazione) / sistema di mantenimento della corsia (se in dotazione) / monitoraggio angoli ciechi (se in dotazione) / avvisatore presenza veicoli in transito da dietro (se in dotazione)

Display (E)

Posizione selettore / indicatore marcia ideale

Display (F)

Contachilometri parziale

Display (G)

Contachilometri



trazione a due ruote motrici

trazione a quattro ruote motrici

Portando il commutatore di accensione su "ON" oppure premendo l'interruttore motore per spostare la modalità di accensione in posizione di inserimento, sul display viene visualizzato per diversi secondi il messaggio illustrato nella figura sopra.

Quando il commutatore di accensione è su "ACC" o "LOCK" o la modalità di accensione è in posizione accessori o disinserimento, è possibile che il display visualizzi alcune segnalazioni di avvertenza e dei messaggi informativi.

Orologio

Il display (A) indica l'ora.

Per impostare l'orologio, attenersi alle istruzioni riportate in "Modalità di impostazione" nella questa sezione.

Modalità di guida (per modelli 4WD)

Il display (B) indica la modalità di guida. Per ulteriori dettagli circa l'uso del sistema 4WD a quattro modalità, vedete "Sistema 4WD a quattro modalità (se in dotazione)" nella sezione FUNZIONAMENTO DEL VEICOLO.

Termometro (se in dotazione)

Il display (C) mostra il termometro.

Il termometro segnala la temperatura esterna.



52RM21050

Se la temperatura esterna si avvicina allo zero, il display visualizza il messaggio indicato nella figura sopra.

Per cambiare l'unità di misura della temperatura tra "°C" e "°F", seguire le istruzioni fornite in "Modalità di impostazione" in questa sezione.

NOTA:

Il termometro non indicherà la temperatura esterna reale quando guidate a bassa velocità o quando il veicolo è fermo.

INFORMAZIONI PRIMA DI METTERSI ALLA GUIDA

Consumo di carburante / autonomia di guida / velocità media / durata del viaggio / tempo totale di arresto al minimo e carburante totale risparmiato al minimo (se in dotazione) / orologio e data / movimento / coppia e potenza / acceleratore e freno / flusso di energia (se in dotazione)

Se sul display (D) non appaiono segnalazioni di avvertenza né messaggi informativi, è possibile scegliere di visualizzare una delle seguenti indicazioni: consumo istantaneo di carburante, consumo medio di carburante, autonomia di guida, velocità media, durata del viaggio, tempo totale di arresto al minimo e carburante totale risparmiato al minimo (se in dotazione), orologio e data, movimento, coppia e potenza, acceleratore e freno, flusso di energia (se in dotazione) o nessuna indicazione.

⚠ AVVERTENZA

Se tentate di effettuare la regolazione del display mentre siete alla guida, potreste perdere il controllo del mezzo. Pertanto, non regolate mai il display quando guidate.

ESEMPIO

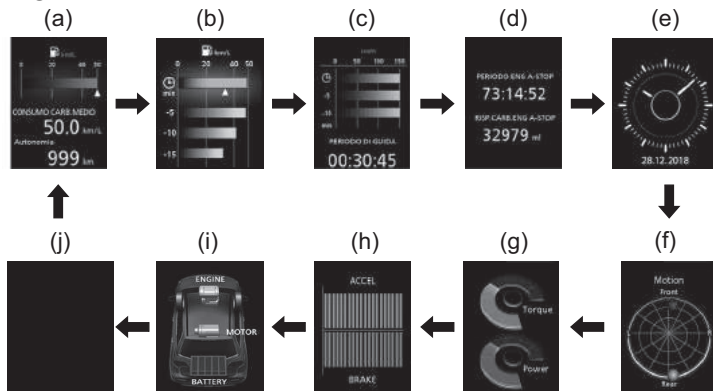

53SB20211

- (a) Consumo istantaneo di carburante / consumo medio di carburante / autonomia di guida
- (b) Consumo istantaneo di carburante / consumo medio di carburante / consumo medio di carburante in 5 minuti
- (c) Velocità media / velocità media in 5 minuti / durata del viaggio
- (d) Tempo totale di arresto al minimo e carburante totale risparmiato al minimo (se in dotazione)
- (e) Orologio e data
- (f) Movimento
- (g) Coppia e potenza
- (h) Acceleratore e freno
- (i) Flusso di energia (se in dotazione)
- (j) Nessuna indicazione

Per passare da un'indicazione all'altra sul display, premere brevemente la manopola di selezione degli indicatori (3).

NOTA:

I valori relativi a consumo istantaneo di carburante, consumo medio di carburante, autonomia di guida, velocità media, carburante totale risparmiato al minimo (se in dotazione), movimento, coppia e potenza, acceleratore e freno e flusso di energia (se in dotazione) visualizzati sul display dipendono anche dalle seguenti condizioni:

- condizioni della strada
- condizioni del traffico
- condizioni di guida
- condizioni del veicolo
- guasti che causano l'accensione a luce fissa o lampeggiante della spia di avaria

Consumo istantaneo di carburante

Il display mostra il consumo istantaneo di carburante tramite una barra graduata, solo quando il veicolo è in movimento.

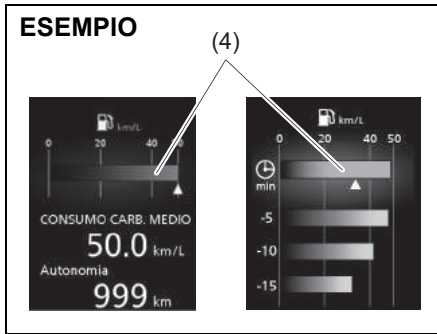

(4) Consumo istantaneo di carburante

NOTA:

- Il display mostra la barra graduata soltanto quando il veicolo è in movimento.
- In funzione delle specifiche tecniche del veicolo, l'impostazione iniziale delle unità del consumo carburante prevede i "L/100km", "km/L" o "MPG".
- Con l'impostazione "L/100 km", il valore massimo indicato per il consumo istantaneo di carburante è pari a 30. L'indicazione visualizzata sul display non supererà mai i 30 anche in caso di consumo istantaneo maggiore.

- Con l'impostazione "km/L", il valore massimo indicato per il consumo istantaneo di carburante è pari a 50. L'indicazione visualizzata sul display non supererà mai i 50 anche in caso di consumo istantaneo maggiore.
- Con l'impostazione "MPG (UK)", il valore massimo indicato per il consumo istantaneo di carburante è pari a 80. L'indicazione visualizzata sul display non supererà mai i 80 anche in caso di consumo istantaneo maggiore.
- Se il consumo di carburante risente notevolmente delle condizioni di guida, la sua indicazione sul display potrebbe essere ritardata.
- Il display mostra valori calcolati che potrebbero non corrispondere a quelli effettivi.

Consumo medio di carburante / consumo medio di carburante in 5 minuti / consumo medio di carburante per 1 ciclo di guida

Sono visualizzati il consumo medio di carburante dal precedente azzeramento, il consumo medio di carburante in 5 minuti e il consumo medio di carburante per 1 ciclo di guida.

(Consumo medio di carburante)

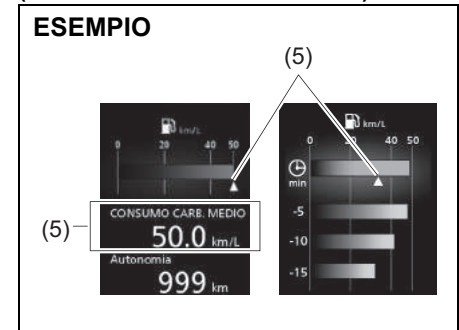

(5) Consumo medio di carburante

INFORMAZIONI PRIMA DI METTERSI ALLA GUIDA

Quando il commutatore di accensione viene portato su "ON" o l'interruttore motore viene premuto per spostare la modalità di accensione in posizione di inserimento, se nell'ultimo ciclo di guida era stata selezionata la visualizzazione del consumo medio di carburante, il display indicherà il valore del consumo medio di carburante relativo all'ultimo utilizzo del veicolo. A meno che non si azzeri il valore medio del consumo di carburante, il display mostra il consumo medio di carburante che comprende la media dei consumi della guida precedente.

NOTA:

Quando ripristinate il collegamento del terminale negativo (-) alla batteria al piombo-acido, l'indicazione sul consumo medio di carburante sarà visualizzata dopo avere guidato per alcuni istanti.

È possibile selezionare il momento in cui azzerare il valore del consumo medio di carburante tra i tre che seguono:

- "Dopo riforn.": il valore del consumo medio di carburante sarà azzerato automaticamente dopo aver effettuato il rifornimento.
- "Con Trip A": il valore del consumo medio di carburante sarà azzerato automaticamente dopo aver azzerato il contachilometri parziale A.
- "Manualmente": il valore del consumo medio di carburante sarà azzerato preme-ndo senza rilasciare la manopola di

selezione degli indicatori (3) quando il display lo visualizza.

Per cambiare il momento in cui azzerare il valore del consumo medio di carburante, fare riferimento nella sezione "Modalità di impostazione" in questa sezione.

NOTA:

Se la quantità di carburante immessa nel serbatoio dopo aver selezionato "Dopo riforn." è minima, è possibile che il consumo medio non venga azzerato.

(Consumo medio di carburante in 5 minuti)

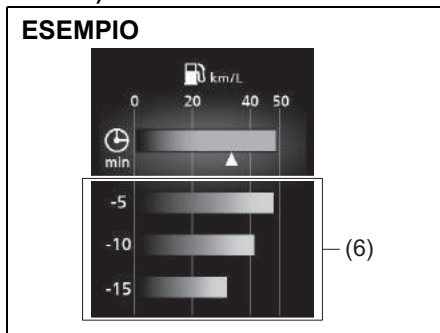

68PM00282

(6) Consumo medio di carburante in 5 minuti

(Consumo medio di carburante in 1 ciclo di guida)

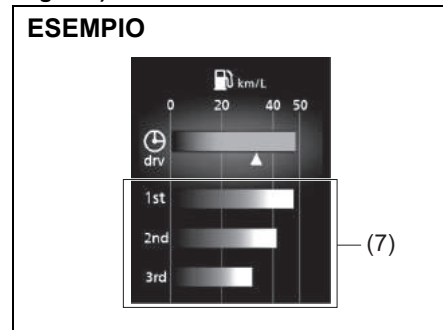

53SB10201

(7) Consumo medio di carburante in 1 ciclo di guida

È possibile controllare l'andamento del consumo medio di carburante per ogni 5 minuti, dagli ultimi 15 minuti ad ora. È possibile anche controllare l'andamento del consumo medio di carburante negli ultimi 3 cicli di guida. È possibile cambiare l'indicazione del tempo e l'indicazione del ciclo di guida. Per ulteriori informazioni, vedere "Modalità di impostazione" in questa sezione.

Autonomia

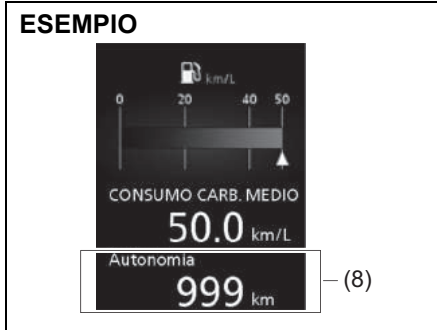

(8) Autonomia

Portando il commutatore di accensione su "ON" oppure premendo l'interruttore motore per passare in modalità di accensione in posizione di inserimento, se nell'ultimo ciclo di guida era stata selezionata la visualizzazione dell'autonomia di guida, il display indicherà "---" per alcuni secondi e poi l'autonomia di guida attuale.

L'autonomia di guida visualizzata sul display è la distanza approssimativa che sarà possibile percorrere prima che l'indicatore di livello del carburante mostri la lettera "E", in base alle condizioni di guida attuali.

Quando si accende la spia della riserva, sul display apparirà "---".

Se si accende la spia riserva carburante, provvedere subito al rifornimento, indipendentemente dall'autonomia di guida indicata sul display.

Al rifornimento, viene aggiornata l'autonomia di guida. Tuttavia, se la quantità di carburante immessa nel serbatoio è minima, non verrà visualizzato il valore corretto.

NOTA:

- Se il rifornimento avviene con il commutatore di accensione su "ON" o modalità di accensione in posizione di inserimento, l'autonomia di guida potrebbe indicare un valore errato.
- Quando ripristinate il collegamento del terminale negativo (-) alla batteria al piombo-acido, l'indicazione sull'autonomia di guida sarà visualizzata dopo avere guidato per alcuni istanti.

Velocità media / velocità media in 5 minuti

Sono visualizzate la velocità media dall'ultimo azzeramento e la velocità media in 5 minuti.

(Velocità media)

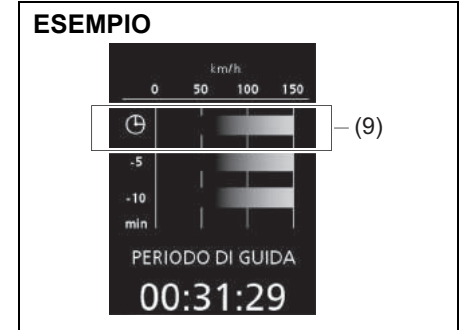

(9) Velocità media

Quando il commutatore di accensione si trova su "ON" oppure premendo l'interruttore motore per spostare la modalità di accensione in posizione di inserimento, se nell'ultimo ciclo di guida era stata selezionata la velocità media, il display indicherà il valore della velocità media relativa all'ultimo utilizzo del veicolo. A meno che non si azzeri il valore, il display mostrerà la velocità media che comprende la media della velocità della guida precedente.

Per azzerare il valore della velocità media, quando è visualizzato sul display premere la manopola di selezione degli indicatori (3) senza rilasciarla per circa 2 secondi. Il display mostra "---" e poi, dopo aver guidato per alcuni istanti, una nuova velocità media.

INFORMAZIONI PRIMA DI METTERSI ALLA GUIDA

NOTA:

Quando ripristinate il collegamento del terminale negativo (-) alla batteria al piombo-acido, l'indicazione sulla velocità media sarà visualizzata dopo avere guidato per alcuni istanti.

(Velocità media in 5 minuti)

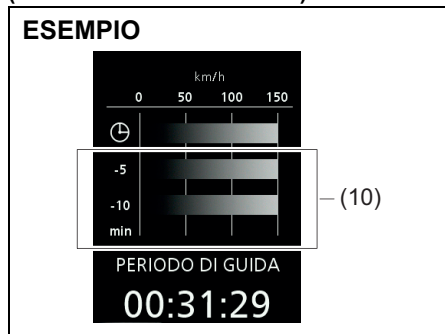

(10) Velocità media in 5 minuti

È possibile controllare l'andamento della velocità media per ogni 5 minuti, dagli ultimi 10 minuti ad ora.

Durata del viaggio

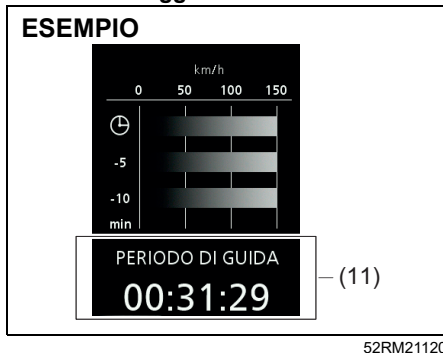

(11) Durata del viaggio

Viene visualizzata la durata del viaggio dall'ultimo azzeramento. Per azzerare il tempo di guida, quando il display lo visualizza, tenere premuta la manopola di selezione degli indicatori (3) per circa 2 secondi. Il display visualizza "---" e poi, dopo aver guidato per alcuni istanti, un nuovo tempo di guida.

NOTA:

- Scollegando il terminale negativo (-) della batteria al piombo-acido, il tempo di guida viene azzerato.
- Il valore massimo visualizzabile del periodo di guida è 99:59:59. L'indicazione visualizzata sul display non supererà mai questo valore finché non si azzeri il periodo di guida.

Tempo totale di arresto al minimo e carburante totale risparmiato al minimo (se in dotazione)

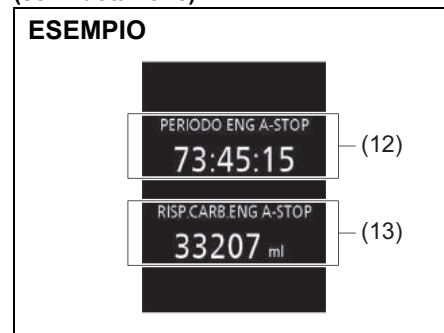

(12) Tempo totale di arresto al minimo

(13) Carburante totale risparmiato al minimo

Il display mostra la durata totale (in ore, minuti e secondi) del tempo di arresto del motore e la quantità totale (in millilitri) di risparmio del carburante per effetto del sistema ENG A-STOP, a partire dall'azzeramento dell'indicazione.

- Per azzerare il tempo totale di arresto al minimo e carburante totale risparmiato al minimo, quando il display li visualizza, tenere premuta la manopola di selezione degli indicatori (3) per alcuni secondi.

NOTA:

- Il valore massimo visualizzabile del tempo totale di arresto al minimo è 99:59:59 ed è fisso fino all'azzeramento.
- Quando ripristinate il collegamento del terminale negativo (-) alla batteria al piombo-acido, il valore del tempo totale di arresto al minimo e carburante totale risparmiato al minimo viene azzerato.

Orologio e data

Sono visualizzate la data e l'ora. Per la procedura di impostazione, fare riferimento a "Modalità di impostazione" in questa sezione.

Movimento

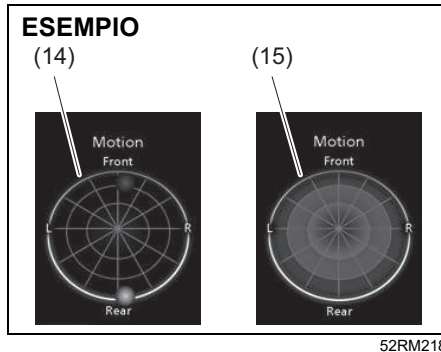

Indica il movimento del baricentro del veicolo durante la guida.

La posizione G (accelerazione di gravità) applicata alla carrozzeria del veicolo è indicata da una sfera (14).

All'arresto del veicolo, i dati cronologici delle posizioni G applicate alla carrozzeria del veicolo durante la guida sono indicati in forma di grafico (15).

Il grafico con la cronologia della posizione G a veicolo fermo può essere visualizzato oppure nascosto. Per ulteriori informazioni, vedere "Modalità di impostazione" in questa sezione.

⚠ AVVERTENZA

Non guardate il display quando guidate. Potreste rimanere coinvolti in un incidente.

NOTA:

- Se nella modalità di indicazione è stata selezionata la visualizzazione del grafico della cronologia della posizione G a veicolo fermo, il grafico (15) viene visualizzato per diversi secondi quando si porta il commutatore di accensione in posizione "LOCK" o si sposta la modalità di accensione su disinserimento dopo la guida.
- Il grafico mostra un'indicazione approssimativa e il movimento effettivo potrebbe essere diverso.

Coppia e potenza

Sono visualizzate la coppia e la potenza correnti del motore.





Acceleratore e freno

Sono visualizzati il grado di pressione corrente del pedale dell'acceleratore e la pressione corrente del circuito dei freni. È possibile selezionare se visualizzare o meno questa indicazione. Per ulteriori informazioni, vedere "Modalità di impostazione" in questa sezione.

INFORMAZIONI PRIMA DI METTERSI ALLA GUIDA

Flusso di energia (se in dotazione)

Lo stato funzionale del sistema SHVS (Smart Hybrid Vehicle by Suzuki) può essere controllato sul display informazioni. Per maggiori informazioni, fare riferimento a "SHVS (Smart Hybrid Vehicle by Suzuki) (se in dotazione)" nella sezione FUNZIONAMENTO DEL VEICOLO.

Display informazioni	Descrizione
 53SB20215	Quando il veicolo è in marcia, l'ISG (Integrated Starter Generator, ovvero alternatore-motorino di avviamento integrati) assiste la potenza del motore come un motore elettrico.
 53SB20216	Quando il veicolo è alimentato dal motore.
 53SB20217	In fase di decelerazione del veicolo, l'ISG genera elettricità senza la potenza del motore.
 53SB20218	Quando il sistema ENG A-STOP arresta automaticamente il motore.

Informazioni visualizzate dopo la guida

Portando il commutatore di accensione su "LOCK" o premendo l'interruttore motore per spostare la modalità di accensione in posizione di disinserimento, il display informazioni visualizza le seguenti informazioni per diversi secondi.

ESEMPIO

PERIODO DI GUIDA
00:02:23

KM PERCORSI
4.0 km

Autonomia
586 km

TEMPO IN ENG A-STOP
01:36:45

RISP.CARB. E-A-STOP
230 ml

(se in dotazione)

(se in dotazione)

↓

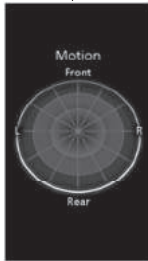

53SB2036

Posizione selettore / indicatore marcia ideale

ESEMPIO



53SB20212

Posizione del selettore

Quando il commutatore di accensione viene portato su "ON" oppure si preme l'interruttore motore per spostare la modalità di accensione in posizione di inserimento, il display (E) indica la posizione del cambio (k).

Per ulteriori dettagli circa l'uso del transaxle, vedere "Uso del transaxle" nella sezione FUNZIONAMENTO DEL VEICOLO.

Indicatore marcia ideale

Vedere "Indicatore marcia ideale" nella sezione FUNZIONAMENTO DEL VEICOLO.

Contachilometri parziale

Il display (F) indica il contachilometri parziale.

Il contachilometri parziale può essere utilizzato per misurare la distanza percorsa in viaggi brevi o tra una sosta per il rifornimento di carburante e l'altra. I contachilometri A e B possono essere impiegati in maniera indipendente.

Per azzerare il contachilometri parziale, tenere premuta la manopola di selezione (2) per alcuni secondi durante la visualizzazione sul display.

Contachilometri

Il display (G) indica il contachilometri.

Il contachilometri specifica la distanza totale percorsa dal veicolo.

AVVISO

Prendete nota della lettura del contachilometri e controllate regolarmente il piano di manutenzione programmata per verificare quali sono gli interventi da effettuare. L'usura eccessiva o i danni a determinate parti del veicolo possono, infatti, derivare dalla mancata esecuzione degli interventi di manutenzione programmati alle giuste scadenze (intervalli chilometrici).

Modalità di impostazione

Quando il commutatore di accensione è su "ON" o la modalità di accensione è in posizione di inserimento a veicolo fermo, è possibile accedere alla modalità di impostazione del display informazioni tenendo premuta la manopola di selezione degli indicatori (3) per alcuni secondi.

- Per selezionare la voce di impostazione che si desidera modificare, ruotare la manopola di selezione degli indicatori (3) a destra o a sinistra.
- Per cambiare l'impostazione, premere la manopola di selezione (3).
- Per uscire dalla modalità di impostazione, selezionate "Indietro" e premete la manopola di selezione degli indicatori (3).

ESEMPIO



53SB2023

INFORMAZIONI PRIMA DI METTERSI ALLA GUIDA

NOTA:

La voce di impostazione al momento selezionata si trova all'interno di un riquadro.

NOTA:

- Tenendo premuta la manopola di selezione degli indicatori (3) per accedere alla modalità di impostazione quando il display (D) mostra il consumo medio di carburante, la velocità media, la durata del viaggio, il tempo totale di arresto al minimo e il carburante totale risparmiato al minimo (se in dotazione), i valori si azzerano. Se non desiderate azzerare il valore, premete velocemente la manopola per cambiare l'indicazione del display.
- Se ruotate il commutatore di accensione oppure premete l'interruttore motore o avviate il veicolo quando il display è in modalità di impostazione, questa sarà automaticamente annullata.

"Unità distanza"

(Impostazione delle unità relative alla distanza per contachilometri / contachilometri parziale / autonomia di guida / velocità media)

È possibile cambiare le unità con le quali viene visualizzata la distanza di contachilometri / contachilometri parziale / autonomia di guida / velocità media.

"Econom carb."

(impostazione delle unità relative al consumo di carburante)

È possibile cambiare le unità con le quali viene visualizzato il consumo di carburante.

"Lingua"

È possibile cambiare la lingua del display informazioni.

"Reset carb."

(Impostazione dell'azzeramento del consumo di carburante medio)

È possibile effettuare il cambiamento quando si azzerà il valore del consumo di carburante medio.

"Temperatura"

(Impostazione delle unità di temperatura)

È possibile cambiare le unità con le quali viene visualizzata la temperatura.

- Per cambiare l'unità di temperatura, selezionare "Temperatura" in "Modo impost.". Quindi selezionare "°C" o "°F".

NOTA:

Quando cambiate le unità di visualizzazione della temperatura, verranno cambiate automaticamente anche le unità di visualizzazione della temperatura dell'impianto aria condizionata e riscaldamento (se in dotazione).

"Impost sonar"

(Impostazione sensori di parcheggio) (se in dotazione)

I sensori di parcheggio possono essere impostati in modalità normale e modalità rimorchio.

"Imp. orologio"

(regolazione dell'orologio)

- Regolare l'orologio selezionando "Imp. orologio" in "Modo impost.". Quindi selezionare "Impost. orol."
- Per cambiare l'ora, ruotare la manopola di selezione degli indicatori (3) ripetutamente a sinistra o a destra quando l'indicazione dell'ora lampeggia. Per cambiare velocemente l'ora, ruotare la manopola di selezione (3) senza rilasciarla. Per impostare l'ora, premere la manopola di selezione degli indicatori (3) e l'indicazione dei minuti lampeggerà.
- Per cambiare i minuti, ruotare la manopola di selezione degli indicatori (3) ripetutamente a sinistra o a destra quando l'indicazione dei minuti lampeggia. Per cambiare velocemente i minuti, ruotare la manopola di selezione (3) senza rilasciarla. Per impostare i minuti, premere la manopola di selezione (3).

(Selezione del formato 12H / 24H)

- Per l'indicazione dell'ora tra i formati a 12 ore e a 24 ore, selezionare "Imp. orologio" in "Modo impost.". Quindi selezionare "12H" o "24H".

(Regolazione della data)

- Regolare la data selezionando "Imp. orologio" in "Modo impost.". Quindi selezionare "Regolaz. data".
- Per regolare anno, mese e giorno, azionare la manopola di selezione degli indicatori (3) come nella procedura di regolazione dell'orologio.

NOTA:

Dopo aver impostato l'orologio sul display informazioni, l'ora di quello presente nella plancia portastrumenti (se in dotazione) si imposterà di conseguenza.

(Impostazione della luce orologio) (se in dotazione)

È possibile modificare l'accensione/spegnimento dell'illuminazione notturna.

"Blocco porte" (Impostazione della chiusura centralizzata)

È possibile scegliere se sbloccare tutte le porte (compreso il portellone) o disattivare la chiusura doppia (se in dotazione) girando la chiave una o due volte o azionando una o due volte il telecomando del sistema di avviamento motore a pulsante senza chiave o il pulsante sulla maniglia della porta.

Per i veicoli con sistema di avviamento motore a pulsante senza chiave, potete decidere di disattivare o attivare il cicalino al bloccaggio o sbloccaggio di una o più porte.

"Fari" (Impostazione delle luci vano piedi) (se in dotazione)

È possibile programmare le luci del vano piedi affinché il loro funzionamento sia combinato con il comando dell'illuminazione o l'apertura/chiusura delle porte oppure che non si accendano affatto.

(Impostazione cambio corsia)

È possibile impostare gli indicatori di direzione e la relativa spia affinché emettano tre lampeggi anche se si riporta la rispettiva leva in posizione subito dopo averla azionata.

- Per modificare l'impostazione del cambio corsia, selezionare "Segnale dir." in "Modo impost.". Quindi selezionare "ON" o "OFF".
- Per cambiare il numero di lampeggi, rivolgersi a un concessionario autorizzato SUZUKI.

"Cambio olio" (Impostazione dell'azzeramento del sistema di controllo della durata dell'olio) (se in dotazione)

Il sistema di controllo della durata dell'olio deve essere azzerato dopo la sostituzione di olio e filtro. Per azzerare il sistema, tenere premuta la manopola di selezione degli indicatori (3) per alcuni secondi.

"Antifurto" (impostazione del sistema di allarme antifurto) (se in dotazione) (eccetto per veicoli con specifica UE)

È possibile passare dallo stato di abilitato a quello di disabilitato del sistema antifurto e viceversa.

Lo stato del sistema antifurto viene mostrato dal display informazioni come segue:

- "Mod. On": stato abilitato
- "Mod. Off": stato disabilitato

"TPMS" (Impostazione del sistema di monitoraggio della pressione pneumatici) (se in dotazione)

- È possibile controllare la pressione di gonfiaggio effettiva degli pneumatici sul display informazioni.
- È possibile impostare uno dei valori iniziali della pressione pneumatici tra quelli indicati sotto e comunque riportati sull'etichetta.
 - "Mod. comfort"
 - "Mod. eco"
 - "Mod. carico"

Per maggiori informazioni, fare riferimento a "Sistema di monitoraggio pressione pneumatici (TPMS)" nella sezione FUNZIONAMENTO DEL VEICOLO.

"A/C IS"

(Impostazione del sistema ENG A-STOP) (se in dotazione)

- Quando si utilizza l'impianto di riscaldamento e climatizzazione automatico (se in dotazione), è possibile selezionare una delle seguenti impostazioni di arresto automatico del motore.
 - "Standard"
 - "Eco"
 - "Comfort"
- Quando è selezionato "Eco", la condizione di arresto automatico del motore è più semplificata rispetto a "Standard". Poiché il motore si fermerà automaticamente con maggior frequenza e il tempo di arresto sarà più lungo, si otterrà una riduzione dei consumi di carburante.
- Quando è selezionato "Comfort", la condizione di arresto automatico del motore diventa più rigorosa rispetto a "Standard". Poiché il motore si fermerà automaticamente meno di frequente e il tempo di arresto sarà minore, si permetterà al climatizzatore di innalzare il livello di comfort in abitacolo.

"IMPOSTAZIONI"

(Impostazione "SEL.DATA-ORA")

È possibile selezionare se visualizzare o meno il calendario nel display informazioni.

(Impostazione "DATA-ORA")

È possibile cambiare il formato del calendario nel display informazioni. Per modificare il formato del calendario, selezionare "DATA-ORA" in "IMPOSTAZIONI". Quindi selezionare l'ordine di visualizzazione di data, mese e anno.

(Impostazione "SEL CONS-CARB")

È possibile passare dall'indicazione temporanea del consumo medio di carburante all'indicazione oraria e dell'intero ciclo di guida.

(Impostazione "SEL.«Motion»")

È possibile selezionare se abilitare o disabilitare l'indicazione del grafico con la cronologia della posizione G a veicolo fermo.

(Impostazione "SEL.E.A-STOP")

È possibile selezionare se visualizzare o meno il funzionamento del sistema ENG A-STOP avendo la modalità di accensione in posizione di disinserimento.

(Impostazione "INF.E.A-STOP")

È possibile impostare il display informazioni affinché visualizzi le segnalazioni di avvertenza e i messaggi informativi relativi al sistema ENG A-STOP.

(Impostazione "SEL.F.PEDALE")

È possibile selezionare se visualizzare o meno "Acceleratore e freno".

(Impostazione "IMP REC EN")

È possibile scegliere di far accendere o meno la spia della rigenerazione dell'energia in fase di decelerazione.

(Impostazione "Hill Descent Control")

(se in dotazione)

È possibile selezionare se visualizzare o meno "Hill descent".

(Impostazione "Driving mode")

(se in dotazione)

È possibile selezionare se visualizzare o meno "Driving mode".

Impostazione riconoscimento della segnaletica stradale

(se in dotazione)

Selezionando "ON", è possibile attivare la funzione di riconoscimento della segnaletica stradale. Per maggiori informazioni, fare riferimento a "Riconoscimento della segnaletica stradale" nella sezione FUNZIONAMENTO DEL VEICOLO.

"Impost BSW" (se in dotazione)

È possibile attivare il monitoraggio angoli ciechi (BSM) o l'avvisatore presenza veicoli in transito da dietro (RCTA) selezionando "ON". Consultare "Monitoraggio angoli ciechi (BSM) (se in dotazione)" o "Avvisatore presenza veicoli in transito da

dietro (RCTA) (se in dotazione)" nella sezione FUNZIONAMENTO DEL VEICOLO per ulteriori dettagli.

"Preimpostaz." (Impostazione dei valori di inizializzazione)

Selezionando "Sì" e premendo la manopola di selezione degli indicatori (3), saranno ripristinati i valori predefiniti di tutte le impostazioni.

Segnalazioni di avvertenza e messaggi informativi

Il display visualizza le segnalazioni di avvertenza e i messaggi informativi per comunicare al conducente la presenza di alcuni problemi del veicolo.

Allo stesso tempo, per richiamare l'attenzione del conducente, potrebbe anche suonare il cicalino esterno o interno.

Se sul display appaiono delle segnalazioni di avvertenza e dei messaggi informativi, attenersi a tali messaggi.

Spia di segnalazione principale



68PM00278

Quando il display visualizza le segnalazioni di avvertenza e i messaggi informativi, potrebbe lampeggiare anche la spia di segnalazione principale.





NOTA:

- Quando il problema che genera la visualizzazione del messaggio viene eliminato, il messaggio scompare.
- Quando appare un messaggio e si verificano altri problemi che richiedono, a loro volta, la visualizzazione di altri messaggi, il display li mostrerà alternativamente, ogni 5 secondi circa.
- Se si preme la manopola di selezione degli indicatori (3) senza rilasciarla per circa 2 secondi mentre è visualizzato un messaggio, quest'ultimo scomparirà temporaneamente. Se il problema che ha causato il messaggio non viene eliminato, il messaggio ricomparirà dopo 5 secondi. Se si preme la manopola di selezione degli indicatori (3) senza rilasciarla per circa 2 secondi mentre è visualizzato un messaggio, quest'ultimo scomparirà temporaneamente. Se il problema che ha causato il messaggio non viene eliminato, il messaggio ricomparirà dopo 5 secondi.

INFORMAZIONI PRIMA DI METTERSI ALLA GUIDA

Segnalazioni di avvertenza e messaggi informativi

Tutti i modelli

Segnalazioni di avvertenza e messaggi informativi	Spia di segnalazione principale	Segnalazione acustica	Causa e soluzione
 53SB2037	Lampeggia (solo quando il veicolo è in movimento) 	Segnalazione acustica (una volta dal cicalino interno, solo quando il veicolo è in movimento)	Una porta o il portellone è socchiusa/o. Fermate il veicolo in un luogo sicuro e chiudere la porta o il portellone correttamente.
 52RS005	Lampeggia 	Segnalazione acustica continua (dal cicalino interno)	Il freno di stazionamento non è rilasciato. Arrestare il veicolo in luogo sicuro e inserire il freno di stazionamento.

Segnalazioni di avvertenza e messaggi informativi	Spia di segnalazione principale	Segnalazione acustica	Causa e soluzione
 <p>52RM21170</p>	<p>Lampeggia</p> 	<p>Segnalazione acustica continua (dal cicalino interno)</p>	<p>I fari e/o le luci di posizione sono stati lasciati accesi. Spegnerli.</p>
 <p>52RM21180</p>	<p>Disattivata</p>	<p>Segnalazione acustica (una volta dal cicalino interno)</p>	<p>Il livello del carburante è basso. Effettuare il rifornimento appena possibile. (N. 1)</p>

(N. 1) Questo messaggio scompare brevemente anche se il problema che ha causato la visualizzazione del messaggio è ancora presente.

INFORMAZIONI PRIMA DI METTERSI ALLA GUIDA

Segnalazioni di avvertenza e messaggi informativi	Spia di segnalazione principale	Segnalazione acustica	Causa e soluzione
 <p>GHIACCIO POSS. GUIDA CON ATTENZ.</p> <p>52RM21190</p>	Disattivata	Disattivata	La strada potrebbe essere ghiacciata. Guidare con molta prudenza. (N. 1)
 <p>OIL</p> <p>SOSTITUIRE OLIO MOTORE</p> <p>52RM21200</p>	Disattivata	Disattivata	Sostituire filtro e olio motore appena possibile. Il sistema di controllo della durata dell'olio deve essere azzerato dopo la sostituzione di olio e filtro. Vedere "Spia richiesta cambio olio (se in dotazione)" in questa sezione.

(N. 1) Questo messaggio scompare brevemente anche se il problema che ha causato la visualizzazione del messaggio è ancora presente.





Segnalazioni di avvertenza e messaggi informativi	Spia di segnalazione principale	Segnalazione acustica	Causa e soluzione
<div style="text-align: center;">  <p>53SB2046</p> </div>	<p>Lampeggia</p> <div style="text-align: center;">  </div>	<p>Segnalazione acustica (una volta dal cicalino interno)</p>	<p>Se viene visualizzato questo messaggio, far controllare il veicolo da un concessionario SUZUKI autorizzato.</p>



INFORMAZIONI PRIMA DI METTERSI ALLA GUIDA

Veicoli con sistema di avviamento motore a pulsante senza chiave

Segnalazioni di avvertenza e messaggi informativi	Spia di segnalazione principale	Segnalazione acustica	Causa e soluzione
 <p>52RM21210</p>	Disattivata	Disattivata	Questo messaggio viene visualizzato selezionando la posizione accessori come modalità di accensione. (N. 1)
 <p>52RM21220</p>	Disattivata	Disattivata	Viene premuto il pedale del freno (per i modelli con transaxle automatico) o il pedale della frizione (per i modelli con transaxle manuale). Premere l'interruttore motore per avviare il motore.

(N. 1) Questo messaggio scompare brevemente anche se il problema che ha causato la visualizzazione del messaggio è ancora presente.

Segnalazioni di avvertenza e messaggi informativi	Spia di segnalazione principale	Segnalazione acustica	Causa e soluzione
 <p>MANUTENZ. SISTEMA BLOCCASTERZ</p> <p>52RM21230</p>	<p>Lampeggia</p> 	<p>Segnalazione acustica (una volta dal cicalino interno)</p>	<p>Il sistema bloccasterzo è difettoso. Far controllare il veicolo da un concessionario autorizzato SUZUKI.</p>
 <p>MANUTENZ. SISTEMA AVVIAMENTO</p> <p>52RM21240</p>	<p>Lampeggia</p> 	<p>Segnalazione acustica (una volta dal cicalino interno)</p>	<p>Il sistema immobilizzatore/avviamento motore a pulsante senza chiave è difettoso. Inoltre, potrebbe anche essere diminuita la tensione della batteria. Quando viene visualizzato questo messaggio anche se si avvia il motore con la tensione della batteria a livello normale, fare controllare il veicolo da un concessionario autorizzato SUZUKI.</p>

Segnalazioni di avvertenza e messaggi informativi	Spia di segnalazione principale	Segnalazione acustica	Causa e soluzione
 <p>68PH02241</p>  <p>68PH02242</p>	Lampeggia 	Serie di segnalazioni acustiche in determinate condizioni (per circa 2 secondi dai cicalini esterno e/o interno)	Il telecomando potrebbe trovarsi all'esterno del veicolo oppure la sua pila potrebbe essere scarica. Portare il telecomando nel veicolo o toccare con esso l'interruttore di avviamento a pulsante del motore. Se il messaggio ricompare, sostituire la pila del telecomando.



Segnalazioni di avvertenza e messaggi informativi	Spia di segnalazione principale	Segnalazione acustica	Causa e soluzione
 <p>POSIZIONE INTERRUTTORE DI ACCENSIONE</p> <p>52RM21270</p>	<p>Disattivata</p>	<p>Disattivata</p>	<p>Questo messaggio viene visualizzato selezionando la posizione di inserimento per la modalità di accensione. (N. 1)</p>
 <p>GIRARE STERZO PER SBLOCCARE</p> <p>52RM21280</p>	<p>Lampeggia</p> 	<p>Segnalazione acustica (una volta dal cicalino interno)</p>	<p>Il bloccasterzo rimane inserito. Girando leggermente il volante in entrambe le direzioni, premere nuovamente l'interruttore motore.</p>

(N. 1) Questo messaggio scompare brevemente anche se il problema che ha causato la visualizzazione del messaggio è ancora presente.

INFORMAZIONI PRIMA DI METTERSI ALLA GUIDA



Segnalazioni di avvertenza e messaggi informativi	Spia di segnalazione principale	Segnalazione acustica	Causa e soluzione
 <p>BATTERIA TELECOMANDO ESAURITA</p> <p>68PH02245</p>	Disattivata	Disattivata	La pila del telecomando sta per esaurirsi. Sostituire la pila. (N. 1)
<p>Transaxle manuale</p>  <p>PREM. FRENO E FRIZIONE PER AVVIO</p> <p>52RM21300</p>	Disattivata	Disattivata	L'interruttore motore viene premuto senza premere i pedali del freno e della frizione. Riprovare come indicato dal messaggio.

(N. 1) Questo messaggio scompare brevemente anche se il problema che ha causato la visualizzazione del messaggio è ancora presente.





Segnalazioni di avvertenza e messaggi informativi	Spia di segnalazione principale	Segnalazione acustica	Causa e soluzione
<p>transaxle automatico</p>  <p>52RM21310</p>	<p>Disattivata</p>	<p>Disattivata</p>	<p>L'interruttore motore viene premuto avendo il selettore in una posizione diversa da "P" o "N", oppure senza premere il pedale del freno. Riprovare come indicato dal messaggio.</p>
<p>transaxle automatico</p>  <p>52RM21320</p>	<p>Disattivata</p>	<p>Disattivata</p>	<p>L'interruttore motore viene premuto avendo il selettore in una posizione diversa da "P". Riprovare come indicato dal messaggio.</p>

INFORMAZIONI PRIMA DI METTERSI ALLA GUIDA

Modello con transaxle automatico

Segnalazioni di avvertenza e messaggi informativi	Spia di segnalazione principale	Segnalazione acustica	Causa e soluzione
 <p>52RM21330</p>	Lampeggia 	Segnalazione acustica (una volta dal cicalino interno)	La temperatura del liquido del modello con transaxle automatico aumenta eccessivamente. Arrestare il veicolo in luogo sicuro e far raffreddare il liquido.

Veicolo con sistema ESP®

Segnalazioni di avvertenza e messaggi informativi	Spia di segnalazione principale	Segnalazione acustica	Causa e soluzione
 <p>52RM21340</p>	<p>Lampeggia</p> 	<p>Segnalazione acustica (una volta dal cicalino interno)</p>	<p>È possibile che il sistema ESP® abbia un problema. Far controllare il veicolo da un concessionario autorizzato SUZUKI.</p>
<p>Sistema Hill Hold Control (se in dotazione) / sistema Hill Descent Control (se in dotazione)</p>  <p>52RM21350</p>	<p>Lampeggia</p> 	<p>Segnalazione acustica (una volta dal cicalino interno)</p>	<p>È possibile che il sistema Hill Hold Control (se in dotazione) o il sistema Hill Descent Control (se in dotazione) abbia un problema (se in dotazione). Far controllare il veicolo da un concessionario autorizzato SUZUKI.</p>

INFORMAZIONI PRIMA DI METTERSI ALLA GUIDA

Modelli con motore K10C, K14C e K14D (per Paesi UE e Israele)

Segnalazioni di avvertenza e messaggi informativi	Spia di segnalazione principale	Segnalazione acustica	Causa e soluzione
 <p>CONTROLLARE SISTEMA GPF</p> <p>53SB10202</p>	Lampeggia 	Segnalazione acustica (una volta dal cicalino interno)	È possibile che il filtro antiparticolato benzina abbia un problema. Far controllare il veicolo da un concessionario autorizzato SUZUKI.
 <p>MARCIARE PER RIGENERARE GPF</p> <p>53SB10203</p>	Lampeggia 	Segnalazione acustica (una volta dal cicalino interno)	È necessario rigenerare il filtro GPF. Fare riferimento a "Filtro antiparticolato benzina (GPF)" nella sezione FUNZIONAMENTO DEL VEICOLO.

Modelli con motore K14D

Segnalazioni di avvertenza e messaggi informativi	Spia di segnalazione principale	Segnalazione acustica	Causa e soluzione
<div style="text-align: center;">  <p>53SB20213</p> </div>	Disattivata	Segnalazione acustica continua (dal cicalino interno)	La temperatura della batteria agli ioni di litio è estremamente bassa ed è impossibile avviare il motore. Vedere "Avviamento del motore in zone fredde" nella sezione FUNZIONAMENTO DEL VEICOLO.

INFORMAZIONI PRIMA DI METTERSI ALLA GUIDA

NOTA:

- Se il veicolo è dotato di sistema ENG A-STOP (sistema di arresto e avviamento Stop & Start automatici del motore), il display informazioni visualizza anche le segnalazioni di avvertenza e i messaggi informativi relativi a tale sistema. Per informazioni su questi messaggi, fate riferimento a "Sistema ENG A-STOP (sistema di arresto e avviamento Stop & Start automatici del motore) (modelli con motore K14D) (se in dotazione)" nella sezione FUNZIONAMENTO DEL VEICOLO.
- Quando si aziona il sistema 4WD a quattro modalità (se in dotazione), il display informazioni potrebbe visualizzare dei messaggi diversi da quelli forniti nella tabella sopra. Per maggiori informazioni, vedere "Sistema 4WD a quattro modalità (se in dotazione)" nella sezione FUNZIONAMENTO DEL VEICOLO.
- Se il veicolo è dotato di sistema sensori di parcheggio, il display informazioni visualizza anche delle segnalazioni di avvertenza e messaggi informativi relativi a detto sistema. Per maggiori informazioni su questi messaggi, fate riferimento a "Sensori di parcheggio (se in dotazione)" nella sezione FUNZIONAMENTO DEL VEICOLO.
- Se il veicolo è dotato di sistema di supporto alla frenata a doppio sensore, il display informazioni visualizza anche segnalazioni di avvertenza e messaggi informativi relativi a tale sistema. Per informazioni su questi messaggi, fate riferimento a "Sistema di supporto alla frenata a doppio sensore (se in dotazione)" nella sezione FUNZIONAMENTO DEL VEICOLO.
- Se il veicolo è dotato di sistema Cruise control adattativo o di sistema Cruise control adattativo con funzione Stop & Go, il display informazioni visualizza anche le segnalazioni di avvertenza e messaggi informativi relativi a tale sistema. Per maggiori informazioni su questi messaggi, fate riferimento a "Cruise control adattativo (se in dotazione)" o a "Cruise control adattativo con funzione Stop & Go" (se in dotazione) nella sezione FUNZIONAMENTO DEL VEICOLO.
- Se il veicolo è dotato di sistema di mantenimento della corsia, il display informazioni visualizza anche segnalazioni di avvertenza e messaggi informativi relativi a tale sistema. Per maggiori informazioni su questi messaggi, fate riferimento a "Sistema di mantenimento della corsia (se in dotazione)" nella sezione FUNZIONAMENTO DEL VEICOLO.
- Se il veicolo è dotato di monitoraggio angoli ciechi (BSM) o allarme traffico incrociato posteriore (RCTA), il display informazioni visualizza anche segnalazioni di avvertenza e messaggi informativi relativi a tali sistemi. Per maggiori informazioni su questi messaggi, fate riferimento a "Monitoraggio angoli ciechi (BSM) (se in dotazione)" o "Avvisatore presenza veicoli in transito da dietro (RCTA) (se in dotazione)" nella sezione FUNZIONAMENTO DEL VEICOLO.
- Se il veicolo è dotato di "sistema satellitare di assistenza stradale di emergenza e navigazione globale (ERA-GLONASS)", il display informazioni visualizza anche delle segnalazioni di avvertenza e messaggi informativi relativi a detto sistema. Per maggiori informazioni su questi messaggi, fate riferimento a "Per la Russia" nella sezione SUPPLEMENTI.

Spie e indicatori ottici

NOTA:

Se le spie e gli indicatori ottici lampeggiano o si accendono, è possibile che il display informazioni visualizzi i messaggi corrispondenti.

Spia pressione pneumatici insufficiente

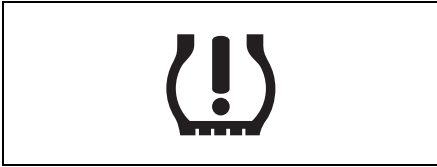

52D305

Il veicolo è dotato del sistema di monitoraggio della pressione degli pneumatici (TPMS) che contribuisce al risparmio di combustibile facendo accendere la spia pressione pneumatici insufficiente quando rileva che almeno uno pneumatico è significativamente sgonfio.

Portando il commutatore di accensione su "ON" oppure premendo l'interruttore motore per spostare la modalità di accensione in posizione di inserimento, la spia si accende brevemente per consentire di controllare il suo corretto funzionamento.

Quando la spia pressione pneumatici insufficiente è accesa, almeno uno degli pneumatici

è significativamente sgonfio. In questo caso, fermarsi e controllare gli pneumatici non appena possibile, quindi gonfiarli alla giusta pressione, come indicato sull'apposita targhetta informazioni pneumatici del veicolo. Guidando con anche un solo pneumatico significativamente sgonfio, quest'ultimo si surriscalda e può danneggiarsi. Inoltre, viaggiare con gli pneumatici sgonfi significa aumentare il consumo di carburante e la loro usura, compromettendo la capacità di tenuta e di arresto del veicolo. Controllare ciascuno pneumatico, compresa la ruota di scorta, almeno una volta al mese, a freddo, e ripristinarne eventualmente la pressione secondo i valori riportati sulla targhetta del veicolo.

La spia pressione pneumatici insufficiente serve anche per segnalare un malfunzionamento del sistema TPMS. Quando il sistema rileva un guasto, la spia lampeggerà per circa 75 secondi e poi rimarrà accesa a luce fissa. Questa sequenza sarà ripetuta dopo ciascun posizionamento del commutatore di accensione su "ON" oppure ogniqualvolta si preme l'interruttore motore per spostare la modalità di accensione in posizione di inserimento, per tutto il tempo in cui il malfunzionamento persiste.

NOTA:

La spia pressione pneumatici insufficiente potrebbe non accendersi immediatamente in presenza di un improvviso calo di pressione dell'aria.

⚠ AVVERTENZA

Se la spia pressione pneumatici insufficiente non funziona oppure se si accende e lampeggia durante la marcia e non si intraprendono le giuste azioni, potrebbero verificarsi degli incidenti.

Se la spia pressione pneumatici insufficiente non si accende per 2 secondi dopo aver spostato il commutatore di accensione su "ON" o aver premuto l'interruttore motore per spostare la modalità di accensione in posizione di inserimento oppure se si accende e lampeggia durante la marcia, fate controllare il sistema da un concessionario autorizzato SUZUKI. Anche se la spia si spegne dopo aver lampeggiato, indicando così il ripristino del sistema di monitoraggio, fate controllare il sistema dal concessionario autorizzato SUZUKI di fiducia.

AVVERTENZA

L'indice di carico degli pneumatici si riduce se questi sono sgonfi. Se gli pneumatici sono anche solo moderatamente sgonfi, il carico su di essi potrebbe superare la capacità prevista, determinando così probabili danni. La spia pressione pneumatici insufficiente non segnala questa condizione in quanto si accende esclusivamente quando almeno uno pneumatico si sgonfia in maniera significativa.

Controllate e regolate la pressione di gonfiaggio degli pneumatici almeno una volta al mese. Fate riferimento a "Pneumatici" nella sezione **CONTROLLI E MANUTENZIONE**.

AVVERTENZA

La guida protratta con la spia pressione pneumatici insufficiente accesa può causare incidenti e conseguenti gravi lesioni personali, talvolta fatali.

Se suddetta spia si accende, riducete la velocità ed evitate sterzate e frenate brusche. Ricordate che guidare con gli pneumatici significativamente sgonfi può causare il surriscaldamento dei medesimi e quindi il loro danneggiamento con conseguenze a livello di controllo dello sterzo e efficacia dei freni. Fermate il veicolo in un luogo sicuro non appena possibile e controllate gli pneumatici.

- Se uno degli pneumatici è a terra, sostituitelo con la ruota di scorta (se in dotazione). Per la procedura di sostituzione degli pneumatici, vedete "Sollevamento del veicolo" nella sezione **IN EMERGENZA**. Fate anche riferimento a "Sostituzione di pneumatici e/o ruote" per informazioni circa la modalità di ripristino del normale funzionamento del sistema TPMS a seguito di pneumatico a terra.

(continua)

AVVERTENZA

(continua)

- Se il veicolo è dotato di kit di riparazione pneumatici anziché di una ruota di scorta, vedete "Kit di riparazione pneumatici (se in dotazione)" nella sezione **IN EMERGENZA** per istruzioni circa la modalità di riparazione in emergenza di un pneumatico a terra.
- Se anche solo uno pneumatico risulta sgonfio, gonfiatevi tutti al più presto, ai valori prescritti.

Vedere "Impostazione del sistema di monitoraggio della pressione dei pneumatici (TPMS) (se in dotazione)" nella sezione **FUNZIONAMENTO DEL VEICOLO**, per maggiori informazioni sul sistema. Vedere "Pneumatici" nella sezione **CONTROLLI E MANUTENZIONE** per informazioni su come mantenere la giusta pressione degli pneumatici.

Spia di avvertenza dei freni



65D477

Questa spia funziona in tre diversi modi, a seconda delle specifiche tecniche del veicolo:

- La spia si accende brevemente portando il commutatore di accensione su "ON" oppure premendo l'interruttore motore per spostare la modalità di accensione in posizione di inserimento.
- La spia si accende quando è inserito il freno di stazionamento e il commutatore di accensione è su "ON" o la modalità di accensione è in posizione di inserimento.
- La spia si accende quando si verificano una o entrambe le suddette condizioni.

La spia si accende anche quando il liquido freni nel serbatoio scende al di sotto del livello stabilito.

La spia deve spegnersi dopo aver avviato il motore e aver disinserito completamente il freno di stazionamento, sempre che il livello del liquido freni sia regolare.

Inoltre, si accende insieme alla spia dell'ABS in caso di anomalia della funzione di controllo della forza frenante posteriore del sistema ABS (funzione valvola proporzionale).

L'accensione della spia dei freni durante la marcia è indice di problemi all'impianto frenante del veicolo.

In questo caso:

- 1) Accostare e fermarsi con prudenza.

⚠ AVVERTENZA

Ricordate che lo spazio di frenata potrebbe aumentare, pertanto sarà necessario spingere a fondo il pedale del freno, anche oltre i limiti normali.

- 2) Verificare il funzionamento dei freni avviando e fermando il veicolo con prudenza al margine della strada.
- 3) Se si ritiene di poter viaggiare in sicurezza, guidare con cautela a bassa velocità e raggiungere il concessionario autorizzato SUZUKI più vicino oppure far trainare il veicolo fino al concessionario autorizzato SUZUKI più vicino per l'eventuale riparazione.

⚠ AVVERTENZA

Se dovesse verificarsi una delle seguenti condizioni, fate controllare immediatamente l'impianto frenante dal concessionario SUZUKI:

- la spia dei freni non si spegne dopo aver avviato il motore e aver disinserito completamente il freno di stazionamento;
- la spia dei freni non si accende portando il commutatore di accensione su "ON" oppure premendo l'interruttore motore per spostare la modalità di accensione in posizione di inserimento;
- la spia dell'impianto frenante si accende in qualunque momento durante il funzionamento del veicolo.

NOTA:

Poiché l'impianto frenante è autoregolante, il livello del liquido freni tende a diminuire con l'usura delle pastiglie. Pertanto, il rabbocco del serbatoio del liquido freni è da considerarsi una normale operazione di manutenzione periodica.

NOTA:

Cicalino leva freno di stazionamento tirata. Dopo aver avviato il motore, se la leva del freno di stazionamento non è ancora stata rilasciata, si attiverà un apposito cicalino in modo intermittente. Controllare che il freno di stazionamento sia completamente rilasciato e che la relativa spia si spenga.

Spia di avvertenza impianto frenante antibloccaggio (ABS)

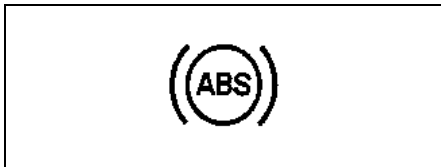

65D529

Portando il commutatore di accensione su "ON" oppure premendo l'interruttore motore per spostare la modalità di accensione in posizione di inserimento, la spia si accende brevemente per consentire di controllare il suo corretto funzionamento.

Se la spia rimane accesa oppure si accende quando il veicolo è in marcia, è probabile che l'ABS sia mal funzionante.

In questo caso:

- 1) Accostare e fermarsi con prudenza.
- 2) Portare il commutatore di accensione su "LOCK" oppure premere l'interruttore motore per spostare la modalità di accensione in posizione di disinserimento e, solo a quel punto, riavviare il motore.

Se la spia si accende e si spegne subito dopo, allora il sistema funziona regolarmente. Se la spia rimane accesa, il sistema è anomalo.

Se la spia dell'ABS e quella dell'impianto frenante rimangono accese o si accendono contemporaneamente mentre il veicolo è in marcia, significa che il sistema ABS è provvisto della funzione di controllo della forza frenante posteriore (funzione valvola proporzionale) e che potrebbero esserci guasti sia nella funzione di controllo della forza frenante posteriore che nella funzione antibloccaggio dell'ABS.

Se si dovesse verificare una di queste situazioni, rivolgersi al concessionario SUZUKI di fiducia per far controllare il sistema.

In caso di anomalia dell'ABS, il sistema funzionerà come un impianto frenante tradizionale privo di antibloccaggio.

Per dettagli sul sistema ABS, fare riferimento alla voce "Impianto frenante antibloccaggio (ABS)" nella sezione FUNZIONAMENTO DEL VEICOLO.

Spia ESP®



52KM133

ESP® è un marchio registrato di Daimler AG.

Questa spia lampeggia 5 volte al secondo quando si attiva uno dei sistemi:

- Sistema di controllo della stabilità
- Sistema di controllo della trazione
- sistema Hill Descent Control (se in dotazione)

Se la spia lampeggia, guidare con prudenza.

Portando il commutatore di accensione su "ON" oppure premendo l'interruttore motore per spostare la modalità di accensione in posizione di inserimento, la spia si accende brevemente per consentire di controllare il suo corretto funzionamento. Se la spia rimane accesa o si accende durante la guida, potrebbe essersi verificato un problema ai sistemi ESP® (non ABS). Fare controllare il sistema da un concessionario SUZUKI autorizzato.

Per dettagli sui sistemi ESP®, vedere "Programma elettronico di stabilità (ESP®)" nella sezione FUNZIONAMENTO DEL VEICOLO.

AVVERTENZA

I sistemi ESP® non escludono l'eventualità di incidenti. Guidate sempre con prudenza.

Spia indicatore ESP® "OFF"



57L30045

Portando il commutatore di accensione su "ON" oppure premendo l'interruttore motore per spostare la modalità di accensione in posizione di inserimento, la spia si accende brevemente per consentire di controllare il suo corretto funzionamento.

Quando si preme l'interruttore ESP® "OFF" per disattivare i sistemi ESP® (non ABS), la spia ESP® "OFF" si accende e rimane accesa.

Per dettagli sui sistemi ESP®, vedere "Programma elettronico di stabilità (ESP®)" nella sezione FUNZIONAMENTO DEL VEICOLO.

Spia indicatore Hill Descent Control (se in dotazione)

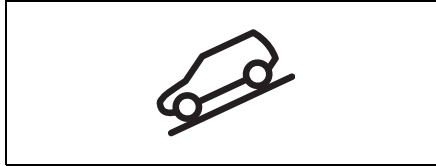

79K050

Portando il commutatore di accensione su "ON" oppure premendo l'interruttore motore per spostare la modalità di accensione in posizione di inserimento, la spia si accende brevemente per consentire di controllare il suo corretto funzionamento.

Una volta premuto l'interruttore sistema Hill Descent Control e aver soddisfatto le condizioni di attivazione di tale sistema, il relativo indicatore si accende. Se l'indicatore Hill Descent Control lampeggia, questo controllo non si attiverà.

Per maggiori informazioni sul sistema Hill Descent Control, vedere "sistema Hill Descent Control (se in dotazione)" nella sezione FUNZIONAMENTO DEL VEICOLO.

Spia insufficiente pressione dell'olio motore

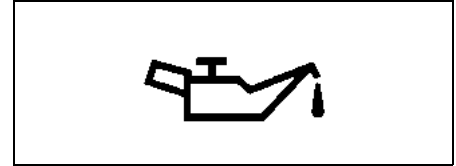

50G051

Portando il commutatore di accensione su "ON" oppure premendo l'interruttore motore per spostare la modalità di accensione in posizione di inserimento, questa spia si accende. Dopo l'avviamento del motore, si spegne. La spia si accende e rimane accesa quando la pressione dell'olio risulta insufficiente. Se si accende durante la marcia, accostare non appena possibile e arrestare il motore. Controllare il livello dell'olio e rabboccarlo secondo necessità. Se il livello dell'olio è sufficiente, far controllare l'impianto di lubrificazione dal concessionario SUZUKI prima di riprendere la marcia.

AVVISO

- Lasciando il motore in funzione quando questa spia è accesa rischiate di danneggiarlo gravemente.
- Non fate affidamento sulla spia della pressione dell'olio per capire quando è necessario rabboccarlo. Controllatene, invece, il livello ad intervalli regolari.

Spia carica batteria insufficiente

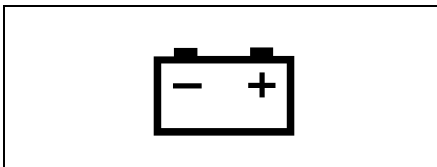

50G052

Portando il commutatore di accensione su "ON" oppure premendo l'interruttore motore per spostare la modalità di accensione in posizione di inserimento, questa spia si accende. Dopo l'avviamento del motore, si spegne. La spia si accende e rimane accesa se ci sono dei problemi nel sistema di ricarica della batteria. Se la spia dovesse accendersi mentre il veicolo è in marcia, far controllare immediatamente il sistema di ricarica dal concessionario SUZUKI.

Spia di avviso cintura di sicurezza lato conducente non allacciata/spia di avviso cintura di sicurezza lato passeggero non allacciata



60G049

Questa spia si accende e/o lampeggia quando il conducente o il passeggero anteriore non allaccia la cintura di sicurezza.

Per i dettagli riguardanti il sistema di avviso cintura di sicurezza non allacciata vedere il paragrafo "Cinture di sicurezza e sistemi di ritenuta bambini" in questa sezione.

Spia AIRBAG



63J030

Portando il commutatore di accensione su "ON" oppure premendo l'interruttore motore per spostare la modalità di accensione in posizione di inserimento, la spia lampeggia o si accende per diversi secondi per consentire di controllare il suo corretto funzionamento.

Questa spia si accende e rimane accesa se viene rilevata un'anomalia nel sistema airbag o nel sistema di pretensionamento delle cinture di sicurezza.

⚠ AVVERTENZA

Se, portando il commutatore di accensione su "ON" oppure premendo l'interruttore motore per spostare la modalità di accensione in posizione di inserimento, la spia AIRBAG non lampeggia, si accende brevemente o rimane accesa per più di 10 secondi oppure si accende durante la marcia, è possibile che sia presente un'anomalia nei sistemi airbag o pretensionatori. Fate controllare entrambi i sistemi al più presto possibile da un concessionario SUZUKI.

Spia di avaria

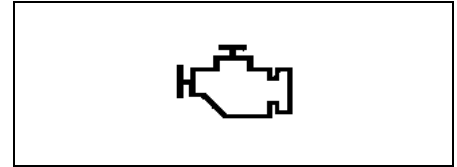

65D530

Il veicolo è dotato di un sistema computerizzato di diagnosi delle emissioni. La spia di avaria nel quadro strumenti indica quando è necessario intervenire sul sistema di controllo delle emissioni. Portando il commutatore di accensione su "ON" oppure premendo l'interruttore motore per spostare la modalità di accensione in posizione di inserimento, questa spia si accende. Dopo l'avviamento del motore, si spegne.

Se la spia di avaria si accende o lampeggia quando il veicolo è in marcia significa che è stato rilevato un danno nel sistema di controllo delle emissioni.

Occorre portare il veicolo presso il concessionario SUZUKI per farlo riparare.

(Per veicoli con specifiche EU)

Inoltre, se la spia si accende quando il motore è in funzione, significa che è stata rilevata un'anomalia nel sistema del trasaxle automatico. Rivolgersi al concessionario SUZUKI di fiducia e far controllare il sistema.

AVVISO

Se continuate a guidare quando la spia di avaria è accesa o lampeggiante, rischiate di provocare danni permanenti al sistema di controllo delle emissioni e quindi consumi elevati e cattiva guidabilità.

Spia di avvertenza transaxle (se in dotazione)



80J219

Portando il commutatore di accensione su "ON" oppure premendo l'interruttore motore per spostare la modalità di accensione in posizione di inserimento, la spia si accende per diversi secondi per consentire di controllare il suo corretto funzionamento.

Se la spia si accende quando il motore è in funzione significa che è stata rilevata un'anomalia nel sistema del transaxle automatico. Rivolgersi al concessionario SUZUKI di fiducia e far controllare il sistema.

Spia avvertenza immobilizzatore/ sistema di avviamento motore a pulsante senza chiave



80JM122

Portando il commutatore di accensione su "ON" oppure premendo l'interruttore motore per spostare la modalità di accensione in posizione di inserimento, la spia si accende brevemente per consentire di controllare il suo corretto funzionamento. Se la spia rimane accesa significa che esiste un problema nel sistema.

Se la spia lampeggia o rimane accesa a luce fissa, significa che esiste un problema nel sistema oppure il bloccasterzo non può essere rilasciato. In questo caso, premere l'interruttore motore e girare il volante a destra o a sinistra.

Se la spia lampeggia o rimane accesa a luce fissa anche se si avvia il motore con la tensione della batteria a livello normale, fare controllare il sistema da un concessionario autorizzato SUZUKI.

Spia avvertenza porte aperte



54G391

Questa spia rimane accesa fino a che tutte le porte (compreso il portellone) non sono completamente chiuse.

Se, a veicolo in movimento, una delle porte (compreso il portellone) fosse aperta, un cicalino emetterebbe una segnalazione acustica per ricordare di procedere alla chiusura completa.

Spia riserva carburante



54G343

Questa spia si accende quando è necessario rifornire immediatamente il serbatoio di carburante.

Quando si accende, un cicalino emette una segnalazione acustica per ricordare di procedere al rifornimento.

Se il rifornimento non viene effettuato, il cicalino suonerà ogni volta che il commutatore di accensione viene posto su "ON" oppure ogni volta che l'interruttore motore viene premuto per spostare la modalità di accensione in posizione di inserimento.

NOTA:

L'accensione di questa spia varia a seconda delle condizioni della strada (ad esempio quando si è in discesa o si sta affrontando una curva) e delle condizioni di guida a causa del movimento del carburante all'interno del serbatoio.

Spia servosterzo elettrico



79J039

Portando il commutatore di accensione su "ON" oppure premendo l'interruttore motore per spostare la modalità di accensione in posizione di inserimento, questa spia si accende. Dopo l'avviamento del motore, si spegne.

Se questa spia si accende mentre il veicolo è in marcia significa che il servosterzo potrebbe non funzionare regolarmente. Pertanto, è necessario farlo controllare presso il concessionario SUZUKI.

NOTA:

Le seguenti azioni svolte sul volante in fase di parcheggio o di guida a velocità molto bassa possono far aumentare gradualmente la forza richiesta per sterzare. Non si tratta di un guasto del sistema sterzo ma di una limitazione dell'asservimento attuata dal servosterzo per evitare situazioni di surriscaldamento:

- azionamento ripetuto del volante;

- *mantenimento del volante sterzato a battuta per un periodo di tempo prolungato. Quando il sistema di controllo del servosterzo si raffredda, ritorna alle normali condizioni di funzionamento. Tuttavia, la ripetizione di queste operazioni può recare danni al sistema.*

NOTA:

Se il servosterzo non funziona regolarmente è comunque possibile sterzare il volante ma occorre compiere uno sforzo maggiore.

NOTA:

Sterzando, è possibile udire una rumorosità causata dal funzionamento del servosterzo elettrico. Ciò è normale e indica il corretto funzionamento del servosterzo.

Spia indicatore del sistema di supporto alla frenata a doppio sensore (se in dotazione)

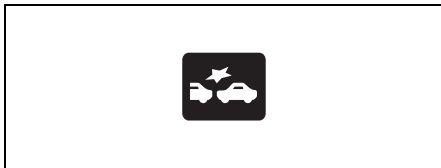

54P000255

Portando il commutatore di accensione su "ON" oppure premendo l'interruttore motore per spostare la modalità di accensione in posizione di inserimento, la spia si accende brevemente per consentire di controllare il suo corretto funzionamento.

Quando il sistema di frenata automatica si attiva, questa spia lampeggia rapidamente.

Nelle seguenti situazioni, questa spia si accende e il sistema di supporto alla frenata a doppio sensore smette di funzionare portando il commutatore di accensione su "ON" o la modalità di accensione in posizione di inserimento.

In caso di guasto, il doppio sensore smette di funzionare finché il commutatore di accensione non viene portato in posizione "LOCK" oppure l'interruttore motore non viene premuto per spostare la modalità di accensione in posizione di disinserimento.

Fermarsi in un posto sicuro e portare il commutatore di accensione su "LOCK" oppure spostare la modalità di accensione in posizione di disinserimento. Riavviare il motore, quindi controllare che la spia indicatore del sistema di supporto alla frenata a doppio sensore e la spia indicatore segnalazione superamento della corsia si spengano.

- Se entrambi gli indicatori rimangono accesi dopo aver riavviato il motore, è possibile che il doppio sensore sia guasto. In questo caso, rivolgersi a un concessionario autorizzato SUZUKI per far controllare il doppio sensore.

Nelle situazioni descritte di seguito, il doppio sensore smette temporaneamente di funzionare. Quando la situazione migliora, l'arresto temporaneo della funzione viene annullato.

- Quando la visibilità del doppio sensore è scarsa.
- Quando la temperatura del corpo del doppio sensore è alta.
- Quando i sistemi relativi al supporto alla frenata a doppio sensore si interrompono temporaneamente.
- quando la tensione della batteria è anomala;

Per maggiori informazioni, fare riferimento a "Sistema di supporto alla frenata a doppio sensore (se in dotazione)" nella sezione FUNZIONAMENTO DEL VEICOLO.

Spia indicatore sistema di supporto alla frenata a doppio sensore "OFF" (se in dotazione)



54P000254

Portando il commutatore di accensione su "ON" oppure premendo l'interruttore motore per spostare la modalità di accensione in posizione di inserimento, la spia si accende brevemente per consentire di controllare il suo corretto funzionamento.

Nelle seguenti situazioni, questa spia si accende e il sistema di supporto alla frenata a doppio sensore smette di funzionare portando il commutatore di accensione su "ON" o la modalità di accensione in posizione di inserimento.

- Tenendo premuto l'interruttore di supporto alla frenata a doppio sensore "OFF", il sistema di supporto alla frenata a doppio sensore si disattiva.
- Quando si preme l'interruttore ESP® "OFF" per disattivare i sistemi ESP® (non ABS), si accende anche la spia ESP® "OFF".

Per maggiori informazioni, fare riferimento a "Sistema di supporto alla frenata a doppio sensore (se in dotazione)" nella sezione **FUNZIONAMENTO DEL VEICOLO**.

Spia indicatore segnalazione superamento della corsia (se in dotazione)

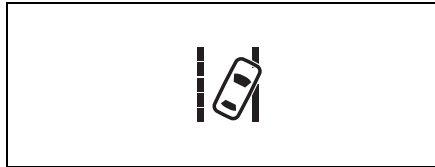

81M31080

Portando il commutatore di accensione su "ON" oppure premendo l'interruttore motore per spostare la modalità di accensione in posizione di inserimento, la spia si accende brevemente per consentire di controllare il suo corretto funzionamento.

Quando la segnalazione superamento della corsia o di sbandamento del veicolo si attiva, questa spia lampeggia.

In caso di guasto, il doppio sensore smette di funzionare finché il commutatore di accensione non viene portato in posizione "LOCK" oppure l'interruttore motore non viene premuto per spostare la modalità di accensione in posizione di disinserimento. Fermarsi in un posto sicuro e portare il commutatore di accensione su "LOCK" oppure spostare la modalità di accensione in posizione di disinserimento. Riavviare il motore, quindi controllare che la spia indicatore del sistema di supporto alla frenata a doppio

ensore e la spia indicatore segnalazione superamento della corsia si spengano.

- Se entrambi gli indicatori rimangono accesi dopo aver riavviato il motore, è possibile che il doppio sensore sia guasto. In questo caso, rivolgersi a un concessionario autorizzato SUZUKI per far controllare il doppio sensore.

Nelle situazioni descritte di seguito, il doppio sensore smette temporaneamente di funzionare. Quando la situazione migliora, l'arresto temporaneo della funzione viene annullato.

- Quando la visibilità del doppio sensore è scarsa.
- Quando la temperatura del corpo del doppio sensore è alta.
- Quando i sistemi relativi al supporto alla frenata a doppio sensore si interrompono temporaneamente.
- quando la tensione della batteria è anomala;

Per maggiori informazioni, fare riferimento a "Sistema di supporto alla frenata a doppio sensore (se in dotazione)" nella sezione **FUNZIONAMENTO DEL VEICOLO**.

Spia indicatore segnalazione superamento della corsia "OFF" (se in dotazione)



62R0317

Portando il commutatore di accensione su "ON" oppure premendo l'interruttore motore per spostare la modalità di accensione in posizione di inserimento, la spia si accende brevemente per consentire di controllare il suo corretto funzionamento.

Nelle situazioni che seguono, questa spia si accende e la segnalazione di superamento della corsia e la segnalazione di sbandamento del veicolo smettono di funzionare portando il commutatore di accensione su "ON" o la modalità di accensione in posizione di inserimento:

- Premendo l'interruttore segnalazione superamento della corsia "OFF" per disinserire il sistema di segnalazione.
- Quando si preme l'interruttore ESP® "OFF" per disattivare i sistemi ESP® (non ABS), si accende anche la spia di segnalazione del sistema Cruise Control.

Per maggiori informazioni, fare riferimento a "Sistema di supporto alla frenata a doppio

senore (se in dotazione)" nella sezione FUNZIONAMENTO DEL VEICOLO.

Spia di avvertenza sistema Cruise Control adattativo (se in dotazione)



54P000233

Premendo l'interruttore motore per spostare la modalità di accensione in posizione di inserimento, questa spia si accende brevemente per consentire di controllare il suo corretto funzionamento.

Quando si preme l'interruttore ESP® "OFF" per disattivare i sistemi ESP® (non ABS), si accende anche la spia di segnalazione del sistema Cruise Control.

Se la spia rimane accesa significa che esiste un problema nel Cruise control adattativo o nel Cruise control adattativo con funzione Stop & Go. Pertanto, è necessario farlo controllare presso il concessionario SUZUKI.

Per maggiori informazioni, fare riferimento a "Cruise control adattativo (se in dotazione)" o a "Cruise control adattativo con funzione Stop & Go (se in dotazione)" nella sezione FUNZIONAMENTO DEL VEICOLO.

Spia sistema di regolazione automatica assetto dei fari (se in dotazione)

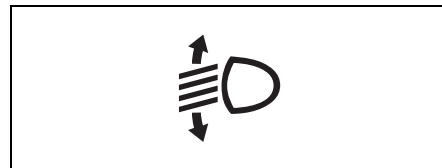

64J046

Portando il commutatore di accensione su "ON" oppure premendo l'interruttore motore per spostare la modalità di accensione in posizione di inserimento, la spia si accende brevemente per consentire di controllare il suo corretto funzionamento.

L'accensione della spia è indice di malfunzionamento del sistema di regolazione automatica assetto dei fari e quindi occorre portare il veicolo presso il concessionario SUZUKI per far riparare il guasto.

Spia luce retronebbia (se in dotazione)

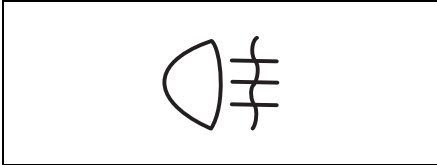

54G491

La spia indicatore luce retronebbia si illumina quando viene accesa la luce retronebbia.

Spia di avvertenza fari a LED (se in dotazione)



54P000234

Portando il commutatore di accensione su "ON" oppure premendo l'interruttore motore per spostare la modalità di accensione in posizione di inserimento, la spia si accende brevemente per consentire di controllare il suo corretto funzionamento.

Se la spia si accende, significa che esiste un problema nei fari a LED. Parcheggiare il veicolo in un luogo sicuro, quindi contattare il concessionario SUZUKI di fiducia per risolvere il problema.

Spie degli indicatori di direzione

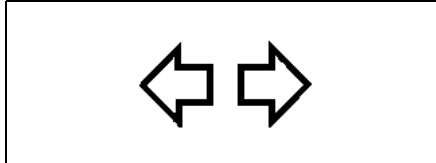

50G055

Attivando l'indicatore di direzione destro o sinistro, la freccia verde corrispondente comincerà a lampeggiare nel quadro strumenti insieme all'indicatore di direzione selezionato. Quando si attivano le luci di emergenza, entrambe le frecce lampeggeranno insieme a tutti gli indicatori di direzione.

Spia luci abbaglianti



50G056

Questa spia si illumina quando vengono accese le luci abbaglianti.

Spia indicatore luci accese

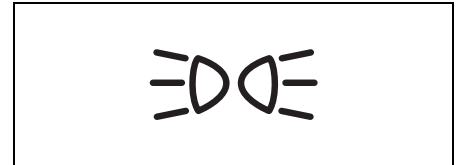

64J045

Questa spia si illumina quando le luci di posizione anteriori, posteriori e/o i fari sono accesi.

Spia 4WD (se in dotazione)

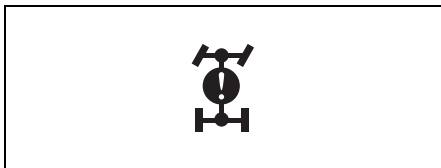

57L30042

Portando il commutatore di accensione su "ON" oppure premendo l'interruttore motore per spostare la modalità di accensione in posizione di inserimento, la spia si accende brevemente per consentire di controllare il suo corretto funzionamento.

- La spia si accende se esiste un problema nel sistema 4WD a quattro modalità. Il sistema si disattiva automaticamente.
- La spia lampeggia se il veicolo si trova in una delle condizioni descritte di seguito. In questo caso, il sistema si disattiva automaticamente:
 - montaggio di ruote di diametri diversi sul veicolo;
 - surriscaldamento dei componenti della trasmissione a causa dello slittamento di una ruota motrice nel fango o nella neve.

NOTA:

Se la spia lampeggia, spostate immediatamente il veicolo in un luogo sicuro e parcheggiatelo per proteggere i componenti della trasmissione. Lasciando il motore al minimo, la spia si spegne e il sistema riprende a funzionare tranne quando sono montate ruote di misure diverse.

Spia richiesta cambio olio (se in dotazione)



79JM007

La vettura è dotata di un sistema di controllo della durata dell'olio e di relativa spia di richiesta cambio olio che indicano quando sostituire il filtro e l'olio motore.

Quando la spia si accende, sostituire subito filtro e olio motore.

Per dettagli su come cambiare il filtro e l'olio motore, far riferimento a "Sostituzione olio motore e filtro" nella sezione CONTROLLI E MANUTENZIONE.

Portando il commutatore di accensione su "ON" oppure premendo l'interruttore motore per spostare la modalità di accensione in posizione di inserimento, questa spia si accende per alcuni secondi per consentirvi di controllare il suo corretto funzionamento.

Se il contachilometri o il tempo raggiunge il valore impostato dal sistema, portando il commutatore di accensione su "ON" o spostando l'interruttore motore in posizione di inserimento, questa spia si accenderà. Inoltre, sul display informazioni comparirà un messaggio che ricorda che occorre effettuare la sostituzione di olio motore e filtro. Dopo la sostituzione del filtro e olio motore, il sistema di controllo si azzererà e la spia si spegnerà.

Dopo aver sostituito filtro e olio motore, occorre azzerare la spia affinché sia possibile monitorare correttamente il momento in cui effettuare il successivo cambio dell'olio. Dopo l'azzeramento, la spia si spegnerà. Per informazioni sulla procedura di azzeramento, vedere "Display informazioni" in questa sezione.

AVVISO

**Mantenere in funzione il motore dopo che la spia si è accesa può causare gravi danni al motore.
Sostituire il filtro e l'olio motore non appena la spia inizia a lampeggiare.**

NOTA:

- *Questa spia serve ad agevolare il cambio di filtro e olio in base al programma di manutenzione.*
- *Anche se la sostituzione dell'olio avviene prima che si accenda questa spia, è necessario azzerare il sistema di controllo della durata dell'olio. Per maggiori informazioni circa la procedura di azzeramento, rivolgetevi a un concessionario autorizzato SUZUKI. Se preferite effettuarla da soli, leggete quanto riportato in questa sezione.*
- *Rivolgetevi a un concessionario autorizzato Suzuki per cambiare l'impostazione del sistema di controllo della durata dell'olio nei seguenti casi:*
 - Se sostituite l'olio motore conforme allo standard ACEA o olio originale SUZUKI con olio motore di tipo diverso da quello conforme allo standard ACEA o olio originale SUZUKI, o viceversa
 - Se una variazione delle vostre abitudini di guida richiede che applichiate la "Manutenzione consigliata in condizioni di utilizzo gravoso del veicolo" anziché il "Piano di manutenzione programmata", come descritto nella sezione CONTROLLI E MANUTENZIONE, o viceversa.

Spia indicatore ENG A-STOP

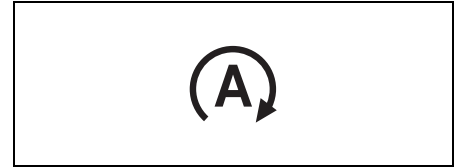

72M00032

Portando il commutatore di accensione su "ON" oppure premendo l'interruttore motore per spostare la modalità di accensione in posizione di inserimento, la spia si accende brevemente per consentire di controllare il suo corretto funzionamento.

Quando il sistema ENG A-STOP arresta il motore, questa spia si accende.

- Per modelli con motore K14D, per maggiori informazioni, fare riferimento a "Sistema ENG A-STOP (sistema di arresto e avviamento Stop & Start automatici del motore) (per modelli con motore K14D) (se in dotazione)" nella sezione FUNZIONAMENTO DEL VEICOLO.
- Tranne per modelli con motore K14D, per maggiori informazioni, fare riferimento a "Sistema ENG A-STOP (sistema di arresto e avviamento Stop & Start automatici del motore) (tranne per modelli con motore K14D) (se in dotazione)" nella sezione FUNZIONAMENTO DEL VEICOLO.

INFORMAZIONI PRIMA DI METTERSI ALLA GUIDA

Spia ENG A-STOP "OFF"



72M00159

Portando il commutatore di accensione su "ON" oppure premendo l'interruttore motore per spostare la modalità di accensione in posizione di inserimento, la spia si accende brevemente per consentire di controllare il suo corretto funzionamento.

Premendo l'interruttore ENG A-STOP "OFF" questa spia si accende.

Se questa spia lampeggia durante la guida, potrebbe essersi verificato un problema nel sistema ENG A-STOP. Fare controllare il sistema da un concessionario SUZUKI autorizzato.

- Per modelli con motore K14D, per maggiori informazioni, fare riferimento a "Sistema ENG A-STOP (sistema di arresto e avviamento Stop & Start automatici del motore) (per modelli con motore K14D) (se in dotazione)" nella sezione FUNZIONAMENTO DEL VEICOLO.
- Tranne per modelli con motore K14D, per maggiori informazioni, fare riferimento a "Sistema ENG A-STOP (sistema di arresto e avviamento Stop &

Start automatici del motore) (tranne per modelli con motore K14D) (se in dotazione)" nella sezione FUNZIONAMENTO DEL VEICOLO.

Spia indicatore rigenerazione dell'energia in fase di decelerazione (se in dotazione)



72M00168

Portando il commutatore di accensione su "ON" oppure premendo l'interruttore motore per spostare la modalità di accensione in posizione di inserimento, la spia si accende brevemente per consentire di controllare il suo corretto funzionamento.

Quando la rigenerazione dell'energia in fase di decelerazione è in funzione, questa spia si accende.

Per maggiori informazioni, fare riferimento a "SHVS (Smart Hybrid Vehicle by Suzuki) (se in dotazione)" nella sezione FUNZIONAMENTO DEL VEICOLO.

Spia di avvertenza filtro antiparticolato benzina (GPF) (per modelli con motore K10C, K14C e K14D) (per Paesi UE e Israele)

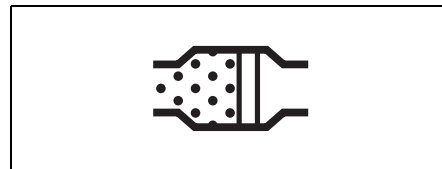

64J244

Questa spia del filtro antiparticolato benzina (GPF) si accende per alcuni secondi portando il commutatore di accensione su "ON" oppure premendo l'interruttore motore per spostare la modalità di accensione in posizione di inserimento per consentire di controllare il suo corretto funzionamento. La spia si accende durante la marcia per indicare che il filtro GPF è quasi intasato. Per spegnere la spia, lasciare il motore acceso fino al completamento della rigenerazione.

Il processo dura normalmente 25 minuti. Per ottenere le condizioni ottimali per concludere il processo, continuare a guidare ad una velocità di almeno 50 km/h (31 mph) e un regime motore non inferiore a 2000 giri/min.

Continuare la marcia fino allo spegnimento della spia che indica il termine della rigenerazione del filtro GPF.

Per ulteriori dettagli relativi al GPF, fare riferimento a "Filtro antiparticolato benzina" nella sezione FUNZIONAMENTO DEL VEICOLO.

AVVISO

Quando la spia GPF si accende, procedere con la rigenerazione del filtro GPF. La mancata rigenerazione del filtro GPF provocherà un malfunzionamento del veicolo dovuto al filtro intasato.

Spia di segnalazione principale



68PM00278

Quando il display informazioni visualizza le segnalazioni di avvertenza e i messaggi informativi, potrebbe lampeggiare anche questa spia.

Per i dettagli, vedere "Display informazioni" in questa sezione.

Leva di comando luci

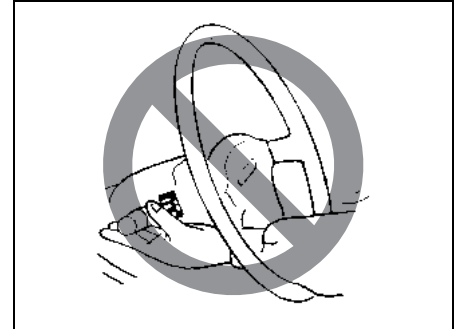

57L21128

AVVERTENZA

Per evitare di incorrere in infortuni, non azionate i comandi infilando il braccio attraverso il volante.

Funzionamento luci

ESEMPIO

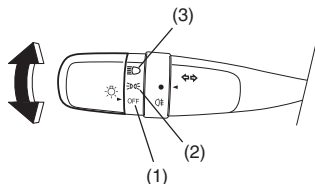

61MM0A072

Per accendere e spegnere le luci, girare la ghiera posta all'estremità della leva. Sono possibili tre posizioni:

"OFF" (1)

Tutte le luci sono spente.

☰ (2)

Le luci di posizione anteriori e posteriori, la luce della targa e le luci del quadro strumenti sono accese ma i fari sono spenti.

☰ (3)

Le luci di posizione anteriori e posteriori, la luce della targa, le luci del quadro strumenti e i fari sono accesi.

ESEMPIO

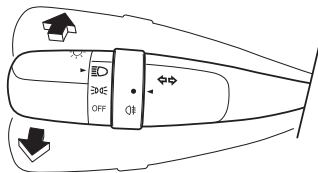

61MM0A073

Quando i fari sono accesi, spingere la leva in avanti per accendere gli abbaglianti oppure tirarla all'indietro (verso di sé) per accendere gli anabbaglianti. Quando sono accesi gli abbaglianti, si illuminerà l'indicatore corrispondente nel quadro strumenti. Per azionare temporaneamente gli abbaglianti come segnalazione di sorpasso, tirare leggermente la leva verso di sé e rilasciarla una volta completata la segnalazione.

Funzionamento automatico delle luci (se in dotazione)

ESEMPIO

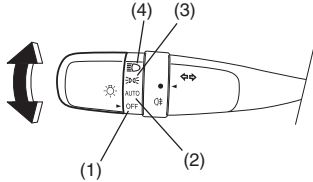

61MM0A074

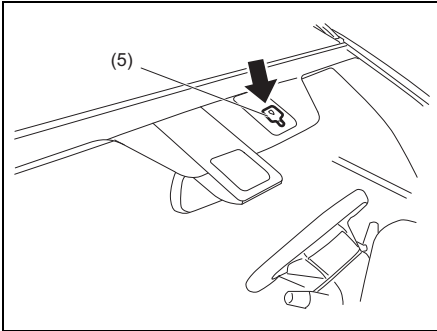

53SB2043

L'impianto di illuminazione del veicolo è gestito da due sistemi principali: l'interruttore di illuminazione e il sistema di accensione automatica dei fari (quando l'interruttore di illuminazione si trova in posizione "AUTO").

I due sistemi funzionano insieme per comandare le luci come indicato nella seguente tabella:

ON: luci accese

LUCE: quando c'è luce intorno al sensore luce (5).

BUIO: quando c'è buio intorno al sensore luce (5).

Posizione dell'interruttore luci	Luci principali da azionare	Modalità di accensione blocco o accessori		Modalità di accensione in posizione di inserimento	
		LUCE	BUIO	LUCE	BUIO
(1) "OFF"	Luci di posizione anteriori, posteriori	–	–	–	–
	Fari	–	–	–	–
(2) "AUTO"	Luci di posizione anteriori, posteriori	–	–	–	ON
	Fari	–	–	–	ON
(3) ☸	Luci di posizione anteriori, posteriori	ON	ON	ON	ON
	Fari	–	–	–	–
(4) ☹	Luci di posizione anteriori, posteriori	ON	ON	ON	ON
	Fari	ON	ON	ON	ON

INFORMAZIONI PRIMA DI METTERSI ALLA GUIDA

Per accendere e spegnere le luci, girare la ghiera posta all'estremità della leva. Sono possibili quattro posizioni:

"OFF" (1)

Tutte le luci sono spente.

"AUTO" (2)

Questa funzione è attiva dopo aver spostato la modalità di accensione in posizione di inserimento premendo l'interruttore motore. I fari e le luci di posizione si accendono e spengono automaticamente in funzione della quantità di luce esterna rilevata dal sensore. Si spengono automaticamente spostando la modalità di accensione in posizione accessori o blocco, mediante pressione dell'interruttore motore.

Il sensore luce (5) di rilevamento della quantità di luce esterna è montato sulla parte superiore del parabrezza. Funge anche da sensore pioggia per il sistema tergicristalli con rilevamento pioggia.

⚠ ATTENZIONE

Se la zona del parabrezza su cui è montato il sensore luce è coperta da fango, ghiaccio o altre sostanze simili, i fari e le luci di posizione potrebbero accendersi anche se non è ancora buio. Prima di asportare dette sostanze dal parabrezza, spostate sempre la leva del tergicristallo in posizione "OFF". Se la leva rimane in posizione "AUTO", i tergicristalli potrebbero azionarsi inaspettatamente e causare lesioni personali, oltre che danneggiarsi.

NOTA:

- Evitate di coprire con adesivi la zona del parabrezza in cui viene montato il sensore luce. L'adesivo potrebbe compromettere la capacità del sensore, rendendo il sistema incapace di comandare correttamente il funzionamento delle luci.
- Spostando la modalità di accensione in posizione di inserimento tramite la pressione dell'interruttore motore e lasciando selezionata la posizione "AUTO", i fari e le luci di posizione si accendono automaticamente non appena diminuisce la luminosità esterna, anche se il motore non è in funzione. Se le luci permangono accese per un periodo di tempo prolungato, la batteria potrebbe scaricarsi del tutto.

☀ (3)

Le luci di posizione anteriori e posteriori, la luce della targa e le luci del quadro strumenti sono accese ma i fari sono spenti.

☾ (4)

Le luci di posizione anteriori e posteriori, la luce della targa, le luci del quadro strumenti e i fari sono accesi.

ESEMPIO

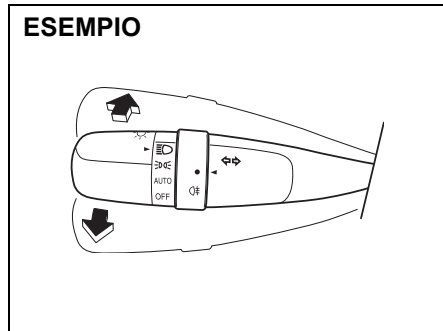

61MM0A075

Quando i fari sono accesi, spingere la leva in avanti per accendere gli abbaglianti oppure tirarla all'indietro (verso di sé) per accendere gli anabbaglianti. Quando sono accesi gli abbaglianti, si illuminerà l'indicatore corrispondente nel quadro strumenti. Per azionare temporaneamente gli abbaglianti come segnalazione di sorpasso, tirare leggermente la leva verso di sé e rilasciarla una volta completata la segnalazione.

Sistema accensione automatica dei fari

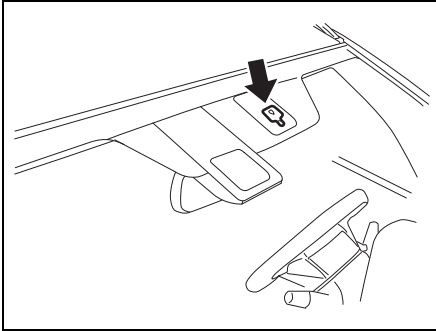

53SB2024

Il sistema di accensione automatica dei fari accende automaticamente tutte le luci che sono gestite dalla leva di comando delle luci sul piantone dello sterzo, quando vengono soddisfatte le seguenti tre condizioni.

Condizioni per il funzionamento del sistema accensione automatica dei fari:

- 1) è buio intorno al sensore luce (5);
- 2) la leva di comando luci è in posizione "AUTO";
- 3) l'interruttore motore viene premuto per spostare la modalità di accensione in posizione di inserimento.

Questo sistema è azionato da un segnale proveniente dal sensore luce (5) posto sul parabrezza. Non coprire il sensore (5). In caso contrario, il sistema non funzionerà correttamente.

AVVERTENZA

Il sensore luce impiega all'incirca 5 secondi per reagire ad un cambiamento delle condizioni di luminosità. Onde evitare incidenti causati dalla scarsa visibilità, accendete i fari prima di entrare in galleria, in un parcheggio al coperto o in ambienti simili.

NOTA:

Il sensore luce reagisce anche agli infrarossi, quindi potrebbe funzionare in maniera non corretta se in presenza di raggi di notevole intensità.

Riprogrammazione della funzione accensione automatica delle luci (se in dotazione)

Le impostazioni descritte di seguito, relative alla funzione di accensione automatica delle luci, possono essere personalizzate a proprio piacimento. Se si desidera far riprogrammare la funzione, contattare il concessionario autorizzato SUZUKI.

Sensibilità del sensore della luce (se in dotazione)

La quantità di luce esterna necessaria per far accendere e spegnere le luci è definita a priori in fabbrica. La sensibilità del sensore luce può essere regolata in maniera che le luci si accendano e spengano quando è:

- più chiaro fuori rispetto alla condizione predefinita oppure
- più scuro fuori rispetto alla condizione predefinita

Accensione automatica delle luci attivata dalla pioggia (se in dotazione)

L'impostazione del sistema di accensione automatica dei fari può essere modificata per far accendere i fari:

- quando il sensore pioggia rileva un'abbondante pioggia
- quando il sensore pioggia rileva la luce e un'abbondante pioggia (in combinazione con il sistema tergicristalli con rilevamento pioggia) oppure
- indipendentemente al funzionamento del sistema tergicristalli con rilevamento pioggia.

INFORMAZIONI PRIMA DI METTERSI ALLA GUIDA

Cicalino luci accese

Se la porta del conducente viene aperta senza aver spento i fari e le luci di posizione, si attiverà il cicalino interno che suonerà in maniera ininterrotta. Questa funzione si attiva nelle seguenti condizioni: i fari e/o le luci di posizione rimangono accesi anche dopo aver portato il commutatore di accensione in posizione di disinserimento o aver premuto l'interruttore motore per spostare la modalità di accensione su disinserimento.

Il cicalino smette di suonare non appena vengono spenti fari e luci di posizione.

NOTA:

Mentre il cicalino suona, sul display informazioni del cruscotto compare un messaggio.

Sistema luci di marcia diurna (D.R.L.) (se in dotazione)

Una volta avviato il motore, si accenderanno tutte luci di marcia diurna.

Condizioni per il funzionamento del sistema D.R.L.

- 1) Motore in funzione.
- 2) Fari e luci fendinebbia spenti.

NOTA:

La luminosità delle luci di marcia diurna è diversa da quella delle luci di posizione, ma non si tratta di un guasto.

Interruttore retronebbia (se in dotazione)

ESEMPIO

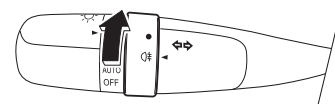

61MM0A214

Per accendere le luci retronebbia, ruotare la ghiera come illustrato in figura, a fari accesi. Quando le luci retronebbia sono accese, sul quadro strumenti si illumina un indicatore.

Interruttore fendinebbia (se in dotazione)

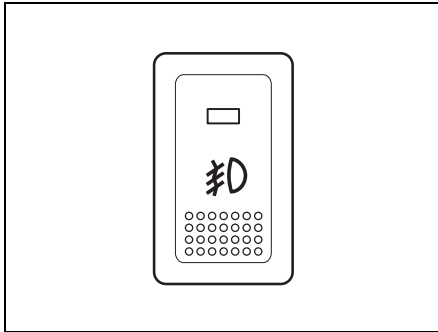

64J058

I fendinebbia si accendono quando il relativo interruttore viene premuto e le luci di posizione anteriori e posteriori e/o i fari sono accesi. Quando i fendinebbia sono accesi, un indicatore posizionato sopra l'interruttore si illumina.

NOTA:

In alcuni paesi, per ottemperare alle leggi locali, il funzionamento delle luci potrebbe risultare diverso da quanto descritto sopra.

Interruttore regolatore assetto fari (se in dotazione)

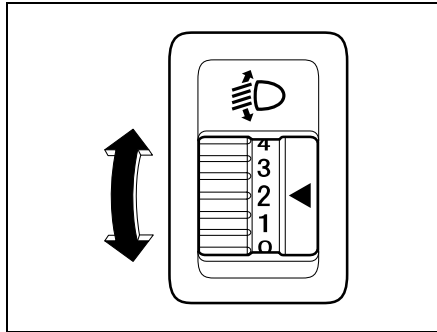

80JM040

Ruotando questo interruttore, è possibile regolare l'assetto fari in base alle condizioni di carico del veicolo. Lo schema riportato sotto mostra le posizioni dell'interruttore corrispondenti alle diverse condizioni di carico del veicolo.

Condizioni di carico veicolo	Posizione interruttore
Solo il conducente	0
Conducente + 1 passeggero (sul sedile anteriore)	0
Conducente + 4 passeggeri, nessun carico	2
Conducente + 4 passeggeri, aggiunta di carico	3
Conducente + carico massimo	4

Leva di comando indicatori di direzione

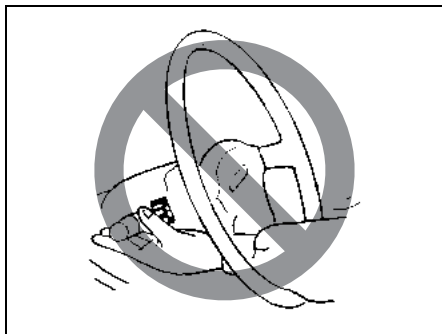

57L21128

⚠ AVVERTENZA

Per evitare di incorrere in infortuni, non azionate i comandi infilando il braccio attraverso il volante.

Funzionamento indicatori di direzione

Quando il commutatore di accensione è su "ON" o la modalità di accensione è in posizione di inserimento, è possibile azionare gli indicatori di direzione destro o sinistro sollevando o abbassando la leva.

Normale segnalazione di svolta

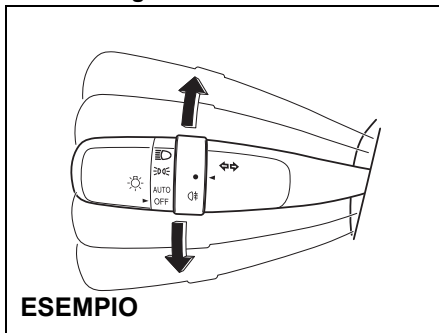

61MM0A076

Spostare la leva completamente verso l'alto o verso il basso. Dopo aver completato la svolta, l'indicatore verrà disattivato e la leva tornerà in posizione normale.

Segnalazione di cambio corsia

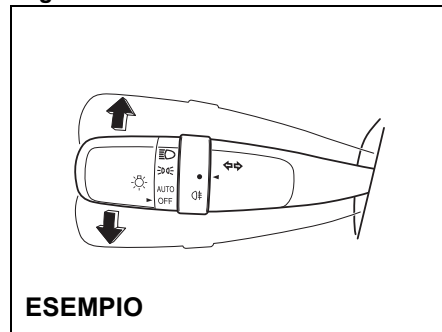

ESEMPIO

61MM0A077

Spostare la leva a mezza corsa verso l'alto o verso il basso per svoltare a destra o a sinistra, quindi mantenerla in posizione.

- Gli indicatori di direzione e l'icona lampeggeranno mentre la leva viene tratteneuta in posizione non di riposo.

Gli indicatori di direzione e l'icona lampeggeranno per 3 volte anche riportando immediatamente la leva in posizione, dopo averla spostata.

NOTA:

Nel display informazioni, è possibile impostare gli indicatori di direzione e la relativa icona affinché lampeggino per 3 volte dopo il ritorno della relativa leva. Fate riferimento a "Display informazioni" in questa sezione.

NOTA:

Il numero dei lampeggi del segnale degli indicatori di direzione e dell'icona può essere personalizzato (da 1 a 4 volte). Per la personalizzazione, rivolgetevi al concessionario SUZUKI autorizzato.

Pulsante luci di emergenza

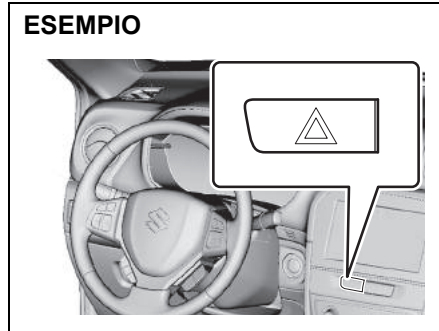

53SB2010

Premere il pulsante luci di emergenza per attivare le luci di emergenza. Tutti e quattro gli indicatori di direzione e le relative spie inizieranno a lampeggiare contemporaneamente. Per spegnere le luci, premere nuovamente il pulsante.

Utilizzare le luci di emergenza per avvisare gli altri conducenti circa il possibile rischio di pericolo causato dal traffico, dovendo parcheggiare il veicolo in caso di emergenza.

Leva tergicristallo/ lavacrystallo

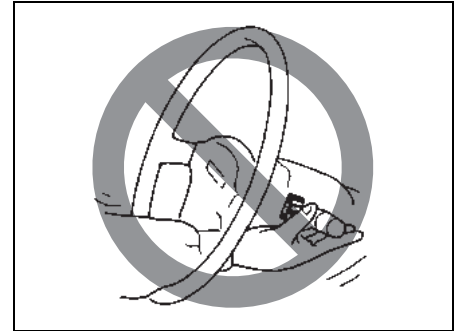

65D611

⚠ AVVERTENZA

Per evitare di incorrere in infortuni, non azionate i comandi infilando il braccio attraverso il volante.

INFORMAZIONI PRIMA DI METTERSI ALLA GUIDA

Funzionamento dell'impianto tergi/lavacrystallo

Con commutatore di accensione su "ON" o modalità di accensione in posizione di inserimento, l'impianto tergi/lavacrystallo può essere azionato tramite la leva o l'interruttore (se in dotazione).

Quando un peso importante grava sul tergi/cristallo, ad esempio la neve, l'interruttore automatico scatta e il tergi/cristallo smette di funzionare per proteggere il motorino dal surriscaldamento.

Se il tergi/cristallo smette di funzionare mentre è in movimento, procedere come segue.

- 1) Arrestare il veicolo in luogo sicuro e spegnere il motore.
- 2) Portare la leva del tergi/cristallo e l'interruttore in posizione "OFF".
- 3) Rimuovere gli ostacoli, quali la neve, dal tergi/cristallo.
- 4) Dopo alcuni istanti, quando la temperatura del motorino del tergi/cristallo si è abbassata a sufficienza, l'interruttore automatico si ripristinerà automaticamente e il tergi/cristallo potrà essere di nuovo utilizzato.

Se, dopo un po' di tempo, il tergi/cristallo continua a non funzionare, è possibile che vi sia un altro problema. In questo caso, rivolgersi a un concessionario autorizzato SUZUKI per far controllare il tergi/cristallo.

Tergericristallo

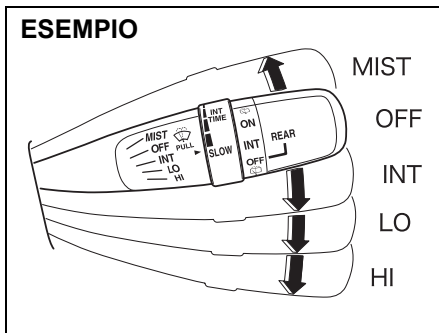

Per azionare il tergi/cristallo, spostare la leva verso il basso in una delle tre posizioni di funzionamento. In posizione "INT", il tergi/cristallo funziona in modalità intermittente. Questa posizione è particolarmente indicata quando si guida in presenza di pioggia leggera o foschia. La posizione "LO" aziona il tergi/cristallo in modalità continua lenta. La posizione "HI" aziona il tergi/cristallo in modalità continua veloce. Per disattivare il tergi/cristallo riportare la leva in posizione "OFF".

Sollevare la leva e tenerla in posizione "MIST" per attivare il tergi/cristallo con il funzionamento continuo lento.

ESEMPIO

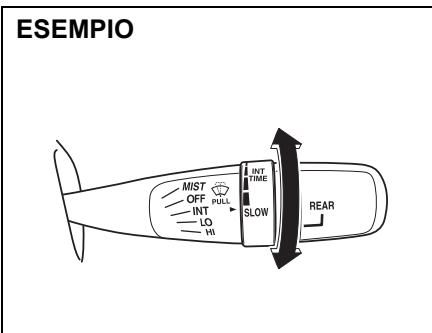

Se la leva è provvista del comando "INT TIME", ruotare la ghiera in avanti o all'indietro per regolare il funzionamento intermittente dei tergi/cristalli secondo l'intervallo desiderato.

Tergicristallo con funzione di rilevamento della pioggia (se in dotazione)

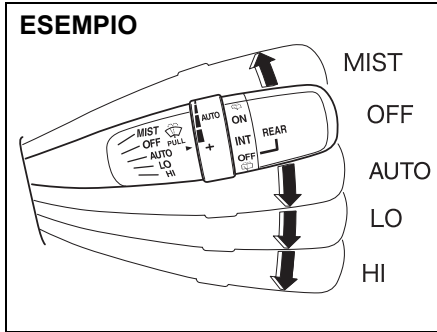

61MM0A081

Premere l'interruttore motore per spostare la modalità di accensione in posizione di inserimento. Per azionare il tergicristallo con funzione rilevamento della pioggia, spostare la leva verso il basso in una delle tre posizioni di funzionamento. Nella posizione "AUTO" (se in dotazione), i tergicristalli si attiveranno automaticamente quando il sistema rileva la pioggia o la neve. La posizione "LO" aziona il tergicristallo in modalità continua lenta. La posizione "HI" aziona il tergicristallo in modalità continua veloce. Per disattivare il tergicristallo riportare la leva in posizione "OFF".

Solleverla la leva e tenerla in posizione "MIST" per attivare il tergicristallo con il funzionamento continuo lento finché viene mantenuta la posizione.

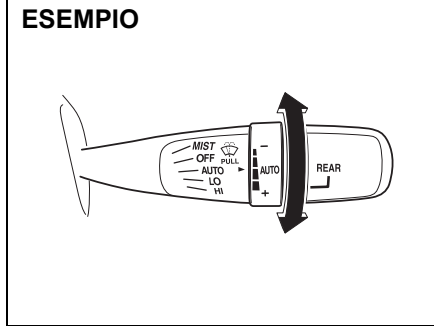

61MM0A082

Se la leva ha la posizione "AUTO", potete cambiare la sensibilità del sistema alla pioggia/neve ruotando la ghiera della leva stessa (in avanti per aumentarla, indietro per diminuirla).

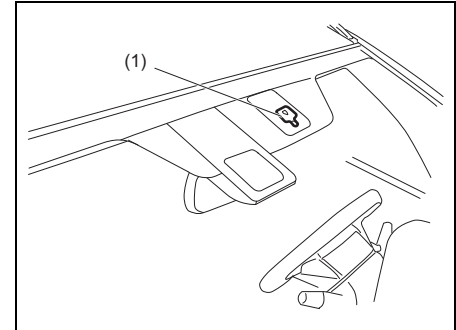

53SB2044

(1) Sensore di pioggia

⚠ ATTENZIONE

- Quando la leva del tergicristallo viene spostata su "AUTO" e l'interruttore motore in modalità di inserimento, attenetevi alle seguenti istruzioni. Diversamente, il tergicristallo potrebbe azionarsi inaspettatamente e causare lesioni personali, oltreché danneggiarsi:
 - Non toccate, né pulite con un panno la zona sul parabrezza di montaggio del sensore pioggia.
 - Non urtate il parabrezza, né il sensore pioggia.
- Portate che la leva del tergicristallo in posizione "OFF" prima di entrare nell'autolavaggio o di pulire il parabrezza.

NOTA:

- Nelle seguenti condizioni, il sensore di pioggia potrebbe non essere in grado di rilevare correttamente pioggia o neve, pertanto la funzione ad esso correlata potrebbe non funzionare affatto o funzionare male (in queste condizioni, utilizzare una posizione diversa da "AUTO"):
 - la pioggia o la neve non colpisce la zona del parabrezza su cui è montato il sensore pioggia oppure la neve è del tipo non rilevabile dal sensore;
 - l'area del sensore pioggia è coperta da fango, ghiaccio o altre sostanze simili. Asportate i corpi estranei;
 - sul parabrezza erano presenti delle gocce di pioggia ancor prima di attivare la funzione di rilevamento della pioggia. Asciugate le gocce di pioggia azionando il tergicristallo manualmente;
 - la temperatura del sensore pioggia supera gli 80 °C (176 °F) al sole oppure è inferiore a -10 °C (14 °F) quando fa freddo (in queste condizioni, il tergicristallo non funziona);
 - sul parabrezza è stata applicata una sostanza idrorepellente che fa scivolare via velocemente le gocce di pioggia. Ciò offre una visuale più nitida e il tergicristallo potrebbe sembrare funzionare troppo frequentemente. In questo caso, abbassate la sensibilità del sistema;

- l'area del sensore è coperta da un adesivo;
 - le spazzole sono danneggiate. Procedete con la loro sostituzione.
- Le condizioni riportate di seguito potrebbero indicare un problema del sistema tergicristallo con rilevamento della pioggia. Se il sistema mostra una delle seguenti condizioni, fatelo controllare da un concessionario autorizzato SUZUKI:
 - la quantità di caduta della pioggia/neve varia ma l'intervallo di tergiture rimane costante;
 - la pioggia/neve cade ma il tergicristallo non funziona.

Riprogrammazione della funzione tergicristallo con rilevamento della pioggia

Il funzionamento in posizione "AUTO" (automatica) del tergicristallo con rilevamento della pioggia può essere personalizzato in base alle proprie esigenze, riprogrammandolo come segue. Per questa personalizzazione, rivolgersi al concessionario SUZUKI autorizzato.

Tergitura completamente automatica (impostazione di fabbrica)

Il sistema seleziona automaticamente le modalità di tergiture più appropriate tra le seguenti: nessuna tergitura, funzionamento ad intermittenza, tergitura a bassa velocità o tergitura ad alta velocità.

Tergitura semiautomatica

Il sistema seleziona automaticamente le modalità di tergiture più appropriate tra le seguenti: funzionamento ad intermittenza, tergitura a bassa velocità o tergitura ad alta velocità (il tergicristallo non si arresta automaticamente).

Funzionamento a intermittenza

Il tergicristallo funziona esclusivamente in modalità ad intermittenza. L'intervallo dell'intermittenza può essere variato con la ghiera della leva di comando.

Lavacrystallo

ESEMPIO

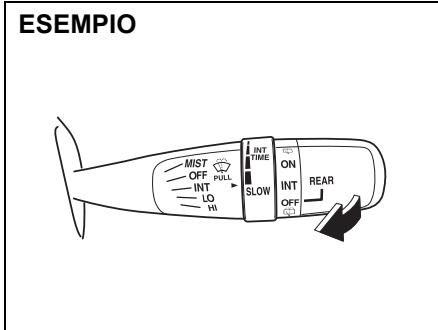

61MM0A099

Per azionare il getto di liquido lavacrystallo tirare la leva verso di sé. Il tergicristallo si attiverà automaticamente a bassa velocità, se non già inserito, e se il veicolo è dotato della posizione "INT".

⚠ AVVERTENZA

- Per evitare che il parabrezza congeli durante i mesi freddi, accendete lo sbrinatori per riscaldarlo prima e durante l'utilizzo del lavacrystallo.
- Non versate l'antigelo del radiatore nel serbatoio del liquido lavacrystallo. Potrebbe compromettere seriamente la visibilità se spruzzato sul parabrezza e anche danneggiare la vernice del veicolo.

AVVISO

Per evitare di danneggiare i componenti dell'impianto tergi/lavacrystallo, osservate le seguenti precauzioni:

- non continuate ad azionare la leva se il serbatoio del liquido è vuoto altrimenti rischiate di danneggiare il motorino del lavacrystallo;
- non tentate di pulire il parabrezza asciutto con il tergicristallo altrimenti rischiate di danneggiare il parabrezza o le spazzole del tergicristallo. Azionate sempre il getto del liquido lavacrystallo prima di attivare il tergicristallo sul parabrezza asciutto;
- rimuovete il ghiaccio o la neve dalle spazzole del tergicristallo prima di utilizzarle;
- controllate regolarmente il livello del liquido lavavetri. Controllatelo più spesso in caso di cattivo tempo;
- riempiete 3/4 del serbatoio del lavacrystallo per consentire la dilatazione del liquido nel caso la temperatura cali al punto da congelarlo.

Interruttore tergi/lavalunotto

ESEMPIO

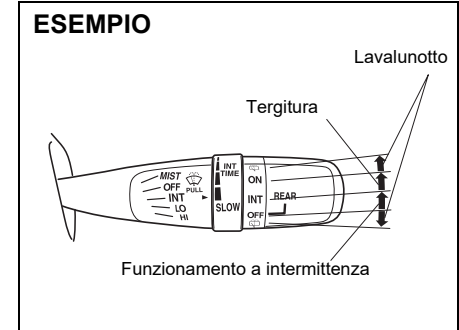

61MM0A100

Per azionare il tergilunotto, ruotare l'interruttore corrispondente posto all'estremità della leva, in posizione "ON". Se il veicolo prevede la posizione "INT", una volta ruotato l'interruttore in avanti su "INT", il tergilunotto funzionerà in modalità intermittente. Per arrestarne il funzionamento, riportare l'interruttore in posizione "OFF".

Quando il tergilunotto è in posizione "OFF", ruotare l'interruttore all'indietro e tenerlo in questa posizione per azionare il getto del liquido lavacrystallo.

Quando il tergilunotto è in posizione "ON", ruotare l'interruttore in avanti e tenerlo in questa posizione per azionare il getto del liquido lavacrystallo.

AVVISO

Utilizzate il tergilunotto solo dopo aver liberato il lunotto e le relative spazzole da accumuli di neve o ghiaccio. Questi ultimi, infatti, possono impedire il movimento del tergilunotto danneggiandone il motorino.

Leva di regolazione della posizione del volante

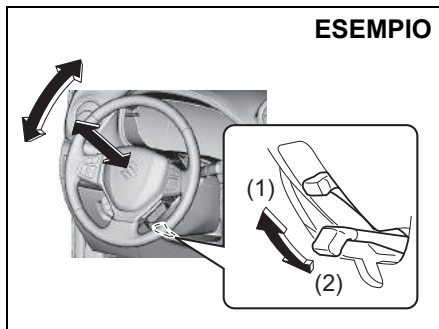

53SB2011

- (1) BLOCCO
- (2) SBLOCCO

La leva di regolazione è posta al di sotto del piantone sterzo. Per regolare l'altezza e la posizione longitudinale del volante:

- 1) Tirare la leva di regolazione verso il basso per sbloccare il piantone sterzo.
- 2) Regolare il volante secondo l'altezza e la posizione longitudinale desiderate e bloccare il piantone spingendo la leva verso l'alto.
- 3) Provare a muovere il volante verticalmente e orizzontalmente per assicurarvi che sia effettivamente bloccato.

⚠ AVVERTENZA

Non tentate mai di regolare il volante quando il veicolo è in movimento: se ne potrebbe perdere il controllo.

Avvisatore acustico

ESEMPIO

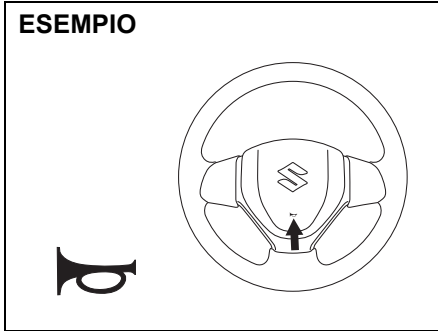

68LM240

Per azionare l'avvisatore acustico, premere il relativo pulsante posto sul volante. L'avvisatore acustico si attiverà indipendentemente dalla posizione del commutatore di accensione o della modalità di accensione.

Interruttore lunotto termico/ interruttore specchietti retrovisori esterni riscaldati (se in dotazione)

Tipo 1

ESEMPIO

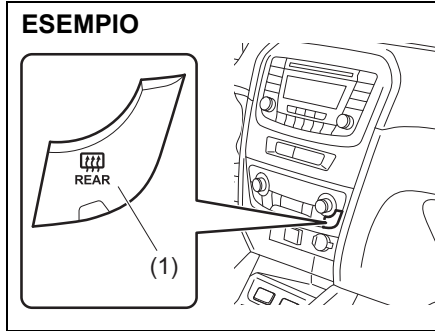

54P000244

Tipo 2

ESEMPIO

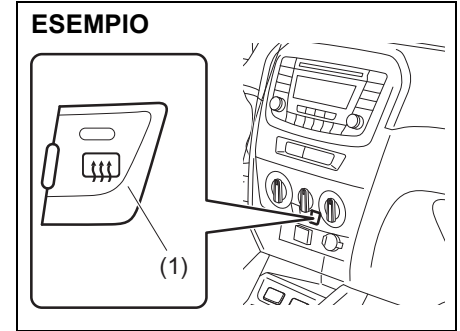

54P000245

Quando il lunotto posteriore è appannato, premere questo interruttore (1) per disappannarlo.

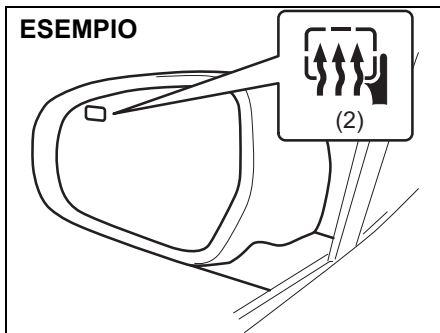

54P000246

Se sullo specchio retrovisore esterno è indicato il simbolo (2) significa che gli specchietti retrovisori esterni sono riscaldati. Premendo l'interruttore (1) verranno attivati contemporaneamente sia gli specchietti retrovisori esterni riscaldati che il lunotto termico.

Quando si attiva il lunotto termico, si accende una spia dedicata. Il lunotto termico funziona unicamente a motore acceso. Per disattivarlo, premere nuovamente l'interruttore (1).

AVVISO

Il lunotto termico e gli specchietti retrovisori esterni riscaldati (se in dotazione) consumano parecchia elettricità. Una volta che si sono sbrinati, premete l'interruttore in posizione di disinserimento.

NOTA:

- *Il lunotto termico funziona unicamente a motore acceso.*
- *Il lunotto termico si spegnerà automaticamente dopo 15 minuti di funzionamento, per evitare di scaricare la batteria al piombo-acido.*
- *Se il veicolo è equipaggiato di specchietti retrovisori esterni riscaldati, soltanto lo specchio esterno lato guida è dotato del riferimento (2) ma entrambi gli specchietti funzionano simultaneamente.*

FUNZIONAMENTO DEL VEICOLO

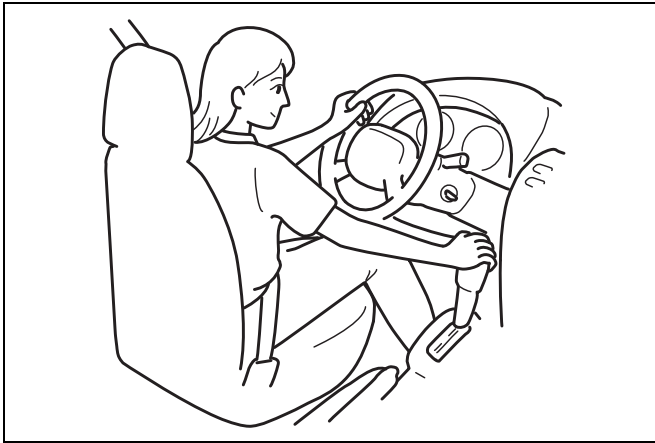

60G408

Avvertenze sui gas di scarico	3-1
Verifiche giornaliere	3-2
Consumo di olio motore	3-3
Commutatore di accensione (veicoli privi di sistema di avviamento motore a pulsante senza chiave) (se in dotazione)	3-3
Interruttore motore (veicoli dotati di sistema di avviamento motore a pulsante senza chiave) (se in dotazione)	3-5
Sistema di avviamento motore a pulsante senza chiave (se in dotazione)	3-7
Leva del freno di stazionamento	3-11
Pedali	3-13

Avviamento/arresto del motore (veicoli privi di sistema di avviamento motore a pulsante senza chiave)	3-14
Avviamento/arresto del motore (veicoli con sistema di avviamento motore a pulsante senza chiave)	3-15
Filtro antiparticolato benzina (GPF) (per modelli con motore K10C, K14C e K14D) (per paesi UE e Israele)	3-20
Uso del transaxle	3-21
Indicatore marcia ideale	3-29
Sistema 4WD a quattro modalità (se in dotazione)	3-33
SHVS (Smart Hybrid Vehicle by Suzuki) (se in dotazione)	3-40
Sistema ENG A-STOP (sistema di arresto e avviamento Stop & Start automatici del motore)(tranne per modello con motore K14D) (se in dotazione)	3-43
Sistema ENG A-STOP (sistema di arresto e avviamento Stop & Start automatici del motore) (per modello con motore K14D)	3-51
Cruise Control (se in dotazione)	3-62
Limitatore di velocità (se in dotazione)	3-64
SISTEMA DI SICUREZZA SUZUKI (se in dotazione)	3-67
Monitoraggio angoli ciechi (BSM) (se in dotazione)	3-121
Avvisatore presenza veicoli in transito da dietro (RCTA) (se in dotazione)	3-127
Sistema di segnalazione arresto di emergenza (ESS) (se in dotazione)	3-130
Sensori di parcheggio (se in dotazione)	3-131
Telecamera posteriore (se in dotazione)	3-138
Impianto frenante	3-141
Programma elettronico di stabilità (ESP®)	3-144
Sistema di monitoraggio della pressione pneumatici (TPMS)	3-152

Avvertenze sui gas di scarico

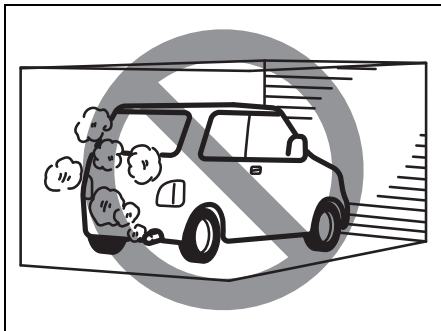

52D334

⚠ AVVERTENZA

Evitate di respirare i gas di scarico perché contengono monossido di carbonio, un gas incolore e inodore potenzialmente letale. Dato che il monossido di carbonio è difficile da rilevare, assicuratevi di adottare le seguenti precauzioni per evitare che penetrino all'interno del veicolo:

- Non lasciate il motore in funzione all'interno di garage o altri ambienti chiusi.

(continua)

⚠ AVVERTENZA

(continua)

- non parcheggiate il veicolo con il motore acceso a lungo, anche se all'aperto. Se dovete rimanere seduti all'interno del veicolo fermo con il motore in moto per poco tempo, verificate che il selettore portata aria si trovi in posizione di ARIA FRESCA e il ventilatore alla massima velocità;
- evitate di usare il veicolo con il portellone posteriore o il portabagagli aperto. Se fosse necessario farlo, controllate che il tetto apribile (se in dotazione) e tutti i finestrini siano chiusi e che la ventola operi a tutta velocità con il selettore portata aria sulla posizione ARIA FRESCA;
- per consentire il corretto funzionamento del sistema di ventilazione del vostro veicolo, tenete la griglia di ventilazione posta di fronte al parabrezza libera da neve, foglie o altri impedimenti;

(continua)

⚠ AVVERTENZA

(continua)

- tenete la zona circostante il tubo di scarico libera da neve o altro materiale per evitare l'accumulo di gas di scarico al di sotto del veicolo. Questa precauzione è particolarmente importante quando si parcheggia il veicolo in presenza di bufera di neve;
- fate controllare periodicamente l'impianto di scarico per riscontrare l'eventuale presenza di danni o perdite. Se rilevati, fateli riparare immediatamente.

Verifiche giornaliere

Informazioni prima di mettersi alla guida

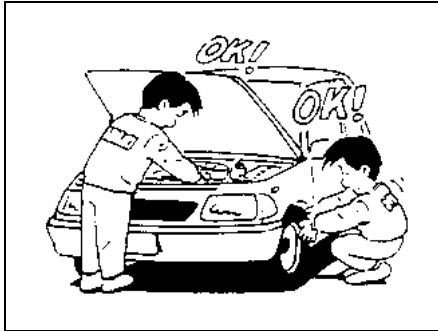

60A187S

- 1) Controllare che i finestrini, gli specchi, le luci e i catarifrangenti siano puliti e privi di impedimenti.
- 2) Controllare visivamente i seguenti elementi degli pneumatici:
 - profondità delle scanalature del battistrada
 - usura irregolare, rotture e danni
 - bulloni ruote allentati
 - presenza di corpi estranei come chiodi, pietre, ecc.

Vedete il capitolo "Pneumatici" nella sezione CONTROLLI E MANUTENZIONE per ulteriori dettagli.

- 3) Controllare l'eventuale presenza di liquidi e olio.

NOTA:

È normale che goccioli dell'acqua dall'impianto di climatizzazione dopo averlo utilizzato.

- 4) Controllare che il cofano sia ben chiuso e bloccato.
- 5) Controllare che i fari, gli indicatori di direzione, le luci dei freni e l'avvisatore acustico funzionino correttamente.
- 6) Regolare il sedile e il poggiatesta.
- 7) Controllare la sensazione trasmessa dal pedale freno e la condizione di regolazione della leva del freno di stazionamento o del pedale. Vedere il capitolo "Freni" nella sezione CONTROLLI E MANUTENZIONE per ulteriori dettagli.
- 8) Regolare gli specchi retrovisori.
- 9) Controllare che tutti gli occupanti, conducente compreso, abbiano allacciato le cinture di sicurezza.
- 10) Controllare che, portando il commutatore di accensione su "ON" oppure premendo l'interruttore motore per spostare la modalità di accensione in posizione di inserimento, si accendano tutte le spie.
- 11) Controllare tutti gli indicatori.
- 12) Controllare che la spia di avvertenza impianto frenante si spenga dopo che è stato rilasciato il freno di stazionamento.

Una volta alla settimana oppure tutte le volte che si effettua il rifornimento di carburante, eseguire i seguenti controlli nel vano motore:

- 1) Livello olio motore
- 2) Livello liquido di raffreddamento motore
- 3) Livello liquido freni
- 4) Livello della soluzione della batteria al piombo-acido
- 5) Livello liquido lavacrystallo
- 6) Funzionamento del gancio del cofano
Tirare la maniglia di sgancio del cofano verso l'interno del veicolo. Controllare che non sia possibile aprire interamente il cofano senza aver tolto il gancio secondario. Chiudere saldamente il cofano dopo aver controllato il corretto funzionamento del gancio. Vedere "Tutte le chiusure, cerniere e serrature" del paragrafo Telaio e carrozzeria nel capitolo "Manutenzione programmata" nella sezione CONTROLLI E MANUTENZIONE per quanto riguarda il programma di lubrificazione.

⚠ AVVERTENZA

Controllare che il cofano sia ben chiuso e bloccato prima di mettervi in marcia, altrimenti potrebbe sollevarsi inaspettatamente durante la guida e impedirvi di vedere la strada, con il rischio di provocare incidenti.

Una volta al mese oppure ogni qualvolta si effettua il rifornimento di carburante, controllare la pressione degli pneumatici con un manometro. Controllare anche la pressione della ruota di scorta.

Consumo di olio motore

È normale che il motore consumi dell'olio durante il suo funzionamento.

Il quantitativo di olio motore consumato dipende dalla viscosità e dalla qualità dell'olio, nonché dalle condizioni di guida.

Il consumo aumenta quando si guida ad alta velocità, si accelera e decelera di frequente e quando il veicolo trasporta grandi carichi.

Anche il motore nuovo consuma più olio in quanto i pistoni, le fasce elastiche e le pareti dei cilindri non sono ancora rodati. I motori nuovi raggiungono il livello normale di consumo di olio solo dopo aver percorso circa 5000 km (3000 miglia).

Consumo di olio:
max 1,0 l per 1000 km
(1 Qt. per 600 miglia)

Quando si controlla il quantitativo di olio consumato, ricordare che l'olio può essersi diluito il che rende più difficile un'esatta valutazione del livello effettivo.

Ad esempio, se si usa ripetutamente il veicolo per tratti brevi e il consumo di olio è normale, l'astina di livello potrebbe non indicare alcun calo, anche dopo aver percorso 1000 km (600 miglia). Questo è dovuto al fatto che l'olio si miscela gradualmente con il carburante o la condensa, facendo così apparire invariato il suo livello.

Ricordare anche che gli elementi diluiti evaporano quando si guida alle alte velocità, ad esempio in autostrada, il che potrebbe far pensare che, in queste condizioni, il consumo di olio sia eccessivo.

Commutatore di accensione (veicoli privi di sistema di avviamento motore a pulsante senza chiave) (se in dotazione)

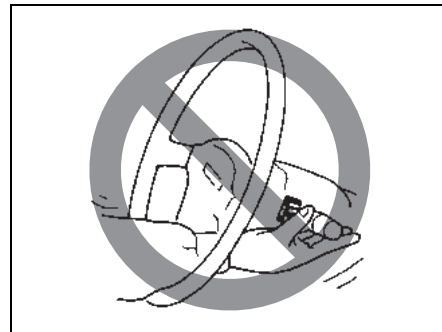

65D611

⚠ AVVERTENZA

Per evitare di incorrere in infortuni, non azionate i comandi infilando il braccio attraverso il volante.

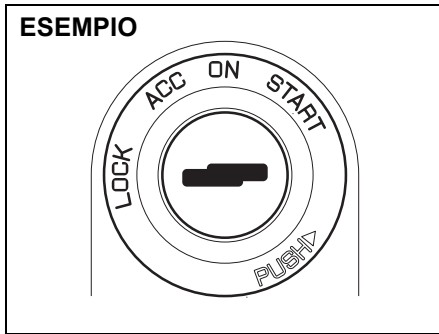

68PH00310

Il commutatore di accensione ha le seguenti quattro posizioni:

"LOCK"

È la normale posizione di parcheggio ed è l'unica in cui è possibile estrarre la chiave.

Transaxle manuale

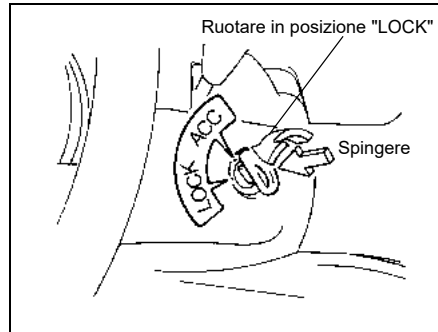

60G033

• **Veicoli con transaxle manuale:**

È necessario spingere la chiave in avanti per poterla ruotare in posizione "LOCK". Essa blocca l'accensione e, una volta estratta la chiave, impedisce l'uso normale del volante.

• **Veicoli con transaxle automatico:**

Per poter ruotare la chiave in posizione "LOCK", è necessario portare il selettore in "P". Essa blocca l'accensione e impedisce l'uso normale del volante e del selettore del cambio.

Per togliere il bloccasterzo, occorre inserire la chiave e ruotarla in senso orario in una delle altre posizioni. Nel caso non si riuscisse a ruotarla per sbloccare lo sterzo, provare a sterzare leggermente verso destra o sinistra e contemporaneamente ruotare la chiave.

"ACC"

In questa posizione, è possibile azionare gli accessori come la radio, senza accendere il motore.

"ON"

È la normale posizione di funzionamento. Tutti gli impianti elettrici sono accesi.

"START"

È la posizione in cui si accende il motore mediante il motorino d'avviamento. Rilasciare la chiave non appena il motore si avvia.

NOTA:

Per il veicolo con batteria agli ioni di litio si potrebbe udire uno scatto in corrispondenza della batteria dopo aver spostato il commutatore di accensione in posizione "ON" o "LOCK". Questo è un suono di funzionamento normale.

Cicalino di avviso chiave inserita (se in dotazione)

Se la porta del conducente è aperta e la chiave è ancora inserita nel commutatore di accensione, si attiverà un cicalino acustico in modo intermittente per ricordare al conducente di estrarre la chiave.

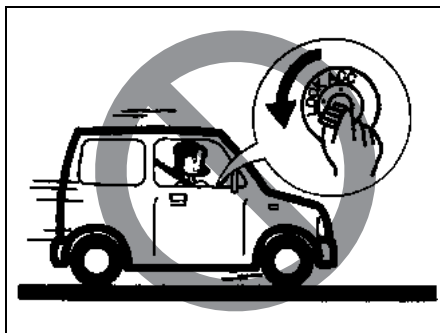

81A297S

⚠ AVVERTENZA

- Quando il veicolo è in movimento, non riportate mai il commutatore di accensione in posizione "LOCK" né estraete la chiave. Il volante si bloccherebbe e risulterebbe impossibile sterzare.

(continua)

⚠ AVVERTENZA

(continua)

- Riportate sempre il commutatore di accensione in posizione "LOCK" ed estraete sempre la chiave prima di abbandonare il veicolo, anche se per un breve periodo. Inoltre, non lasciate bambini incustoditi a bordo: potrebbero, infatti, causare il movimento accidentale del veicolo e interferire con i comandi dei cristalli e del tetto apribile. Inoltre, potrebbero soffrire di colpi di calore che metterebbero a rischio la loro salute con conseguenze addirittura letali.

AVVISO

Se il motore è spento, non lasciate il commutatore di accensione in posizione "ON" per evitare di scaricare la batteria al piombo-acido.

Interruttore motore (veicoli dotati di sistema di avviamento motore a pulsante senza chiave) (se in dotazione)

ESEMPIO

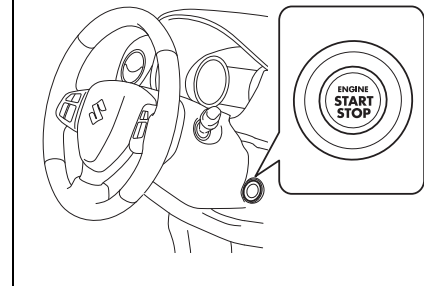

54P000301

Disinserimento

Si tratta della modalità per il parcheggio. Quando viene selezionata premendo l'interruttore motore e si apre o chiude una qualsiasi porta (incluso il portellone), il volante si blocca automaticamente.

Accessori

Premere l'interruttore motore per selezionare questa modalità di accensione da utilizzare per alimentare, a motore spento, circuiti elettrici quali quello dell'impianto

audio, degli specchietti retrovisori esterni e della presa accessori. Selezionando questa posizione, si accende la spia "ACC" nel quadro strumenti oppure il display informazioni nel quadro strumenti visualizza il seguente messaggio: "«ACC» POSIZIONE INTERRUPT DI ACCENSIONE". Per maggiori informazioni, vedere il capitolo "Spie e indicatori ottici" o "Display informazioni" nella sezione INFORMAZIONI PRIMA DI METTERSI ALLA GUIDA.

Inserimento

• Con motore spento:

A motore spento, è possibile utilizzare dispositivi elettrici quali gli alzacristalli e i tergilcristalli. Selezionando questa modalità di accensione tramite l'interruttore motore, si accende la spia "ON" dell'accensione nel quadro strumenti oppure il display informazioni nel quadro strumenti visualizza il seguente messaggio: "«ON» POSIZIONE INTERRUPT DI ACCENSIONE".

• Con motore acceso:

Sono alimentati tutti i dispositivi elettrici. Dopo aver attivato questa modalità di accensione tramite l'interruttore motore, è possibile mettersi in marcia.

Avviamento

• Veicoli con transaxle manuale:

Purché si abbia con sé il telecomando del sistema di avviamento motore a pulsante senza chiave, premendo l'interruttore motore per selezionare questa modalità di accensione, il motore si avvia automaticamente. La leva del cambio, però, deve essere in posizione "N" e i pedali del freno e della frizione devono essere premuti.

• Veicoli con transaxle automatico:

Purché si abbia con sé il telecomando del sistema di avviamento motore a pulsante senza chiave, premendo l'interruttore motore per selezionare questa modalità di accensione, il motore si avvia automaticamente. La leva del cambio, però, deve essere in posizione "P" e il pedale del freno deve essere premuto. Qualora fosse necessario riavviare il motore con veicolo in movimento, selezionare la posizione "N".

AVVISO

Non lasciate l'interruttore motore in posizione accessori o di inserimento quando il motore non è in funzione. Quando il motore è spento e l'interruttore si trova nelle suddette posizioni, non utilizzate la radio o altri accessori elettrici per un periodo di tempo prolungato onde evitare lo scaricamento della batteria al piombo-acido.

NOTA:

- *Non occorre mantenere l'interruttore motore premuto fino all'avviamento.*
- *In presenza di onde o interferenze radio di notevole entità, è possibile che non si riesca né a spostare la modalità di accensione in posizione accessori o di inserimento, né ad avviare il motore utilizzando l'interruttore motore. In questo caso, il display informazioni nel quadro strumenti visualizzerà il seguente messaggio: "TELECOMANDO NON RILEVATO".*
- *Per il veicolo con batteria agli ioni di litio si potrebbe udire uno scatto in corrispondenza della batteria dopo aver spostato la modalità di accensione in posizione di inserimento o disinserimento. Questo è un suono di funzionamento normale.*

Messaggio volante non sbloccato

Se il volante rimane bloccato premendo l'interruttore motore per spostare la modalità di accensione in posizione di inserimento, il display informazioni nel quadro strumenti visualizzerà il seguente messaggio: "GIRARE STERZO PER SBLOCCARE". Per i dettagli, fare riferimento al paragrafo "Display informazioni" nella sezione INFORMAZIONI PRIMA DI METTERSI ALLA GUIDA.

NOTA:

Se sul volante viene applicato un carico, lo sterzo potrebbe non sbloccarsi e la spia immobilizzatore/sistema di avviamento motore a pulsante senza chiave si accende. In questo caso, ruotate il volante a destra o a sinistra per scaricarlo e solo successivamente premete di nuovo l'interruttore motore per selezionare la modalità di accensione desiderata.

Sistema di avviamento motore a pulsante senza chiave (se in dotazione)

Se il telecomando del sistema di avviamento motore a pulsante senza chiave si trova all'interno dell'area di utilizzabilità in abitacolo (vedere la relativa spiegazione in questa sezione), è possibile utilizzare l'interruttore motore per avviare il motore e per selezionare una modalità di accensione (accessori o inserimento). Non solo, è anche possibile utilizzare le seguenti funzioni:

- funzione di apertura senza chiave. Vedere "Telecomando sistema di avviamento motore a pulsante senza chiave/Trasmettitore sistema di apertura senza chiave" nella sezione INFORMAZIONI PRIMA DI METTERSI ALLA GUIDA.
- funzione di blocco e sblocco delle porte (compreso il portellone) con il pulsante sulla maniglia. Vedere "Telecomando sistema di avviamento motore a pulsante senza chiave/Trasmettitore sistema di apertura senza chiave" nella sezione INFORMAZIONI PRIMA DI METTERSI ALLA GUIDA.
- funzione immobilizzatore (antifurto). Per i dettagli, fare riferimento al paragrafo "Sistema immobilizzatore" nella sezione INFORMAZIONI PRIMA DI METTERSI ALLA GUIDA.

Illuminazione interruttore motore

L'interruttore motore è illuminato nei seguenti casi:

- quando il motore è spento e la porta lato guida è aperta oppure per 15 secondi dopo la chiusura della porta conducente. L'illuminazione si affievolisce e si spegne trascorsi 15 secondi;
- Quando le luci di posizione e/o i fari sono accesi. L'illuminazione si spegne al disinserimento dei fari e delle luci di posizione.

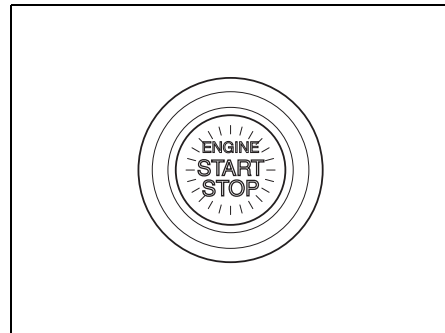

82K253

NOTA:

Per non scaricare la batteria al piombo-acido, l'illuminazione si spegne automaticamente in presenza di entrambe le seguenti condizioni:

- i fari e le luci di posizione sono spenti;
- sono trascorsi 15 minuti dall'apertura della porta lato guida.

Selezione delle modalità di accensione

Quando si utilizza un accessorio elettrico o si controlla il funzionamento degli strumenti a motore spento, premere l'interruttore motore per selezionare la posizione accessori o inserimento come segue.

- 1) Prendere con sé il telecomando del sistema di avviamento motore a pulsante senza chiave e accomodarsi sul sedile del guidatore.
- 2) Transaxle manuale: senza premere il pedale della frizione, premere l'interruttore motore (1).

Transaxle automatico: senza premere il pedale del freno, premere l'interruttore motore (1).

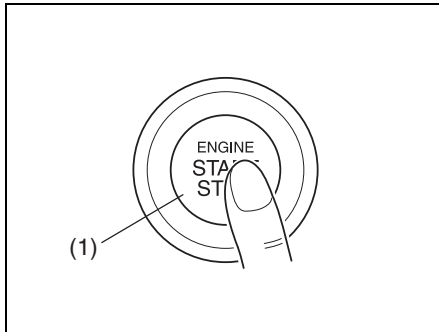

82K254

A ciascuna pressione dell'interruttore motore, la modalità di accensione cambia come descritto di seguito.

transaxle automatico

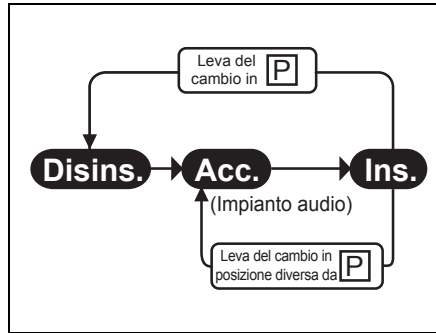

57L31006

Transaxle manuale

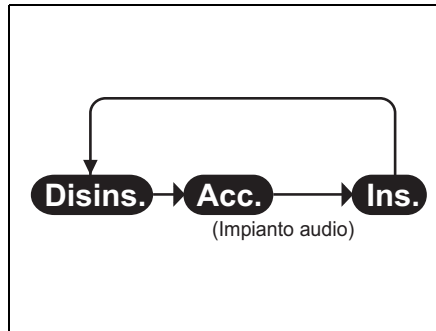

68PH00322

NOTA:

- *Transaxle automatico* - se il selettore si trova in posizione diversa da "P" oppure se il pulsante sul pomello viene premuto con leva in posizione "P", non è possibile riportare la modalità di accensione su disinserimento.
- Selezionando le modalità di accensione, il display informazioni nel quadro strumenti visualizza alcuni messaggi. Per i dettagli, fare riferimento al paragrafo "Display informazioni" nella sezione INFORMAZIONI PRIMA DI METTERSI ALLA GUIDA.

Se la spia di segnalazione principale lampeggia e non è possibile selezionare le modalità di accensione

Il telecomando del sistema di avviamento motore a pulsante senza chiave potrebbe non essere rilevato come presente all'interno dell'area di utilizzabilità in abitacolo (vedere la relativa spiegazione in questa sezione). Riprovare, verificando di avere con sé il telecomando. Se rimane impossibile selezionare le modalità di accensione, è probabile che la pila del telecomando sia scarica. Per selezionare una modalità di accensione, procedere come segue:

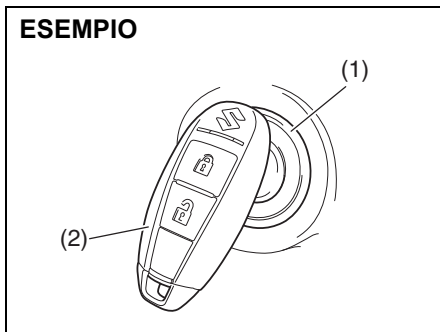

58MST0302

- 1) Senza premere il pedale del freno e della frizione, premere l'interruttore motore (1).
- 2) La spia di segnalazione principale nel quadro strumenti lampeggia e viene visualizzato il messaggio "POSIZIONE TELECOM. SU AVVIAMENTO" entro circa 10 secondi. Toccare l'interruttore motore con il pulsante di bloccaggio del telecomando (2) per circa 2 secondi.

NOTA:

- Se rimane impossibile selezionare le modalità di accensione, è probabile che il difetto risieda nel sistema di avviamento motore a pulsante senza chiave. In questo caso, fate controllare il sistema presso un concessionario SUZUKI autorizzato.

- La spia immobilizzatore/sistema di avviamento motore a pulsante senza chiave si accenderà per circa 5 secondi durante il lampeggiamento della spia di segnalazione principale. Inoltre, nel frattempo, il display informazioni nel quadro strumenti visualizzerà un messaggio. Per i dettagli, fare riferimento al paragrafo "Display informazioni" nella sezione INFORMAZIONI PRIMA DI METTERSI ALLA GUIDA.
- Il sistema può essere personalizzato affinché, a titolo di avvertimento, faccia suonare una volta il cicalino interno quando rileva che il telecomando si trova al di fuori dall'area di rilevamento. Per integrare questa personalizzazione, rivolgetevi al concessionario SUZUKI autorizzato di fiducia.
- Se la pila del telecomando è prossima ad esaurirsi, premendo l'interruttore motore per spostare la modalità di accensione in posizione di inserimento, sul display informazioni sarà visualizzato il messaggio corrispondente. Per i dettagli, fare riferimento al paragrafo "Display informazioni" nella sezione INFORMAZIONI PRIMA DI METTERSI ALLA GUIDA. Per i dettagli circa la sostituzione della pila, vedere "Telecomando sistema di avviamento motore a pulsante senza chiave/Trasmettitore sistema di apertura senza chiave" nella sezione INFORMAZIONI PRIMA DI METTERSI ALLA GUIDA.

Avvertenza TELECOMANDO FUORI PORTATA

In presenza di una delle condizioni descritte sotto, il sistema emette una segnalazione di TELECOMANDO FUORI PORTATA facendo suonare i cicalini interno ed esterno. Contemporaneamente, si accende la spia immobilizzatore/sistema di avviamento motore a pulsante senza chiave e la spia di segnalazione principale inizia a lampeggiare:

- viene aperta, e poi successivamente chiusa, una qualsiasi porta mentre il telecomando si trova all'esterno del veicolo e il motore è in funzione oppure la modalità di accensione è stata spostata in posizione accessori o inserimento premendo l'interruttore motore;
- il telecomando non si trova all'interno del veicolo quando si tenta di avviare il motore dopo aver spostato la modalità di accensione in posizione accessori o inserimento premendo l'interruttore motore.

Tipo A

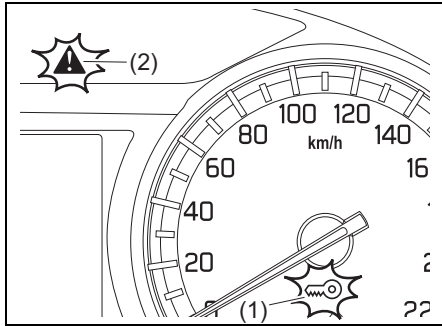

54P120302

Tipo B

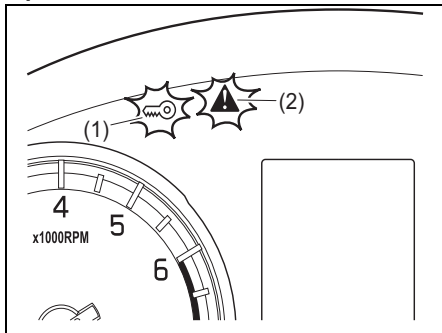

53SB3073

NOTA:

- Se si attiva la segnalazione, individuate quanto prima il telecomando.
- Durante la segnalazione, tutti i tentativi di avviamento del motore non andranno a buon fine. Questa situazione sarà anche indicata da un messaggio visualizzato sul display informazioni del quadro strumenti. Per i dettagli, fare riferimento al paragrafo "Display informazioni" nella sezione INFORMAZIONI PRIMA DI METTERSI ALLA GUIDA.
- Solitamente, poco dopo aver riportato il telecomando all'interno del veicolo, la spia immobilizzatore/sistema di avviamento motore a pulsante senza chiave deve spegnersi e la spia di segnalazione principale deve smettere di lampeggiare. Se così non fosse, portare la modalità di accensione in posizione di disinserimento premendo l'interruttore motore, quindi eseguire l'operazione di avviamento. Vedete il paragrafo "Avviamento/Arresto del motore (veicoli con sistema di avviamento motore a pulsante senza chiave)" in questa sezione.
- Il guidatore deve portare sempre con sé il telecomando.

Zona di lavoro in abitacolo per avviamento del motore

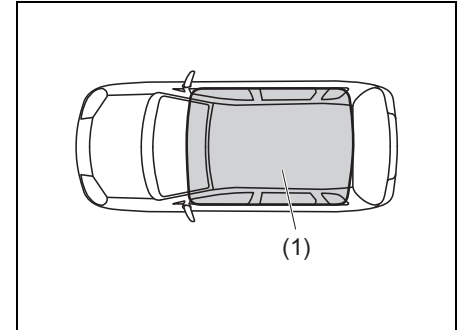

54P000373

(1) Zona di lavoro in abitacolo

La zona di lavoro in abitacolo per queste funzioni è definita come l'insieme degli spazi interni fatta eccezione per l'area sopra la plancia portastrumenti.

- (1) Spia immobilizzatore/sistema di avviamento motore a pulsante senza chiave (lampeggiante)
- (2) Spia di segnalazione principale (lampeggiante)

NOTA:

- Anche quando il telecomando si trova all'interno dell'zona di lavoro in abitacolo, se si verifica una delle condizioni descritte di seguito, potreste non essere in grado di avviare il motore o di selezionare le modalità di accensione e potrebbe comparire l'avvertenza TELECOMANDO FUORI PORTATA.
 - Pila del telecomando scarica
 - Telecomando disturbato da segnali o interferenze radio di notevole entità
 - Telecomando a contatto con/coperto da oggetti metallici
 - Telecomando nel cassetto portaoggetti o in una tasca della porta
 - Telecomando nella tasca dell'aletta parasole o sul pavimento
- Anche quando il telecomando si trova all'esterno della zona di lavoro in abitacolo, se si verifica una delle condizioni descritte di seguito, potreste essere in grado di avviare il motore o di selezionare le modalità di accensione. In questo caso, l'AVVERTENZA TELECOMANDO FUORI PORTATA potrebbe non comparire.
 - Telecomando fuori dal veicolo, ma vicino ad una porta.
 - Telecomando sulla plancia portastrumenti.

Leva del freno di stazionamento

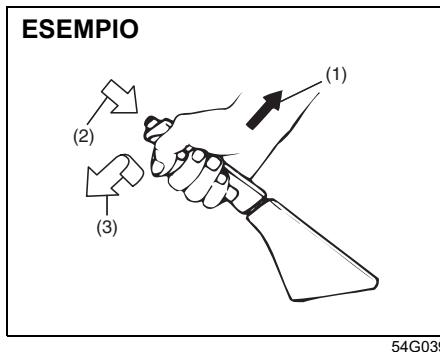

- (1) Inserimento
- (2) Disinserimento
- (3) Disinserimento

La leva del freno di stazionamento si trova fra i due sedili anteriori. Per inserire il freno di stazionamento, è necessario premere il pedale del freno e tirare la leva verso l'alto. Per disinserirlo, premere il pedale del freno, tirare leggermente la leva, premere con il pollice il pulsante posto sulla sua estremità e abbassarla fino a riportarla nella posizione originale.

Nei veicoli con transaxle automatico, inserire sempre il freno di stazionamento prima di spostare il selettore del cambio in "P". Parcheggiando in pendenza e innestando la marcia "P" prima di inserire il freno di stazionamento, alla ripartenza, il peso del veicolo potrebbe rendere difficoltoso il disinnesto di tale marcia.

Prima di partire, prima ancora di disinserire il freno di stazionamento, spostare il selettore dalla posizione "P".

⚠ AVVERTENZA

- **Non guidate mai con il freno di stazionamento inserito altrimenti rischiate di surriscaldare il freno posteriore compromettendone l'efficienza o la durata oppure di danneggiarlo in modo permanente.**
- **Se il freno di stazionamento non è in grado di trattenere saldamente il veicolo oppure non può essere disinserito del tutto, portate immediatamente il veicolo presso un concessionario SUZUKI.**

⚠ AVVERTENZA

Inserite sempre il freno di stazionamento a fondo prima di abbandonare il veicolo per evitare che quest'ultimo si muova accidentalmente provocando lesioni o danni. Quando parcheggiate un veicolo con transaxle manuale, innestate la 1^a marcia o la retromarcia ("R"); se invece il veicolo è provvisto di transaxle automatico, assicuratevi che il selettore sia in posizione "P". Ricordatevi di inserire il freno di stazionamento a fondo anche se avete innestato la marcia o messo il cambio su "P".

⚠ AVVERTENZA

Quando parcheggiate il veicolo nei periodi particolarmente freddi, osservate la seguente procedura:

- 1) inserite il freno di stazionamento;
- 2) nei veicoli con transaxle manuale, spegnete il motore, quindi inserite la retromarcia o la prima; nei veicoli con transaxle automatico, portate il selettore marce in "P" e spegnete il motore;
- 3) uscite dal veicolo e inserite i cunei sotto le ruote;
- 4) disinserite il freno di stazionamento.

Quando risalite a bordo, inserite prima il freno di stazionamento e poi rimuovete i cunei.

⚠ AVVERTENZA

Non lasciate accendini, bombolette spray, lattine o articoli in plastica (quali occhiali, astucci CD, ecc.) a bordo del veicolo riscaldato dal sole. La temperatura all'interno del veicolo potrebbe causare:

- perdite di gas dall'accendino o dalla bomboletta spray con possibili incendi;
- deformazione o incrinatura di occhiali, tessere di plastica o astucci CD;
- possibile rottura delle lattine.

Cicalino leva freno di stazionamento tirata

Dopo aver avviato il motore, se la leva del freno di stazionamento non è ancora stata rilasciata, si attiverà un apposito cicalino in modo intermittente. Controllare che il freno di stazionamento sia completamente rilasciato e che la relativa spia si spenga.

Pedali

Transaxle manuale

ESEMPIO

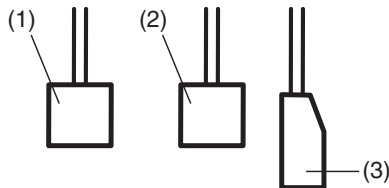

80J2121

transaxle automatico

ESEMPIO

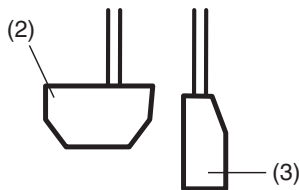

80J2122

Pedale della frizione (1)

Il pedale della frizione è utilizzato per interrompere la trasmissione del moto alle ruote quando si avvia e si arresta il motore o si cambia marcia. Premendo il pedale si sblocca la frizione.

⚠ AVVERTENZA

Non guidate con il piede appoggiato sul pedale della frizione perché potrebbe aumentarne l'usura, danneggiarlo o ridurre inaspettatamente la capacità frenante del motore.

Pedale del freno (2)

Questo veicolo SUZUKI è dotato di freni anteriori e posteriori a disco. Premendo il pedale del freno si inseriscono entrambe le coppie di freni.

Frenando, si potrebbe sentire uno stridio. Questo avviene normalmente in base a fattori ambientali come il freddo, l'umidità, la neve, ecc.

⚠ AVVERTENZA

Se lo stridio dei freni è eccessivo e si sente tutte le volte che li usate, fateli controllare presso il concessionario SUZUKI.

⚠ AVVERTENZA

Non premete i freni ininterrottamente, né lasciate appoggiato il piede sul relativo pedale. Diversamente, potrebbero surriscaldarsi e perdere di capacità frenante tanto da richiedere uno spazio maggiore per risultare efficaci, o danneggiarsi in maniera permanente.

Pedale dell'acceleratore (3)

Questo pedale serve a regolare i giri del motore. Premendo il pedale dell'acceleratore, aumenta la potenza erogata e quindi la velocità del veicolo.

NOTA:

Il veicolo è dotato di sistema BOS (Brake Override System). Premendo contemporaneamente il pedale dell'acceleratore e quello del freno, la potenza del motore potrebbe essere inibita.

Avviamento/arresto del motore (veicoli privi di sistema di avviamento motore a pulsante senza chiave)

Avviamento motore

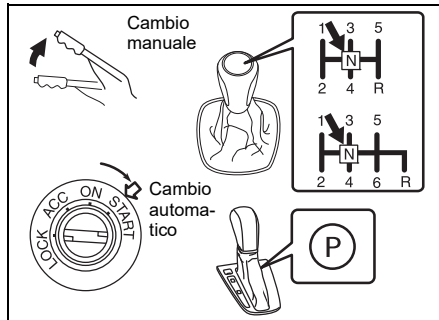

53SB10316

- 1) Controllare che il freno di stazionamento sia inserito completamente.
- 2) Per facilitare l'avviamento del motore, disinserire tutti i carichi quali i fari e il climatizzatore.
- 3) Modelli con transaxle manuale: innestare la posizione "N". Premere a fondo il pedale della frizione e quello del freno. Modelli con transaxle automatico: inserire la posizione di "P", se il selettore è posizionato diversamente.

- 4) Senza premere l'acceleratore, avviare il motore girando la chiave in posizione "START". Una volta avviato il motore, rilasciare immediatamente la chiave.

AVVISO

- **Veicoli con cambio automatico:** qualora fosse necessario riavviare il motore con veicolo in movimento, selezionare la posizione "N". In caso contrario, il motore e il cambio potrebbero danneggiarsi.
- Per proteggere la batteria al piombo-acido e il motorino di avviamento, non utilizzate il motorino di avviamento girando la chiave su "START" per più di 12 secondi alla volta. Se il motore non si avvia, ruotate la chiave in posizione "LOCK" e attendete più di 30 secondi prima di riprovare. Se il motore continua a non partire dopo avere effettuato diversi tentativi, consultate il concessionario SUZUKI o un'officina qualificata.
- Non cercate di avviare il motore spingendolo o trainandolo oppure facendolo procedere in folle giù per una discesa; Questo metodo di avviamento può infatti provocare danni al convertitore catalitico o altre parti.

NOTA:

Veicoli con cambio automatico: i veicoli con cambio automatico sono dotati di dispositivo di bloccaggio del motorino di avviamento. Il motore si avvia soltanto quando la leva del cambio si trova in posizione "P" o "N".

Arresto del motore

⚠ AVVERTENZA

Tranne in caso di emergenza, non arrestate mai il motore con veicolo in movimento. Se si arresta il motore a veicolo in movimento il volante si blocca, rendendo impossibile sterzare. Potreste rimanere coinvolti in un incidente. Evitate di arrestare il motore durante la marcia.

AVVISO

- Veicoli con cambio automatico: l'arresto del motore a veicolo in movimento può arrecare danni al cambio automatico. Evitate di arrestare il motore durante la marcia.
- Veicoli dotati di motore con turbocompressore:

Quando si arresta il motore dopo avere percorso una salita o avere marciato ad alta velocità, lasciarlo girare al minimo per un minuto o più (se non è proibito) per far raffreddare il turbocompressore e l'olio motore. Questa operazione serve a evitare il deterioramento eccessivo dell'olio motore che potrebbe danneggiare i cuscinetti del turbocompressore.

Avviamento/arresto del motore (veicoli con sistema di avviamento motore a pulsante senza chiave)

Avviamento motore

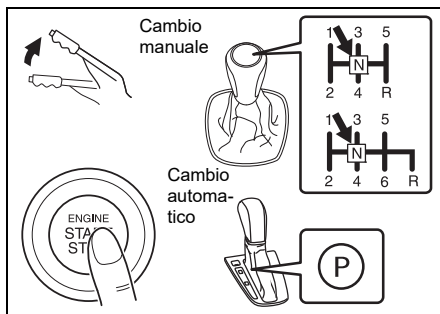

- 1) Controllare che il freno di stazionamento sia inserito completamente.
- 2) Per facilitare l'avviamento del motore, disinserire tutti i carichi quali i fari e il climatizzatore.
- 3) Modelli con cambio manuale: Innestare la posizione "N". Premere a fondo il pedale della frizione e quello del freno.

Modelli con transaxle automatico: inserire la posizione di "P", se il selet-

tore è posizionato diversamente. Mantenere il pedale freno premuto a fondo.

- 4) Il display informazioni nel quadro strumenti visualizzerà il messaggio "SPINERIE INTERRUPT. ACCENSIONE".

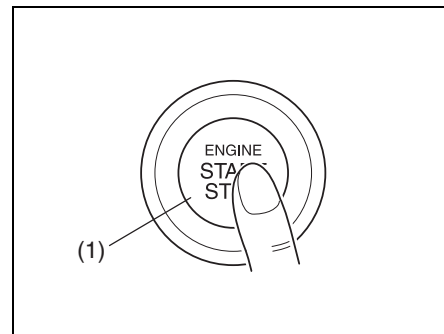

- 5) Senza premere l'acceleratore, premere l'interruttore motore (1). Una volta avviato il motore, il motorino di avviamento si arresterà automaticamente.
 - Anche se non si riesce ad avviare il motore, dopo circa 12 secondi il motorino di avviamento smette automaticamente di girare. In questo caso, premere l'interruttore motore per selezionare la modalità di disinserimento e riavviare il motore.

- Se si verifica un problema con il sistema, il motore non si avvierà automaticamente anche se l'interruttore è premuto. In caso il motorino di avviamento non si avvii o si spenga immediatamente, avviare il motore seguendo questa procedura.
 - a. Premere l'interruttore motore per spostare la modalità di accensione in posizione di inserimento.
 - b. Effettuare la procedura sopra indicata dal passo 1) al passo 3).
 - c. Mantenere premuto l'interruttore motore fino all'avviamento del motore. Dopo l'avviamento, togliere il dito dall'interruttore motore.

AVVISO

- **Se il motore non si avvia, premete l'interruttore motore per selezionare la modalità di disinserimento e attendete più di 30 secondi prima di riprovare, per proteggere la batteria al piombo-acido e il motorino di avviamento. Se il motore continua a non partire dopo avere effettuato diversi tentativi, consultate il concessionario SUZUKI o un'officina qualificata.**

(continua)

AVVISO

(continua)

- **Non cercate di avviare il motore spingendolo o trainandolo oppure facendolo procedere in folle giù per una discesa; Questo metodo di avviamento può infatti provocare danni al convertitore catalitico o altre parti.**

NOTA:

- *Per avviare il motore, non è necessario mantenere l'interruttore motore premuto.*
- *Veicoli con cambio manuale: Il motore montato sui veicoli con transaxle manuale si avvia soltanto premendo il pedale della frizione.*
- *Veicoli con transaxle automatico: i veicoli con transaxle automatico sono dotati di dispositivo di bloccaggio del motorino di avviamento. Il motore si avvia soltanto quando la leva del cambio si trova in posizione "P" o "N".*

- *Durante la procedura di avviamento del motore, i messaggi che appariranno sul display informazioni saranno di grande aiuto. Per i dettagli, fare riferimento al paragrafo "Display informazioni" nella sezione INFORMAZIONI PRIMA DI METTERSI ALLA GUIDA.*
- *Per il modello con motore K14D: se la temperatura ambiente è inferiore a -10 °C (14 °F) quando il motore è avviato, si potrebbe udire a intermittenza un forte rumore proveniente dal vano motore. Il rumore si fermerà non appena il motore si sarà scaldato. Questa situazione non è indice di malfunzionamento.*

Avviamento del motore nelle zone fredde (per modello con motore K14D)



53SB30208

Quando la temperatura della batteria agli ioni di litio diventa estremamente bassa (circa $-35\text{ }^{\circ}\text{C}$ ($-31\text{ }^{\circ}\text{F}$ o inferiore), specialmente in zone fredde, il motore non può essere avviato. In questo caso, portando il commutatore di accensione su "ON" o la modalità di accensione in posizione di inserimento, il cicalino posto nell'abitacolo suona e il display informazioni indica "IMPOSSIBILE AVVIARE MOTORE (TEMP. BAS.)". Inoltre, la spia carica batteria insufficiente si accende e la spia ENG A-STOP "OFF" lampeggia. In questo caso, girare il commutatore di accensione su "LOCK" o premere l'interruttore motore per selezionare la modalità di disinserimento e spegnere immediatamente il motore.

Come soluzione, attendere l'aumento della temperatura ambiente e avviare il motore quando la temperatura della batteria agli ioni di litio si alza.

Durante la guida, se la temperatura della batteria agli ioni di litio diventa estremamente bassa (circa $-35\text{ }^{\circ}\text{C}$ ($-31\text{ }^{\circ}\text{F}$ o inferiore), la situazione verrà segnalata dal suono del cicalino nell'abitacolo, mentre la spia carica batteria insufficiente e la spia ENG A-STOP "OFF" inizieranno a lampeggiare. Il motore non si arresta a breve, tuttavia, dato che la batteria al piombo-acido non è carica, spostate il veicolo in un luogo sicuro non appena possibile. Ruotare il commutatore di accensione in posizione "LOCK" o premere l'interruttore motore per selezionare la modalità di disinserimento e spegnere il motore.

Attendere l'aumento della temperatura ambiente e avviare il motore quando la temperatura della batteria agli ioni di litio si alza.

NOTA:

- *Quando la temperatura della batteria agli ioni di litio è estremamente bassa (circa $-35\text{ }^{\circ}\text{C}$ ($-31\text{ }^{\circ}\text{F}$ o inferiore), specialmente in zone fredde, riscaldate l'abitacolo utilizzando un riscaldatore disponibile sul mercato e avviate il motore quando la temperatura della batteria agli ioni di litio si alza. Quando si utilizza il riscaldatore, seguire le istruzioni per l'uso in sicurezza riportate nel manuale allegato.*
- *Quando il veicolo è depositato in zone fredde con una temperatura di circa $-35\text{ }^{\circ}\text{C}$ ($-31\text{ }^{\circ}\text{F}$) o inferiore, parcheggiatelo in un garage o simili per evitare che la temperatura della batteria agli ioni di litio scenda a temperature molto basse.*

Arresto del motore

- Premere l'interruttore motore per arrestare il motore una volta che il veicolo si è completamente fermato.
- Se il motore rimane fermo dopo essere stato arrestato in maniera inaspettata oppure, se prima dell'arresto è stato portato su di giri, si potrebbe avvertire un ticchettio all'accensione. Questa situazione non è indice di malfunzionamento. Prima di spegnerlo, lasciare il motore al minimo.

⚠ AVVERTENZA

Tranne in caso di emergenza, non arrestate mai il motore con veicolo in movimento. Se si arresta il motore a veicolo in movimento il volante si blocca, rendendo impossibile sterzare. Potreste rimanere coinvolti in un incidente. Evitate di arrestare il motore durante la marcia.

AVVISO

- **Veicoli con cambio automatico:** l'arresto del motore a veicolo in movimento può arrecare danni al cambio automatico. Evitate di arrestare il motore durante la marcia.
- **Veicoli dotati di motore con turbocompressore:** Quando si arresta il motore dopo avere percorso una salita o avere marciato ad alta velocità, lasciarlo girare al minimo per un minuto o più (se non è proibito) per far raffreddare il turbocompressore e l'olio motore. Questa operazione serve a evitare il deterioramento eccessivo dell'olio motore che potrebbe danneggiare i cuscinetti del turbocompressore.

Arresto di emergenza

In caso di emergenza, arrestare il motore premendo brevemente il relativo interruttore per oltre 3 volte o mantenendolo premuto per oltre 2 secondi con veicolo in movimento.

NOTA:

Tranne in caso di emergenza, non arrestate mai il motore con veicolo in movimento.

Quando il motore è fermo, le operazioni di sterzata e frenata richiedono un maggiore sforzo. Vedete "Impianto frenante" in questa sezione.

Se la spia di segnalazione principale lampeggia ed è impossibile avviare il motore

È possibile che il telecomando del sistema di avviamento motore a pulsante senza chiave non venga rilevato presente all'interno dell'area di utilizzabilità in abitacolo. Riprovare, verificando di avere con sé il telecomando. Se rimane impossibile avviare il motore, è probabile che la pila del telecomando sia scarica. Per avviare il motore, procedere come segue:

ESEMPIO

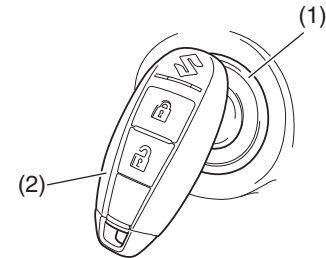

58MST0302

- 1) Controllare che il freno di stazionamento sia inserito completamente.
- 2) Veicoli con transaxle manuale Mettere il cambio in posizione di "N" e premere il pedale della frizione fino in fondo. Mantenere premuti a fondo entrambi i pedali frizione e freno.

Veicoli con transaxle automatico

Se la leva del cambio non si trova in posizione "P", spostare in posizione "P". Mantenere il pedale freno premuto a fondo.

- 3) Il display informazioni nel quadro strumenti visualizzerà il messaggio "SPIN-GERE INTERRU. ACCENSIONE". Premere l'interruttore motore (1).
- 4) La spia di segnalazione principale nel quadro strumenti lampeggia entro circa 10 secondi. Toccare l'interruttore motore con il lato pulsante di bloccaggio sul telecomando (2) per circa 2 secondi.

NOTA:

- Se, dopo svariati tentativi effettuati secondo il metodo descritto sopra, il motore continua a non avviarsi, è probabile che il difetto sia causato da altro, ad esempio dal basso livello di carica della batteria al piombo-acido. In questo caso, fate controllare il sistema presso un concessionario SUZUKI.
- La spia immobilizzatore/sistema di avviamento motore a pulsante senza chiave si accenderà per circa 5 secondi durante il lampeggiamento della spia di segnalazione principale. Inoltre, nel frattempo, il display informazioni visualizzerà un messaggio. Per i dettagli, fare riferimento al paragrafo "Display informazioni" nella sezione INFORMAZIONI PRIMA DI METTERSI ALLA GUIDA.

- *Il sistema può essere personalizzato affinché, a titolo di avvertimento, faccia suonare una volta il cicalino interno quando rileva che il telecomando si trova al di fuori dall'area di rilevamento. Per la personalizzazione, rivolgetevi a un concessionario autorizzato SUZUKI o a un'officina qualificata.*
- *Se la pila del telecomando è prossima ad esaurirsi, premendo l'interruttore motore per spostare la modalità di accensione in posizione di inserimento, sul display informazioni sarà visualizzato il messaggio corrispondente. Per i dettagli circa la sostituzione della pila, vedere "Telecomando sistema di avviamento motore a pulsante senza chiave/Trasmettitore sistema di apertura senza chiave" nella sezione INFORMAZIONI PRIMA DI METTERSI ALLA GUIDA.*

Riposizionamento della modalità di accensione su disinserimento

Per questioni di sicurezza, sui veicoli con transaxle automatico, la modalità di accensione può essere riposizionata su disinserimento premendo l'interruttore motore soltanto quando il selettore è in posizione "P", senza premere il pulsante sul pomello.

NOTA:

Sui modelli con transaxle automatico, la modalità di accensione non può essere riposizionata su disinserimento se il selettore è in posizione diversa da "P".

Alcuni problemi quali i guasti del sistema motore possono impedire il riposizionamento dell'interruttore motore in modalità di disinserimento. In questo caso, dopo aver eseguito le azioni descritte di seguito, fare controllare il veicolo da un concessionario SUZUKI autorizzato:

- *Bloccate le porte con la chiave onde evitare furti. (i pulsanti sulle maniglie e il telecomando sistema di avviamento motore a pulsante senza chiave non sono in grado di effettuare il bloccaggio).*
- *Scollegate il cavo negativo dalla batteria al piombo-acido per evitarne lo scaricamento.*

Cicalino modalità di disinserimento

Se si apre la porta lato guida senza aver riposizionato la modalità di accensione su disinserimento tramite l'interruttore motore, suonerà un cicalino per avvisare il guidatore della situazione.

- Se si apre la porta lato guida dopo aver premuto l'interruttore motore per spostare la modalità di accensione in posizione accessori, il cicalino interno suona ad intermittenza.
- Il cicalino smetterà di suonare dopo aver premuto l'interruttore motore due volte, ossia riportando la modalità di accensione su disinserimento.

NOTA:

Ogni volta che abbandonate il veicolo, ricordate di riportare la modalità di accensione in posizione di disinserimento con l'interruttore del motore e poi bloccate le porte. Se non riportate la modalità di accensione in posizione di disinserimento, non potrete usare l'interruttore di richiesta, né il telecomando sistema di avviamento motore a pulsante senza chiave per bloccare le porte.

Cicalino bloccasterzo

Se, a causa di un guasto nel sistema, il bloccasterzo non si inserisce portando la modalità di accensione su disinserimento tramite l'interruttore motore e aprendo o chiudendo una porta (o il portellone), il cicalino interno indicherà questa condizione tramite l'emissione di segnali acustici brevi e ripetuti. In questo caso, fare controllare il veicolo da un concessionario SUZUKI autorizzato.

Filtro antiparticolato benzina (GPF) (per modelli con motore K10C, K14C e K14D) (per paesi UE e Israele)

La finalità del GPF è filtrare le particelle di particolato presenti nei gas di scarico quindi, in base alle condizioni di guida, il GPF potrebbe intasarsi. Per pulirsi, il GPF adotta una funzione di rigenerazione che brucia le particelle di particolato accumulate, elevando la temperatura dei gas di scarico durante la marcia o in regime di minimo.

Pertanto, quando nel filtro GPF si accumula una certa quantità di particolato, esso provvederà automaticamente alla propria rigenerazione onde evitare l'intasamento. Alla luce di ciò, in fase di combustione del particolato, è normale che la rumorosità del motore sia di poco superiore alla norma e/o che la temperatura dei gas di scarico aumenti.

ATTENZIONE

Quando il motore è in funzione, tenetevi a debita distanza dal tubo di scarico perché se il GPF è in fase di rigenerazione, la temperatura dei gas in uscita può essere più alta.

FUNZIONAMENTO DEL VEICOLO

Spia di avvertenza GPF

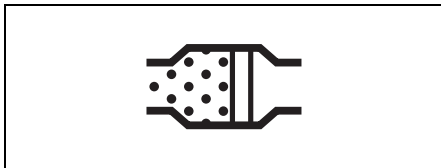

64J244

La spia di avvertenza GPF si accende durante la marcia per indicare che il filtro GPF è quasi intasato. Quando la spia GPF si accende, procedere con la rigenerazione del filtro GPF. Per spegnere la spia, lasciare il motore acceso fino al completamento della rigenerazione.

Il processo dura normalmente 25 minuti.

Per ottenere le condizioni ottimali per concludere il processo, continuare a guidare ad una velocità di almeno 50 km/h (31 mph) e un regime motore non inferiore a 2000 giri/min.

In ogni caso, è necessario guidare con prudenza, prestando attenzione alle condizioni del traffico e osservando i limiti di velocità stabiliti dal codice stradale. Continuare la marcia fino allo spegnimento della spia che indica il termine della rigenerazione del filtro GPF.

AVVISO

Quando la spia GPF si accende, procedere con la rigenerazione del filtro GPF. La mancata rigenerazione del filtro GPF provocherà un malfunzionamento del veicolo dovuto al filtro intasato.

Uso del transaxle

⚠ AVVERTENZA

Non appendete oggetti sulla leva del cambio, né lasciatevi la mano appoggiata sopra. In caso contrario, potrebbe non funzionare correttamente e causare inconvenienti con possibili incidenti inattesi.

Transaxle manuale

Modello 5MT

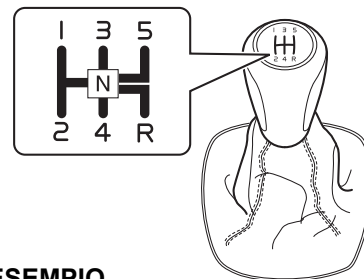

ESEMPIO

79MH0303

Modello 6MT

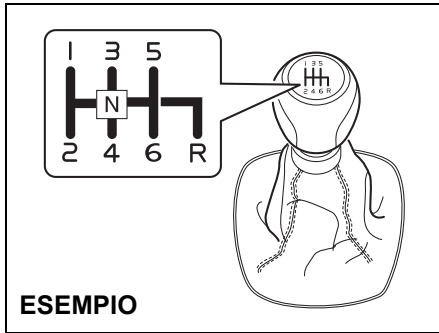

61MS2A004

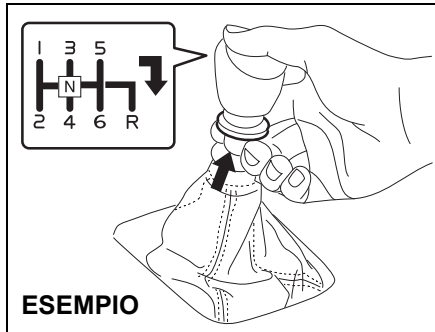

61MS2A005

Partenza

Per partire, premere a fondo il pedale della frizione e inserire la prima marcia. Dopo avere disinserito il freno di stazionamento, rilasciare la frizione con gradualità. Udendo un cambio nel suono del motore, premere lentamente l'acceleratore continuando a rilasciare la frizione per gradi.

Cambio marce

Tutte le marce avanti sono sincronizzate e garantiscono cambi silenziosi e facili. Premere sempre il pedale della frizione fino in fondo prima di cambiare marcia. Evitare che il regime del motore salga alla zona rossa del contagiri.

Retromarcia: sollevare l'anello e portare la leva del cambio verso destra, innestando la marcia.

Velocità massime ammesse in scalata

Modello 5MT (per motore K10C)

Passaggio ad una marcia inferiore	km/h (mph)
2 ^a -1 ^a	40 (25)
3 ^a -2 ^a	80 (50)
4 ^a -3 ^a	125 (78)
5 ^a -4 ^a	175 (109)*

Modello 5M/T (per motore M16A)

Passaggio ad una marcia inferiore	km/h (mph)
2 ^a -1 ^a	50 (31)
3 ^a -2 ^a	90 (56)
4 ^a -3 ^a	140 (87)
5 ^a -4 ^a	195 (121)*

FUNZIONAMENTO DEL VEICOLO

Modello 6MT (per motore K14C)

Passaggio ad una marcia inferiore	km/h (mph)
2 ^a -1 ^a	45 (28)
3 ^a -2 ^a	85 (53)
4 ^a -3 ^a	130 (81)
5 ^a -4 ^a	175 (109)*
6 ^a -5 ^a	210 (131)*

Modello 6MT (per motore K14D)

Passaggio ad una marcia inferiore	km/h (mph)
2 ^a -1 ^a	20 (12)
3 ^a -2 ^a	90 (55)
4 ^a -3 ^a	145 (90)
5 ^a -4 ^a	200 (124)*
6 ^a -5 ^a	240 (149)*

*NOTA:

Potrebbe accadere che non riusciate ad accelerare alla velocità massima ammessa a causa delle condizioni di guida e/o del veicolo.

AVVISO

Non scalate di marcia se viaggiate a una velocità maggiore di quella massima ammessa per il rapporto che intendete innestare, onde evitare di danneggiare gravemente motore e transaxle.

⚠ AVVERTENZA

- **Riducete la velocità e scalate prima di affrontare una discesa lunga o ripida. Con una marcia inferiore vi sarà possibile sfruttare il freno motore. Evitate di usare continuamente i freni per non farli surriscaldare, con il rischio di danneggiarli.**
- **Quando guidate su strade scivolose, rallentate prima di scalare marcia. Eccessivi e/o improvvisi cambiamenti nella velocità del motore potrebbero provocare una perdita di trazione e, quindi, di controllo del veicolo.**

AVVISO

Verificate di aver fermato completamente il veicolo prima di ingranare la retromarcia.

AVVISO

- **Per evitare di danneggiare la frizione, non utilizzate il relativo pedale come appoggio per il piede quando state guidando o per mantenere il veicolo fermo in salita. Premete il pedale della frizione fino in fondo quando cambiate marcia.**
- **Quando cambiate marcia o state per avviare il veicolo, evitate di imballare il motore perché in questo modo ne riducete la vita ed impedisce un cambio marce fluido e scorrevole.**

Transaxle automatico a 6 velocità

Selettore

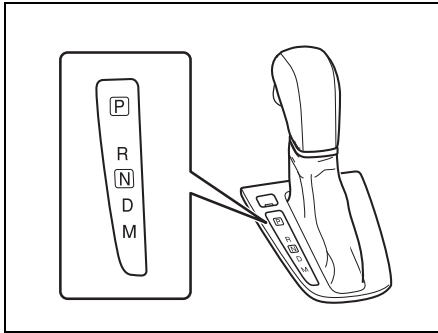

71LS10302

Il selettore del cambio è progettato in maniera da poter essere spostato dalla posizione "P" solo se il commutatore di accensione è su "ON" o la modalità di accensione è in posizione di inserimento e il pedale del freno viene premuto.

Utilizzare le posizioni del selettore come segue:

"P" (parcheggio)

Utilizzare questa posizione per bloccare il transaxle con veicolo parcheggiato o con motore in fase di avviamento. Innestare la posizione "P" soltanto quando il veicolo è completamente fermo.

"R" (retromarcia)

Utilizzare questa posizione per invertire il senso di marcia del veicolo da fermo. Prima di inserire la retromarcia, verificare che il veicolo sia completamente fermo.

"N" (folle)

Utilizzare questa posizione per riavviare il motore mentre il veicolo è in movimento, a seguito di un arresto. La posizione di folle può anche essere utilizzata insieme al pedale del freno premuto per mantenere il veicolo fermo al minimo.

"D" (marcia avanti)

Utilizzare questa posizione per la guida normale.

Quando il selettore si trova in posizione "D", è possibile effettuare la scalata automatica premendo il pedale dell'acceleratore. Maggiore è la velocità del veicolo, maggiore sarà la forza con cui bisogna premere l'acceleratore per scalare.

"M" (modalità manuale)

Utilizzare questa posizione per guidare in modalità manuale.

Per maggiori informazioni su come utilizzare suddetta modalità, vedere "Modalità manuale" successivamente in questa sezione.

⚠ AVVERTENZA

Premete sempre il pedale del freno prima di passare da "P" (o "N", folle, se il veicolo è fermo) ad una marcia superiore o alla retromarcia, onde evitare che il veicolo si muova inaspettatamente quando effettuate la cambiata.

FUNZIONAMENTO DEL VEICOLO

Il selettore è dotato di meccanismo di bloccaggio che evita l'innesto accidentale di una marcia. Utilizzare le posizioni del selettore come segue:

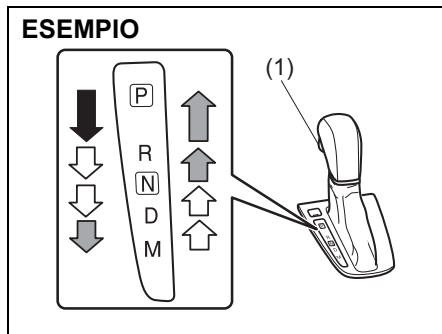

54P010311

(1) pulsante sul pomello

	Cambiata effettuata premendo il pulsante sul pomello e il pedale del freno.
	Cambiata effettuata premendo il pulsante sul pomello.
	Cambiata effettuata senza premere il pulsante sul pomello.

AVVISO

- **Non spostate il selettore in "R" se state avanzando in quanto ciò potrebbe danneggiare il transaxle. Se il selettore viene spostato su "R" quando la velocità del veicolo è superiore a 11 km/h (7 mph), la retromarcia non sarà innestata.**
- **Seguite attentamente le istruzioni indicate di seguito per evitare di danneggiare il transaxle automatico:**
 - **Innestate la posizione "P" o "R" solo quando il veicolo è completamente fermo.**
 - **Non passate da "P" o "N" a "R", "D" o "M" quando il regime motore è superiore a quello minimo.**
 - **Non mandate su di giri il motore con il transaxle in una posizione di marcia ("R", "D" o "M") e le ruote anteriori ferme.**
 - **Non usate l'acceleratore per controllare il veicolo in salita. Usate i freni del veicolo.**

NOTA:

- *Spostate sempre il selettore senza premere il pulsante sul pomello tranne in caso di innesto da "P" a "R", da "D" a "M", da "N" a "R" o da "R" a "P". Se premete sempre il pulsante per selezionare una marcia, esiste il rischio che selezionate "P", "R" o "M" per errore.*
- *Se il ginocchio del conducente o del passeggero urta il selettore durante la guida, questo potrebbe spostarsi e, di conseguenza, potrebbe inavvertitamente innestare una marcia.*

Modalità manuale

Il transaxle automatico può effettuare le cambiate in maniera automatica. Quando è in uso la modalità manuale, le cambiate avvengono come sui veicoli con transaxle meccanico.

Per utilizzare la modalità manuale, spostare il selettore da "D" a "M".

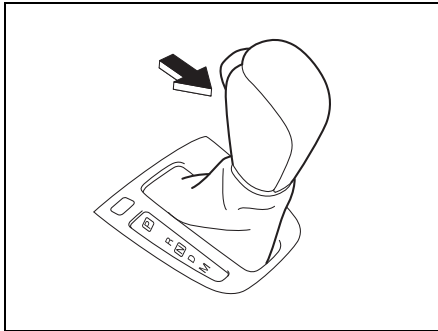

71LS10304

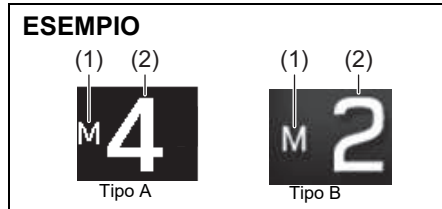

53SB10311

- (1) Indicatore modalità manuale
- (2) Posizione della marcia

Il display informazioni visualizza l'indicatore della modalità manuale e la marcia attualmente inserita.

NOTA:

- La posizione della marcia indicata sul display informazioni spostando il selettore da "D" a "M" è la posizione che era stata selezionata automaticamente mettendo la leva in "D".
- È possibile passare provvisoriamente in modalità manuale tirando il comando cambio al volante (paletta del cambio) verso di sé, quando il selettore si trova su "D".

Passaggio alla modalità manuale

In funzione della velocità di guida, è possibile selezionare le marce dalla 1ª alla 6ª.

NOTA:

- Quando il regime motore è sostenuto, il cambio marcia avviene automaticamente onde evitare danni sia al motore che al transaxle.
- Quando la velocità di guida si abbassa, la scalata avviene in automatico e quando il veicolo si ferma, viene innestata la 1ª senza dover spostare il selettore.
- Premendo sufficientemente il pedale dell'acceleratore, il cambio scala in automatico, anche se il selettore si trova in modalità manuale.

NOTA:

Quando si effettua una cambiata, è possibile che non venga innestata la marcia desiderata e, in questo caso, si attiva un cicolino. Questa strategia consente di mantenere una buona guidabilità e di proteggere il transaxle.

Utilizzo della paletta del cambio (shift paddle)

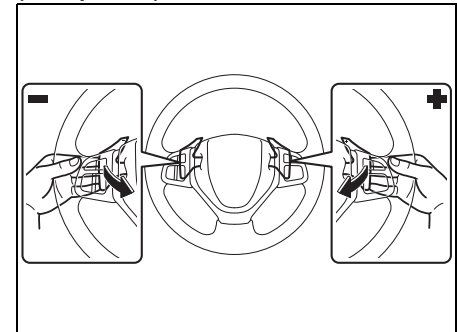

54P010313

Per incrementare la marcia, tirare verso di sé il lato "+" della paletta del cambio, posto sulla destra del volante. Togliendo il dito dall'interruttore, questo tornerà in posizione originale.

FUNZIONAMENTO DEL VEICOLO

Per scalare la marcia, tirare verso di sé il lato con il paletta del cambio lato "-", posto sulla sinistra del volante. Togliendo il dito dall'interruttore, questo tornerà in posizione originale.

NOTA:

- *Per variare continuamente le marce, togliete il dito dalla paletta del cambio, quindi tiratelo nuovamente. Se mantenete la paletta del cambio tirata verso di voi, la variazione continua delle marce non avviene.*
- *Tirando contemporaneamente la paletta del cambio lato "+" e "-", è possibile che il cambio marce non avvenga.*

Disattivazione della modalità manuale

Per disattivare la modalità manuale, spostare il selettore da "M" a "D".

Modalità manuale temporanea

Guidando con il selettore in "D", tirare la paletta del cambio verso di sé. Il display informazioni visualizza l'indicatore della modalità manuale e la marcia attualmente inserita.

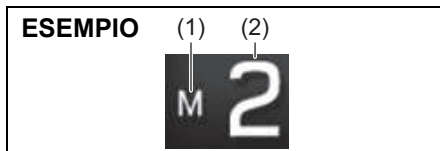

- (1) Indicatore modalità manuale
(2) Posizione della marcia

La modalità manuale temporanea si disattiva automaticamente nei seguenti casi:

- premendo il pedale dell'acceleratore senza rilasciarlo per un determinato periodo di tempo, senza cambiare marcia;
- quando si decelera.

La leva del transaxle automatico non esce dalla posizione "P"

Veicoli con guida a sinistra

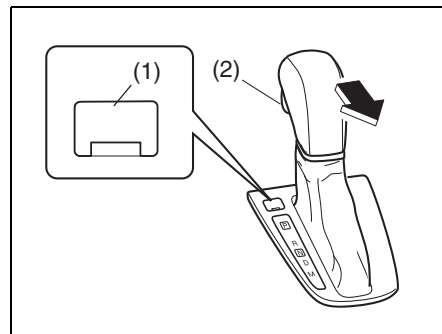

I veicoli dotati di transaxle automatico montano una funzione di blocco del parcheggio controllata elettricamente. Se la batteria al piombo-acido è scarica oppure in presenza di alcuni tipi di guasti elettrici, il transaxle automatico non può essere spostato dalla posizione di parcheggio come avviene normalmente. L'avviamento di emergenza può risolvere il problema. Se, invece, persistesse, procedere come indicato di seguito. Questa procedura permette di spostare la leva del transaxle dalla posizione "P".

- 1) Verificare che il freno di stazionamento sia completamente tirato.
- 2) Se il motore è acceso, spegnerlo.

- 3) Verificare che la chiave sia su "ON" o "ACC" o che la modalità di accensione sia in posizione di inserimento o accessori.
- 4) Togliere il coperchio (1) sul pulsante.
- 5) Premendo il pulsante di rilascio (1) con la chiave o con un oggetto a punta piatta, premere il pulsante sul pomello (2) e spostare il selettore nella posizione desiderata.

Questa procedura va adottata soltanto in caso di emergenza. Se fosse necessario ripeterla o se non funzionasse, rivolgersi al concessionario per la riparazione del veicolo.

Veicoli con guida a destra

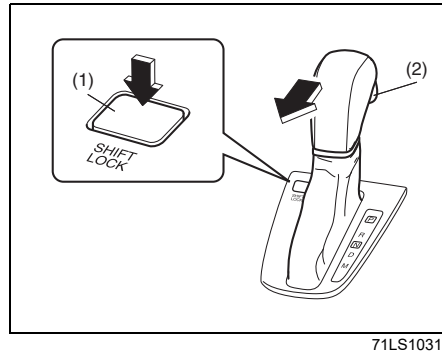

I veicoli dotati di transaxle automatico adottano una funzione di blocco del parcheggio controllata elettricamente. Se la batteria al piombo-acido è scarica oppure in presenza di alcuni tipi di guasti elettrici, il transaxle automatico non può essere spostato dalla posizione di parcheggio come avviene normalmente. L'avviamento di emergenza può risolvere il problema. Se, invece, persistesse, procedere come indicato di seguito. Questa procedura permette di spostare la leva del transaxle dalla posizione "P".

- 1) Verificare che il freno di stazionamento sia completamente tirato.
- 2) Se il motore è acceso, spegnerlo.
- 3) Verificare che la chiave sia su "ON" o "ACC" o che la modalità di accensione sia in posizione di inserimento o accessori.
- 4) Avendo il pulsante di rilascio (1) premuto, premere il pulsante (2) sul pomello e spostare il selettore nella posizione desiderata.

Questa procedura va adottata soltanto in caso di emergenza. Se fosse necessario ripeterla o se non funzionasse, rivolgersi al concessionario per la riparazione del veicolo.

Indicatore marcia ideale

ESEMPIO



52RM30410

Nei casi descritti di seguito, l'indicatore marcia ideale si accende sul display informazioni quando il commutatore di accensione si trova su "ON" o la modalità di accensione è in posizione di inserimento:

- sui veicoli dotati di transaxle manuale, quando la leva del cambio si trova in una posizione diversa da "N";
- sui veicoli con transaxle automatico, quando si utilizza la modalità manuale;
- sui veicoli dotati di Cruise control, quando non si utilizza il sistema.

Il sistema di controllo elettronico verifica le condizioni di guida (ad esempio, la velocità del veicolo e/o il regime motore) e, tramite l'indicazione sul display, suggerisce qual è il rapporto ottimale per la marcia.

Veicoli con transaxle manuale

Se, durante la guida, sul display viene visualizzata la freccia SU/GIÙ, è consigliabile innestare un rapporto più alto o più basso per raggiungere la posizione indicata. Si tratta della marcia ottimale per quella condizione di guida, che consente di ridurre i fuorigiri e le sollecitazioni del motore, nonché i consumi di carburante.

Veicoli con transaxle automatico (quando si utilizza la modalità manuale)

Se, durante la guida, sul display viene visualizzata la freccia SU/GIÙ (per modelli con motore K10C e K14C) (per paesi UE e Israele), è consigliabile innestare un rapporto più alto o più basso (per modelli con motore K10C e K14C) (per paesi UE e Israele), fino a che scompare la freccia. Si tratta della marcia ottimale per quella condizione di guida, che consente di ridurre i fuorigiri e le sollecitazioni del motore, nonché i consumi di carburante.

Per ulteriori dettagli circa l'uso del transaxle, vedere "Uso del transaxle" in questa sezione.

AVVERTENZA

La finalità dell'indicatore marcia ideale è suggerire il rapporto di marcia ottimale in base alle condizioni di guida; tuttavia, rimane responsabilità del conducente guidare con prudenza ed effettuare il cambio marcia secondo necessità.

Per guidare in sicurezza, non fissate l'indicatore marcia ideale ma prestate attenzione alla vostra condizione di guida e passate ad una marcia superiore o inferiore secondo necessità.

NOTA:



- *Sui veicoli con transaxle manuale, l'indicatore marcia ideale non è visibile quando il cambio è in "N".*
- *Sui veicoli con transaxle manuale, premendo il pedale della frizione quando è visualizzata la freccia SU/GIÙ, questa scompare.*

- *Nella guida ordinaria, la freccia SU/GIÙ scompare rilasciando il piede dal pedale dell'acceleratore.
Se il veicolo è dotato di Cruise Control adattativo, mentre questo è attivo, la freccia SU/GIÙ (per veicoli con transaxle manuale e per veicoli con transaxle automatico e motore K10C e K14C (per paesi UE e Israele) quando si usa la modalità manuale) o la freccia SU (per veicoli con transaxle automatico senza motore K10C e K14C (paesi UE e Israele), quando si usa la modalità manuale) potrebbe rimanere visualizzata a luce fissa, in base alle condizioni di guida. Ciò significa che la posizione di marcia indicata è ottimale per la velocità a cui si sta procedendo.*
- *La visualizzazione della durata dell'indicatore marcia ideale può variare in base alle condizioni del veicolo e/o a quelle di marcia, anche a parità di velocità veicolo e giri motore.*
- *Se sono attivi sistemi a controllo elettronico come il sistema di supporto alla frenata a doppio sensore o l'ESP[®], l'indicatore di marcia ideale si spegne temporaneamente.*

FUNZIONAMENTO DEL VEICOLO

Esempio di indicatore marcia ideale

Transaxle manuale

Indicazione	Descrizione
	<p>In base alla velocità del veicolo e/o ai giri del motore, la marcia selezionata è troppo bassa. È consigliabile passare ad una marcia più alta.</p> <ul style="list-style-type: none">• In questo caso, è consigliabile salire di marcia.
	<p>In base alla velocità del veicolo e/o ai giri del motore, la marcia selezionata è troppo alta. È consigliabile passare ad una marcia più bassa.</p> <ul style="list-style-type: none">• In questo caso, è consigliabile scalare marcia.

Transaxle automatico (quando si utilizza la modalità manuale)

Indicazione	Descrizione
	<p>In base alla velocità del veicolo e/o ai giri del motore, la marcia selezionata è troppo bassa. È consigliabile passare ad una marcia più alta.</p> <ul style="list-style-type: none"> • In questo caso, è consigliabile passare alla 3^a o a un rapporto superiore.

Solo per modelli con motore K10C e K14C (per paesi UE e Israele)

Indicazione	Descrizione
	<p>In base alla velocità del veicolo e/o ai giri del motore, la marcia selezionata è troppo alta. È consigliabile passare ad una marcia più bassa.</p> <ul style="list-style-type: none"> • In questo caso, è consigliabile passare alla 2^a o a una marcia più bassa.

Sistema 4WD a quattro modalità (se in dotazione)

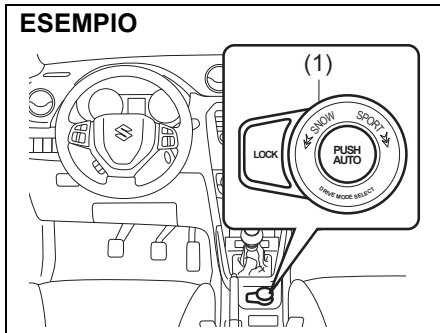

54P000305

(1) Interruttore modalità di guida

Il sistema 4WD a quattro modalità consente di selezionare la modalità di guida secondo le condizioni di guida, azionando l'apposito interruttore.

Modalità di guida

"AUTO"

Questa modalità dà priorità al risparmio di carburante nelle normali condizioni di guida. Il sistema commuta la modalità di guida in 4WD se rileva il pattinamento delle ruote.

"SPORT"

Questa modalità è l'ideale per la guida sportiva. Il sistema distribuisce la coppia per esaltare le prestazioni in curva.

Nei veicoli con transaxle automatico, questa modalità ottimizza le curve di coppia/potenza, aprendo la farfalla in misura da minima a moderata al fine di mantenere alto il regime motore e garantire una buona risposta.

"SNOW"

Questa modalità è l'ideale per la marcia su strade innevate, bianche e sdruciolevoli. Migliora la trazione durante l'accelerazione sulle superfici sdruciolevoli e garantisce la stabilità percorrendo le curve su strade scivolose.

"LOCK"

Questa modalità serve a liberare la vettura dalla neve, fango o sabbia.

Funzionamento dell'interruttore modalità di guida

Utilizzare l'interruttore modalità di guida in base alla procedura appropriata descritta di seguito.

Come attivare l'interruttore modalità di guida

L'interruttore modalità di guida si attiva con commutatore di accensione su "ON" o modalità di accensione in posizione di inserimento.

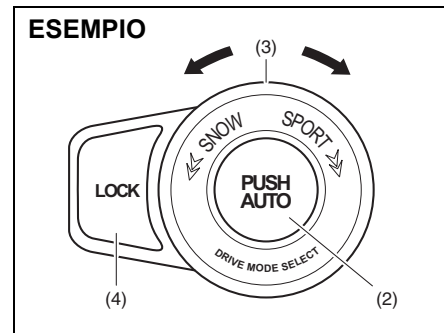

61MM0B005

Selezione della modalità "AUTO"

Premere la parte "PUSH AUTO" (2) dell'interruttore modalità di guida.

Selezione della modalità "SPORT"

Ruotare la manopola (3) dell'interruttore modalità di guida in senso orario, in posizione "SPORT".

Selezione della modalità "SNOW"

Ruotare la manopola (3) dell'interruttore modalità di guida in senso antiorario, in posizione "SNOW".

Selezione della modalità "LOCK"

Quando la velocità della vettura è inferiore a 60 km/h (37 mph) ed è selezionata la modalità "SNOW", premere la parte "LOCK" (4) dell'interruttore modalità di guida.

NOTA:

Se la velocità della vettura supera all'incirca i 60 km/h (37 mph) in modalità "LOCK", la modalità di guida commuta automaticamente su "SNOW". Al contrario, però, quando la velocità del veicolo diminuisce, la modalità di guida non torna automaticamente in modalità "LOCK". È necessario selezionare la modalità "LOCK" in base alle condizioni di guida.

NOTA:

- Il display informazioni indica l'attuale modalità di guida.
- Portando il commutatore di accensione su "ON" oppure premendo l'interruttore motore per spostare la modalità di accensione in posizione di inserimento, viene selezionata automaticamente la modalità "AUTO".
- L'interruttore modalità di guida può essere azionato sia a veicolo fermo che in movimento.

- Controllate che le ruote anteriori siano in posizione di marcia rettilinea prima di azionare l'interruttore modalità di guida.
- Effettuando una svolta oppure in accelerazione o decelerazione, l'azionamento dell'interruttore modalità di guida, lo spostamento del commutatore di accensione in posizione "ACC" o "LOCK" o, ancora, la pressione dell'interruttore motore per spostare la modalità di accensione in posizione accessori o disinserimento può dare origine a uno scossone che non è indice di guasto del sistema.
- Se guidate il veicolo in condizioni che determinano il pattinamento delle ruote, ad esempio, procedendo in fuori strada su sabbia o in acqua o con una ruota finita fuori strada, si riscontra un aumento della differenza di giri tra ruote anteriori e ruote posteriori (le ruote girano a vuoto). Se queste condizioni persistono, la temperatura dell'olio dei componenti della trasmissione aumenterà.

La spia 4WD segnala questa condizione iniziando a lampeggiare. Contemporaneamente, il display informazioni visualizza il seguente messaggio: "SISTEMA 4WD TEMP ALTA 4WD SPENTO".

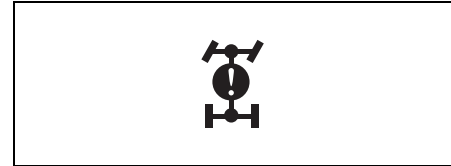

57L30042

Quando la spia 4WD lampeggia, parcheggiate il veicolo in luogo sicuro e lasciate girare il motore al minimo. Trascorso del tempo, la spia 4WD si spegnerà e il sistema riprenderà a funzionare.

AVVISO

- Ricordate che i veicoli 4WD non possono andare dappertutto. Quando siete alla guida, osservate le seguenti istruzioni.
 - Non guidate in acqua, ad esempio, non attraversate un fiume.
 - Non guidate in maniera continua su sabbia e fango, ossia in condizioni che presuppongono la tendenza delle ruote anteriori a girare troppo velocemente.
 - Quando una delle ruote si trova sospesa, ad esempio quando siete fuori strada, evitate di farla girare a vuoto.

(continua)

AVVISO

(continua)

- **Se la spia 4WD si accende o lampeggia durante la guida, potrebbe segnalare un problema nel sistema 4WD a quattro modalità. Fare controllare il sistema da un concessionario SUZUKI autorizzato.**



AVVISO

Il sistema 4WD potrebbe manifestare problemi causati dalla presenza di pneumatici usurati in maniera non omogenea. Ruotate i pneumatici come prescritto dal programma di manutenzione. Fate riferimento ai paragrafi "Pneumatici" e "Manutenzione programmata" nella sezione CONTROLLI E MANUTENZIONE per le corrette procedure di rotazione dei pneumatici.

Segnalazioni di avvertenza e messaggi informativi





Il display informazioni visualizza la segnalazione di avvertenza e il messaggio informativo quando viene impiegato il sistema 4WD a quattro modalità oppure quando questo è mal funzionante.

Segnalazioni di avvertenza e messaggi informativi

Segnalazioni di avvertenza e messaggi informativi	Spia di segnalazione principale	Segnalazione acustica	Causa e soluzione
 <p>61MM0A185</p>	<p>Lampeggia</p> 	<p>Segnalazione acustica (una volta dal cicalino interno)</p>	<p>È possibile che il sistema 4WD a quattro modalità abbia un problema. Far controllare il veicolo da un concessionario autorizzato SUZUKI.</p>
 <p>61MM0A186</p>	<p>Lampeggia</p> 	<p>Segnalazione acustica (una volta dal cicalino interno)</p>	<p>È possibile che siano montati pneumatici di misura diversa oppure non gonfiati alla pressione d'esercizio. Far controllare il veicolo da un concessionario autorizzato SUZUKI.</p>



FUNZIONAMENTO DEL VEICOLO

Segnalazioni di avvertenza e messaggi informativi	Spia di segnalazione principale	Segnalazione acustica	Causa e soluzione
 <p>SISTEMA 4WD TEMP ALTA 4WD SPENTO</p> <p>61MM0A187</p>	Lampeggia 	Segnalazione acustica (una volta dal cicalino interno)	I componenti della trasmissione potrebbero essere surriscaldati. Fermarsi in un luogo sicuro e lasciar girare il motore al minimo.
 <p>MODALITÀ AUTO 4WD NON DISP.</p> <p>61MM0A203</p>	Lampeggia 	Segnalazione acustica (una volta dal cicalino interno)	Se viene visualizzato questo messaggio, far controllare il veicolo da un concessionario SUZUKI autorizzato.

Segnalazioni di avvertenza e messaggi informativi	Spia di segnalazione principale	Segnalazione acustica	Causa e soluzione
 <p>61MM0A204</p>	<p>Lampeggia</p> 	<p>Segnalazione acustica (una volta dal cicalino interno)</p>	<p>La parte "LOCK" dell'interruttore modalità di guida viene premuto quando la velocità del veicolo è superiore a 60 km/h (37 mph). (N. 1) Vedere "Selezione della modalità »LOCK«" in questa sezione.</p>
 <p>61MM0A188</p>	<p>Lampeggia</p> 	<p>Segnalazione acustica (una volta dal cicalino interno)</p>	<p>La parte "LOCK" dell'interruttore modalità di guida viene premuto senza selezionare la modalità "SNOW". (N. 1) Vedere "Selezione della modalità »LOCK«" in questa sezione.</p>

(N. 1) Questo messaggio scompare brevemente anche se il problema che ha causato la visualizzazione del messaggio è ancora presente.

FUNZIONAMENTO DEL VEICOLO

Segnalazioni di avvertenza e messaggi informativi	Spia di segnalazione principale	Segnalazione acustica	Causa e soluzione
 <p>61MM0A189</p>	Lampeggia 	Segnalazione acustica (una volta dal cicalino interno)	È possibile che l'interruttore modalità di modalità abbia un problema. Far controllare il veicolo da un concessionario autorizzato SUZUKI.

SHVS (Smart Hybrid Vehicle by Suzuki) (se in dotazione)

Il sistema SHVS (Smart Hybrid Vehicle by Suzuki) di questo veicolo utilizza alternatori con funzione di motorino di avviamento (ISG) per gestire le funzioni descritte sotto in base alle condizioni di guida, al fine di aumentare la silenziosità del motore e il risparmio di carburante.

ISG sta per Integrated Starter Generator ossia alternatore-motorino di avviamento integrati.

- **Funzione di rigenerazione dell'energia in fase di decelerazione:**

Questa funzione effettua la generazione intensiva durante la decelerazione, utilizzando l'ISG. Quando la generazione durante la marcia non è richiesta, l'ISG può essere arrestato al fine di ridurre il carico sul motore, a vantaggio del risparmio di carburante.

- **Funzione di assistenza motorino:**

questa funzione assiste il motore utilizzando l'ISG per ridurre la potenza erogata dal motore durante la guida normale o aumentarla in fase di accelerazione. Queste operazioni migliorano il risparmio di carburante e accelerano le prestazioni.

- **Funzione motorino d'avviamento:**

Questa funzione riavvia il motore dopo l'arresto da parte del sistema ENG A-STOP, utilizzando l'ISG tramite la cinghia di trasmissione.

NOTA:

Quando riavviate il motore premendo l'interruttore motore, viene utilizzato il motorino di avviamento tradizionale e potrete udire un rumore di ingranaggi che si innestano.

Indicatore flusso di energia

Con l'indicatore di flusso di energia nel quadro strumenti, è possibile controllare se l'ISG è o meno in funzione.

- Condizioni di guida normali: l'ISG non è in funzione.

ESEMPIO

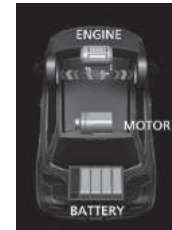

53SB30201

FUNZIONAMENTO DEL VEICOLO

- La funzione di rigenerazione dell'energia in decelerazione è attiva mentre il veicolo viene decelerato nelle normali condizioni di guida: le batterie vengono caricate.

ESEMPIO



53SB30202

- Il motore è stato arrestato automaticamente quando il veicolo si è fermato: l'energia conservata viene utilizzata dai componenti elettrici, ad esempio l'impianto audio, senza caricare le batterie.

ESEMPIO



53SB30203

- La funzione del motorino di avviamento è attiva dopo che il motore è stato arrestato automaticamente: l'energia conservata viene utilizzata dall'ISG, senza caricare le batterie.

ESEMPIO

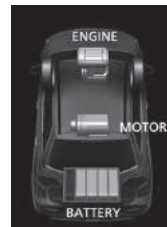

53SB30204

- La funzione di assistenza motorino è attiva durante l'accelerazione: l'ISG assiste il motore.

ESEMPIO

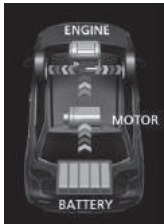

53SB30205

Se tutte le condizioni che seguono sono soddisfatte, la funzione di assistenza del motorino è attiva.

- Per accelerare, il pedale dell'acceleratore è premuto;
- La leva del cambio si trova in una posizione diversa da "N".
- Il pedale del freno e della frizione non sono premuti.
- Quando il regime motore è inferiore a circa 5200 giri/min.
- Il sistema ABS o ESP® non è stato attivato.
- La batteria agli ioni di litio è carica per oltre una certa percentuale e la temperatura all'interno della batteria rientra nell'intervallo di funzionamento.
- La temperatura del liquido di raffreddamento motore è superiore all'intervallo di funzionamento.

Indicatore batteria

I segmenti nell'indicatore batteria (1) forniscono una stima approssimativa della carica della batteria agli ioni di litio.

ESEMPIO

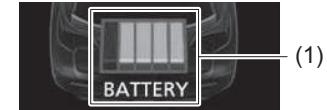

53SB30206

NOTA:

- L'indicatore fornisce una stima approssimativa. L'indicazione potrebbe non essere aggiornata o differire dalla carica effettiva della batteria agli ioni di litio in alcune condizioni, ad esempio quando la temperatura esterna è bassa.
- Quando il regime motore è basso, la funzione di rigenerazione dell'energia in fase di decelerazione potrebbe non funzionare.

Spia indicatore rigenerazione dell'energia in fase di decelerazione

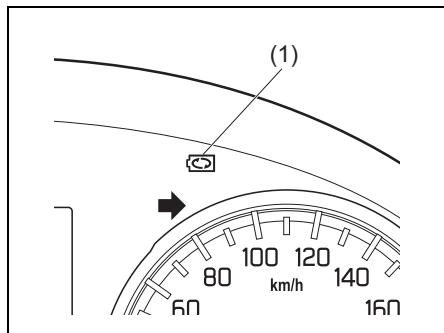

53SB30210

Quando la rigenerazione dell'energia in fase di decelerazione è in funzione, la spia rigenerazione dell'energia in fase di decelerazione (1) si accende.

NOTA:

Se la leva del cambio è in "N", questa spia non si accende.

Manipolazione dell'alternatore-motorino di avviamento integrati (ISG)

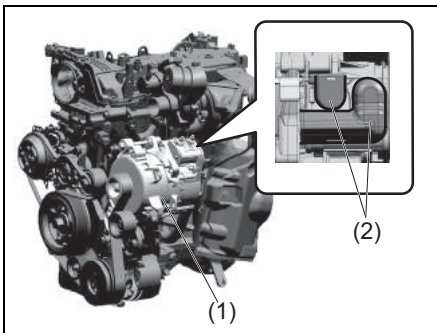

53SB20206

- (1) Alternatore-motorino di avviamento integrati (ISG)
- (2) Coperchio del terminale

⚠ AVVERTENZA

- Lo sgocciolamento di olio motore, liquido freni, liquido di raffreddamento, ecc. sull'ISG può causare un incendio o un malfunzionamento. Non rovesciate i liquidi durante il rifornimento.
- Il contatto con il terminale ISG può causare scosse elettriche. Non rimuovete il coperchio del terminale.

Sistema ENG A-STOP (sistema di arresto e avviamento Stop & Start automatici del motore) (tranne per modello con motore K14D) (se in dotazione)

Il sistema ENG A-STOP (sistema di arresto e avviamento Stop & Start automatici del motore) consente di arrestare e riavviare automaticamente il motore senza intervenire sul commutatore di accensione o sull'interruttore motore, quando il veicolo si ferma a causa del semaforo rosso, del traffico, ecc., al fine di ridurre i gas di scarico e i consumi di carburante.

- Se il veicolo rimarrà fermo a lungo oppure lasciandolo incustodito, portare sempre il commutatore di accensione in posizione "LOCK" oppure premere l'interruttore motore per arrestare il motore.

NOTA:

Se il veicolo è dotato di impianto di climatizzazione automatico, è possibile modificare la condizione di arresto tramite il display informazioni. Vedete il paragrafo "Display informazioni" nella sezione INFORMAZIONI PRIMA DI METTERSI ALLA GUIDA.



72M2042

⚠ AVVERTENZA

- **Non scendete dalla vettura quando il motore è in fase di arresto da parte del sistema ENG A-STOP.**
 - Sui modelli con transaxle manuale, se la cintura di sicurezza del conducente non è allacciata e la porta lato guida viene aperta, il motore si ferma.
 - Sui modelli con transaxle automatico, se la cintura di sicurezza lato conducente è slacciata, anche se il pedale del freno è premuto, o la porta del conducente è aperta, il motore si riavvia per avvisarvi che era stato arrestato automaticamente dal sistema ENG A-STOP.
- **Se il motore non si riavvia automaticamente anche se le azioni svolte sono corrette, avviatelo tramite il commutatore di accensione o l'interruttore motore.**
 - **Permanere fermi sulla strada può causare tamponamenti.**
 - **Se il veicolo si sposta, sarà necessario applicare una forza maggiore sullo sterzo e sui freni.**

AVVISO

Impiegate esclusivamente le tipologie di batteria che sono state raccomandate dal costruttore SUZUKI per il veicolo, onde evitare danni alla vettura e causare l'indisponibilità del sistema ENG A-STOP. In caso di sostituzione della batteria, rivolgetevi al concessionario SUZUKI di fiducia.

Il sistema ENG A-STOP si attiva automaticamente portando il commutatore di accensione su "ON" oppure premendo l'interruttore motore per spostare la modalità di accensione in posizione di inserimento.

Per poter entrare in funzione, il sistema deve rilevare le seguenti condizioni:

- la cintura di sicurezza lato guida deve essere allacciata;
- la porta lato guida deve essere chiusa;
- il cofano motore deve essere chiuso.

Per maggiori dettagli, consultare la spiegazione riportata di seguito.

FUNZIONAMENTO DEL VEICOLO

Arresto automatico del motore

Veicoli con transaxle manuale

- 1) Con pedale della frizione completamente premuto, arrestare il veicolo.

ESEMPIO

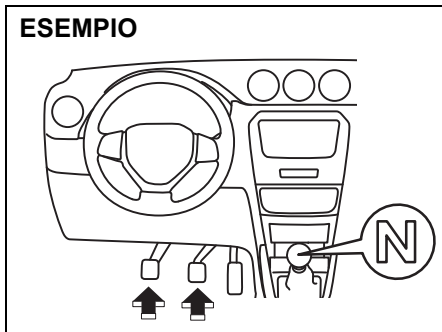

- 2) Premendo freno e frizione, portare il selettore in posizione "N".

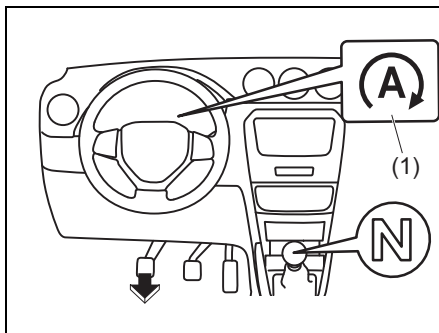

- 3) Rilasciare il pedale della frizione. La spia ENG A-STOP (verde) (1) si accende nel quadro strumenti e il motore si arresta automaticamente.

AVVISO

Quando il motore viene arrestato automaticamente, il servofreno diventa inattivo e lo sforzo sul pedale aumenta.

Se il veicolo è in movimento, premete il pedale del freno più forte del normale.

Veicoli con transaxle automatico

- 1) Con pedale freno completamente premuto, arrestare il veicolo.

ESEMPIO

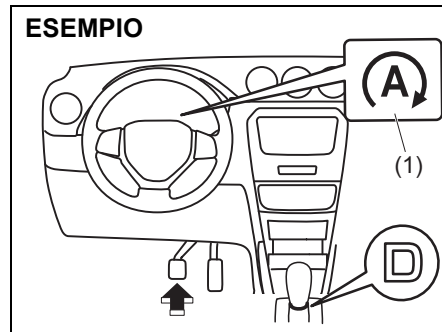

- 2) Premendo il pedale freno, portare il selettore in posizione "D". La spia ENG A-STOP (verde) (1) si accende nel quadro strumenti e il motore si arresta automaticamente.

AVVISO

Quando il motore viene arrestato automaticamente, il servofreno diventa inattivo e lo sforzo sul pedale aumenta.

Se il veicolo è in movimento, premete il pedale del freno più forte del normale.

Condizioni per l'arresto automatico del motore

Il sistema ENG A-STOP funzionerà e il motore si arresterà automaticamente tranne che nelle seguenti condizioni:

- l'interruttore ENG A-STOP "OFF" è premuto per disattivare il sistema ENG A-STOP;
- la spia ENG A-STOP "OFF" lampeggia;
- la temperatura del liquido di raffreddamento motore è alta o bassa;
- le prestazioni della batteria sono basse;
- la temperatura della batteria veicolo è bassa o alta;
- La depressione nel servofreno è insufficiente.
- il pedale dell'acceleratore è premuto;
- il selettore di velocità del ventilatore è in modalità di attivazione (inserimento) e l'abitacolo non si è sufficientemente raffreddato o riscaldato (per veicoli con climatizzatore automatico);
- l'interruttore di sbrinamento è in modalità di inserimento (per veicoli con climatizzatore automatico);
- durante o a seguito dell'attivazione del sistema ABS o ESP® e con veicolo fermo;
- durante il primo periodo di uso, per inizializzare il sistema;
- dopo che il motore si è riavviato automaticamente e che la velocità del veicolo non ha superato all'incirca 5 km/h (3,1 mph);
- il motore viene avviato con il cofano aperto;

- quando il veicolo si ferma dopo una retromarcia;
- il veicolo è guidato in modalità manuale (per veicoli con transaxle automatico);
- il veicolo si è fermato su una salita ripida (per veicoli con transaxle automatico);
- il selettore è in una posizione diversa da "D" o "N" (per veicoli con transaxle automatico);
- il veicolo si è fermato senza premere il pedale del freno (per veicoli con transaxle automatico);
- un sistema di controllo elettronico diverso dal sistema ENG A-STOP riceve il segnale per impedire l'arresto del motore (per veicoli con transaxle automatico).

Riavviamento automatico del motore

Veicoli con transaxle manuale

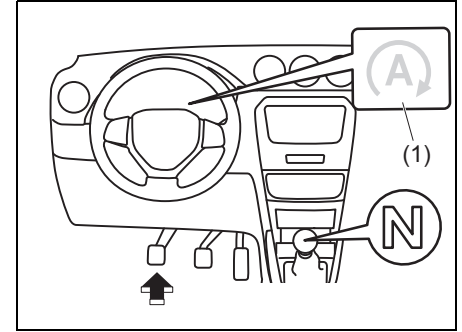

54P010306

Premere il pedale della frizione avendo il selettore in posizione "N". La spia ENG A-STOP (verde) (1) si spegne sul quadro strumenti e il motore si riavvia automaticamente.

FUNZIONAMENTO DEL VEICOLO

Veicoli con transaxle automatico

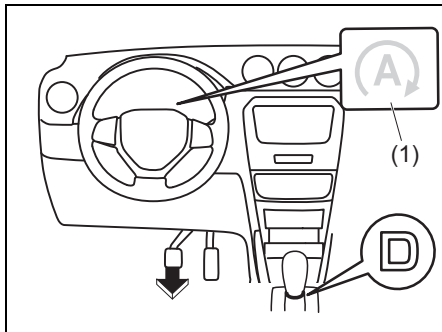

Togliere il piede dal pedale freno. La spia ENG A-STOP (verde) (1) si spegne sul quadro strumenti e il motore si riavvia automaticamente.

AVVISO

Il sistema ENG A-STOP non funzionerà e il motore non si riavvierà automaticamente oppure si arresterà del tutto con cicalino attivo nelle seguenti condizioni:

- il cofano motore è aperto;

Per veicoli con transaxle manuale

- la cintura di sicurezza lato guida non è allacciata e la porta lato guida è aperta;
- la leva del cambio è stata spostata in posizione diversa da N senza premere il pedale della frizione.

Quando il motore si arresta del tutto, riavviate come di consueto.

Per dettagli, vedete "Avviamento/arresto del veicolo (veicoli con sistema di avviamento motore a pulsante senza chiave)" o "Avviamento/arresto del motore (veicoli privi di sistema di avviamento motore a pulsante senza chiave)" in questa sezione.

NOTA:

Per i veicoli con transaxle manuale, se il motore si è arrestato a causa del rapido azionamento della frizione, si riavvierà con marcia su "N" e pedale frizione premuto.

Condizioni per il riavvio automatico del motore

Nei casi descritti di seguito, il motore si riavvia automaticamente anche se è stato arrestato dal sistema ENG A-STOP:

- il veicolo è in fase di rallentamento lungo un tratto scosceso;
- sono trascorsi alcuni minuti dall'arresto del motore;
- La depressione nel servofreno è insufficiente.
- le prestazioni della batteria sono basse;
- il selettore di velocità del ventilatore è in modalità di attivazione (inserimento) e l'abitacolo non si è sufficientemente raffreddato o riscaldato (per veicoli con climatizzatore automatico);
- l'interruttore di sbrinamento è in modalità di inserimento (per veicoli con climatizzatore automatico);
- il consumo di corrente è elevato, come quando, ad esempio, sono inseriti il lunotto termico e gli specchietti retrovisori esterni riscaldati (se in dotazione) o altri componenti elettrici (radio, climatizzazione, ecc.);
- l'interruttore ENG A-STOP "OFF" è premuto per disattivare il sistema ENG A-STOP;

- il pedale dell'acceleratore è premuto (per veicoli con transaxle automatico);
- il selettore viene portato in posizione "P", "R" o "M" (veicoli con transaxle automatico);
- dopo che il selettore viene portato su "N" e riportato su "D" (per veicoli con transaxle automatico).

NOTA:

Quando il motore viene riavviato, è possibile che il suono trasmesso dalla radio si interrompa.

Questa situazione è normale e non è indice di malfunzionamento del sistema audio.

Per disattivare il sistema ENG A-STOP

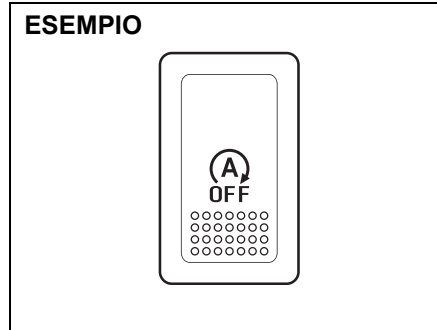

61MM0A101

Premere l'interruttore ENG A-STOP "OFF". La spia ENG A-STOP "OFF" si accende.



Spia ENG A-STOP "OFF"



Se la spia ENG A-STOP "OFF" lampeggia durante la guida, potrebbe essersi verificato un problema nel sistema ENG A-STOP. Fare controllare il sistema da un concessionario SUZUKI autorizzato. Per maggiori informazioni, vedere il capitolo "Spie e indicatori ottici" nella sezione INFORMAZIONI PRIMA DI METTERSI ALLA GUIDA.

FUNZIONAMENTO DEL VEICOLO

Messaggi informativi

Il display informazioni visualizza i messaggi che informano il conducente circa la presenza di alcuni problemi relativi al sistema ENG A-STOP.

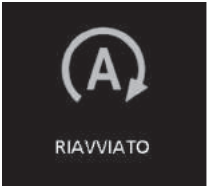
Messaggi informativi	Segnalazione acustica	Causa e soluzione
 <p>52RM30650</p>	Disattivata	<p>Il sistema ENG A-STOP non riesce ad arrestare automaticamente il motore perché una delle condizioni per l'arresto automatico non viene soddisfatta:</p> <ul style="list-style-type: none">• il motore viene avviato con il cofano aperto;• la temperatura della batteria del veicolo è bassa o alta;• le prestazioni della batteria sono basse;• il selettore di velocità del ventilatore è in modalità di inserimento e l'abitacolo non si è sufficientemente raffreddato o riscaldato (per veicoli con climatizzatore automatico);• l'interruttore di sbrinamento è in modalità di inserimento (per veicoli con climatizzatore automatico);• durante o a seguito dell'attivazione del sistema ABS o ESP® e con veicolo fermo;• la depressione nel servofreno è insufficiente;• il pedale dell'acceleratore è premuto;• il pedale della frizione non è premuto e la leva del cambio si trova in una posizione diversa da "N";• la porta del conducente non è chiusa;• la cintura di sicurezza lato conducente non è allacciata;• il cofano motore non è chiuso.
 <p>52RM30660</p>	Disattivata	<p>Il motore si riavvia automaticamente perché viene soddisfatta una delle seguenti condizioni valide per il riavvio automatico del motore:</p> <ul style="list-style-type: none">• la temperatura dell'aria che fuoriesce dalle bocchette è cambiata notevolmente dopo l'arresto automatico del motore tanto da interessare la capacità di raffreddamento/riscaldamento;• la batteria al piombo-acido si è scaricata notevolmente;• è trascorso del tempo dall'inizio dell'arresto automatico del motore.

Messaggi informativi	Segnalazione acustica	Causa e soluzione
 <p>52RM30890</p>	Disattivata	Il motore si è riavviato automaticamente.
 <p>52RM30670</p>	Disattivata	<p>Il motore si è riavviato automaticamente perché è stata soddisfatta la seguente condizione valida per il riavvio automatico del motore:</p> <ul style="list-style-type: none"> • il veicolo è in fase di rallentamento lungo un tratto scosceso; • la depressione nel servofreno è scesa; • lo sbrinamento è inserito;
 <p>52RM30690</p>	Segnalazione acustica (due volte dal cicalino interno)	La leva del cambio è stata spostata in posizione diversa da "N" senza premere il pedale della frizione, durante l'arresto automatico del motore. Per riavviare il motore, posizionare la leva del cambio in "N" e premere il pedale della frizione.

Sistema ENG A-STOP (sistema di arresto e avviamento Stop & Start automatici del motore) (per modello con motore K14D)

Il sistema ENG A-STOP (sistema di arresto e avviamento Stop & Start automatici del motore) consente di arrestare e riavviare automaticamente il motore decelerando, prima dell'arresto, e quando il veicolo si ferma al semaforo, ad esempio, al fine di ridurre i gas di scarico, i consumi di carburante e la rumorosità del motore.

- Questo sistema arresta automaticamente il motore se vengono soddisfatte alcune condizioni. Se il veicolo rimarrà fermo a lungo oppure se lo si lascia incustodito, inserire a fondo il freno di stazionamento, quindi spostare il commutatore di accensione o premere l'interruttore motore in posizione di arresto del motore.
- Se vengono soddisfatte alcune condizioni, il motore si ferma automaticamente in fase di decelerazione (circa max 15 km/h (9 mph)) prima dell'arresto. Tuttavia, verrà arrestato automaticamente durante la decelerazione solo dopo che è stata confermata la funzionalità del sistema.

NOTA:

Se il veicolo è dotato di impianto di climatizzazione automatico, è possibile modificare la condizione di arresto automatico tramite il display informazioni. Vedete "Modalità di impostazione" nella sezione **INFORMAZIONI PRIMA DI METTERSI ALLA GUIDA**.



75RM054

▲ ATTENZIONE

- **Non scendete dalla vettura quando il motore è stato arrestato automaticamente dal sistema ENG A-STOP. Potreste rimanere coinvolti in un incidente.**
Se la cintura di sicurezza lato conducente è slacciata o la porta del conducente è aperta, il motore si riavvia per avvisarvi che era stato arrestato automaticamente dal sistema ENG A-STOP.
- **Se il motore non si riavvia automaticamente dopo l'arresto automatico da parte del sistema ENG A-STOP, girate il commutatore di accensione o premete l'interruttore motore in maniera da avviare il motore.**
Tentare di spostare il veicolo quando il motore non è stato ancora riavviato richiede l'applicazione di una notevole forza sul volante o la pressione del pedale freno, condizioni che potrebbero causare un incidente inatteso.

Batteria agli ioni di litio e convertitore CCCC

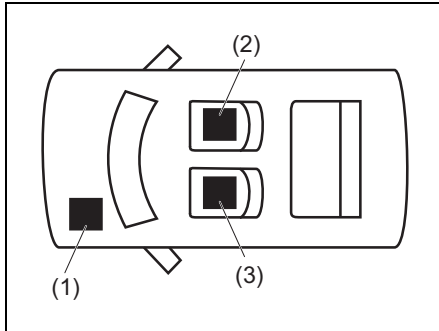

53SB20205

- (1) Batteria al piombo-acido
- (2) Batteria agli ioni di litio
- (3) Convertitore CCCC

Questa batteria agli ioni di litio e il convertitore CCCC sono utilizzati esclusivamente per i veicoli dotati di sistema ENG A-STOP o SHVS (Smart Hybrid Vehicle by Suzuki), e si trovano sotto il sedile anteriore.

- Proprio come la tradizionale batteria al piombo-acido, anche quella agli ioni di litio tende a scaricarsi gradualmente. Per evitare che smetta di funzionare del tutto, è necessario caricarla guidando per almeno 30 minuti al mese, senza interruzioni.
- La batteria agli ioni di litio e il convertitore CCCC non richiedono manutenzione.
- Per sostituire o smaltire la batteria agli ioni di litio, o per sostituire il convertitore CCCC, rivolgersi a un concessionario autorizzato SUZUKI.

NOTA:

La parte superiore del convertitore CCCC è dotata di una ventola di raffreddamento, potreste udire un rumore di funzionamento. Tutto ciò è normale.

⚠ AVVERTENZA

- Se la batteria agli ioni di litio e il convertitore CCCC vengono maneggiati in maniera errata, possono verificarsi incendi, scosse elettriche o guasti al sistema. Di conseguenza, attenetevi alle istruzioni che seguono:
 - Non rimuovetela, né smontatela.
 - Non fatela inumidire, ad esempio, con acqua.
 - Non sottoponetela ad urti importanti.
 - Non appoggiateci, né posizionateci sopra alcun oggetto.
 - Non rimuovete i terminali della batteria né gli accessori elettrici di potenza dai terminali.
- Se dovesse cadere qualcosa di difficile da rimuovere sotto la batteria agli ioni di litio o al convertitore CCCC, rivolgersi a un concessionario autorizzato SUZUKI.

AVVISO

Non ostruire il coperchio della batteria agli ioni di litio e l'apertura di ventilazione del coperchio del convertitore CCCC. Il blocco può causare surriscaldamento e malfunzionamenti.

Arresto/riavviamento automatici del motore

- 1) Con pedale freno premuto, decelerare il veicolo.

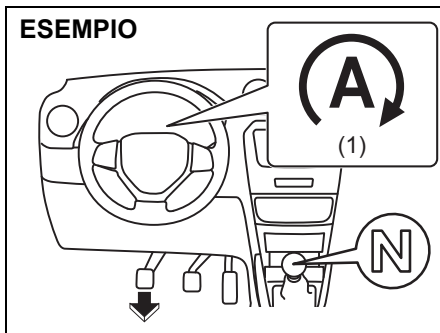

53SB20201

- 2) Decelerando a circa max 15 km/h (9 mph) con pedale della frizione premuto e leva del cambio in "N", il motore si spegnerà automaticamente dopo aver rilasciato la frizione.

La spia indicatore ENG A-STOP (verde) (1) si accende.

- Il sistema ENG A-STOP non arresterà il motore automaticamente se non vengono soddisfatte tutte le condizioni di arresto automatico del motore.

Per maggiori informazioni, fare riferimento nella sezione "Condizioni di

funzionamento del sistema ENG A-STOP".

- Durante l'arresto automatico del motore, il motore potrebbe spegnersi accompagnato da un cicalino interno, oppure riavviarsi, per garantire la sicurezza.

Per maggiori informazioni, fare riferimento nella sezione "Precauzioni quando il motore viene arrestato automaticamente".

AVVISO

Durante l'arresto automatico del motore, non spostate la leva del cambio in una posizione diversa da "N" senza premere il pedale della frizione. Se la leva del cambio si trova in posizione diversa da "N", il motore non si riavvierà automaticamente, neanche premendo il pedale frizione.

NOTA:

- La funzione di arresto automatico del motore in fase di decelerazione sarà disponibile non appena la velocità del veicolo supera i 10 km/h (6 mph), dopo il riavviamento.
- Anche se il motore non si è arrestato automaticamente prima dell'arresto del veicolo (ancora in marcia a circa max 15 km/h (9 mph)), potrebbe farlo automaticamente una volta che il veicolo si ferma.
- Durante l'arresto automatico del motore, è possibile utilizzare la radio e gli altri componenti elettrici. Il condizionatore, però, passerà in modalità ventola.
- Se il veicolo è dotato di impianto di climatizzazione automatico, la velocità della ventola sarà limitata durante l'arresto automatico del motore (solo in modalità di controllo automatico) al fine di mantenere l'abitacolo condizionato più a lungo.

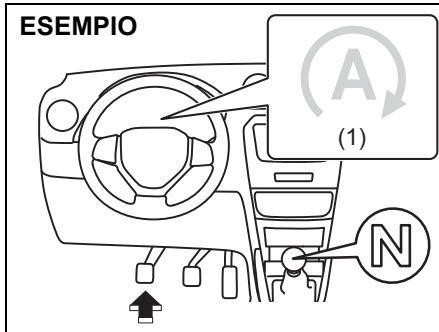

53SB20202

- 3) Indipendentemente dal fatto che il veicolo sia fermo o meno, premendo il pedale della frizione si riavvierà il motore e la spia indicatore ENG A-STOP (verde) (1) si spegnerà.

Mentre il motore è in arresto automatico, la pressione del pedale frizione riavvia il motore, consumando carburante. Pertanto, per contenere i consumi, è consigliabile premere la frizione subito prima che il veicolo parta.

- Senza premere il pedale della frizione, il motore potrebbe riavviarsi automaticamente se vengono soddisfatte le condizioni per il riavviamento automatico. Per maggiori informazioni, fare riferimento nella sezione "Condizioni per il riavviamento automatico del motore".

NOTA:

Quando il motore viene riavviato automaticamente, all'attivazione del sistema Hill Hold Control possono verificarsi le seguenti condizioni, ma non si tratta di un malfunzionamento:

- Si potrebbe udire un rumore proveniente dal vano motore.
- Poiché il pedale del freno diventa pesante, potrebbe risultare difficile premerlo.

FUNZIONAMENTO DEL VEICOLO

Precauzioni quando il motore viene arrestato automaticamente

AVVERTENZA

Non effettuate alcuna delle seguenti operazioni mentre il motore è spento per effetto dell'arresto automatico. Potreste rimanere coinvolti in un incidente.

Operazione/Condizione veicolo	Soluzione
<p>Cofano motore aperto</p> <ul style="list-style-type: none">• Il cicalino interno suona ad intermittenza.• Dopo che il motore si è arrestato automaticamente, si spegne del tutto.• La spia indicatore ENG A-STOP (verde) si spegne.	<p>Per riavviare il motore, svolgere la procedura che segue.</p> <ol style="list-style-type: none">1) Inserire a fondo il freno di stazionamento, quindi spostare la leva del cambio in posizione "N".2) Chiudere bene il cofano motore.3) Ruotare il commutatore di accensione o premere l'interruttore motore per riavviare il motore.
<p>Cintura di sicurezza lato guida slacciata o porta lato guida aperta</p> <ul style="list-style-type: none">• Il motore viene riavviato automaticamente.• La spia indicatore ENG A-STOP (verde) lampeggia 5 volte, poi si spegne.	<p>Allacciare la cintura di sicurezza lato guida e/o chiudere la porta lato guida.</p>
<p>Leva del cambio in posizione diversa da "N" senza premere il pedale della frizione, cintura di sicurezza lato guida slacciata e porta lato guida aperta</p> <ul style="list-style-type: none">• Il cicalino interno suona ad intermittenza.• Dopo che il motore si è arrestato automaticamente, si spegne del tutto.• La spia indicatore ENG A-STOP (verde) si spegne.	<p>Per riavviare il motore, svolgere la procedura che segue.</p> <ol style="list-style-type: none">1) Inserire a fondo il freno di stazionamento, quindi spostare la leva del cambio in posizione "N".2) Chiudere la porta e allacciare la cintura di sicurezza.3) Ruotare il commutatore di accensione o premere l'interruttore motore per riavviare il motore.

NOTA:

Le spie indicatore riportate di seguito non si accendono sul quadro strumenti quando il motore è arrestato automaticamente:

- *Spia di avaria, spia servosterzo elettrico, spia pressione olio, spia carica batteria insufficiente*

Condizioni di funzionamento del sistema ENG A-STOP

Condizioni di stand-by

Se, durante la marcia, vengono soddisfatte tutte le condizioni di seguito riportate, l'arresto automatico del motore sarà autorizzato.

Con motore avviato	<ul style="list-style-type: none"> • Il motore viene avviato avendo il cofano motore ben chiuso.
Durante la marcia	<ul style="list-style-type: none"> • Il sistema ENG A-STOP non è disattivato ("OFF"). • La temperatura del liquido di raffreddamento motore rientra nell'intervallo di funzionamento. • La cintura di sicurezza lato guida è allacciata. • La porta lato guida è ben chiusa. • Il cofano motore è ben chiuso. • I sistemi elettronici (diversi dal sistema ENG A-STOP) non trasmettono segnali che impediscono lo spegnimento del motore. (N. 1) <p><Veicolo con impianto di riscaldamento e climatizzazione automatico></p> <ul style="list-style-type: none"> • L'aria in uscita dalle bocchette è sufficientemente raffreddata o durante il raffreddamento o sufficientemente riscaldata durante il riscaldamento. • lo sbrinamento è disinserito.

#1: Se una delle spie o uno degli indicatori che influiscono sul sistema ENG A-STOP si accende, il motore non sarà arrestato automaticamente.

FUNZIONAMENTO DEL VEICOLO

Condizioni per l'arresto automatico del motore

Se tutte le condizioni riportate di seguito sono soddisfatte contemporaneamente a quelle di stand-by, il motore viene arrestato automaticamente quando il veicolo decelera prima di fermarsi o quando è fermo.

Durante la decelerazione prima di fermarsi	<ul style="list-style-type: none">• Il sistema ABS o ESP[®] non è stato attivato.• La depressione nel servofreno è normale.
	<ul style="list-style-type: none">• Il pedale della frizione è premuto, la leva del cambio viene portata su "N" e, successivamente, la frizione viene rilasciata con velocità veicolo di circa max 15 km/h (9 mph).
A veicolo fermo	<ul style="list-style-type: none">• Il sistema ABS o ESP[®] non è stato attivato.• La depressione nel servofreno è normale.
	<ul style="list-style-type: none">• La leva del cambio è in posizione "N".• Il pedale della frizione è rilasciato.

Condizioni per il riavviamento automatico del motore

Se si presenta una delle seguenti condizioni del veicolo oppure se le operazioni vengono eseguite con motore arrestato automaticamente, il motore si riavvia in automatico e la spia indicatore ENG A-STOP (verde) si spegne.

<p>Generale</p>	<ul style="list-style-type: none"> • Il sistema ENG A-STOP è disattivato ("OFF"). • Nel sistema è stato rilevato un guasto. (N. 2) • La depressione nel servofreno è insufficiente. (N. 1) <p><Veicolo con impianto di riscaldamento e climatizzazione automatico></p> <ul style="list-style-type: none"> • La temperatura dell'aria in uscita dalle bocchette cambia enormemente oppure la qualità del raffreddamento e del riscaldamento è insufficiente. (N. 1) • Il selettore di temperatura è stato spostato maggiormente verso l'impostazione di temperatura MINIMA durante il raffreddamento o maggiormente verso l'impostazione di temperatura MASSIMA durante il riscaldamento. (N. 1) • lo sbrinatorio è inserito; (N. 1) • Il pedale della frizione è premuto. • Il sistema ABS o ESP[®] è stato attivato.
<p>Durante la decelerazione (circa max 15 km/h (9 mph) per i veicoli con transaxle manuale)</p>	<ul style="list-style-type: none"> • Il cofano motore è stato aperto. • La velocità del veicolo supera 15 km/h (9 mph) discendendo da un tratto in forte pendenza. (N. 1)
<p>A veicolo fermo</p>	<ul style="list-style-type: none"> • La cintura di sicurezza lato guida è slacciata. (N. 1) • la porta del conducente è aperta; (N. 1) • Il veicolo sta percorrendo una strada in pendenza. (N. 1) • Sono trascorsi alcuni istanti (circa 3 minuti) dall'arresto automatico del motore. (N. 1)

#1: Dopo che la spia indicatore ENG A-STOP (verde) lampeggia, si spegne. Inoltre, contemporaneamente, potrebbe suonare il cicalino interno.

#2: In funzione delle condizioni del guasto, si tratta di un riavviamento normale o di un riavviamento come il N. 1.

Interruttore ENG A-STOP "OFF"

Il sistema ENG A-STOP è disattivabile.

- Per disattivare il sistema, premere l'interruttore ENG A-STOP "OFF" (1) per accendere la spia indicatore ENG A-STOP "OFF" (2).
- Per riattivare il sistema, premere nuovamente l'interruttore (1) per spegnere l'indicatore.
- Ogni volta che il motore viene arrestato manualmente, il sistema si riabilita e la spia ENG A-STOP "OFF" (2) si spegne.

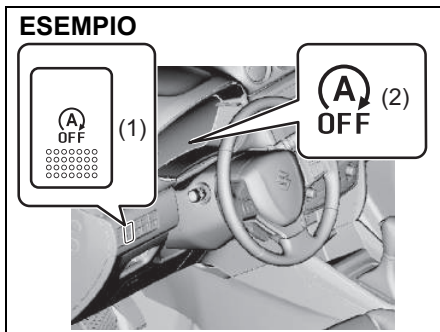

NOTA:

Se l'interruttore ENG A-STOP "OFF" (1) viene premuto mentre il motore è in arresto automatico, il motore si riavvia automaticamente e la spia ENG A-STOP "OFF" (2) si accende.

Spia ENG A-STOP "OFF"

Spia indicatore ENG A-STOP "OFF" nel quadro strumenti.

- Questa spia si illumina quando il sistema ENG A-STOP è disattivato.
- La spia lampeggia ruotando il commutatore di accensione in posizione "ON" o premendo l'interruttore motore per spostare la modalità di accensione in posizione di inserimento quando viene soddisfatta una delle condizioni indicate qui sotto.

Durante il lampeggio, il sistema ENG A-STOP o SHVS (Smart Hybrid Vehicle by Suzuki) non lavora correttamente. Fare controllare il sistema da un concessionario SUZUKI autorizzato.



- Potrebbe esserci qualche guasto a livello di sistema ENG A-STOP o SHVS.
- Occorre sostituire i componenti del sistema SHVS (batteria agli ioni di litio, convertitore CCCC, ISG, ecc.).



NOTA:

Se la spia lampeggia durante l'arresto automatico del motore, il motore potrebbe spegnersi.

Messaggi informativi

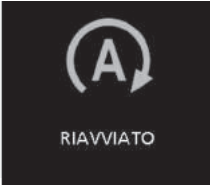
Il display informazioni visualizza i messaggi che informano il conducente circa la presenza di alcuni problemi relativi al sistema ENG A-STOP.

Messaggi informativi	Causa e soluzione
 <p>52RM30650</p>	<p>Il sistema ENG A-STOP non riesce ad arrestare automaticamente il motore perché una o più condizioni per l'attuazione non viene/vengono soddisfatte. Per maggiori informazioni, fare riferimento nella sezione di cui sopra "Precauzioni quando il motore viene arrestato automaticamente".</p>
 <p>52RM30660</p>	<p>Il motore si riavvia automaticamente perché viene soddisfatta una delle seguenti condizioni valide per il riavvio automatico del motore:</p> <ul style="list-style-type: none"> • la temperatura dell'aria che fuoriesce dalle bocchette è cambiata notevolmente dopo l'arresto automatico del motore tanto da interessare la capacità di raffreddamento/riscaldamento; • lo sbrinamento è inserito; • La batteria agli ioni di litio si è scaricata notevolmente. • è trascorso del tempo dall'inizio dell'arresto automatico del motore.
 <p>52RM30890</p>	<p>Il motore si è riavviato automaticamente perché è stata soddisfatta una delle seguenti condizioni valide per il riavvio automatico del motore:</p> <ul style="list-style-type: none"> • la depressione nel servofreno è scesa; • la cintura di sicurezza lato conducente è slacciata; • la porta del conducente è aperta;

Messaggi informativi	Causa e soluzione
 <p>MOTORE RIAVVIATO</p> <p>52RM30670</p>	<p>Il motore si è riavviato automaticamente perché è stata soddisfatta una delle seguenti condizioni valide per il riavvio automatico del motore:</p> <ul style="list-style-type: none"> • lo sbrinatorio è inserito; • il veicolo ha iniziato a muoversi lungo un pendio, ecc.
 <p>RIAVVIARE IL MOTORE</p> <p>52RM30680</p>	<p>Il motore si è spento perché, durante l'arresto automatico del motore, viene eseguita una delle seguenti azioni:</p> <ul style="list-style-type: none"> • il cofano viene aperto; • la leva del cambio viene spostata in una posizione diversa da "N" senza premere il pedale della frizione e la porta del conducente viene aperta con la cintura di sicurezza lato conducente slacciata. <p>Riavviare il motore nel modo tradizionale. Per maggiori informazioni, vedere il paragrafo "Avviamento/arresto del motore (veicoli con sistema di avviamento motore a pulsante senza chiave)" in questa sezione.</p>
 <p>METTERE IN FOLLE E PREMERE LA FRIZIONE</p> <p>52RM30690</p>	<p>La leva del cambio è stata spostata in posizione diversa da "N" senza premere il pedale della frizione, durante l'arresto automatico del motore.</p> <p>Per riavviare il motore, posizionare la leva del cambio in "N" e premere il pedale della frizione.</p>

Cruise Control (se in dotazione)

Il Cruise Control consente di mantenere una velocità di crociera fissa senza dover intervenire sul pedale dell'acceleratore. I comandi che gestiscono il Cruise Control si trovano sul volante.

È possibile utilizzare il Cruise Control nelle seguenti condizioni:

- sui veicoli con transaxle manuale, con leva del cambio nelle marce 3^a, 4^a, 5^a o 6^a (se in dotazione);
- sui veicoli con transaxle automatico, con selettore in "D" o posizione marcia 3^a, 4^a, 5^a o 6^a in modalità manuale;
- con velocità del veicolo pari o superiore a 40 km/h (25 mph).

⚠ AVVERTENZA

Onde evitare di perdere il controllo del mezzo, non utilizzate il Cruise Control in presenza di traffico sostenuto oppure se la strada è sdrucchiolosa, in forte pendenza o interessata da forti venti.

NOTA:

In funzione delle condizioni della strada, la velocità di crociera stabilita potrebbe essere leggermente diversa da quella indicata dal tachimetro.

Impostazione della velocità di crociera

Interruttori Cruise Control

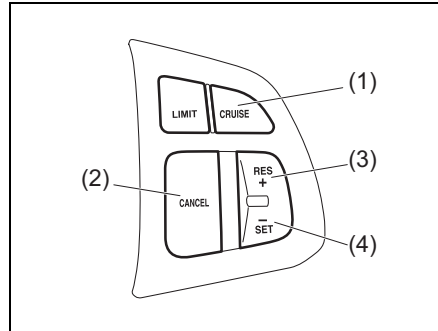

54P000362

- (1) Interruttore "CRUISE"
- (2) Interruttore "CANCEL"
- (3) Interruttore "RES +"
- (4) Interruttore "SET -"

Display informazioni

Tipo A

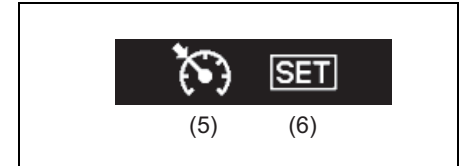

54P000308

Tipo B

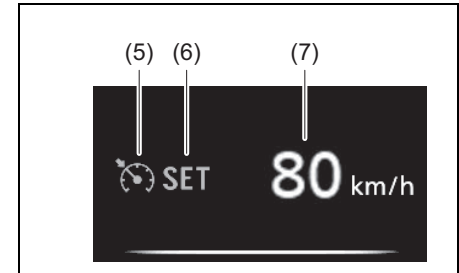

52RM30880

- (5) Indicatore del Cruise Control
- (6) Indicatore "SET"
- (7) Indicazione velocità impostata

- 1) Attivare il Cruise Control premendo l'interruttore "CRUISE" (1). Quando la spia indicatore Cruise (5) si illumina, è possibile impostare la velocità di crociera.
- 2) Accelerare o decelerare fino a raggiungere la velocità desiderata.

- 3) A questo punto, premere l'interruttore "SET -" (4) e la spia (6) si accenderà e apparirà anche sul display informazioni. A questo punto sul display informazioni apparirà anche l'indicazione della velocità impostata (7). Togliere il piede dall'acceleratore e il sistema provvederà a mantenere la velocità impostata.

AVVERTENZA

Se la velocità di crociera viene impostata accidentalmente, non potete decelerare o potreste perdere il controllo del veicolo. Questa situazione potrebbe causare incidenti e lesioni gravi, se non fatali.

Pertanto, quando il sistema non è in uso, disattivate il Cruise Control e verificate che la spia indicatore Cruise (5) si spenga.

Temporanea variazione della velocità

Dopo aver impostato la velocità di crociera, è possibile accelerare o decelerare temporaneamente.

Per accelerare, premere il pedale dell'acceleratore. Al rilascio, il veicolo riprenderà la velocità impostata.

Per decelerare, premere il pedale del freno. Così facendo, la velocità impostata si annullerà e l'indicatore "SET" (6) si spegnerà.

Per riprendere la velocità impostata in precedenza, premere l'interruttore "RES +" (3); l'indicatore "SET" (6) si accenderà nuovamente non appena il veicolo supera i 40 km/h (25 mph). A questo punto, il veicolo accelererà fino a raggiungere la velocità impostata in precedenza e la manterrà.

NOTA:

Sui veicoli con transaxle automatico, quando viene mantenuta la velocità di crociera, non è possibile utilizzare il freno motore per decelerare anche scalando da una marcia alta alla 3ª in modalità manuale.

Per decelerare quando il sistema Cruise Control è inserito, premete il pedale del freno oppure l'interruttore "SET -" (4).

Variazione della velocità di crociera

Con il pedale dell'acceleratore

Per impostare la funzione su una velocità di crociera più alta, accelerare al valore desiderato con il pedale dell'acceleratore e quindi premere l'interruttore "SET -" (4). In questo modo, sarà mantenuta la velocità appena impostata.

Con il pedale del freno

Per impostare la funzione su una velocità di crociera più bassa, decelerare al valore desiderato con il pedale freno e quindi premere l'interruttore "SET -" (4). In questo modo, sarà mantenuta la velocità appena impostata.

NOTA:

Premendo il pedale del freno, la spia indicatore "SET" (6) si spegne fino a che non viene ripristinata la velocità di crociera.

Utilizzo dell'interruttore "RES +" o "SET -"

Per impostare la funzione su una velocità di crociera più alta, premere ripetutamente oppure mantenere premuto l'interruttore "RES +" (3). In questo modo, la velocità del veicolo aumenterà costantemente. Al rilascio dell'interruttore, verrà mantenuta la velocità appena impostata.

Per ritornare a una velocità inferiore, premere ripetutamente oppure mantenere premuto l'interruttore "SET -" (4) fino a che il veicolo non abbia rallentato al valore desiderato, quindi rilasciare l'interruttore. In questo modo, sarà mantenuta la velocità appena impostata.

NOTA:

- *Premendo rapidamente l'interruttore "RES +" (3) o "SET -" (4), è possibile regolare la velocità impostata di circa 1,0 km/h con indicazione in km/h, o di 1,0 mph con indicazione in MPH.*
- *Se la velocità corrente del veicolo è superiore di circa 10 km/h (6 mph) o più rispetto a quella in precedenza impostata, la velocità di crociera non può essere ridotta neppure premendo l'interruttore "RES +/SET -".*
- *Se la velocità attuale del veicolo è inferiore di circa 10 km/h (6 mph) o più rispetto a quella in precedenza impostata, la velocità di crociera non può essere aumentata neppure premendo l'interruttore "RES +/SET -".*

Annullamento del Cruise control

Nelle condizioni indicate di seguito, l'indicatore "SET" (6) si spegne e il sistema Cruise Control viene temporaneamente annullato:

- premere l'interruttore "CANCEL" (2);
- premere il pedale del freno;
- sui veicoli con transaxle manuale, premere il pedale della frizione;
- sui veicoli con transaxle automatico, scattare dalla 3ª alla 2ª in modalità manuale;
- la velocità del veicolo scende di oltre il 20 per cento rispetto a quella impostata;
- ogni volta che la velocità del veicolo scende sotto i 40 km/h (25 mph);
- quando le ruote pattinano e interviene la funzione ESP®.

Per riprendere la velocità impostata in precedenza, premere l'interruttore "RES +" (3), facendo così accendere l'indicatore "SET" (6). Se il veicolo non soddisfa le condizioni sopra, la velocità deve essere superiore a 40 km/h (25 mph).

Per disattivare il Cruise Control, premere l'interruttore "CRUISE" (1) e verificare che la relativa spia (5) si spenga.

Se la spia di avaria si accende o lampeggia sul quadro strumenti, il Cruise Control si disabilita.

NOTA:

Se disinserite il Cruise Control, l'ultima velocità impostata in memoria sarà cancellata e sarà quindi necessario impostarne una nuova.

Limitatore di velocità (se in dotazione)

Impostazione della velocità massima

Il limitatore di velocità consente di scegliere una velocità massima che si desidera non superare.

Modelli con Cruise Control adattativo

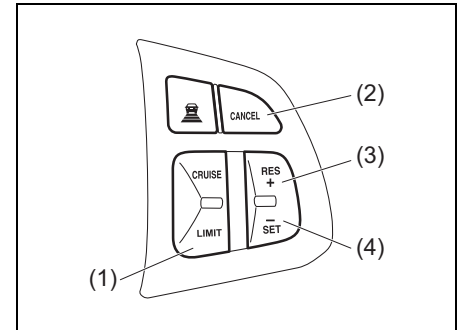

54P000364

- (1) Interruttore "LIMIT"
- (2) Interruttore "CANCEL"
- (3) Interruttore "RES +"
- (4) Interruttore "SET -"

FUNZIONAMENTO DEL VEICOLO

Modelli con Cruise Control

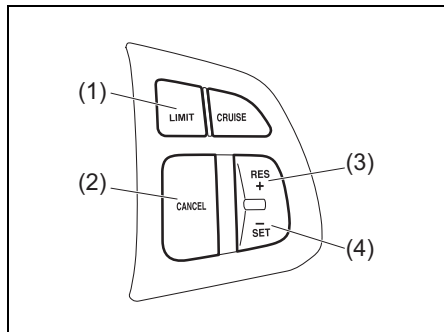

- (1) Interruttore "LIMIT"
- (2) Interruttore "CANCEL"
- (3) Interruttore "RES +"
- (4) Interruttore "SET -"

Display informazioni

Tipo A

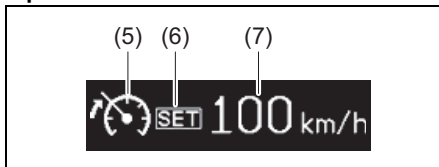

Tipo B

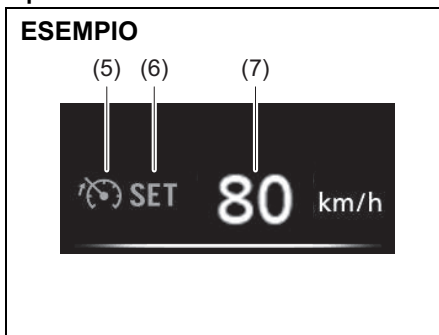

- (5) Spia indicatore del limite
- (6) Indicatore "SET"
- (7) Indicazione della velocità

Impostazione della velocità massima

- 1) Attivare il sistema limitatore di velocità premendo l'interruttore "LIMIT" (1). Quando la spia indicatore del limite (5) si illumina, è possibile impostare la velocità massima.
- 2) Accelerare o decelerare fino a raggiungere la velocità desiderata.
- 3) A questo punto, premere l'interruttore "SET -" (4) e la spia (6) si accenderà. La velocità attuale del veicolo viene impostata come velocità massima.

NOTA:

Premendo l'interruttore "SET -" (4) quando la velocità del veicolo è inferiore a 30 km/h o 20 mph, la velocità massima sarà impostata su 30 km/h o 20 mph.

Superamento della velocità massima

È possibile superare provvisoriamente la velocità massima premendo il pedale dell'acceleratore con rapidità e del tutto a fondo. Una volta superata la velocità del veicolo, la relativa indicazione (7) sul display informazioni lampeggerà e il cicalino emetterà una breve segnalazione acustica. Rilasciando il pedale dell'acceleratore per tornare al di sotto della velocità massima, l'indicazione della velocità (7) smetterà di lampeggiare e rimarrà successivamente accesa a luce fissa e la funzione sarà ripristinata.

NOTA:

- *Se premete il pedale dell'acceleratore lentamente, la velocità della vettura potrebbe non superare quella massima. Se desiderate superare quella massima, premete l'acceleratore a fondo e con rapidità oppure premete l'interruttore "CANCEL" (2) per annullare temporaneamente la velocità massima.*
- *Inoltre, l'indicazione della velocità (7) lampeggerà e il cicalino suonerà se il limitatore di velocità non è in grado di impedire il superamento della velocità massima impostata in quanto si sta percorrendo una ripida discesa o si è in fase di forte accelerazione. In questo caso, decelerate premendo il pedale del freno, per tornare al di sotto della velocità massima.*

Variazione dell'impostazione della velocità

Impostazione della velocità attuale

- 1) premere l'interruttore "CANCEL" (2);
- 2) Accelerare o decelerare fino a raggiungere la velocità desiderata.
- 3) A questo punto, premere l'interruttore "SET -" (4) e la spia (6) si accenderà. La velocità attuale del veicolo viene impostata come velocità massima.

Utilizzo dell'interruttore "RES +" o "SET -"

Per impostare la velocità su un valore più alto, premere ripetutamente oppure mantenere premuto l'interruttore "RES +" (3).

Per impostare la velocità su un valore più basso, premere ripetutamente oppure mantenere premuto l'interruttore "SET -" (4).

NOTA:

- *Premendo velocemente l'interruttore "RES +" (3) o l'interruttore "SET -" (4), è possibile regolare la velocità impostata di 1 km/h o 1 mph.*
- *Premendo l'interruttore "RES +" (3) o l'interruttore "SET -" (4) senza rilasciarlo, è possibile regolare la velocità impostata di 5 km/h o 5 mph.*
- *Se la velocità attuale del veicolo supera quella massima quando si sta passando a una velocità inferiore tramite l'interruttore "RES +" (3) o l'interruttore "SET -" (4), l'indicazione della velocità (7) lampeggerà e il cicalino suonerà.*

Annullamento del limitatore di velocità

- Per annullare il limitatore di velocità, premere l'interruttore "CANCEL" (2). L'indicatore "SET" (6) si spegne.
- Per riprendere la velocità impostata in precedenza, premere l'interruttore "RES +" (3), facendo così accendere l'indicatore "SET" (6).

Per disattivare il sistema limitatore di velocità, premere l'interruttore "LIMIT" (1) e verificare che l'indicatore del limite (5) si spenga.

Inoltre, il limitatore può essere disattivato spegnendo il motore.

NOTA:

Se disinserite il sistema limitatore di velocità, l'ultima velocità impostata in memoria sarà cancellata. Impostate nuovamente la velocità.

SISTEMA DI SICUREZZA SUZUKI (se in dotazione)

Sistema di supporto alla frenata a doppio sensore (se in dotazione)

Il sistema di supporto alla frenata a doppio sensore è un sistema che rileva la presenza di un veicolo o di un pedone davanti al proprio veicolo grazie al doppio sensore e tenta di evitare l'urto avvertendo il guidatore per ridurre i danni conseguenti.

AVVERTENZA

- Il sistema di supporto alla frenata con doppio sensore presenta delle limitazioni e potrebbe non funzionare correttamente a seconda delle condizioni di guida. Si raccomanda di non fare eccessivamente affidamento sul sistema e di prestare sempre la dovuta cautela alla guida.
- Per motivi di sicurezza, si raccomanda inoltre di non provare personalmente il funzionamento del sistema.
- Assicuratevi che tutti i passeggeri indossino la cintura di sicurezza durante la marcia.
Diversamente, in caso di attivazione, potrebbero rischiare di essere sbalzati fuori dal veicolo, con conseguenti gravi lesioni personali.

NOTA:

- Il funzionamento del sistema potrebbe interrompersi se il veicolo che precede si sposta al di fuori del campo di rilevamento del doppio sensore oppure qualora non sia più possibile rilevarne la posizione.
- Quando il sistema è in funzione, è possibile avvertire un suono di frenata anche qualora non si preme il pedale del freno; tale condizione non è indice di malfunzionamento.
- Poiché il funzionamento del sistema di supporto alla frenata a doppio sensore varia in base alla destinazione o all'area, alcuni veicoli sono privi della funzione di riconoscimento dei pedoni.

Segnalazione di rischio di urto frontale

In presenza di rischio di urto frontale, il display informazioni emetterà una segnalazione visiva e una acustica.

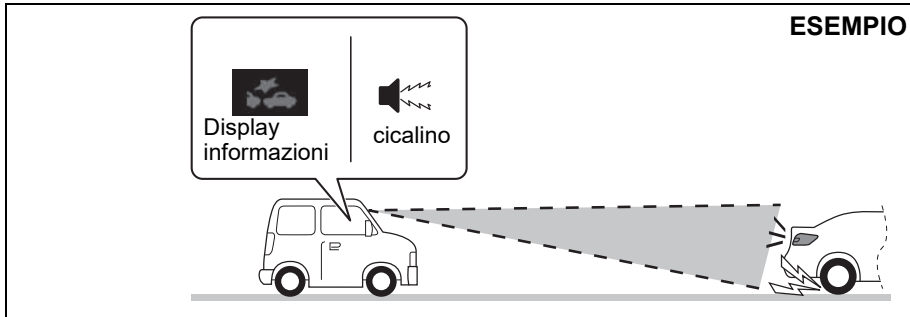

52RM30320

Impianto frenante servoassistito

Se la probabilità di urto frontale è elevata, l'impianto frenante servoassistito provvede ad amplificare la frenata quando si preme con forza il pedale del freno. L'impianto frenante servoassistito potrebbe intervenire contemporaneamente al sistema di frenata automatica.

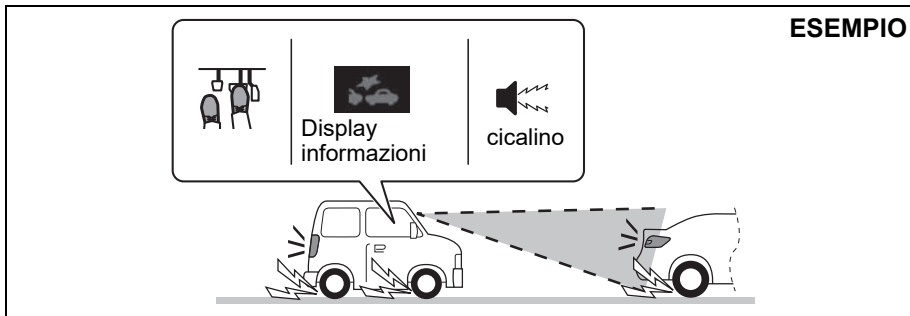

52RM30330

FUNZIONAMENTO DEL VEICOLO

Sistema di frenata automatica

Quando l'urto frontale è inevitabile, i freni provvederanno ad azionarsi automaticamente con forza. (N. 1)

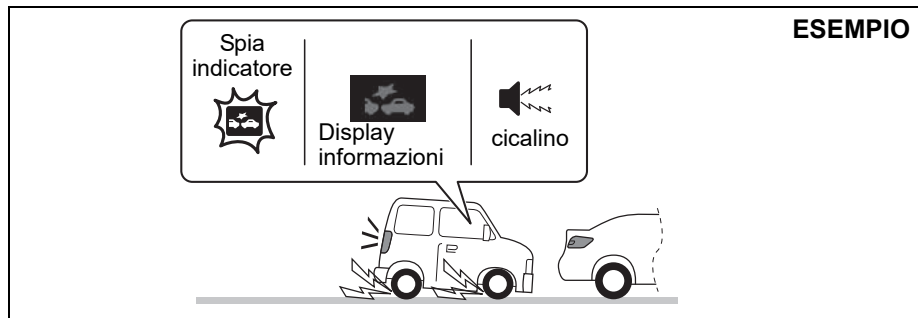

52RM30340

(N. 1) Dopo che il veicolo è stato fermato dal sistema di frenata automatica, il cicalino interno continuerà a suonare finché tale sistema si disattiverà. Inoltre, l'indicazione sul display informazioni e la spia indicatore del supporto alla frenata con doppio sensore si spegneranno dopo circa 3 secondi dalla disattivazione del sistema di frenata automatica.

ATTENZIONE

A seguito dell'arresto del veicolo indotto dal sistema di frenata automatica, premere subito il pedale del freno. Un veicolo dotato di transaxle automatico inizia a muoversi quando si rilascia il sistema di frenata automatica, per effetto della funzione di trascinamento. Potreste rimanere coinvolti in un incidente.

NOTA:

Se non premete il pedale della frizione a seguito dell'arresto del veicolo indotto dal sistema di frenata automatica, il motore si arresterà.

Situazioni in cui il sistema non si attiva

Nelle seguenti situazioni, il sistema non si attiva:

- quando il motore è fermo (ad eccezione dei casi in cui l'arresto sia stato indotto dal sistema ENG A-STOP);
- all'accensione iniziale della spia indicatore del sistema supporto alla frenata a doppio sensore e della spia indicatore segnalazione superamento della corsia, dopo aver premuto l'interruttore motore per spostare la modalità di accensione in posizione di inserimento;
- quando la leva del cambio è innestata in retromarcia;
- quando il sistema ESP® è attivato (fatta eccezione per la segnalazione di rischio di urto frontale);
- quando vengono azionati i seguenti interruttori e il sistema viene disinserito:
 - Interruttore supporto alla frenata a doppio sensore "OFF"
 - Interruttore ESP® "OFF"
- quando il doppio sensore è temporaneamente disattivato o è guasto;

Situazioni di possibile mancata attivazione corretta del sistema

Nelle seguenti situazioni, il sistema potrebbe non attivarsi:

- quando il doppio sensore non è in grado di rilevare un veicolo o un pedone davanti al veicolo
Fare riferimento a "Manipolazione del doppio sensore" nella sezione FUNZIONAMENTO DEL VEICOLO.
- quando si eseguono manovre evasive con il volante o con il pedale dell'acceleratore;

Situazioni di possibile mancata decelerazione corretta del veicolo

Nelle seguenti situazioni, il veicolo potrebbe non decelerare correttamente, anche se il sistema è attivato:

- quando la temperatura esterna è bassa oppure quando la temperatura dei freni è bassa come, ad esempio, subito dopo la partenza;
- quando i freni si surriscaldano e l'effetto frenante è degradato dal proseguire del viaggio lungo una discesa;
- quando l'effetto frenante è degradato dal passaggio sulle pozzanghere o per aver lavato il veicolo;
- Guidando sulle seguenti strade:
 - su curve strette o superfici estremamente sconnesse
 - su tratti in forte pendenza
- guidando sulle seguenti strade sdruciolevoli:
 - superfici ghiacciate o innevate;
 - su tombini o piastre di metallo;
 - su ghiaia.
- guidando nella pioggia.

Situazioni di possibile attivazione fortuita del sistema

Nelle seguenti situazioni, il doppio sensore potrebbe ritenere che vi sia un veicolo o un pedone davanti e attivare quindi il sistema. Guidare con prudenza e calma;

- passando ad un casello ad una velocità maggiore di quella consigliata;
- prima dell'apertura completa dei cancelli situati all'ingresso di parcheggi o dei passaggi a livello;
- percorrendo aree collinari a pendenza variabile;
- accelerando improvvisamente e avvicinandosi al veicolo che precede o sulla corsia vicina;
- in caso di scarsa visibilità da vapore acqueo, sabbia o fumo oppure quando il veicolo che precede o che si trova sulla corsia vicina è circondato da gas di scarico, acqua o neve;
- passando in cumuli di vapore acqueo o fumo;
- arrestandosi in prossimità di un ostacolo posto di fronte;
- passando accanto a un veicolo o a un ostacolo;

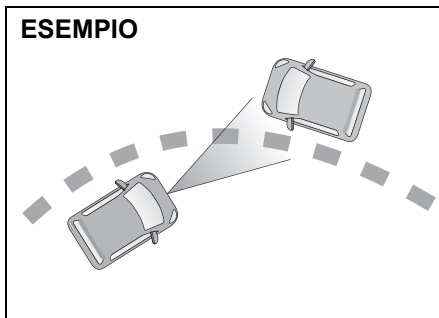

54P000330

- in prossimità di un veicolo che viaggia nella direzione opposta su una strada tortuosa;

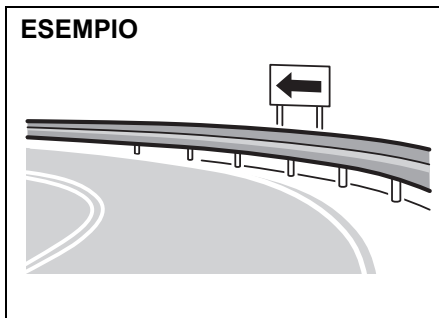

54P000332

- in presenza di barriere spartitraffico o segnali stradali in corrispondenza di una curva.

- in prossimità di un veicolo che viaggia nella direzione opposta che si è fermato per effettuare una svolta a destra/sinistra;
- in prossimità di un veicolo che viaggia nella direzione opposta quando si effettua una svolta a destra/sinistra;
- quando la posizione del veicolo cambia a causa della superficie ondulata e irregolare della strada;
- quando sono presenti oggetti sporgenti dalla superficie stradale, tra cui coperchi di tombini, segnali e altri oggetti metallici, o, ancora, oggetti che cadono o variazioni di livello della strada;
- quando sono presenti cancelli situati all'ingresso di parcheggi, caselli autostradali, passaggi a livello o segnali stradali nel senso di marcia;
- guidando in un campo coperto di erba alta;
- quando la posizione del veicolo cambia;
- quando la posizione di montaggio del doppio sensore è cambiata a causa di un forte urto;
- passando sotto un oggetto (incroci multi-livello, cartelli stradali, tabelloni di affissione, lampioni, ecc.) in cima ad una strada in salita;
- quando strada o muri presentano disegni o segni di vernice che non li rendono distinguibili da un veicolo.

Segnalazione di rischio di urto frontale

Nelle seguenti situazioni, esiste il rischio di urto frontale e pertanto la segnalazione si attiverà:

- guidando a velocità comprese tra circa 15 km/h e 140 km/h (9 mph e 87 mph); (per i pedoni, la velocità di funzionamento è compresa tra circa 15 km/h e 60 km/h (9 mph e 37 mph)).
- la velocità relativa tra il proprio veicolo e il veicolo o il pedone antistante è di circa min. 15 km/h (9 mph).

Il cicalino interno suonerà a intermittenza e comparirà l'indicazione sul display informazioni.

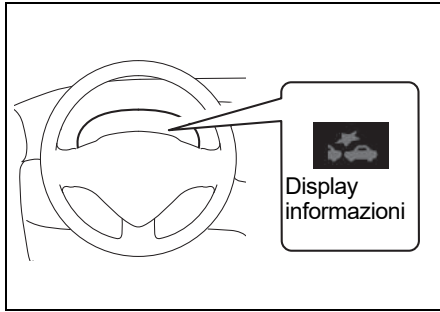

53SB3075

Quando è in funzione la segnalazione di rischio di urto frontale, in base alla distanza dal veicolo che precede e alle condizioni di guida, eseguire le dovute manovre evasive tramite il volante o il pedale del freno.

Impianto frenante servoassistito

Nelle seguenti situazioni, se la probabilità di urto frontale è elevata, l'impianto frenante servoassistito provvede ad amplificare la frenata quando si preme con forza il pedale del freno:

- guidando a velocità comprese tra circa 15 km/h e 80 km/h (9 mph e 50 mph); (per i pedoni, la velocità di funzionamento è compresa tra circa 15 km/h e 60 km/h (9 mph e 37 mph)).
- la velocità relativa tra il proprio veicolo e il veicolo o il pedone antistante è di circa min. 15 km/h (9 mph).

Quando si attiva l'impianto frenante servoassistito, si attiva anche la segnalazione di rischio di urto frontale.

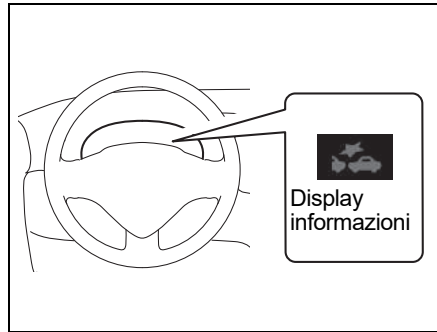

53SB3076

Sistema di frenata automatica

Nelle seguenti situazioni, quando l'urto frontale è considerato inevitabile, i freni provvederanno ad azionarsi automaticamente con forza:

- viaggiando a velocità comprese tra circa 5 km/h e 100 km/h (3 mph e 62 mph); per i pedoni, la velocità di funzionamento è compresa tra circa 5 km/h e 60 km/h (3 mph e 37 mph);
- la velocità relativa tra il proprio veicolo e il veicolo o il pedone antistante è di circa min. 5 km/h (3 mph).

Quando il sistema di frenata automatica si attiva a una velocità di circa 50 km/h (31 mph) max. verso il veicolo che precede (o verso il pedone, ad una velocità in questo caso di circa 30 km/h max.) (19 mph), potrebbe essere possibile evitare la collisione.

Quando il sistema di frenata automatica è in funzione, il cicalino interno suona senza interruzioni, la spia indicatore del supporto alla frenata a doppio sensore lampeggia rapidamente, sul display informazioni compare l'indicazione e le luci di arresto si accendono.

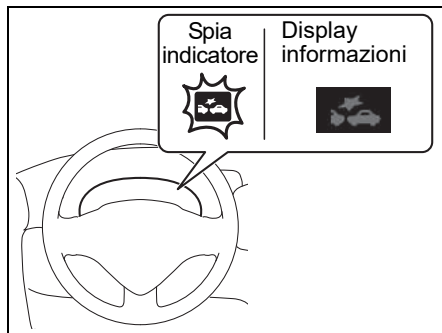

NOTA:

L'indicazione sul display informazioni e la spia indicatore del supporto alla frenata con doppio sensore si spegneranno dopo circa 3 secondi dalla disattivazione del sistema di frenata automatica.

Segnalazione superamento della corsia

Viaggiando a una velocità di almeno 60 km/h (37 mph) circa, se il doppio sensore stabilisce che il proprio veicolo sta per deviare dalla corsia di marcia, si attiveranno le seguenti segnalazioni:

- l'indicatore segnalazione superamento della corsia lampeggerà;
- comparirà un messaggio nel display informazioni;
- il volante vibrerà.

ESEMPIO

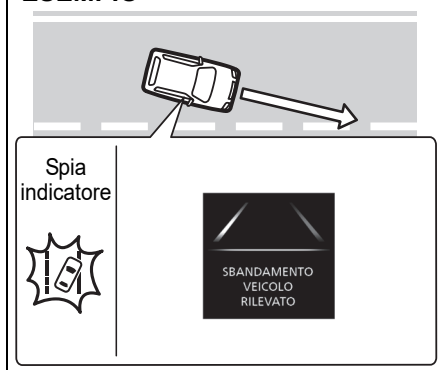

⚠ AVVERTENZA

- La segnalazione superamento della corsia potrebbe non essere idonea in tutte le circostanze. Inoltre, il sistema non è progettato per evitare automaticamente le deviazioni di corsia. Si raccomanda di non fare eccessivamente affidamento sul sistema e di prestare sempre la dovuta cautela alla guida.
- In funzione delle condizioni del manto stradale, potreste non avvertire la vibrazione del volante anche quando la segnalazione superamento della corsia funziona.
- Per motivi di sicurezza, si raccomanda inoltre di non provare personalmente il funzionamento del sistema.

Situazioni in cui il sistema non si attiva

Nelle seguenti situazioni, il sistema non si attiva:

- all'accensione iniziale della spia indicatore del sistema supporto alla frenata a doppio sensore e della spia indicatore segnalazione superamento della corsia, dopo aver premuto l'interruttore motore per spostare la modalità di accensione in posizione di inserimento;

- quando vengono azionati i seguenti interruttori e il sistema viene disinserito:
 - Interruttore segnalazione superamento della corsia "OFF"
 - Interruttore ESP® "OFF"
- quando il pulsante luci di emergenza è premuto;
- quando il doppio sensore è temporaneamente disattivato o è guasto;
- quando il sistema stabilisce che sussiste l'intento di cambiare corsia, ossia durante o dopo aver attivato gli indicatori di direzione.

Situazioni di possibile mancata attivazione corretta del sistema

Nelle seguenti situazioni, il sistema potrebbe non attivarsi:

- avvicinandosi improvvisamente alle linee di mezzzeria;
- guidando su curve strette;
- non rientrando all'interno della corsia dopo l'attivazione della segnalazione superamento della corsia;
- quando si accende la spia del servosterzo elettrico.

Il sistema potrebbe anche non attivarsi se il doppio sensore non è in grado di rilevare le linee di mezzzeria, fatta eccezione per le situazioni sopra. Per maggiori informazioni, far riferimento a "Situazioni di possibile mancata attivazione corretta del doppio sensore" in questa sezione.

Situazioni di possibile attivazione fortuita del sistema

Nelle seguenti situazioni, il sistema potrebbe attivarsi:

- in presenza di numerose linee nella corsia di marcia;
- in presenza di ombre (ad esempio, l'ombra del guardrail) parallele alla linea di mezzzeria;
- quando la linea di mezzzeria è nell'ombra;
- in presenza di linee di mezzzeria poco chiare;
- in presenza di un tratto di vernice sulla strada di un'area di costruzione in quanto la precedente linea non è stata cancellata completamente;
- in presenza di segni di riparazione sulla strada o di linea di confine tra tratto asfaltato e tratto innevato;
- in presenza di segni di pneumatici sulla strada innevata o bagnata.
- guidando su una strada priva di linee di mezzzeria (es., casello autostradale o posto di controllo oppure a un incrocio, ecc.);
- guidando su una strada che si divide, che confluisce, ecc.
- guidando su una strada bianca o dissestata.

Sistema di mantenimento della corsia (se in dotazione)

Quando si percorrono strade le cui strisce di corsia sono ben visibili, ad es., in autostrada o tangenziale, il doppio sensore rileva la striscia di corsia di sinistra e destra e, se rileva che il veicolo si sta avvicinando troppo ad una di queste, interviene sullo sterzo per mantenere la traiettoria.

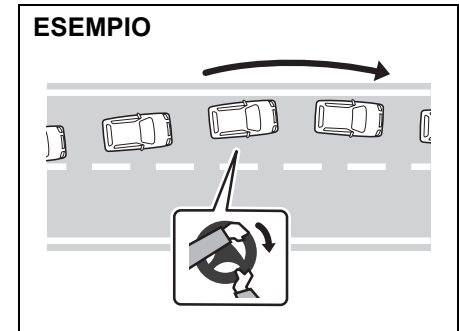

52R0024

⚠ AVVERTENZA

- Il sistema di mantenimento della corsia potrebbe non essere idoneo in tutte le circostanze. Inoltre, il sistema non è progettato per guidare automaticamente il veicolo né può sostituire il vostro intervento sullo sterzo. Si raccomanda di non fare eccessivamente affidamento sul sistema e di prestare sempre la dovuta cautela alla guida.
- Per motivi di sicurezza, si raccomanda inoltre di non provare personalmente il funzionamento del sistema.

Condizioni di attivazione del sistema

Una volta soddisfatte tutte le condizioni che seguono, il sistema si attiverà:

- il sistema è inserito;
- la velocità del veicolo è almeno 65 km/h (40 mph) circa;
- il doppio sensore rileva le strisce di corsia;
- la larghezza della carreggiata è compresa tra circa 3 m (10 ft) e 4 m (13 ft).

Quando il sistema è attivo e il veicolo sta per uscire di corsia, assisterà l'intervento sullo sterzo.

NOTA:

Anche quando l'intervento sullo sterzo è assistito, potete gestire voi stessi il volante.

Interruttore di attivazione/disattivazione del sistema di mantenimento della corsia

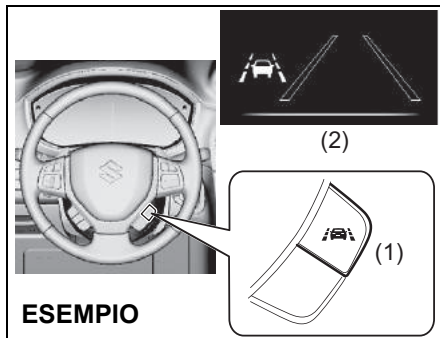

ESEMPIO

53SB3080

- (1) Interruttore di attivazione/disattivazione del sistema di mantenimento della corsia
- (2) Indicazione del sistema di mantenimento della corsia (stato stand-by)



- Per attivare il sistema di mantenimento della corsia, tirare il relativo interruttore di attivazione/disattivazione (1) verso di sé, facendo accendere l'indicazione (2) del sistema medesimo.
- Per disattivare il sistema di mantenimento della corsia, tirare nuovamente il relativo interruttore di attivazione/disattivazione (1) verso di sé, facendo spegnere l'indicazione (2) del sistema medesimo.

NOTA:

- La precedente impostazione di attivazione o disattivazione del sistema di mantenimento della corsia viene salvata anche premendo l'interruttore motore per spostare la modalità di accensione in posizione di disinserimento.
- Nelle situazioni che seguono, l'apprendimento iniziale del sistema non è stato completato quindi, anche se impostato in posizione di attivazione (stato stand-by), il sistema di mantenimento della corsia potrebbe non intervenire subito:
 - quando il chilometraggio del veicolo è basso, ad esempio subito dopo l'acquisto;
 - quando il veicolo viene guidato subito dopo essere stato sottoposto a controlli e interventi di assistenza.
- Se il veicolo viene trainato con il motore acceso, premete l'interruttore ON/OFF del sistema di mantenimento della corsia per spegnere il sistema.

Display informazioni

La tabella che segue mostra lo stato della funzione del sistema di mantenimento della corsia.

Indicazione	Colore e stato
	Bianco: stand-by (inattivo)
	Verde: attivo
	Giallo: guasto
	Nero: stand-by (inattivo)
	Bianco: attivo

Situazioni in cui il sistema smette di funzionare

Nelle seguenti situazioni, il sistema smette di funzionare:

- quando il sistema di mantenimento della corsia viene disinserito tramite l'apposito interruttore di attivazione/disattivazione;
- quando il doppio sensore è temporaneamente disattivato o è guasto;
- quando si accende la spia del servosterzo elettrico;
- quando la spia di avvertenza ESP® si accende, il sistema potrebbe non attivarsi.
- quando si continua a guidare senza intervenire sullo sterzo, neanche dopo la comparsa del messaggio di avvertenza sulla guida senza mani.

Situazioni in cui il sistema potrebbe non funzionare completamente

Nelle seguenti situazioni, il sistema potrebbe non funzionare completamente:

- quando il veicolo risente di raffiche di vento laterali;
- guidando su curve strette o curve che cambiano improvvisamente;
- guidando sulle seguenti superfici stradali:
 - strade dissestate, tortuose o incroci
 - pendii scoscesi o strade la cui pendenza cambia improvvisamente
 - strade innevate o bagnate con segni di pneumatici
 - strade locali (non autostrade, né tangenziali)
- quando gli pneumatici non sono gonfi alla pressione consigliata;

- in presenza di pneumatici o ruote di dimensioni diverse da quelle raccomandate;
- quando sono montati pneumatici da neve o del tipo non specificato;
- quando gli pneumatici sono usurati;
- quando sono montate le catene da neve;
- quando l'equilibratura ruote non è perfetta;
- quando l'assetto ruote non è perfetto;
- In caso di riparazione provvisoria di uno pneumatico a terra
- In caso di modifica di una delle sospensioni
- in caso di riparazione o sostituzione delle sospensioni o del servosterzo elettrico;
- quando si avvertono pesantezza o vibrazioni anomale del volante;
- quando non è possibile procedere in maniera rettilinea a causa di incidente o guasto;
- quando si caricano oggetti pesanti;
- accelerando o decelerando improvvisamente;
- percorrendo una curva ad alta velocità;
- avvicinandosi improvvisamente alla striscia di corsia.
- quando il veicolo è utilizzato per il traino di un rimorchio.

Situazioni di possibile mancata attivazione corretta del sistema

Nelle seguenti situazioni, il sistema potrebbe non attivarsi in maniera corretta:

- in presenza di pioggia o neve;
- guidando in luoghi bui all'imbrunire, all'albeggiare o laddove l'illuminazione è insufficiente;
- Quando la luminosità cambia molto, ad esempio entrando o uscendo da una galleria o passando sotto un ponte.
- guidando sulle seguenti superfici stradali:
 - strade innevate o su cui è stato sparso l'antigelo
 - strade crepate o che presentano segni di riparazione
 - strade bianche o dissestate
 - superfici risplendenti quali le strade in cemento o con luce riflessa
 - superfici bagnate a causa della pioggia o della presenza di pozzanghere
- guidando su strade prive di strisce di corsia quali caselli autostradali o posti di controllo oppure incroci, ecc.;
- guidando su strade che si biforcano o confluiscono;
- in presenza di segnali stradali di varie forme o di delineatori di corsia;
- in presenza di un tratto di vernice sulla strada di un'area di costruzione in quanto la precedente linea non è stata cancellata completamente;
- in presenza di una forte luce davanti a sé (ad esempio i fari dei veicoli che viaggiano nella direzione opposta o la luce riflessa, ecc.);
- in presenza di ombre che corrono parallele come quelle dei guardrail oppure quando le strisce di corsia sono all'ombra;
- quando il veicolo sobbalza molto a causa del dissesto della strada o per i raccordi stradali;
- in caso di scarsa visibilità da vapore acqueo, sabbia o fumo oppure quando il veicolo che precede è circondato da gas di scarico, acqua o neve;
- quando la distanza dal veicolo che precede è breve ed è difficile vedere le strisce di corsia;
- quando il veicolo che precede o sulla corsia adiacente cambia corsia;
- in assenza di strisce di corsia o se sono sbiadite;
- in presenza di strisce di corsia poco chiare;
- in presenza di numerose strisce nella corsia del tracciato;
- quando la larghezza della striscia di corsia è stretta;
- in presenza di strisce di corsia dal colore simile alla strada;
- quando la forma delle strisce di corsia cambia notevolmente;
- in presenza di cordoli di marciapiede o muri;
- quando le strisce di corsia sono adiacenti a un muro o a un palo;
- quando le strisce di corsia sono disegnate sui cordoli di marciapiede;
- Quando i fari sono coperti di sporco, neve, ghiaccio o fango.

- Guidando di notte oppure guidando in galleria senza accendere i fari
- Quando l'asse ottico del faro è deviato.
- Quando i fari e/o le luci fendinebbia sono modificati.
- quando si verifica un guasto per il quale le spie e indicatori ottici non si accendono o non si spengono come di consueto oppure i messaggi visualizzati sul display informazioni sono erronei;
- quando la visibilità del doppio sensore è ostruita dalla nebbia o da oggetti, ecc., presenti sul parabrezza;
- subito dopo la riparazione o la sostituzione del doppio sensore.

Situazioni in cui il sistema smette di funzionare temporaneamente

Nelle seguenti situazioni, il sistema smette di funzionare temporaneamente:



- quando si eseguono manovre evasive con il volante;
- quando il sistema stabilisce che sussiste l'intento di cambiare corsia, ossia durante o dopo aver attivato gli indicatori di direzione;
- quando si attiva la funzione ESP®;
- quando il pedale freno è premuto;
- quando il doppio sensore non rileva una o entrambe le strisce di corsia;

NOTA:

Anche se appare il messaggio "FAR CONTROLLARE IL SISTEMA LKA" sul display informazioni, la funzionalità del sistema è sospesa. Tuttavia, non pregiudica la normale guida.

Segnalazioni di avvertenza e messaggi informativi

Il display informazioni visualizza segnalazioni di avvertenza e messaggi informativi per comunicare al conducente la presenza di alcuni problemi relativi al sistema di mantenimento della corsia.

Segnalazioni di avvertenza e messaggi informativi	Spia di segnalazione principale	Segnalazione acustica	Causa e soluzione
 <p>53SB10317</p>	Spenta	Segnalazione acustica intermittente o continua (dal cicalino interno)	Il sistema rileva il funzionamento senza mani. Mantenere saldamente il volante.
 <p>52RM248</p>	Lampeggia 	Segnalazione acustica (una volta dal cicalino interno)	Il sistema di mantenimento della corsia è difettoso. Fate controllare il veicolo da un concessionario autorizzato SUZUKI.

Segnalazione di sbandamento del veicolo

Viaggiando ad una velocità di almeno 60 km/h (37 mph) circa, se la segnalazione sbandamento veicolo stabilisce che il veicolo è instabile rilevando che procede serpeggiando o la segnalazione superamento della corsia si attiva diverse volte in un breve periodo di tempo, si attiveranno le seguenti segnalazioni:

- l'indicatore segnalazione superamento della corsia lampeggerà;
- comparirà un messaggio nel display informazioni;
- il cicalino interno suonerà ad intermittenza.

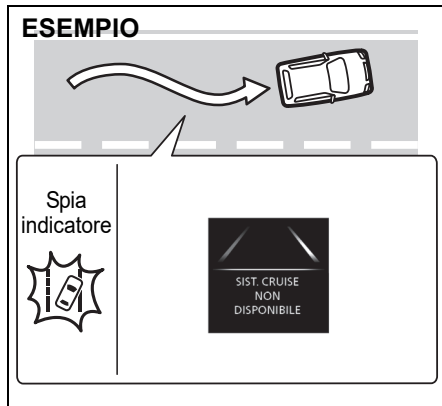

53SB3015

⚠ AVVERTENZA

- **La segnalazione sbandamento del veicolo potrebbe non essere idonea in tutte le circostanze. Inoltre, il sistema non è progettato per evitare automaticamente l'instabilità del veicolo. Si raccomanda di non fare eccessivamente affidamento sul sistema e di prestare sempre la dovuta cautela alla guida.**
- **Per motivi di sicurezza, si raccomanda inoltre di non provare personalmente il funzionamento del sistema.**

NOTA:

La segnalazione di sbandamento del veicolo a seguito del serpeggiamento del mezzo nella corsia è determinata in base ai dati di guida delle ultime decine di minuti, pertanto il sistema non si attiva subito dopo lo sbandamento.

Situazioni in cui il sistema non si attiva

Nelle seguenti situazioni, il sistema non si attiva:

- all'accensione iniziale della spia indicatore del sistema supporto alla frenata a doppio sensore e della spia indicatore segnalazione superamento della corsia, dopo aver premuto l'interruttore motore per spostare la modalità di accensione in posizione di inserimento;

- quando vengono azionati i seguenti interruttori e il sistema viene disinserito:
 - Interruttore segnalazione superamento della corsia "OFF"
 - Interruttore ESP® "OFF"
- quando il doppio sensore è temporaneamente disattivato o è guasto;

Situazione di possibile mancata attivazione corretta del sistema

Nella seguente situazione, il sistema potrebbe non attivarsi:

- subito dopo il cambio di corsia.

Il sistema potrebbe anche non attivarsi se il doppio sensore non è in grado di rilevare le linee di mezzzeria, fatta eccezione per la situazione sopra. Per maggiori informazioni, far riferimento a "Situazioni di possibile mancata attivazione corretta del doppio sensore" in questa sezione.

Interruttore supporto alla frenata a doppio sensore "OFF"

Il sistema di supporto alla frenata a doppio sensore può essere disinserito.

- Quando si verificano le condizioni seguenti, mantenere premuto l'interruttore supporto alla frenata a doppio sensore su "OFF" poiché il sistema di supporto alla frenata a doppio sensore potrebbe attivarsi in maniera inattesa:
 - quando il veicolo viene posizionato su un banco prova (ad es. qualora sia sottoposto a ispezione);
 - quando il veicolo viene posizionato su un ponte e gli pneumatici sono liberi;
 - quando il veicolo viene trainato;
 - quando il veicolo viene trasportato su una bisarca;
 - quando il veicolo viene guidato in pista;
 - in presenza di tende in vinile o rami pendenti di fronte al veicolo;
 - guidando in un campo coperto di erba alta;
 - utilizzando un autolavaggio;
 - quando il veicolo viene posizionato su un ascensore per automobili o su un parcheggio meccanizzato;
 - in caso di montaggio di ruota di scorta o di catene da neve;
 - In caso di riparazione provvisoria di uno pneumatico a terra
 - in caso di incidente o guasto;
 - quando il sistema di frenata automatica si inserisce frequentemente;

- quando gli pneumatici non sono gonfi alla pressione consigliata;
- quando gli pneumatici sono usurati;
- in presenza di pneumatici o ruote di dimensioni diverse da quelle raccomandate;
- In caso di modifica di una delle sospensioni
- collegando un dispositivo che interferisce con la visibilità del doppio sensore;
- in caso di carico pesante che abbassa il veicolo;
- quando il veicolo è utilizzato per il traino di un rimorchio.

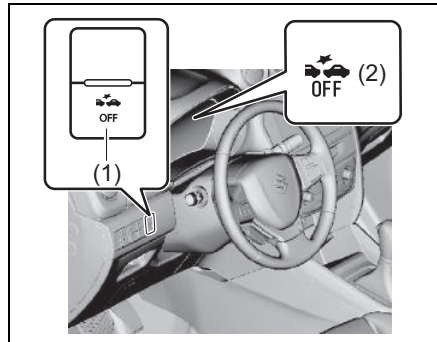

53SB3018

- Per disinserire il sistema, mantenere premuto l'interruttore (1) supporto alla frenata a doppio sensore "OFF" fino a quando il cicalino interno emette una segnalazione e la relativa spia (2) si accende.

Per riattivare il sistema, procedere come segue:

- Mantenere premuto l'interruttore (1) supporto alla frenata a doppio sensore "OFF" finché il cicalino interno non emette una segnalazione e la relativa spia (2) si spegne.
- Spegnere il motore e riaccenderlo.

⚠ AVVERTENZA

Se tentate di premere l'interruttore supporto alla frenata a doppio sensore "OFF" durante la guida, potreste perdere il controllo del mezzo. Non premete l'interruttore supporto alla frenata a doppio sensore "OFF" durante la guida.

Interruttore segnalazione superamento della corsia "OFF"

La segnalazione superamento della corsia e la segnalazione sbandamento del veicolo possono essere disattivate.

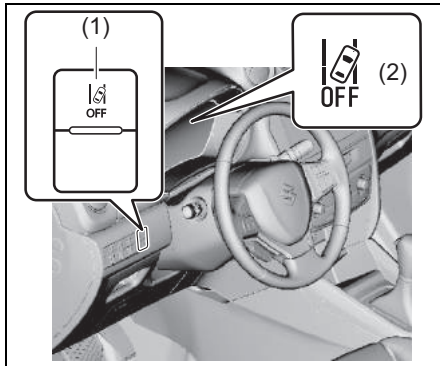

53SB3019

- Per disinserire il sistema, mantenere premuto l'interruttore (1) segnalazione superamento della corsia "OFF" fino a quando il cicalino interno emette una segnalazione e la relativa spia (2) si accende.

Per riattivare il sistema, procedere come segue:

- Mantenere premuto l'interruttore (1) segnalazione superamento della corsia "OFF" fino a quando il cicalino interno emette una segnalazione e la relativa spia (2) si spegne.

⚠ AVVERTENZA

Se tentate di premere l'interruttore segnalazione superamento della corsia "OFF" mentre siete alla guida, potreste perdere il controllo del mezzo. Non premete l'interruttore segnalazione superamento della corsia "OFF" mentre siete alla guida.

NOTA:

Una volta disinserito, il sistema non si riattiva automaticamente, neanche dopo aver spento e riacceso il motore. Per riattivare il sistema, premete di nuovo l'interruttore.

Riconoscimento della segnaletica stradale (se in dotazione)

Quando il veicolo provvisto di doppio sensore supera il cartello stradale, questo appare sul display informazioni nel quadro strumenti al fine di informare il conducente. Questo sistema potrebbe non funzionare a dovere al di fuori dell'Europa.

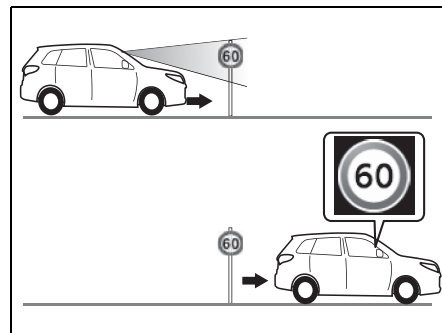

53SB3020

⚠ AVVERTENZA

La funzione del riconoscimento della segnaletica stradale presenta delle limitazioni e potrebbe non funzionare correttamente a seconda delle condizioni di guida. Evitate quindi di affidarvi esclusivamente a questa funzione e prestate sempre la dovuta attenzione alla guida.

NOTA:





- Il cartello stradale potrebbe apparire sul display informazioni con un certo ritardo, in base alle circostanze e alle condizioni del veicolo.
- Questa funzione è in grado di visualizzare sul display informazioni fino a tre cartelli stradali.
- I cartelli stradali spariscono dal display informazioni nelle seguenti situazioni:
 - quando il veicolo ha marciato a distanza costante dopo che i cartelli stradali sono apparsi sul display informazioni (fatta eccezione per il segnale di fine disposizione);
 - trascorso un tempo specificato dalla visualizzazione dei cartelli stradali sul display informazioni (solo per il segnale di fine disposizione);
 - svoltando a destra o a sinistra con gli indicatori di direzione lampeggianti;
 - nei veicoli con cambio manuale, con leva del cambio su "R"; nei veicoli con cambio automatico, con selettore in "P" o "R" (fatta eccezione per la segnaletica sui limiti di velocità).
- Per cambiare l'impostazione di riconoscimento della segnaletica stradale, selezionate "Ricon segn" nella "Modo impost.". Quindi selezionare "ON" o "OFF".

- Dopo aver portato il commutatore di accensione su "OFF" o aver premuto l'interruttore motore per spostare la modalità di accensione in posizione di disinserimento mentre il display informazioni visualizza il segnale del limite di velocità, se il commutatore di accensione viene riportato su "ON" o l'interruttore motore viene premuto per spostare nuovamente la modalità di accensione in posizione di inserimento, il display informazioni torna a visualizzare lo stesso segnale del limite di velocità presente l'ultima volta che il commutatore di accensione è stato portato su "OFF" o l'interruttore motore è stato premuto per spostare la modalità di accensione in posizione di disinserimento.
- Viaggiando in zone dove l'unità di velocità cambia, la segnaletica stradale potrebbe non essere visualizzata sul display informazioni oppure apparire in maniera diversa, dopo aver superato la segnaletica effettiva. Questa situazione non è indice di malfunzionamento. La visualizzazione riprende dopo aver guidato per alcuni istanti.
- Il segnale sul limite di velocità che appare sul display informazioni e che è maggiore o minore del segnale sulla velocità limitata effettiva potrebbe essere visualizzato al posto del cartello stradale sui limiti di velocità.

Situazioni in cui il sistema non si attiva
Nelle seguenti situazioni, il sistema non si attiva:

- con motore spento
- all'accensione iniziale della spia indicatore del supporto alla frenata a doppio sensore e della spia indicatore segnalazione superamento della corsia, dopo aver portato il commutatore di accensione su "ON" o la modalità di accensione in posizione di inserimento;
- nei veicoli con cambio manuale, con leva del cambio su "R"; nei veicoli con cambio automatico, con selettore in "P", "R" o "N";
- quando il doppio sensore è temporaneamente disattivato o è guasto;
- quando viene premuto l'interruttore ESP® "OFF" e il sistema si disinserisce;
- quando l'impostazione del riconoscimento della segnaletica stradale viene disinserita tramite la modalità di impostazione del display informazioni;
- quando il freno di stazionamento è inserito;
- quando si percorrono aree prive di cartelli sui limiti di velocità ma con limiti di velocità.

Tipi di segnaletica stradale riconosciuta

Messaggi informativi	Tipi di cartello stradale	
	Inizio/fine del limite di velocità	
	Inizio/fine del divieto di sorpasso	
	Presenza di indicazione supplementare	<p>Limite di velocità con indicazione supplementare (Visualizzato insieme al limite di velocità)</p>  <p>(Esempio di visualizzazione)</p>
	Fine (tutte le restrizioni sono annullate. Si torna al normale codice stradale.)	

NOTA:

- *La segnaletica stradale riportata sopra è puramente indicativa. La segnaletica stradale può variare in funzione del paese.*

Situazioni di possibile mancata attivazione corretta del doppio sensore

Nelle situazioni indicate sotto, è altamente probabile che il doppio sensore non riesca a rilevare la segnaletica stradale. Inoltre, il funzionamento del doppio sensore potrebbe essere temporaneamente interrotto. Quando la situazione migliora, l'arresto temporaneo della funzione viene annullato.

- In presenza di condizioni atmosferiche avverse come pioggia fitta, nebbia o bufera di neve
- In presenza di una forte luce che colpisce il doppio sensore quale, ad esempio, la luce del sole o il faro di un veicolo che sovrappiunge in senso opposto
- In presenza di un panorama di toni e colori simili, ad esempio un paesaggio innevato
- Quando il veicolo percorre una strada che diventa molto illuminata a causa della luce riflessa
- Al buio, senza luci o lampioni nelle vicinanze, ecc.
- La visibilità frontale è scarsa per la presenza di vapore acqueo, sabbia o fumo oppure quando il veicolo che precede è circondato da gas di scarico, acqua o neve
- Quando si guida all'alba, al crepuscolo o di notte oppure in ambienti bui quali i parcheggi al chiuso
- In caso di repentini cambiamenti alla direzione di marcia in avanti o alla posizione del veicolo (ad esempio, per cambio di corsia, svolta a sinistra o a destra),
- Quando il parabrezza è coperto di nebbia, neve, ghiaccio o sporco

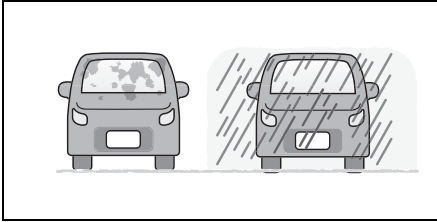

81M40380

- Quando sul parabrezza rimangono tracce di pioggia, acqua o sporcizia a seguito di una tergitura insufficiente
- Utilizzando il lavacrystallo
- In caso di utilizzo di spazzole tergicristallo non originali SUZUKI, comprese quelle di tipo corto
- Quando gli pneumatici non sono gonfiati ai valori di pressione raccomandati o quando non sono conformi alla misura di omologazione,

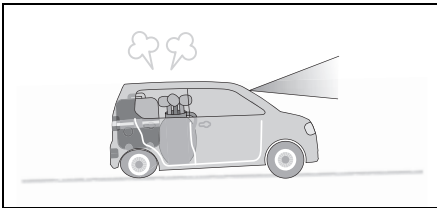

72M20405

- Quando l'asse del proprio veicolo si è abbassato a causa del trasporto di oggetti pesanti nel bagagliaio o sul sedile posteriore

- Quando i fari sono coperti di sporco, neve, ghiaccio o fango.
- Quando l'asse ottico del faro è deviato.
- Quando la luminosità cambia molto (ad esempio, entrando o uscendo da una galleria),
- Quando il veicolo sbanda su strade accidentate (ad esempio, strade sterrate o lastricate) e la visibilità della telecamera monoculare è instabile,
- Nelle situazioni indicate sotto, potrebbe venire visualizzato un cartello stradale irrilevante per il veicolo o addirittura non presente :
 - Quando il cartello stradale è presente sulla diramazione, sul punto di confluenza o sulla corsia adiacente alla strada di percorrenza,
 - Quando sono presenti oggetti simili al colore e all'oggetto del cartello stradale (ad esempio, cartelli, segnaletica o strutture simili)
 - Quando davanti al proprio veicolo sia presente un altro veicolo sul quale sia applicato un adesivo o una decalcomania simile al cartello stradale, oppure superando un tale veicolo,
 - Quando il cartello stradale si trova di fronte al veicolo, alla rotonda,

NOTA:

- *Il cartello stradale potrebbe rimanere visualizzato sul display informazioni nei casi riportati di seguito. Guidate con prudenza, secondo il codice della strada applicabile.*

- *Guidando in una zona in cui sia presente un limite di velocità diverso seppur non segnalato da alcun cartello,*
- *Guidando in una zona dove la fine della regolamentazione del traffico nella corsia è segnalata dalla segnaletica orizzontale, anche in assenza di cartelli stradali specifici,*

Situazioni in cui il doppio sensore non può rilevare correttamente a causa della posizione o delle condizioni della segnaletica stradale

Il rilevamento della segnaletica stradale può avvenire in ritardo oppure non avvenire affatto, o ancora, essere poco preciso qualora il cartello recasse indicazioni supplementari come nei seguenti casi:

- quando il cartello stradale è sporco e nascosto da foglie degli alberi o dal veicolo che precede, il riconoscimento della segnaletica diventa difficoltoso;
- quando l'ambiente che circonda il cartello stradale sono complicate ed è difficile riconoscerlo;
- quando il cartello stradale è lontano dal veicolo;
- quando il cartello stradale è piegato o deformato;
- quando il colore del cartello stradale è sbiadito;
- quando la direzione del cartello stradale cambia;
- quando il cartello stradale è danneggiato;

- quando il cartello stradale è posizionato in diagonale rispetto al veicolo;
- quando il cartellone o la segnalazione sul traffico vengono montati sopra o sotto il cartello stradale;
- quando sul cartello stradale sono presenti oggetti come fango, neve o ghiaccio;
- quando il cartello stradale si trova in prossimità di un angolo o una curva;
- quando il cartello stradale si trova in un punto poco raggiungibile dai fari della vettura;
- quando il cartello stradale risulta difficilmente distinguibile a causa dell'illuminazione della strada o dell'ombra creata dagli edifici;
- quando la dimensione del cartello stradale è piccola;
- quando il cartello stradale è del tipo illuminato;
- quando il cartello stradale è integrato nell'edificio sullo sfondo ed è difficile riconoscerlo;
- quando una parte del cartello stradale è nascosta o graffiata tanto da renderlo difficilmente distinguibile;
- quando il cartello stradale viene riflesso da una forte luce (ad esempio, una luce posteriore o un faro) e il doppio sensore non è in grado di rilevarlo con precisione.

NOTA:

È possibile che l'indicazione supplementare sia rilevata in maniera imprecisa o non sia rilevata affatto come cartello stradale, a causa delle condizioni attorno al veicolo.

Manipolazione del doppio sensore

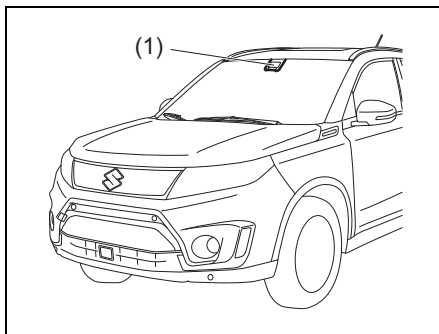

53SB3078

(1) Doppio sensore

⚠ AVVERTENZA

La capacità di rilevamento del doppio sensore presenta delle limitazioni che non consentono di individuare tutti i veicoli, i pedoni, le linee di mezzzeria e i segnali stradali. Si raccomanda di non fare eccessivamente affidamento sul sistema e di prestare sempre la dovuta cautela alla guida.

- Osservate le seguenti istruzioni al fine di preservare il corretto funzionamento del doppio sensore. Se maneggiato erroneamente, il doppio sensore non sarà in grado di rilevare con precisione veicoli, pedoni, linee di mezzzeria che precedono, né la segnaletica stradale, pertanto il sistema non funzionerà correttamente causando incidenti imprevisti.

- Non toccate la lente del doppio sensore.
- Non pulite la lente del doppio sensore da soli.
- Non urtate il corpo o le parti circostanti del doppio sensore.

(continua)

▲ AVVERTENZA

(continua)

- Non rimuovete, né smontate il doppio sensore.
- Non incollate, né apponete oggetti sulla lente del doppio sensore, neanche trasparenti.
- Quando il parabrezza attorno al doppio sensore è deformato o danneggiato oppure incrinato a causa di un incidente, il doppio sensore non è in grado di rilevare in modo corretto gli ostacoli davanti, né i pedoni, le linee di mezzzeria o la segnaletica stradale. Guidando con queste parti danneggiate, il sistema di supporto alla frenata a doppio sensore non funzionerà a dovere e potrebbero verificarsi incidenti imprevisti. Premete l'interruttore supporto alla frenata a doppio sensore "OFF" per disattivare il sistema e rivolgersi a un concessionario autorizzato SUZUKI per il controllo.

(continua)

▲ AVVERTENZA

(continua)

- Non applicate accessori, al di fuori di quelli originali SUZUKI, né pellicole o adesivi nelle zone indicate sotto. Potrebbero, infatti, pregiudicare la visibilità del doppio sensore. Se l'area del doppio sensore è ostruita, veicoli, pedoni, linee di mezzzeria e segnaletica stradale non possono essere rilevati correttamente e pertanto il sistema di supporto alla frenata a doppio sensore potrebbe non funzionare a dovere. Inoltre, anche se applicate oggetti in un'area diversa da quella non consentita, ricordate che potreste compromettere il funzionamento del doppio sensore a causa della riflessione della luce o di un'immagine. In questo caso, spostateli in un altro punto.
- Su parabrezza

▲ AVVERTENZA

- Non rimuovete, né smontate le parti del sensore laser del doppio sensore.
- Quando il commutatore di accensione è in posizione "ON" o la modalità di accensione è in posizione di inserimento, non guardate direttamente nella sezione di irraggiamento del doppio sensore utilizzando strumenti ottici quali lenti di ingrandimento, lenti obiettivo, ecc. entro 10 cm (3,9 in) dal doppio sensore. Il laser potrebbe danneggiare la vista.

Etichetta esplicativa del laser

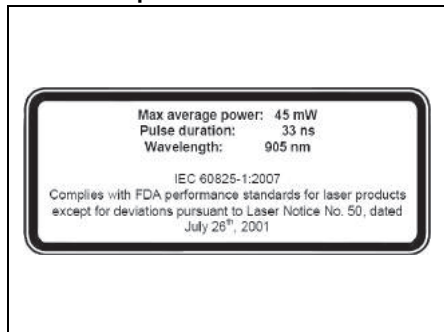

52RM30510

Dati sull'emissione del laser

Potenza massima media: 45 mW

Durata degli impulsi: 33 ns

Lunghezza d'onda: 905 nm

Divergenza

(orizzontale × verticale): 28° × 12°

NOTA:

Il doppio sensore è in grado di rilevare veicoli o ostacoli di fronte a voi, le linee di mezzzeria e la segnaletica stradale solo entro il suo campo visivo. Inoltre, il doppio sensore impiega diversi secondi a rilevare e attivare la segnalazione dopo che l'oggetto appare nel suo campo visivo.

Etichetta di classificazione del laser



52RM30520

⚠ AVVERTENZA

Non applicate adesivi o pellicole (anche se trasparenti) sulla parte anteriore del doppio sensore sul parabrezza esterno, come illustrato sotto.

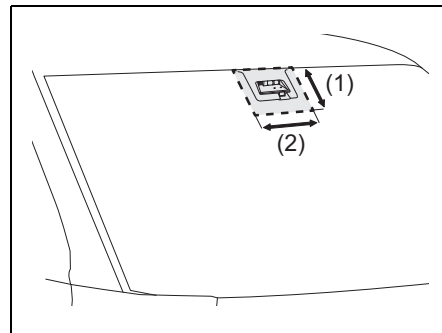

52RM203

(1) (2) Area non consentita

Le aree non consentite (1) e (2) sono le seguenti:

- (1) dalla parte superiore del parabrezza a circa 10 cm (3,9 in) sotto la parte inferiore del doppio sensore;
- (2) circa 20 cm (7,8 in) (circa 10 cm (3,9 in) a destra e a sinistra dal centro del doppio sensore)

⚠ AVVERTENZA

Non applicate adesivi o pellicole (anche se trasparenti) sotto la telecamera a doppio sensore, all'interno del parabrezza, come illustrato sotto.

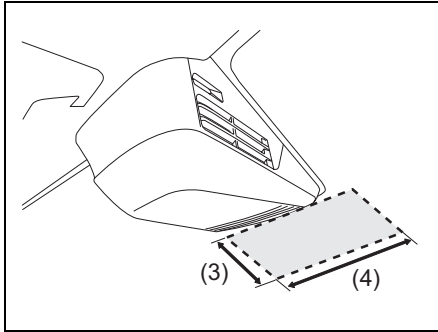

52RM204

(3) (4) Area non consentita

Le aree non consentite (3) e (4) sono le seguenti:

- (3) circa 10 cm (3,9 in) (partendo dalla parte inferiore del doppio sensore);
- (4) circa 20 cm (7,8 in) (circa 10 cm (3,9 in) a destra e a sinistra dal centro del doppio sensore)





Quando la differenza di temperatura tra abitacolo e aria esterna è notevole, ad esempio in inverno, il parabrezza si appanna facilmente. Se la parte anteriore del doppio sensore sul parabrezza è appannata o coperta di condensa o ghiaccio, il sistema di supporto alla frenata a doppio sensore potrebbe non funzionare temporaneamente. In questo caso, disappannare con lo sbrinatori del parabrezza.

Nel pulire l'interno del parabrezza, evitare di far aderire il detergente per vetri alla lente.

FUNZIONAMENTO DEL VEICOLO

Arresto temporaneo o guasto del doppio sensore

La tabella che segue illustra cosa succede in caso di arresto temporaneo o guasto del doppio sensore.

		Doppio sensore	
		Arresto temporaneo	Guasto
(1)		Attivo	
(2)		Attivo	
(3)	 (N. 1)	Attivo	Disattivato
		Disattivato	Attivo

- (1) Spia indicatore del sistema di supporto alla frenata a doppio sensore
- (2) Spia indicatore segnalazione superamento della corsia
- (3) Indicazione sul display informazioni

N. 1: In base alla causa dell'arresto temporaneo o del guasto, potrebbe comparire anche, contemporaneamente, il seguente messaggio.

ESEMPIO



53SB3029

NOTA:

Quando il funzionamento del doppio sensore è temporaneamente sospeso o anomalo, si disattivano tutte le seguenti funzioni:

- Sistema di supporto alla frenata a doppio sensore
- Segnalazione superamento della corsia
- Segnalazione di sbandamento del veicolo
- Sistema di mantenimento della corsia
- Riconoscimento della segnaletica stradale

Arresto temporaneo del doppio sensore

Nelle situazioni descritte di seguito, il doppio sensore smette temporaneamente di funzionare.

Quando la situazione migliora, l'arresto temporaneo della funzione viene annullato.

- Quando la visibilità del doppio sensore è scadente
Fare riferimento a "Situazioni di possibile mancata attivazione corretta del doppio sensore" in questa sezione.
- Quando la temperatura del corpo del doppio sensore è alta
- Quando i sistemi correlati al supporto alla frenata a doppio sensore si arrestano temporaneamente
- Quando la tensione della batteria al piombo-acido è anomala

Guasto del doppio sensore

Quando il doppio sensore è guasto, cessa di funzionare finché il commutatore di accensione non viene portato su "LOCK" oppure l'interruttore motore viene premuto per spostare la modalità di accensione in posizione di disinserimento.

Fermarsi in un posto sicuro e portare il commutatore di accensione su "LOCK" oppure premere l'interruttore motore per spostare la modalità di accensione in posizione di disinserimento.

Riavviare il motore, quindi controllare che la spia indicatore del sistema di supporto alla frenata a doppio sensore e la spia indicatore segnalazione superamento della corsia si spengano.

- Se entrambi gli indicatori rimangono accesi dopo aver riavviato il motore, è possibile che il doppio sensore sia guasto. In questo caso, rivolgersi a un concessionario autorizzato SUZUKI per far controllare il doppio sensore.

NOTA:

- *Dopo aver avviato il motore, la spia indicatore del supporto alla frenata a doppio sensore e la spia indicatore segnalazione superamento della corsia si accendono nei casi descritti di seguito. Tuttavia, non si tratta di malfunzionamento. Dopo aver portato il commutatore di accensione su "LOCK" o aver premuto l'interruttore motore per spostare la modalità di accensione in posizione di disinserimento e aver riavviato il motore, queste spie si spengono.*
 - *Quando il sistema di frenata automatica interviene per 3 volte*
 - *Quando il sistema di frenata automatica interviene a lungo*
- *Anche se la spia indicatore del supporto alla frenata a doppio sensore e la spia indicatore segnalazione superamento della corsia si accendono, nell'eventualità che il doppio sensore sia guasto, la funzione di detto sensore viene interrotta. Tuttavia, non pregiudica la normale guida.*

Rilevamento dei pedoni

Il doppio sensore rileva i pedoni in base alla taglia, la forma o al movimento.

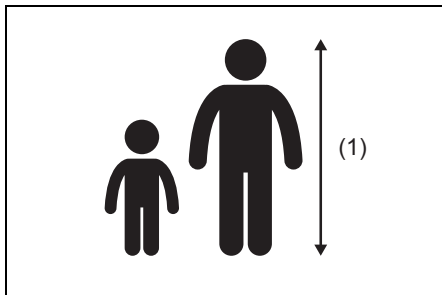

75RM238

(1) Circa 1–2 m (3,3–6,6 ft)

⚠ AVVERTENZA

Anche quando le condizioni di rilevamento sono soddisfatte, il doppio sensore potrebbe non rilevare tutti i pedoni.

Nelle situazioni descritte di seguito, è elevato il rischio di mancato rilevamento o di rilevamento tardivo. Guidare sempre in sicurezza.

- Presenza di una persona che cammina in un gruppo
- Presenza di una persona che cammina accanto a un muro o a un altro ostacolo

(continua)

⚠ AVVERTENZA

(continua)

- Presenza di una persona con ombrello aperto
- Presenza di una persona di colore simile allo sfondo o che si mischia nel paesaggio
- Presenza di una persona con un bagaglio ingombrante
- Presenza di una persona che cammina curva o che è accovacciata
- Presenza di una persona sdraiata
- Presenza di una persona in un luogo scuro
- Persona che salta di fronte a voi
- Presenza di una persona di notte

NOTA:

Poiché il funzionamento del sistema di supporto alla frenata a doppio sensore varia in base alla destinazione o all'area, alcuni veicoli sono privi della funzione di riconoscimento dei pedoni.

Situazioni di possibile mancata attivazione corretta del doppio sensore

Nelle seguenti situazioni, è molto probabile che il doppio sensore non riesca a rilevare veicoli, pedoni, linee di mezzzeria o segnaletica stradale. Inoltre, il funzionamento del doppio sensore potrebbe essere temporaneamente interrotto. Quando la situazione migliora, l'arresto temporaneo della funzione viene annullato.

ESEMPIO



81M40380

- In presenza di condizioni atmosferiche avverse come pioggia fitta, nebbia o bufera di neve
- In presenza di una forte luce che colpisce il doppio sensore quale, ad esempio, la luce del sole o il faro di un veicolo che sopraggiunge in senso opposto
- In presenza di un panorama di toni e colori simili, ad esempio un paesaggio innevato
- In presenza di luoghi bui, senza punti di riferimento intorno
- In caso di scarsa visibilità da vapore acqueo, sabbia o fumo oppure quando il veicolo che precede è circondato da gas di scarico, acqua o neve;
- Quando il proprio veicolo si avvicina ad un oggetto in un luogo buio come, ad esempio, al calare del sole, all'alba o in un parcheggio al chiuso
- Quando il parabrezza è coperto di nebbia, neve, ghiaccio o sporco
- Quando sul parabrezza rimangono tracce di pioggia, acqua o sporcizia a seguito di una tergiture insufficiente

- Utilizzando il lavacrystallo
- In caso di utilizzo di spazzole tergicristallo non originali SUZUKI, comprese quelle di tipo corto
- Quando la lente del doppio sensore è sporca o danneggiata

ESEMPIO

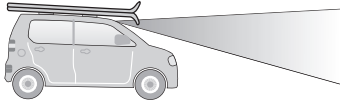

72M20423

- Quando la visuale del doppio sensore è ostruita dai seguenti oggetti:
 - adesivo o pellicola sul parabrezza;
 - accessorio sul parabrezza;
 - incrinatura o graffio sul parabrezza;
 - oggetto lungo sul tetto (es., box porta-tutto o sci);

ESEMPIO

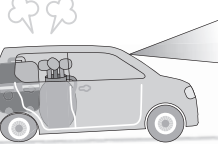

72M20405

- Quando l'asse del proprio veicolo si è abbassato a causa del trasporto di oggetti pesanti nel bagagliaio o sul sedile posteriore
- Quando l'allineamento delle ruote è deviato
- Quando gli pneumatici non sono gonfiati alla pressione consigliata o sono usurati
- Quando si utilizzano catene o pneumatici di dimensioni diverse da quelle raccomandate
- In caso di riparazione provvisoria di un pneumatico a terra
- In caso di modifica di una delle sospensioni
- Quando la luminosità cambia molto, ad esempio entrando o uscendo da una galleria
- Guidando di notte oppure guidando in galleria senza accendere i fari
- Guidando sulle seguenti strade:
 - su curve strette o superfici estremamente sconnesse
 - su tratti in forte pendenza
 - sul ciglio della strada
- Quando l'asse ottico del faro è deviato.
- Quando i fari e/o le luci fendinebbia sono modificati.
- Quando i fari sono coperti di sporco, neve, ghiaccio o fango.

Nelle seguenti condizioni, il doppio sensore potrebbe non rilevare il veicolo e l'ostacolo di fronte, oppure impiegare più tempo a rilevarli.

ESEMPIO

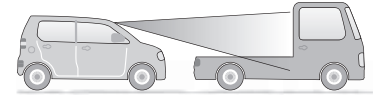

72M20407

- La parte posteriore dei veicoli che precedono è piccola, bassa o irregolare, come illustrato sotto:
 - Un autocarro senza sponde laterali o posteriori oppure privo di oggetti sul pianale di carico
 - Un veicolo con bagagliaio che sporge dal retro
 - Veicoli dalla forma speciale quali le bisarche o i side-car
 - Veicoli bassi
- Quando il veicolo sbanda
- Quando l'altezza da terra del veicolo che precede è molto grande.
- In presenza di veicolo che si avvicina o si allontana
- In presenza di veicolo rivolto lateralmente
- In presenza di un veicolo di fronte che non abbia acceso le luci di posizione posteriori di notte o in galleria
- Quando il veicolo che precede riflette fortemente la luce del sole
- In presenza di una parete di fronte al veicolo parcheggiato

FUNZIONAMENTO DEL VEICOLO

- In presenza di un altro ostacolo accanto ad un veicolo
- In presenza di oggetti a forma di palo, quali cartelli, lampioni e pali di servizio
- In presenza di barriere spartitraffico e altre ostruzioni di altezza ridotta
- In presenza di vetro, ad esempio pareti o porte in vetro
- In presenza di piccoli animali, bambini o altri oggetti di altezza ridotta
- In presenza di oggetti vicini al paraurti del veicolo
- Quando l'oggetto si trova al di fuori dell'area illuminata dai fari

ESEMPIO

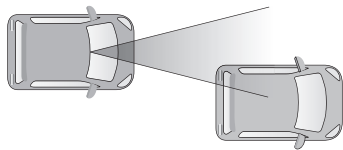

72M20406

- Quando soltanto una parte del veicolo che precede si trova all'interno del campo di rilevamento del doppio sensore
- Quando la differenza di velocità tra il veicolo che precede e il proprio veicolo aumenta
- Quando la distanza che manca al veicolo che precede è breve
- Quando il veicolo che precede riflette con difficoltà il fascio laser
- Guidando in curva

- Per alcuni istanti, dopo l'uscita da una curva
- Quando il veicolo di fronte al proprio gira, accelera o decelera improvvisamente
- Quando un veicolo si posiziona bruscamente di fronte al proprio
- In caso di cambio di corsia con avvicinamento al veicolo che precede.

Nelle seguenti condizioni, il doppio sensore potrebbe non rilevare le strisce oppure potrebbe impiegare più tempo a rilevarle:

- Corsie strette
- Corsie difficili da rilevare
 - Corsie prive di linee di mezzeria o con linee sbiadite
 - Corsie con linee di mezzeria dal colore simile alla strada
 - Corsie con linee di mezzeria strette
 - Corsie con linee di mezzeria indistinte
 - Presenza di catarifrangenti o pietre
 - Corsie con linee di mezzeria non visibili o difficili da vedere a causa di sabbia, ecc.
 - Guida su strade bagnate a causa della pioggia o dopo la pioggia, pozzanghere, ecc.
 - Linee di mezzeria tracciate sui cordoli
 - Guida su strade luminose a causa della luce riflessa, ecc.
- Quando la distanza che manca al veicolo che precede è breve
- Subito dopo il cambio di corsia o immediatamente dopo aver superato un incrocio.

Cruise control adattativo (se in dotazione)

Il Cruise control adattativo consente di mantenere una velocità di crociera fissa senza dover intervenire sul pedale dell'acceleratore.

È possibile utilizzare il Cruise control adattativo su strade a scorrimento veloce, come autostrada e tangenziale, nelle seguenti condizioni:

- la cintura di sicurezza lato guida deve essere allacciata;
- la porta del conducente deve essere ben chiusa;
- il freno di stazionamento è completamente rilasciato;
- il limitatore di velocità è disattivo;
- la posizione di marcia è 2^a, 3^a, 4^a, 5^a o 6^a;
- con velocità del veicolo pari o superiore a 40 km/h (25 mph);
- l'interruttore ESP® "OFF" non è premuto e il sistema non è disattivo;
- quando la temperatura delle pastiglie dei freni non è alta;
- in assenza di guasti o malfunzionamenti del sistema;
- rilasciando il pedale freno;
- rilasciando il pedale della frizione;
- quando il regime del motore è adeguato;
- quando non si guida il veicolo su strade con discese e salite ripide.

⚠ AVVERTENZA

Il controllo della decelerazione da parte del Cruise control adattativo è limitato. Alla luce di ciò, per una guida in sicurezza, prestate sempre la dovuta attenzione alle condizioni del traffico e utilizzate freno e/o acceleratore secondo necessità.

Il Cruise control adattativo dispone dei seguenti quattro controlli.

- (1) Controllo velocità costante
(senza veicoli che precedono)

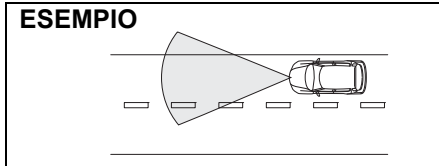

54P000342

Il proprio veicolo viaggia alla velocità impostata.

- La velocità del veicolo può essere impostata ad almeno 40 km/h (25 mph).

- (2) Controllo decelerazione
(il veicolo che precede si trova all'interno del campo di rilevamento del radar e viaggia ad una velocità inferiore a quella impostata)

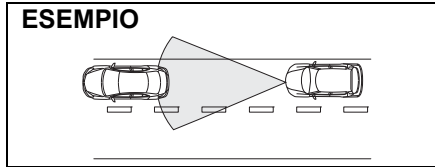

54P000343

Il proprio veicolo rallenta e mantiene la stessa velocità di quello che precede al fine di tenere la seguente distanza.

- La possibile distanza di rilevamento tra il proprio veicolo e quello davanti è entro 100 m (328 ft).

- (3) Controllo mantenimento
(il veicolo che precede si trova all'interno del campo di rilevamento del radar e viaggia ad una velocità costante)

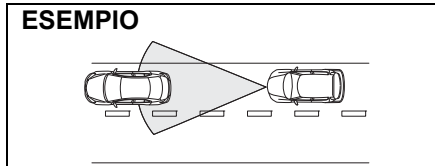

54P000344

Il proprio veicolo segue il veicolo che precede, mantenendo una velocità costante, senza superare quella impostata.

NOTA:

- Quando il proprio veicolo si avvicina a quello che precede, a causa dell'attivazione del controllo decelerazione o del controllo mantenimento, si attiva una segnalazione di rischio di urto frontale.
- Quando, durante il controllo mantenimento, si preme il pedale del freno, si potrebbe avvertire la sensazione di freno pesante. Non si tratta di un'anomalia ma di una caratteristica dell'impianto frenante. Ciò si verifica in quanto previsto dal Cruise control adattativo.

- (4) Controllo accelerazione
(il veicolo che precede esce dal campo di rilevamento)

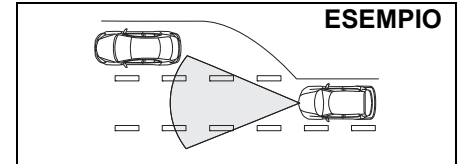

54P000345

Il Cruise control adattativo accelera il veicolo portandolo alla velocità impostata e, successivamente, la mantiene.

FUNZIONAMENTO DEL VEICOLO

Situazioni di attivazione scorretta del radar

⚠ AVVERTENZA

Non utilizzate il Cruise control adattivo nelle condizioni indicate di seguito. In caso contrario, il sistema non funzionerà in modo corretto, potendo così dar luogo a incidenti inaspettati.

Nelle seguenti situazioni, esiste un elevato rischio di errato funzionamento dei controlli decelerazione, mantenimento e accelerazione, anche se il veicolo che precede si trova entro il campo di rilevamento del radar:

- guida nel traffico;
- guida su curve strette;
- guida su strade sdruciolevoli quali ghiacciate o innevate;
- guida su discese ripide;

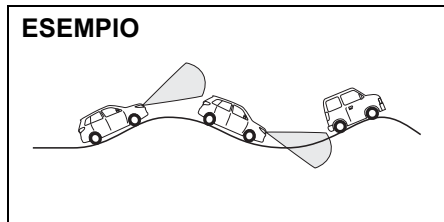

54P000376

- guida su strade con molte discese e salite ripide;

- quando il veicolo traina un rimorchio o viene trainato;

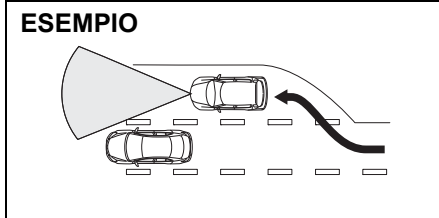

54P000374

- uscite autostradali;
- quando non è possibile procedere in maniera rettilinea senza sterzare costantemente, a causa di incidente o guasto;
- procedendo sulla corsia per la svolta a sinistra o a destra;
- a seguito di un urto tra griglia del radiatore o paraurti anteriore e un oggetto duro;

Situazioni di possibile mancata attivazione del radar

Nelle situazioni descritte di seguito, il radar potrebbe non rilevare correttamente un veicolo che precede e l'impianto frenante automatico e la segnalazione di rischio di urto frontale potrebbero non funzionare. Occorre quindi decelerare il veicolo utilizzando i freni secondo necessità:

- quando il veicolo che precede marcia lentamente o si ferma per il traffico o presso un casello autostradale;
- quando il veicolo si avvicina ad una strada con lavori in corso;
- percorrendo una galleria;
- se la superficie del sensore radar è coperta di neve o acqua, oppure è sporca.
- in presenza di condizioni atmosferiche avverse, come pioggia fitta o nebbia, bufera di sabbia o tempesta di sabbia oppure qualora il veicolo che precede sia circondato da acqua, neve o sabbia;
- l'area posteriore del veicolo che precede è estremamente piccola (es., rimorchio senza carico);
- quando l'asse del proprio veicolo si è abbassato a causa del trasporto di oggetti pesanti nel bagagliaio o sul sedile posteriore
- quando si marcia a 160 km/h (100 mph) o a velocità superiori;
- presenza improvvisa di un veicolo che precede per un sorpasso;

ESEMPIO

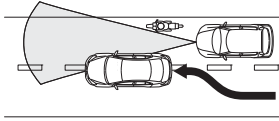

54P000375

- quando è presente un motociclo sulla stessa corsia

⚠ AVVERTENZA

Guidate sempre con prudenza e correttamente in base al traffico.

Situazioni di possibile attivazione non intenzionale del radar

Nelle situazioni descritte di seguito, il sistema radar rileva la presenza di un veicolo nella corsia contigua o di oggetti sul bordo della strada e potrebbe attivare la segnalazione di rischio di urto frontale:

- in curva o su corsia stradale stretta;
- la posizione del veicolo nella propria corsia è instabile a causa, ad esempio, delle manovre dello sterzo;
- oggetti sporgenti dalla superficie stradale, tra cui coperchi di tombini e altri oggetti di metallo o, ancora, oggetti che cadono o variazioni di livello della strada.

Impostazione della velocità di crociera

Interruttori Cruise control adattativo

ESEMPIO

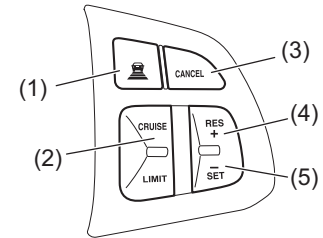

54P000346

- (1) Interruttore impostazione distanza a seguire
- (2) Interruttore "CRUISE"
- (3) Interruttore "CANCEL"
- (4) Interruttore "RES +"
- (5) Interruttore "SET -"

FUNZIONAMENTO DEL VEICOLO

Display informazioni

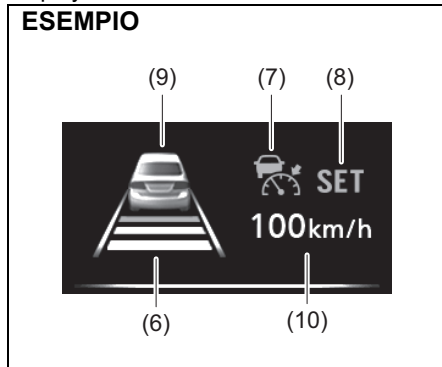

- (6) Indicatore distanza a seguire
 - (7) Indicatore Cruise Control adattativo
 - (8) Indicatore "SET"
 - (9) Indicatore rilevamento veicolo che precede
 - (10) Indicazione velocità impostata
- 1) Attivare il Cruise control adattativo premendo l'interruttore "CRUISE" (2). Quando sul display informazioni vengono visualizzati l'indicatore Cruise control adattativo (7), l'indicatore distanza a seguire (6) e l'indicatore di rilevamento veicolo che precede (9), è possibile impostare il Cruise control adattativo.
 - 2) Accelerare o decelerare fino a raggiungere la velocità desiderata.

- 3) Premere l'interruttore "SET -" (5) e sul display informazioni appariranno l'indicatore "SET" (8) e l'indicazione di velocità impostata (10). Togliendo il piede dall'acceleratore, la velocità impostata sarà mantenuta. Questa volta, l'indicatore di rilevamento veicolo che precede (9) cambierà come segue, in funzione che vi sia o meno un veicolo davanti.



Non viene rilevato un veicolo che precede. In questo caso, il veicolo si trova nello stato di controllo a velocità costante.



Viene rilevato un veicolo che precede. In questo caso, il veicolo si trova nello stato di controllo della decelerazione e controllo mantenimento.



⚠ AVVERTENZA

Se il Cruise control adattativo viene impostato accidentalmente, potreste perdere il controllo del veicolo. Questa situazione potrebbe causare incidenti e lesioni gravi, se non fatali.

Pertanto, quando il sistema non è in uso, disattivate il Cruise control adattativo e verificate che l'indicatore (7) si spenga.

Modifica della distanza a seguire

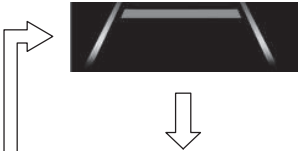
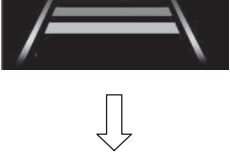
Fintanto che l'indicatore Cruise Control adattativo (7) è acceso, è possibile regolare una distanza da mantenere tra il proprio veicolo e quello che precede. Per far ciò, premere l'interruttore impostazione distanza a seguire (1).

Indicazione	Descrizione
	<p>Breve La distanza a seguire sarà mantenuta più corta rispetto all'impostazione intermedia.</p>
	<p>Intermedia Si tratta dell'impostazione iniziale. Quando il veicolo viaggia a 80 km/h (50 mph), la distanza a seguire viene mantenuta intorno a 40 m (131 ft).</p>
	<p>Lunga La distanza a seguire sarà mantenuta più lunga rispetto all'impostazione intermedia.</p>

⚠ AVVERTENZA

Mantenere una distanza a seguire di sicurezza, in funzione delle condizioni del traffico. Diversamente, potrebbero verificarsi incidenti talvolta fatali.

NOTA:

- Quando si spegne il motore, la distanza impostata precedentemente e memorizzata viene annullata e il sistema si inizializza.
- La distanza a seguire corretta varia in funzione della velocità del veicolo.

Temporanea variazione della velocità

Dopo aver impostato la velocità di crociera, è possibile accelerare o decelerare temporaneamente.

Per accelerare, premere il pedale dell'acceleratore. Al rilascio, il veicolo riprenderà la velocità impostata.

Per decelerare, premere il pedale del freno. Così facendo, il Cruise control adattativo si disattiva e l'indicatore "SET" (8) si spegnerà. Successivamente, per riprendere la velocità impostata in precedenza, non appena il veicolo supera la velocità di 40 km/h (25 mph), premere l'interruttore "RES +" (4), facendo così accendere l'indicatore "SET" (8). Il veicolo accelererà alla velocità precedentemente impostata e la manterrà.

Variazione della velocità impostata

- Con il pedale dell'acceleratore
Per ripristinare la funzione su una velocità impostata più alta, accelerare al valore desiderato con il pedale dell'acceleratore e quindi premere l'interruttore "SET –" (5). In questo modo, sarà mantenuta la velocità appena impostata.

- Con il pedale del freno
Per ripristinare la funzione su una velocità impostata più bassa, decelerare al valore desiderato con il pedale freno e quindi premere l'interruttore "SET –" (5). In questo modo, sarà mantenuta la velocità appena impostata.

NOTA:

Premendo il pedale del freno, la spia indicatore "SET" (8) si spegne fino a che non viene ripristinata la velocità impostata.

- Utilizzo dell'interruttore "RES +" o "SET –"
Per ripristinare la funzione su una velocità impostata più alta, premere ripetutamente o tenere premuto l'interruttore "RES +" (4). La velocità impostata aumenta.

Per ripristinare la funzione su una velocità impostata più bassa, premere ripetutamente o tenere premuto l'interruttore "SET –" (5).

La velocità impostata diminuisce.

NOTA:

- *Premendo velocemente l'interruttore "RES +" (4) o l'interruttore "SET –" (5), è possibile regolare la velocità impostata di 1 km/h (o 1 mph).*
- *Premendo l'interruttore "RES +" (4) o l'interruttore "SET –" (5) senza rilasciarlo, è possibile regolare la velocità impostata di 5 km/h (o 5 mph).*
- *Quando il controllo decelerazione o il controllo mantenimento è attivo, il veicolo non accelera neanche ripristinando la velocità impostata ad un valore più alto tenendo premuto l'interruttore "RES +" (4). Se, invece, il veicolo che precede scompare, il proprio veicolo accelera in automatico fino al raggiungimento della velocità impostata.*

Annullamento del Cruise Control adattativo

Nelle condizioni riportate di seguito, l'indicatore "SET" (8) si spegne e il Cruise Control adattativo viene temporaneamente annullato:

- premendo l'interruttore "CANCEL" (3);
- premendo il pedale freno;
- quando la velocità del veicolo scende sotto i 40 km/h (25 mph);
- quando le ruote pattinano e interviene la funzione ESP®;
- quando il regime motore è troppo alto o basso;
- quando la porta lato guida è aperta;
- quando la cintura di sicurezza lato guida non è allacciata;
- quando il freno di stazionamento è inserito;
- mantenendo premuto il pedale frizione;
- quando la posizione del cambio passa in 1^a;
- quando la posizione del cambio resta in "N" per 10 secondi;
- quando la temperatura rilevata delle pastiglie dei freni è troppo alta;
- quando si inserisce la retromarcia.

Per riprendere la velocità impostata in precedenza, premere l'interruttore "RES +" (4), facendo così accendere l'indicatore "SET" (8).

Una volta soddisfatta qualsiasi condizione tra quelle seguenti, il Cruise control adattativo viene disattivato e il relativo indicatore (7) si spegne.

- quando l'interruttore "CRUISE" (2) è premuto;
- quando l'interruttore "LIMIT" è premuto;
- quando l'interruttore ESP® "OFF" è premuto;
- quando il Cruise control adattativo presenta anomalie o il suo funzionamento viene sospeso;

NOTA:

Se disinserite il Cruise control adattativo, l'ultima velocità impostata in memoria sarà cancellata.

FUNZIONAMENTO DEL VEICOLO

Cruise Control adattativo con funzione Stop & Go (se in dotazione)

Il sistema Cruise Control adattativo con funzione Stop & Go consente di mantenere una velocità di crociera fissa senza intervenire sul pedale dell'acceleratore.

È possibile utilizzare il sistema Cruise Control adattativo con funzione Stop & Go su strade a scorrimento veloce, come le autostrade e le tangenziali, nelle seguenti condizioni:

- la cintura di sicurezza lato guida deve essere allacciata;
- la porta del conducente deve essere ben chiusa;
- il freno di stazionamento è completamente rilasciato;
- il limitatore di velocità è disattivo;
- la leva del cambio è in posizione "D" o "M".
- In presenza di veicoli che precedono: con velocità del veicolo pari o superiore a 1 km/h (0,6 mph) circa;
- senza veicoli che precedono: con velocità del veicolo pari o superiore a 40 km/h (25 mph);
- l'interruttore ESP® "OFF" non è premuto e il sistema non è disattivato;
- quando la temperatura delle pastiglie dei freni non è alta;
- in assenza di guasti o malfunzionamenti del sistema;
- rilasciando il pedale freno;
- quando il regime del motore è adeguato;

- quando non si guida il veicolo su strade con discese e salite ripide.

AVVERTENZA

Il controllo della decelerazione da parte del sistema Cruise Control adattativo con funzione Stop & Go è limitato. Alla luce di ciò, per una guida in sicurezza, prestate sempre la dovuta attenzione alle condizioni del traffico e utilizzate freno e/o acceleratore secondo necessità.

Il sistema Cruise Control adattativo con funzione Stop & Go dispone dei seguenti quattro controlli.

- (1) Controllo velocità costante
(senza veicoli che precedono)

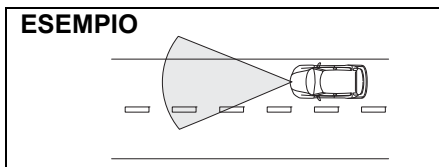

54P000342

Il proprio veicolo viaggia alla velocità impostata.

- La velocità del veicolo può essere impostata ad almeno 40 km/h (25 mph).

- (2) Controllo decelerazione
(il veicolo che precede si trova all'interno del campo di rilevamento del radar e viaggia ad una velocità inferiore a quella impostata)

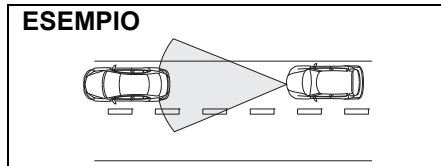

54P000343

Il proprio veicolo rallenta e mantiene la stessa velocità di quello che precede al fine di tenere la seguente distanza.

- La possibile distanza di rilevamento tra il proprio veicolo e quello davanti è entro 100 m (328 ft).

- (3) Controllo mantenimento
(il veicolo che precede si trova all'interno del campo di rilevamento del radar e viaggia ad una velocità costante)

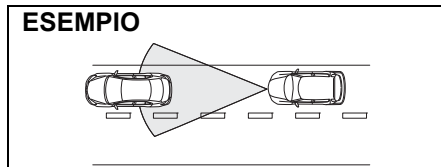

54P000344

Il proprio veicolo segue il veicolo che precede, mantenendo una velocità costante, senza superare quella impostata.

NOTA:

- Quando il veicolo che precede si ferma, anche il vostro si fermerà automaticamente. Tuttavia, è necessario azionare i freni per mantenere l'arresto. Il sistema non mantiene automaticamente l'arresto.
- Quando il proprio veicolo si avvicina a quello che precede, a causa dell'attivazione del controllo decelerazione o del controllo mantenimento, si attiva una segnalazione di rischio di urto frontale.
- Quando, durante il controllo mantenimento, si preme il pedale del freno, si potrebbe avvertire la sensazione di freno pesante. Non si tratta di un'anomalia ma di una caratteristica dell'impianto frenante, nonché di una funzione propria del sistema Cruise Control adattativo con funzione Stop & Go.

- (4) Controllo accelerazione
(il veicolo che precede esce dal campo di rilevamento)

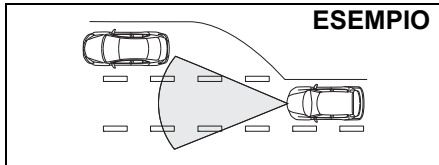

54P000345

Il sistema Cruise Control adattativo con funzione Stop & Go accelera il veicolo alla velocità impostata per poi mantenerla.

Situazioni di attivazione scorretta del radar

⚠ AVVERTENZA

Non utilizzare il sistema Cruise Control adattativo con funzione Stop & Go nelle seguenti condizioni. In caso contrario, il sistema non funzionerà in modo corretto, potendo così dar luogo a incidenti inaspettati.

Nelle seguenti situazioni, esiste un elevato rischio di errato funzionamento dei controlli decelerazione, mantenimento e accelerazione, anche se il veicolo che precede si trova entro il campo di rilevamento del radar:

- guida nel traffico;
- guida su curve strette;
- guida su strade sdruciolevoli quali ghiacciate o innevate;
- guida su discese ripide;

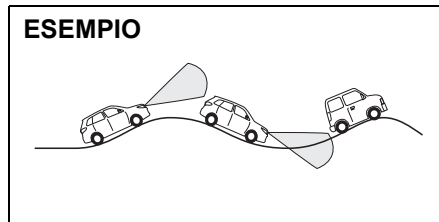

54P000376

- guida su strade con molte discese e salite ripide;

- quando il veicolo traina un rimorchio o viene trainato;

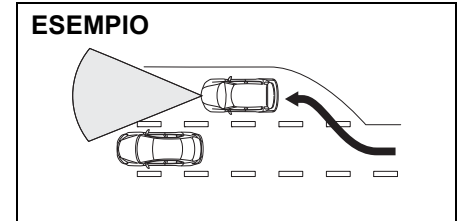

54P000374

- uscite autostradali;
- quando non è possibile procedere in maniera rettilinea senza sterzare costantemente, a causa di incidente o guasto;
- procedendo sulla corsia per la svolta a sinistra o a destra;
- a seguito di un urto tra griglia del radiatore o paraurti anteriore e un oggetto duro;

FUNZIONAMENTO DEL VEICOLO

Situazioni di possibile mancata attivazione del radar

Nelle situazioni descritte di seguito, il radar potrebbe non rilevare correttamente un veicolo che precede e l'impianto frenante automatico e la segnalazione di rischio di urto frontale potrebbero non funzionare. Occorre quindi decelerare il veicolo utilizzando i freni secondo necessità:

- quando il veicolo che precede marcia lentamente o si ferma per il traffico o presso un casello autostradale;
- quando il veicolo si avvicina ad una strada con lavori in corso;
- percorrendo una galleria;
- se la superficie del sensore radar è coperta di neve o acqua, oppure è sporca.
- in presenza di condizioni atmosferiche avverse, come pioggia fitta o nebbia, bufera di sabbia o tempesta di sabbia oppure qualora il veicolo che precede sia circondato da acqua, neve o sabbia;
- l'area posteriore del veicolo che precede è estremamente piccola (es., rimorchio senza carico);
- quando l'asse del proprio veicolo si è abbassato a causa del trasporto di oggetti pesanti nel bagagliaio o sul sedile posteriore
- quando si marcia a 160 km/h (100 mph) o a velocità superiori;
- presenza improvvisa di un veicolo che precede per un sorpasso;

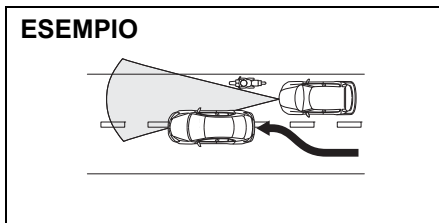

- quando è presente un motociclo sulla stessa corsia

⚠ AVVERTENZA

Guidate sempre con prudenza e correttamente in base al traffico.

Situazioni di possibile attivazione non intenzionale del radar

Nelle situazioni descritte di seguito, il sistema radar rileva la presenza di un veicolo nella corsia contigua o di oggetti sul bordo della strada e potrebbe attivare la segnalazione di rischio di urto frontale:

- in curva o su corsia stradale stretta;
- la posizione del veicolo nella propria corsia è instabile a causa, ad esempio, delle manovre dello sterzo;
- oggetti sporgenti dalla superficie stradale, tra cui coperchi di tombini e altri oggetti di metallo o, ancora, oggetti che cadono o variazioni di livello della strada.

Impostazione della velocità di crociera

Interruttori Cruise control adattativo

ESEMPIO

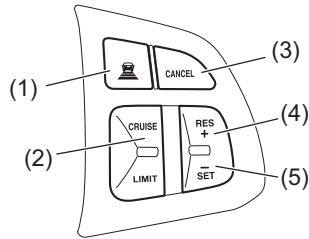

54P000346

- (1) Interruttore impostazione distanza a seguire
- (2) Interruttore "CRUISE"
- (3) Interruttore "CANCEL"
- (4) Interruttore "RES +"
- (5) Interruttore "SET -"

Display informazioni

ESEMPIO

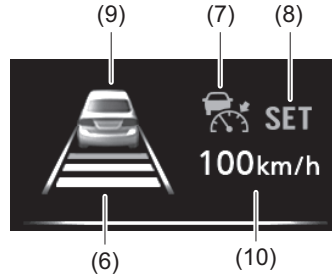

53SB3049

- (6) Indicatore distanza a seguire
- (7) Indicatore Cruise Control adattativo
- (8) Indicatore "SET"
- (9) Indicatore rilevamento veicolo che precede
- (10) Indicazione velocità impostata

- 1) Attivare il sistema Cruise Control adattativo con funzione Stop & Go premendo l'interruttore "CRUISE" (2). Quando sul display informazioni vengono visualizzati l'indicatore Cruise control adattativo (7), l'indicatore distanza a seguire (6) e l'indicatore di rilevamento veicolo che precede (9), è possibile impostare il Cruise control adattativo.
- 2) Accelerare o decelerare fino a raggiungere la velocità desiderata.

- 3) Premere l'interruttore "SET -" (5) e sul display informazioni appariranno l'indicatore "SET" (8) e l'indicazione di velocità impostata (10).

Togliendo il piede dall'acceleratore, la velocità impostata sarà mantenuta. Questa volta, l'indicatore di rilevamento veicolo che precede (9) cambierà come segue, in funzione che vi sia o meno un veicolo davanti.



Non viene rilevato un veicolo che precede. In questo caso, il veicolo si trova nello stato di controllo a velocità costante.



Viene rilevato un veicolo che precede. In questo caso, il veicolo si trova nello stato di controllo della decelerazione e controllo mantenimento.



AVVERTENZA

Se il Cruise control adattativo con funzione Stop & Go viene impostato accidentalmente, potreste perdere il controllo del veicolo. Questa situazione potrebbe causare incidenti e lesioni gravi, se non fatali.

Pertanto, quando il sistema non è in uso, disattivate il sistema Cruise Control adattativo con funzione Stop & Go e verificate che l'indicatore (7) si spenga.

Modifica della distanza a seguire

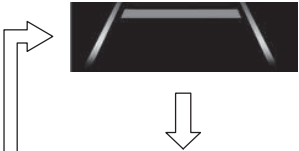
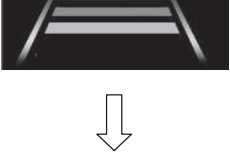
Fintanto che l'indicatore Cruise Control adattativo (7) è acceso, è possibile regolare una distanza da mantenere tra il proprio veicolo e quello che precede. Per far ciò, premere l'interruttore impostazione distanza a seguire (1).

Indicazione	Descrizione
	<p>Breve La distanza a seguire sarà mantenuta più corta rispetto all'impostazione intermedia.</p>
	<p>Intermedia Si tratta dell'impostazione iniziale. Quando il veicolo viaggia a 80 km/h (50 mph), la distanza a seguire viene mantenuta intorno a 40 m (131 ft).</p>
	<p>Lunga La distanza a seguire sarà mantenuta più lunga rispetto all'impostazione intermedia.</p>

⚠ AVVERTENZA

Mantenere una distanza a seguire di sicurezza, in funzione delle condizioni del traffico. Diversamente, potrebbero verificarsi incidenti talvolta fatali.

NOTA:

- Quando si spegne il motore, la distanza impostata precedentemente e memorizzata viene annullata e il sistema si inizializza.
- La distanza a seguire corretta varia in funzione della velocità del veicolo.

Temporanea variazione della velocità

Dopo aver impostato la velocità di crociera, è possibile accelerare o decelerare temporaneamente.

Per accelerare, premere il pedale dell'acceleratore. Al rilascio, il veicolo riprenderà la velocità impostata.

Per decelerare, premere il pedale del freno.

Così facendo, il Cruise control adattativo con funzione Stop & Go si disattiva e l'indicatore "SET" (8) si spegnerà. Per ripristinare la velocità impostata in precedenza, premere l'interruttore "RES +" (4) come segue.

- In presenza di veicoli che precedono:
Non appena il veicolo supera la velocità di circa 1 km/h (0,6 mph), premere l'interruttore "RES +" , facendo così accendere l'indicatore "SET".
- Senza veicoli che precedono:
Non appena il veicolo supera la velocità di 40 km/h (25 mph), premere l'interruttore "RES +" , facendo così accendere l'indicatore "SET".

Dopo l'impostazione di cui sopra, il veicolo accelererà alla velocità impostata in precedenza, mantenendola.

Variazione della velocità impostata

• Con il pedale dell'acceleratore
Per ripristinare la funzione su una velocità impostata più alta, accelerare al valore desiderato con il pedale dell'acceleratore e quindi premere l'interruttore "SET -" (5). In questo modo, sarà mantenuta la velocità appena impostata.

• Con il pedale del freno
Per ripristinare la funzione su una velocità impostata più bassa, decelerare al valore desiderato con il pedale freno e quindi premere l'interruttore "SET -" (5). In questo modo, sarà mantenuta la velocità appena impostata.

NOTA:

Premendo il pedale del freno, la spia indicatore "SET" (8) si spegne fino a che non viene ripristinata la velocità impostata.

• Utilizzo dell'interruttore "RES +" o "SET -"
Per ripristinare la funzione su una velocità impostata più alta, premere ripetutamente o tenere premuto l'interruttore "RES +" (4). La velocità impostata aumenta.

Per ripristinare la funzione su una velocità impostata più bassa, premere ripetutamente o tenere premuto l'interruttore "SET -" (5). La velocità impostata diminuisce.

AVVERTENZA

- Il veicolo si arresta quando i veicoli che lo precedono si fermano. A seguito dell'arresto del veicolo, premere subito il pedale del freno. Quando il freno non è premuto, il cicalino suona a intermittenza e il Cruise control adattativo con funzione Stop & Go si disattiva automaticamente circa un secondo dopo, all'azionarsi del cicalino. Sussiste il pericolo che il veicolo inizi a muoversi a causa del trascinarsi del veicolo. Premete immediatamente il pedale freno per arrestare il veicolo.
- Quando il veicolo inizia ad arrestarsi poiché il veicolo precedente è in fase di arresto, vi è la possibilità che quest'ultimo possa non essere rilevato a seconda delle condizioni in cui si trova o dei veicoli circostanti. In tali casi, il sistema Cruise Control adattativo con funzione Stop & Go potrebbe non funzionare, rendendo il veicolo incapace di arrestarsi automaticamente. Verificare sempre l'area circostante prima di utilizzare il veicolo.

(continua)

▲ AVVERTENZA

(continua)

- In alcuni casi, il Cruise control adattativo con funzione Stop & Go verrà disattivato durante la guida a bassa velocità, quando il veicolo che precede svolta a destra o a sinistra. Guidare il veicolo con consapevolezza dei veicoli nell'area circostante.
- Il veicolo potrebbe accelerare o rallentare inaspettatamente dopo aver erroneamente rilevato un veicolo precedente durante la guida a bassa velocità a causa delle condizioni della strada e dei veicoli nell'area circostante. È sconsigliabile fare eccessivo affidamento sul sistema Cruise Control adattativo con funzione Stop & Go. Verificare sempre le condizioni dell'area circostante prima di utilizzare il veicolo.

NOTA:

- Premendo velocemente l'interruttore "RES +" (4) o l'interruttore "SET -" (5), è possibile regolare la velocità impostata di 1 km/h (o 1 mph).
- Premendo l'interruttore "RES +" (4) o l'interruttore "SET -" (5) senza rilasciarlo, è possibile regolare la velocità impostata di 5 km/h (o 5 mph).

- Quando il controllo decelerazione o il controllo mantenimento è attivo, il veicolo non accelera neanche ripristinando la velocità impostata ad un valore più alto tenendo premuto l'interruttore "RES +" (4). Se, invece, il veicolo che precede scompare, il proprio veicolo accelera in automatico fino al raggiungimento della velocità impostata.

Annullamento del Cruise control adattativo con funzione Stop & Go

Nelle condizioni riportate di seguito, l'indicatore "SET" (8) si spegne e il Cruise control adattativo con funzione Stop & Go viene temporaneamente annullato:

- premendo l'interruttore "CANCEL" (3);
- premendo il pedale freno;
- quando le ruote pattinano e interviene la funzione ESP®;
- quando il regime motore è troppo alto o basso;
- quando la porta lato guida è aperta;
- quando la cintura di sicurezza lato guida non è allacciata;
- quando il freno di stazionamento è inserito;
- quando la posizione del cambio è diversa da "D" or "M";
- quando la temperatura rilevata delle pastiglie dei freni è troppo alta;

- quando il veicolo che precede lascia la corsia mentre lo si segue ad una velocità inferiore a 40 km/h (25 mph);
- se il radar non è in grado di rilevare correttamente un veicolo
- trascorsi oltre 2 secondi in stato di inerzia;
- quando il veicolo percorre una strada in salita.

Per riprendere la velocità impostata in precedenza, premere l'interruttore "RES +" (4), facendo così accendere l'indicatore "SET" (8).

Una volta soddisfatta qualsiasi delle seguenti condizioni, il Cruise control adattativo con funzione Stop & Go viene disattivato e il relativo indicatore (7) si spegne.

- quando l'interruttore "CRUISE" (2) è premuto;
- quando l'interruttore "LIMIT" è premuto;
- quando l'interruttore ESP® "OFF" è premuto;
- quando il Cruise control adattativo con funzione Stop & Go presenta anomalie o il suo funzionamento viene sospeso;

NOTA:

Se disinserite il sistema Cruise Control adattativo con funzione Stop & Go, l'ultima velocità impostata in memoria sarà cancellata.

Segnalazione di rischio di urto frontale

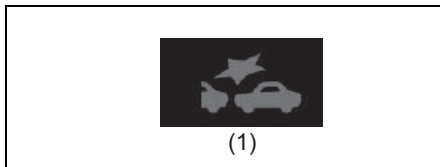

68PM00327

Se il veicolo si avvicina troppo al veicolo che precede, secondo le modalità descritte sotto, il cicalino interno suona e, contemporaneamente, l'indicatore (1) si accende sul display informazioni per richiedere la decelerazione:

- il veicolo che precede frena bruscamente;
- davanti a sé, si immette un altro veicolo.

Premere il pedale freno, quindi mantenere una distanza appropriata dal veicolo davanti.

⚠ AVVERTENZA

- Nelle zone a traffico elevato, dove la segnalazione di rischio di urto frontale si attiva frequentemente, non utilizzate il Cruise control adattativo con funzione Stop & Go.
- Anche se la distanza tra il proprio veicolo e quello che precede è breve, la segnalazione di rischio di urto frontale potrebbe non attivarsi nelle seguenti circostanze:
 - il veicolo che precede sta viaggiando pressoché alla medesima velocità oppure ad una velocità maggiore del proprio veicolo;
 - premendo il pedale dell'acceleratore o subito dopo aver rilasciato il pedale;

Spia di avvertenza sistema Cruise Control adattativo



52RM30090

Se la spia rimane accesa, significa che esiste un problema nel Cruise control adattativo, nel Cruise control adattativo con funzione Stop & Go o nel sensore radar. Quando il sensore radar è guasto, cessa di funzionare finché l'interruttore motore non viene premuto per spostare la modalità di accensione in posizione di disinserimento. Fermarsi in un posto sicuro e premere l'interruttore motore per spostare la modalità di accensione in posizione di disinserimento. Riavviare il motore e controllare che la spia di avvertenza del sistema Cruise Control adattativo si spenga. Se l'indicatore rimane acceso dopo aver riavviato il motore, è possibile che il sensore radar sia guasto. In questo caso, rivolgersi a un concessionario autorizzato SUZUKI per far controllare il sensore radar.

Manipolazione del sensore radar

Il sensore radar (1) è ubicato sulla griglia del paraurti.

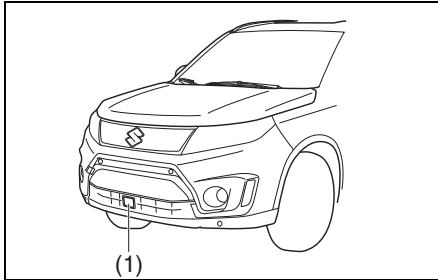

53SB3079

Nelle seguenti situazioni, il sensore radar potrebbe smettere temporaneamente di funzionare:

- quando diminuisce la tensione della batteria al piombo-acido;
- quando la temperatura della batteria al piombo-acido è bassa;
- quando la tensione della batteria al piombo-acido diminuisce temporaneamente a causa dell'avviamento del motore;

Una volta ripristinata la tensione della batteria al piombo-acido, la funzionalità del sensore radar si ripristina.

In presenza di sporcizia sulla superficie del sensore radar, il Cruise control adattativo o il Cruise control adattativo con funzione Stop & Go smetterà di funzionare, si accenderà la relativa spia (3) e comparirà il messaggio "SIST. CRUISE NON DISPONIBILE (SENSORE)" (4) illustrato di seguito.

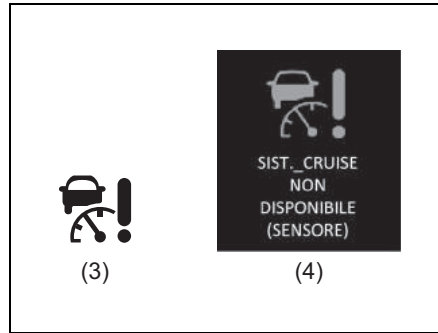

52RM30701

⚠ AVVERTENZA

- **Mantenete sempre pulita la superficie del sensore. Se questa è sporca, pulitela con un panno morbido che non graffi la superficie. Inoltre, gli elementi seguenti saranno rilevati come residui di sporco qualora ricoprano o risultino attaccati al sensore. In tali circostanze, il radar potrebbe richiedere più tempo a rilevare gli oggetti o potrebbe non rilevarli del tutto. Se ciò si verifica, il sistema potrebbe non funzionare correttamente, dando così origine a incidenti inaspettati.**
 - Borse di plastica (trasparenti, semitrasparenti, colorate o con rivestimento metallico).
 - Pioggia, neve ecc.
- **Osservate le seguenti istruzioni al fine di preservare il corretto funzionamento del sensore radar. In caso di manipolazione errata, il sensore radar non sarà in grado di rilevare il veicolo che precede con precisione, pertanto il sistema non funzionerà correttamente e potrà così causare incidenti inattesi.**

(continua)

AVVERTENZA

(continua)

- **Non sottoponete il sensore ad urti violenti. Quando si verifica una collisione di bassa gravità e il sensore radar risulta danneggiato o compromesso, fatelo controllare da un concessionario autorizzato SUZUKI.**
- **Non incollate né fissate alcunché alla superficie del sensore, neanche se trasparente.**
- **Non personalizzate, rivestite o applicate componenti non originali SUZUKI sulla griglia del radiatore o sul paraurti anteriore. Per eventuali operazioni di riparazione o sostituzione di componenti, rivolgersi a un concessionario SUZUKI autorizzato.**
- **Non rimuovete, né scomponete il sensore radar o i componenti circostanti.**
- **Non sedetevi, né appoggiatevi sul paraurti anteriore.**
- **Se si utilizza un impianto di auto-lavaggio ad alta pressione, evitate di dirigere il getto d'acqua verso il sensore o le aree ad esso circostanti.**
- **Evitate di spingere altri veicoli o oggetti con il paraurti anteriore durante la manovra di uscita da aree di sosta.**

NOTA:

Il sistema potrebbe non funzionare normalmente in presenza di neve o acqua sulla superficie del sensore radar.

In presenza di sporcizia sulla superficie del sensore

Se il messaggio (4) rimane visualizzato, procedere come segue:

- 1) Fermarsi in un posto sicuro e premere l'interruttore motore per spostare la modalità di accensione in posizione di disinserimento.
 - 2) Pulire la superficie del sensore con un panno morbido.
 - 3) Premere l'interruttore motore per portare la modalità di accensione in posizione di inserimento.
 - 4) Verificare che il messaggio (4) scompaia.
- Se, dopo aver pulito la superficie del sensore, il messaggio (4) ricompare durante la guida anche se la strada non corrisponde alle condizioni specificate nella NOTA seguente, potrebbe esserci un altro problema. Rivolgersi a un concessionario SUZUKI autorizzato per ricevere ulteriore assistenza.

NOTA:

Nelle seguenti circostanze, la spia di avvertenza (3) del Cruise control adattativo potrebbe accendersi, potrebbe comparire il messaggio (4) e il Cruise control adattativo o il Cruise control adattativo con funzione Stop & Go potrebbe disattivarsi automaticamente, anche in assenza di sporco sulla superficie del sensore.

- *All'interno di una galleria*
- *Su una strada dotata di pareti in cemento su entrambi i lati*
- *Su una strada dotata di recinzioni metalliche su un lato*
- *In prossimità di cavalcavia o incroci multi-livello*
- *In presenza di condizioni atmosferiche avverse come pioggia o neve;*
- *Su una strada in cui vi sono pozzanghere*



In questi casi, il Cruise control adattativo o il Cruise control adattativo con funzione Stop & Go viene temporaneamente disattivato poiché le onde millimetriche emesse dal sensore radar causano riflessioni diffuse e impediscono di rilevare correttamente la posizione del veicolo che precede. Se si prosegue la marcia per circa 2 minuti dopo il miglioramento delle condizioni sopra illustrate, la spia e il messaggio si spegneranno e il funzionamento del Cruise control adattativo o del Cruise control adattativo con funzione Stop & Go sarà ripristinato.

Segnalazioni di avvertenza e messaggi informativi



Il display informazioni visualizza segnalazioni di avvertenza e messaggi informativi per comunicare al conducente la presenza di alcuni problemi relativi al Cruise control adattativo o al Cruise control adattativo con funzione Stop & Go.

Segnalazioni di avvertenza e messaggi informativi	Spia di segnalazione principale	Segnalazione acustica	Causa e soluzione
 <p>NECESSARIA ISPEZIONE SIST. CRUISE</p> <p>52RM30710</p>	<p>Lampeggia</p> 	<p>Segnalazione acustica (una volta dal cicalino interno)</p>	<p>Potrebbe esistere un problema nel Cruise control adattativo o nel Cruise control adattativo con funzione Stop & Go. In questo caso, fate controllare il sistema presso un concessionario SUZUKI.</p>
 <p>SIST._CRUISE NON DISPONIBILE</p> <p>52RM30740</p>	<p>Lampeggia</p> 	<p>Segnalazione acustica (una volta dal cicalino interno)</p>	<p>È lo stato di temporanea disabilitazione del Cruise control adattativo o del Cruise control adattativo con funzione Stop & Go. Se il messaggio non scompare per un certo periodo di tempo, far controllare il veicolo da un concessionario autorizzato SUZUKI.</p>



FUNZIONAMENTO DEL VEICOLO

Segnalazioni di avvertenza e messaggi informativi	Spia di segnalazione principale	Segnalazione acustica	Causa e soluzione
 <p>SIST. CRUISE NON DISPONIBILE (SENSORE)</p> <p>52RM30720</p>	Lampeggia 	Segnalazione acustica (una volta dal cicalino interno)	Il messaggio appare sul display informazioni poiché è stata rilevata la presenza di sporizia sul sensore o sulla sua superficie, oppure le onde millimetriche emesse dal sensore radar causano riflessioni diffuse. Se il messaggio perdura per un certo periodo, pulire la superficie del sensore con un panno morbido.

Quando non è possibile impostare il cruise control adattativo

Segnalazioni di avvertenza e messaggi informativi	Spia di segnalazione principale	Segnalazione acustica	Causa e soluzione
 <p>IMPOSS IMP SIST NAVIG (TEMP PAST FRENO ELEV)</p> <p>53SB3054</p>	Spenta	Spenta	Il cruise control adattativo non può essere impostato perché le pastiglie dei freni sono troppo calde. Arrestare il veicolo in un luogo sicuro e far raffreddare le pastiglie dei freni.
 <p>IMPOSS IMP SIST NAVIG (DIMIN VEL VEICOLO)</p> <p>53SB3055</p>	Spenta	Spenta	Per i veicoli con transaxle manuale e veicoli con transaxle automatico (senza veicoli che precedono) Non è possibile impostare il Cruise control adattativo perché la velocità del veicolo è inferiore ai 40 km/h (25 mph). Riprovare a una velocità di 40 km/h (25 mph) o superiori.
 <p>IMPOSS IMP SIST NAVIG (NESS VEIC DAVANTI)</p> <p>53SB3056</p>	Spenta	Spenta	Per veicoli con transaxle automatico Non è possibile impostare il cruise control adattativo perché non ci sono veicoli precedenti. Riprovare a una velocità pari o superiore a 40 km/h (25 mph).



FUNZIONAMENTO DEL VEICOLO

Segnalazioni di avvertenza e messaggi informativi	Spia di segnalazione principale	Segnalazione acustica	Causa e soluzione
 <p>IMPOSS SIST NAVIG (CINTURA SICUREZZA)</p> <p>53SB3057</p>	Spenta	Spenta	Non è possibile impostare il Cruise control adattativo perché la cintura di sicurezza del conducente è slacciata. Riallacciare la cintura di sicurezza del conducente e riprovare.
 <p>IMPOSS IMP SIST NAVIG (DISCESA RIPIDA)</p> <p>53SB3058</p>	Spenta	Spenta	Non è possibile impostare il cruise control adattativo perché il veicolo si trova su un tratto in forte pendenza. Riprovare su una strada pianeggiante.
 <p>IMPOSS IMP SIST NAVIG (POSIZIONE MARCIA)</p> <p>53SB3059</p>	Spenta	Spenta	<p>Per veicoli con transaxle manuale Non è possibile impostare il cruise control adattativo perché il cambio è in posizione diversa da 2^a, 3^a, 4^a, 5^a o 6^a. Inserire la 2^a, 3^a, 4^a, 5^a o 6^a marcia, quindi riprovare.</p> <p>Per veicoli con transaxle automatico Non è possibile impostare il cruise control adattativo perché il selettore non è in posizione "D" o "M". Spostare il selettore su "D" o "M", quindi riprovare.</p>



Segnalazioni di avvertenza e messaggi informativi	Spia di segnalazione principale	Segnalazione acustica	Causa e soluzione
 <p>IMPOSSIBILE IMPOSTARE SISTEMA NAVIGAZIONE</p> <p>53SB3053</p>	Spenta	Spenta	Viene visualizzato in situazioni in cui non è possibile impostare il cruise control adattativo, fatta eccezione per i casi precedenti. Vedere "Cruise control adattativo (se in dotazione)" in questa sezione e riprovare.

FUNZIONAMENTO DEL VEICOLO

Disattivazione del Cruise Control adattativo



Segnalazioni di avvertenza e messaggi informativi	Spia di segnalazione principale	Segnalazione acustica	Causa e soluzione
 <p>SIST NAVIG ANNULLATO (TEMP PAST FRENO ELEV)</p> <p>53SB3061</p>	Spenta	Segnalazione acustica (una volta dal cicalino interno) (#1)	Il Cruise control adattativo si è disabilitato a causa del surriscaldamento delle pastiglie dei freni. Arrestare il veicolo in luogo sicuro e far raffreddare le pastiglie freni.
 <p>SIST NAVIG ANNULLATO (DIMIN VEL VEICOLO)</p> <p>53SB3065</p>	Spenta	Segnalazione acustica (una volta dal cicalino interno) (#1)	Per veicoli con transaxle manuale Il Cruise control adattativo si è disabilitato perché la velocità del veicolo è inferiore a 40 km/h (25 mph). Riprovare a una velocità pari o superiore a 40 km/h (25 mph).

(#1) Il cicalino non si attiverà se si sospetta che il conducente lo abbia disattivato intenzionalmente, ad esempio quando il conducente sta azionando il freno o preme l'interruttore di annullamento. Il cicalino suona quando si disattiva per motivi diversi dall'intervento dell'utente.

Segnalazioni di avvertenza e messaggi informativi	Spia di segnalazione principale	Segnalazione acustica	Causa e soluzione
 <p>SIST NAVIG ANNULLATO (NESS VEIC DAVANTI)</p> <p>53SB3063</p>	<p>Spenta</p>	<p>Segnalazione acustica (una volta dal cicalino interno) (#1)</p>	<p>Per veicoli con transaxle automatico Il Cruise control adattativo è stato disattivato a causa dell'assenza di veicoli che precedono. Provare a riattivare il Cruise control adattativo.</p>
 <p>SIST NAVIG ANNULLATO (CINTURA SICUREZZA)</p> <p>53SB3064</p>	<p>Spenta</p>	<p>Segnalazione acustica (una volta dal cicalino interno) (#1)</p>	<p>Il Cruise control adattativo è stato disattivato perché la cintura di sicurezza del conducente è slacciata. Provare a riattivare il Cruise control adattativo.</p>

(#1) Il cicalino non si attiverà se si sospetta che il conducente lo abbia disattivato intenzionalmente, ad esempio quando il conducente sta azionando il freno o preme l'interruttore di annullamento. Il cicalino suona quando si disattiva per motivi diversi dall'intervento dell'utente.

FUNZIONAMENTO DEL VEICOLO

Segnalazioni di avvertenza e messaggi informativi	Spia di segnalazione principale	Segnalazione acustica	Causa e soluzione
 <p>53SB3062</p>	Spenta	Segnalazione acustica (una volta dal cicalino interno) (#1)	Il Cruise control adattativo è stato disattivato perché ci si trova su un tratto in forte pendenza. Riprovare su una strada pianeggiante.
 <p>53SB3066</p>	Spenta	Segnalazione acustica (una volta dal cicalino interno) (#1)	<p>Per veicoli con transaxle manuale Il Cruise control adattativo è stato disattivato perché il cambio è in posizione diversa da 2^a, 3^a, 4^a, 5^a o 6^a. Provare a riattivare il Cruise control adattativo.</p> <p>Per veicoli con transaxle automatico Il cruise control adattativo è stato disattivato perché il selettore è in posizione diversa da "D" o "M". Provare a riattivare il Cruise control adattativo.</p>

(#1) Il cicalino non si attiverà se si sospetta che il conducente lo abbia disattivato intenzionalmente, ad esempio quando il conducente sta azionando il freno o preme l'interruttore di annullamento. Il cicalino suona quando si disattiva per motivi diversi dall'intervento dell'utente.

Segnalazioni di avvertenza e messaggi informativi	Spia di segnalazione principale	Segnalazione acustica	Causa e soluzione
 <p>53SB3060</p>	Spenta	Segnalazione acustica (una volta dal cicalino interno) (#1)	Viene visualizzato in caso di disattivazione del Cruise control adattativo, fatta eccezione per i casi precedenti. Fare riferimento a "Cruise control adattativo" e "Cruise control adattativo con funzione Stop & Go" in questa sezione. Provare a riattivare il Cruise control adattativo.

(#1) Il cicalino non si attiverà se si sospetta che il conducente lo abbia disattivato intenzionalmente, ad esempio quando il conducente sta azionando il freno o preme l'interruttore di annullamento. Il cicalino suona quando si disattiva per motivi diversi dall'intervento dell'utente.

Monitoraggio angoli ciechi (BSM) (se in dotazione)

Il monitoraggio angoli ciechi (BSM) rileva la presenza di un veicolo in posizione diagonale nella parte posteriore e ne segnala la presenza tramite lo specchietto retrovisore esterno posteriore e un cicalino interno. Il sistema assiste il conducente nel cambio di corsia.

⚠ AVVERTENZA

- Il BSM è un dispositivo supplementare che segnala la presenza di un veicolo in avvicinamento diagonale, da dietro. Tuttavia, la vostra responsabilità è fondamentale per una guida sicura. Dovete sempre controllare lo spazio circostante, direttamente o tramite gli specchietti.
- A seconda delle circostanze, il sistema potrebbe non funzionare. Si raccomanda di non fare eccessivamente affidamento sul sistema e di prestare sempre la dovuta attenzione alla guida. Fare eccessivamente affidamento su questa funzione potrebbe provocare incidenti.

Il sensore rileva un veicolo che procede nella corsia adiacente o in avvicinamento da dietro sulla corsia adiacente e ne segnala la presenza. Si accende un indicatore nello specchietto retrovisore esterno sul lato interessato.

ESEMPIO

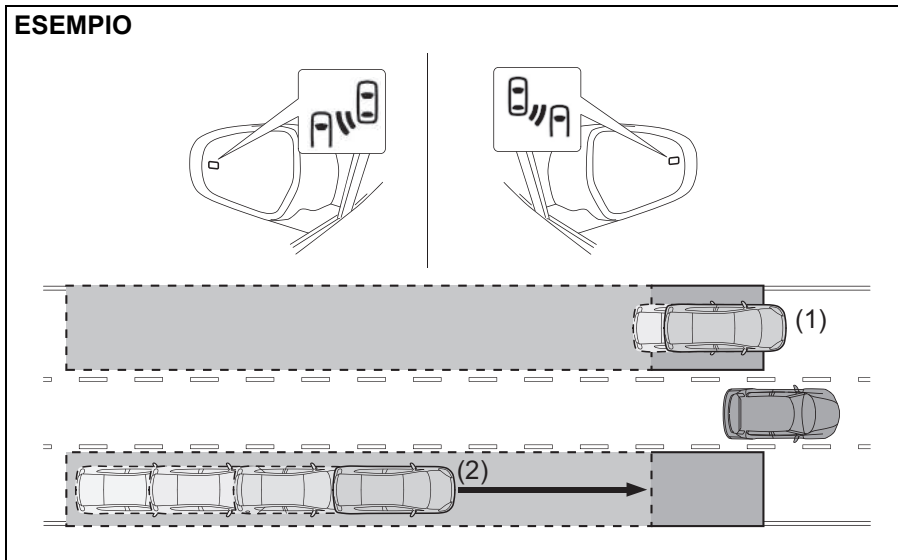

53SBB002

- (1) Veicolo che circola nella zona che non può essere riflessa nello specchietto retrovisore esterno.
- (2) Veicolo che si avvicina rapidamente alla zona che non può essere riflessa nello specchietto retrovisore esterno.

Quando il conducente aziona la leva di comando degli indicatori di direzione verso il lato rilevato, si sente un cicalino interno e l'indicatore nello specchio retrovisore esterno lampeggia.

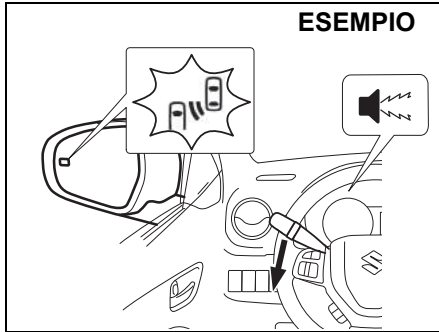

53SBB003

Area di rilevamento

Un veicolo che entra nelle seguenti aree può essere rilevato.

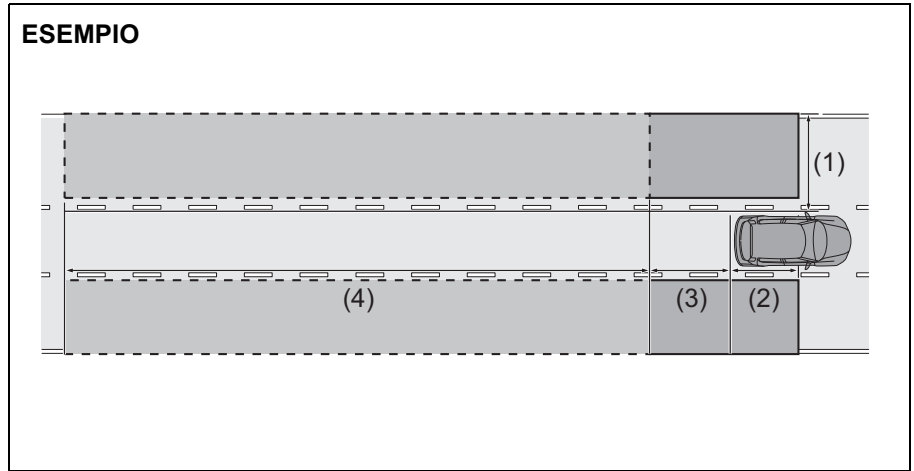

53SBB004

- (1) Un'area di circa 0,5 – 4,0 m (1,6 – 13,1 ft) su entrambi i lati del veicolo
- (2) Un'area tra il paraurti posteriore e vicino al sedile del conducente
- (3) Un'area di circa 4 m (13,1 ft) dietro il paraurti posteriore
- (4) Un'area compresa tra circa 4 – 50 m (13,1 – 164 ft) dietro il paraurti posteriore

NOTA:

Maggiore è la differenza di velocità tra il vostro veicolo e il veicolo rilevato, maggiore sarà la distanza di rilevamento che attiverà l'accensione o il lampeggiamento dell'indicatore dello specchio retrovisore esterno.

FUNZIONAMENTO DEL VEICOLO

Condizioni di attivazione

Una volta soddisfatte le seguenti condizioni, il BSM si attiva:

- quando la spia BSM "OFF" non è attiva;
- quando la leva del cambio è in posizione diversa da "R";
- quando la velocità del veicolo è superiore a 15 km/h (9 mph);
- con motore in funzione.

NOTA:

Usando la modalità di impostazione del display informazioni, è possibile disattivare il BSM. Per ulteriori dettagli sull'utilizzo del display informazioni, fate riferimento a "Modalità di impostazione" nella sezione INFORMAZIONI PRIMA DI METTERSI ALLA GUIDA.

Situazioni in cui il sistema non si attiva

I veicoli illustrati di seguito non possono essere rilevati e non determinano l'attivazione del BSM:

- Piccolo motociclo, bicicletta o pedone*
- Veicolo in senso opposto di marcia
- Veicolo che segue sulla stessa corsia*
- Veicoli che viaggiano a 2 corsie di distanza*
- Guardrail, muri, cartelli, veicoli parcheggiati e oggetti fermi analoghi*

* A seconda delle condizioni, può verificarsi il rilevamento di un veicolo e/o di un oggetto.

Situazioni di possibile attivazione non corretta del sistema

Nelle seguenti situazioni, il BSM potrebbe non attivarsi correttamente a causa di un rilevamento inefficace:

- quando il sensore o l'area circostante sul paraurti posteriore sono coperti da corpi estranei come sporcizia, neve, ghiaccio, ecc. (rimuovere i corpi estranei);
- quando il sensore non è allineato in seguito a un forte impatto sul sensore stesso o sull'area circostante;
- quando gli pneumatici slittano o girano a vuoto;
- quando la distanza tra il veicolo e il guardrail, muro, ecc. che entra nell'area di rilevamento è ridotta;
- in seguito a una modifica delle sospensioni (in grado di alterare l'altezza del veicolo, ecc.);
- quando il veicolo si abbassa a causa del trasporto di oggetti pesanti nel bagagliaio;
- quando la tensione della batteria è anormale;
- quando la temperatura della zona attorno ai sensori è troppo alta/bassa;
- all'entrata o uscita di un tunnel;
- quando la visibilità posteriore è scarsa a causa dei gas di scarico, di spruzzi d'acqua o di neve, di nebbia, sabbia o fumo;
- quando due o più veicoli si avvicinano l'uno dopo l'altro in modo continuo;

- Quando la distanza dal veicolo che segue è troppo ridotta;
- Quando la differenza di velocità tra il proprio veicolo e il veicolo che segue nell'area di rilevamento è troppo grande;
- Quando la velocità del proprio veicolo e quella dell'altro veicolo nell'area di rilevamento sono quasi identiche;
- Quando si parte da fermi e un altro veicolo rimane nell'area di rilevamento;
- Quando si guida su salite o discese ripide, curve strette in successione o giunti di pavimentazione;
- Guidando su strade accidentate, dissestate o irregolari.
- Quando la differenza di velocità tra il proprio veicolo e l'altro veicolo varia;
- Quando il veicolo in marcia sulla corsia adiacente risulta troppo distante a causa di una corsia larga o perché si trova sul ciglio della corsia, ecc.;
- Quando il veicolo è dotato di accessori come il portapacchi posteriore;
- Quando la differenza di altezza tra il proprio veicolo e l'altro veicolo nell'area di rilevamento è troppo grande (in caso di veicolo ribassato, auto sportive, ecc.).

Posizione dei sensori

I sensori sono posizionati sulla carrozzeria, uno a destra e uno a sinistra.

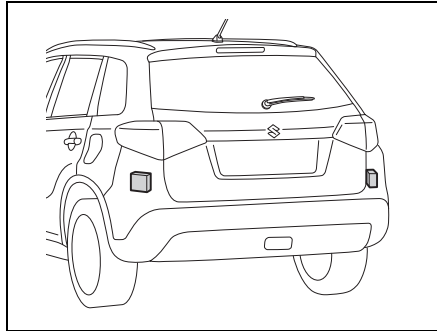

53SB10302

⚠ AVVERTENZA

Per la corretta attivazione del sensore, osservate le seguenti precauzioni. Non prendersi ragionevole cura del sensore potrebbe causare errori di rilevamento dovuti a malfunzionamenti e provocare incidenti imprevisti:

- mantenete sempre pulito il paraurti posteriore attorno ai sensori;
- evitate gli urti e non esercitate pressioni sul paraurti posteriore attorno ai sensori;
- non applicate adesivi sul paraurti posteriore attorno ai sensori;
- non modificate l'area attorno al paraurti posteriore. Se il paraurti si danneggia o se la vernice si stacca, il sistema potrebbe non funzionare a dovere. In questo caso, rivolgetevi al concessionario SUZUKI di fiducia.

Disattivazione del BSM

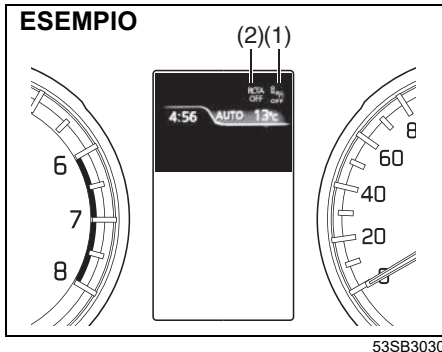

- (1) Spia BSM "OFF"
(2) Spia "RCTA OFF"

Usando la modalità di impostazione del display informazioni, è possibile disattivare il BSM. Per ulteriori dettagli sull'utilizzo del display informazioni, fare riferimento a "Modalità di impostazione" nella sezione INFORMAZIONI PRIMA DI METTERSI ALLA GUIDA. Quando il BSM viene disattivato, si accendono l'indicatore BSM "OFF" (1) e l'indicatore "RCTA OFF" (2).

Nelle situazioni che seguono, la spia BSM "OFF" o RCTA "OFF" lampeggia e il sistema si disattiva:

- se il sensore o il paraurti è coperto di neve, acqua o è sporco;
- quando la temperatura della zona attorno al sensore è troppo alta/bassa;
- quando la posizione di montaggio o l'angolo del sensore sono cambiati;
- quando diminuisce la tensione della batteria;









Se la spia lampeggia e rimane accesa, è possibile che il sistema sia mal funzionante. Fate controllare i sistemi da un concessionario SUZUKI autorizzato.

NOTA:

Disattivando il BSM, si disattiva anche l'RCTA. Quando il BSM è attivo, il sistema RCTA può essere disattivato separatamente. Per ulteriori dettagli sul sistema RCTA, consultate "Avvisatore presenza veicoli in transito da dietro (RCTA) (se in dotazione)" in questa sezione.

Segnalazioni di avvertenza e messaggi informativi

Il display informazioni visualizza le segnalazioni di avvertenza e i messaggi informativi per comunicare al conducente la presenza di determinati problemi.

Segnalazioni di avvertenza e messaggi informativi	Spia di avvertenza	Spia di segnalazione principale	Segnalazione acustica	Causa e soluzione
 <p>53SB3031</p>	<p>Lampeggia</p>  <p>53SB3033</p>	<p>Lampeggia</p> 	<p>Segnalazione acustica (una volta dal cicalino interno)</p>	<p>BSM ed RCTA sono sospesi. Se il messaggio di avvertenza non scompare dopo aver riavviato il motore, far controllare il veicolo da un concessionario autorizzato SUZUKI.</p>
 <p>53SB3031</p>	<p>Lampeggia</p>  <p>53SB3033</p>	<p>Lampeggia</p> 	<p>Segnalazione acustica (una volta dal cicalino interno)</p>	<p>BSM ed RCTA sono sospesi a causa della sporcizia presente sul sensore e nell'area intorno ad esso, sul paraurti posteriore. Rimuovere la sporcizia dal sensore e dall'area intorno ad esso sul paraurti posteriore, quindi riavviare il motore. Se il messaggio di avvertenza persiste, far controllare il veicolo da un concessionario autorizzato SUZUKI.</p>
 <p>53SB3032</p>	<p>Lampeggia</p>  <p>53SB3033</p>	<p>Lampeggia</p> 	<p>Segnalazione acustica (una volta dal cicalino interno)</p>	<p>Potrebbe esserci un problema con i sistemi BSM ed RCTA. Far controllare il veicolo da un concessionario autorizzato SUZUKI.</p>

Avvisatore presenza veicoli in transito da dietro (RCTA) (se in dotazione)

L'avvisatore presenza veicoli in transito da dietro (RCTA) rileva la presenza di un veicolo nella parte posteriore destra o sinistra e la segnala attraverso la spia sul display informazioni e un cicalino interno. Questo sistema fornisce assistenza durante la retromarcia.

⚠ AVVERTENZA

- Il sistema RCTA è un dispositivo supplementare che segnala la presenza di un veicolo in avvicinamento dal lato posteriore destro e sinistro durante la retromarcia. Tuttavia, la vostra responsabilità è fondamentale per una guida sicura. Il conducente deve sempre controllare lo spazio circostante, direttamente o tramite gli specchietti.
- A seconda delle circostanze, il sistema potrebbe non funzionare. Si raccomanda di non fare eccessivamente affidamento sul sistema e di prestare sempre la dovuta attenzione alla guida. Fare eccessivamente affidamento su questa funzione potrebbe provocare incidenti.

Quando il veicolo è in retromarcia, il sensore radar rileva la presenza di un veicolo in avvicinamento dal lato posteriore destro o sinistro e la segnala. Quando viene rilevato un veicolo in avvicinamento, si sente un cicalino interno e appare un'indicazione sul display informazioni.

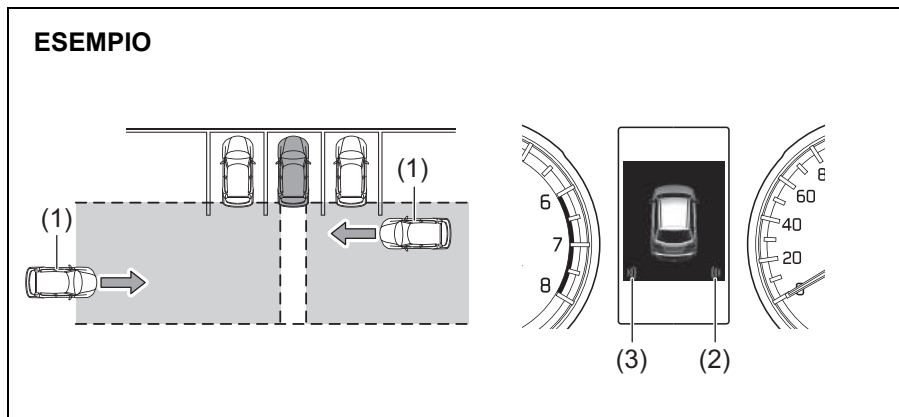

53SBB005

Area di rilevamento

Vengono rilevati i veicoli all'interno dell'area seguente.

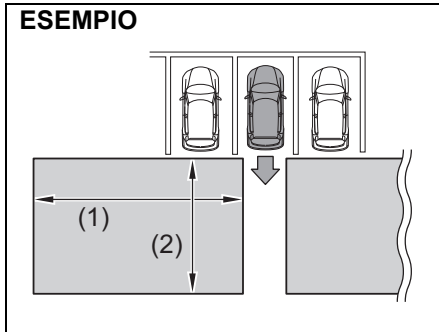

53SBB006

- (1) 20 m (66 ft)
- (2) 8 m (26 ft)

Condizioni di funzionamento

Una volta soddisfatte le seguenti condizioni, il sistema RCTA si attiva.

- Quando la spia BSM "OFF" non è accesa.
- Quando la spia "RCTA OFF" non è accesa.
- Quando la leva del cambio è in posizione "R".
- Quando la velocità del veicolo che si allontana è di 8 km/h (5 mph) al massimo;
- Quando la velocità del veicolo in avvicinamento è compresa tra 3,6 e 90 km/h (2 e 56 mph).

NOTA:

- Usando la modalità di impostazione del display informazioni, è possibile disattivare il sistema RCTA. Per ulteriori dettagli sull'utilizzo del display informazioni, fate riferimento a "Modalità di impostazione" nella sezione INFORMAZIONI PRIMA DI METTERSI ALLA GUIDA.
- Se il BSM viene disattivato utilizzando la modalità di impostazione sul display informazioni, si disattiva anche il sistema RCTA.

Situazioni in cui il sistema non si attiva

Il sistema non rileva i seguenti veicoli e non si attiva.

- Veicolo in avvicinamento da dietro.
- Veicolo in uscita da un parcheggio vicino.
- Veicolo non rilevabile a causa di un ostacolo.
- Veicoli parcheggiati e simili oggetti fermi.*

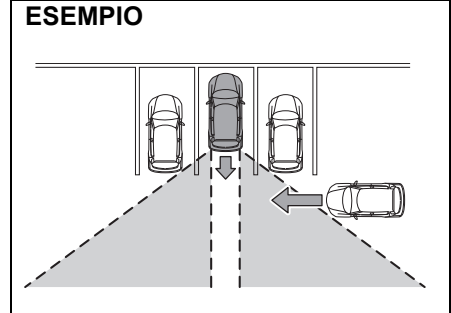

53SBB007

- Piccolo motociclo, bicicletta o pedone.*
- Un veicolo che si allontana dal proprio.

* A seconda delle condizioni, può verificarsi il rilevamento di un veicolo e/o di un oggetto.

Situazioni di possibile attivazione non corretta del sistema

Nelle seguenti condizioni, il sistema non è in grado di rilevare efficacemente il veicolo e il sistema RCTA potrebbe non attivarsi in maniera corretta:

- quando il sensore o l'area circostante sul paraurti posteriore sono coperti da corpi estranei come sporczia, neve, ghiaccio, ecc. (rimuovere i corpi estranei);
- in presenza di condizioni atmosferiche avverse come piogge fitte, nebbia densa o bufere di neve;
- quando la visibilità posteriore è scarsa a causa dei gas di scarico, di schizzi d'acqua o di neve, di spruzzi, sabbia o fumo;
- quando il sensore non è allineato in seguito a un forte impatto sul sensore stesso o sul paraurti posteriore;
- quando due o più veicoli si avvicinano l'uno dopo l'altro in modo continuo;
- veicolo che si avvicina ad alta velocità;
- veicolo parcheggiato a una piccola angolazione.
- quando la tensione della batteria è anormale;
- quando la temperatura della zona attorno al sensore è troppo alta/bassa.

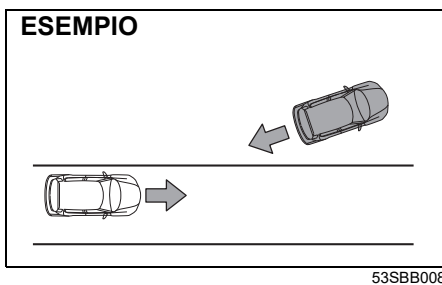

Posizione dei sensori

Per maggiori dettagli, consultare "Posizione dei sensori" in "Monitoraggio angoli ciechi (BSM) (se in dotazione)" in questa sezione.

Disattivazione del sistema RCTA

Per maggiori dettagli, consultare "Disattivazione del BSM" in "Monitoraggio angoli ciechi (BSM) (se in dotazione)" in questa sezione.

Segnalazioni di avvertenza e messaggi informativi

Il display informazioni visualizza le segnalazioni di avvertenza e i messaggi informativi per comunicare al conducente la presenza di problemi del BSM. Per maggiori dettagli, consultare "Segnalazioni di avvertenza e messaggi informativi" in "Monitoraggio angoli ciechi (BSM) (se in dotazione)" in questa sezione.

Sistema di segnalazione arresto di emergenza (ESS) (se in dotazione)

La sigla "ESS" sta per Emergency Stop Signal, ossia segnalazione arresto di emergenza.

L'ESS è una funzione che emette una segnalazione per l'eventuale veicolo che segue, facendo lampeggiare tutti gli indicatori di direzione più rapidamente del solito, nelle seguenti condizioni. Inoltre, in queste circostanze, la spia lampeggerà sul quadro, unitamente a quella degli indicatori di direzione.

- Quando si preme con forza il pedale del freno a velocità pari o superiori a circa 55 km/h (34 mph).
- Quando l'ABS si attiva o quando si frena bruscamente in misura analoga all'attivazione dell'ABS.

ESEMPIO

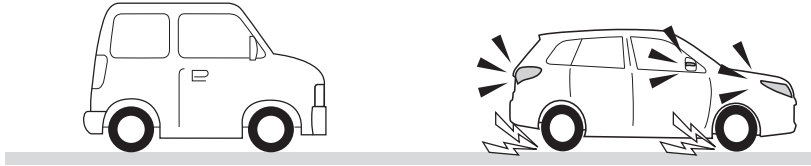

54P000339

L'ESS smetterà di funzionare nelle seguenti situazioni:

- quando si rilascia il pedale del freno;
- quando l'ABS non è più attivo;
- quando si preme il pulsante luci di emergenza;
- quando il veicolo non è più in fase di decelerazione rapida.

⚠ AVVERTENZA

Sebbene la funzione ESS sia stata progettata per ridurre il numero di tamponamenti che si verificano a seguito di frenate improvvise, segnalando tale condizione al veicolo che segue, essa non è in grado di evitare tutti gli incidenti. Si raccomanda di guidare sempre con la dovuta cautela, evitando inutili frenate improvvise in fase di arresto o decelerazione.

NOTA:

- La funzione ESS non può essere disattivata.
- L'utilizzo del pulsante delle luci di emergenza dovrebbe avere la precedenza rispetto all'impiego dell'ESS.
- Durante la guida sulle superfici elencate di seguito e in caso di arresto temporaneo del sistema ABS, l'ESS potrebbe non funzionare.
 - Quando si guida su superfici scivolose
 - Quando si guida su strade con presenza di dossi, come i raccordi autostradali.

Sensori di parcheggio (se in dotazione)

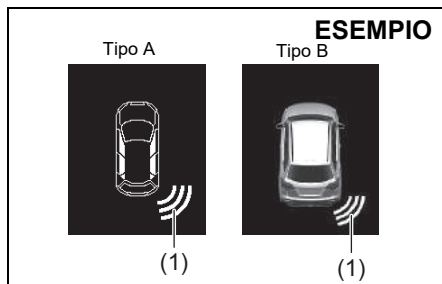

53SB10312

(1) Simbolo che rappresenta un ostacolo rilevato dal sensore di parcheggio*

* Questo simbolo mostra la presenza di un ostacolo sul lato posteriore destro del veicolo.

- Il sistema dei sensori di parcheggio impiega sensori ad ultrasuoni per rilevare eventuali ostacoli posti in prossimità dei paraurti anteriore e/o posteriore. Se il rilevamento avviene in fase di manovra di parcheggio o di spostamento lento del veicolo, il sistema allerta facendo suonare un cicalino e visualizzando i simboli che rappresentano gli ostacoli sul display informazioni del quadro strumenti.

- Il sistema emette un'onda ad ultrasuoni il cui ritorno, riflesso dall'ostacolo, è rilevato dal sensore preposto. Inoltre, misura il tempo che l'onda impiega per raggiungere l'ostacolo e tornare indietro, determinando così la posizione dell'ostacolo.
- La funzione dei sensori di parcheggio si attiva premendo l'interruttore motore per spostare la modalità di accensione in posizione di inserimento, con il selettore in posizione diversa da "P" (per i modelli con transaxle automatico) e l'interruttore sensori di parcheggio su "ON". Si rivela particolarmente utile nei seguenti casi: in caso di accostamento ai cordoli dei marciapiedi, di parcheggio parallelo ad un altro veicolo, durante le manovre di parcheggio in garage, viaggiando lungo i vicoli e spostandosi lentamente in un'area con ostacoli.

⚠ AVVERTENZA

- Il sensore di parcheggio vi allerta circa la presenza di ostacoli, facendo suonare i cicalini e indicando visivamente la posizione degli ostacoli sul display informazioni. Tuttavia, occorre sempre guidare prestando la dovuta attenzione.
- I sensori sono in grado di rilevare solo gli ostacoli che si trovano all'interno di una zona circoscritta e, comunque, il veicolo deve essere in movimento, ad una velocità limitata. Pertanto, nelle zone complesse, dovete procedere a bassa velocità e controllare, nel frattempo, ciò che vi sta intorno direttamente con gli occhi o con l'ausilio degli specchietti retrovisori. Se vi affidate completamente ai sensori di parcheggio, aumentate il rischio di incidenti.

**Ubicazione dei sensori
(se in dotazione)**

Sul paraurti anteriore

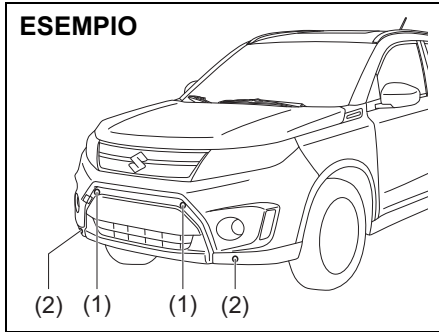

- (1) Sensori anteriori centrali (2 posizioni)
- (2) Sensori anteriori sugli spigoli (2 posizioni)

Sul paraurti posteriore

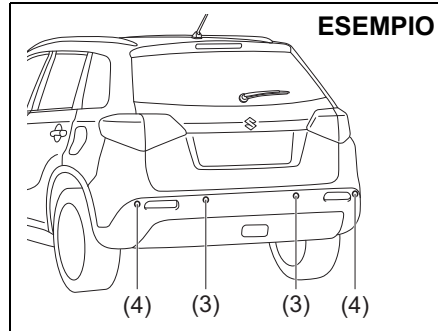

- (3) Sensori posteriori centrali (2 posizioni)
- (4) Sensori posteriori sugli spigoli (2 posizioni)

AVVISO

- Evitare di colpire le zone dei sensori o, in caso di autolavaggio, di dirigere il getto d'acqua ad alta pressione su di esse. In caso contrario, i sensori potrebbero danneggiarsi.
- Se il paraurti colpisce un oggetto robusto, è possibile che i sensori smettano di funzionare correttamente. In questo caso, rivolgersi ad un concessionario SUZUKI autorizzato per il controllo.

FUNZIONAMENTO DEL VEICOLO

Intervento dei sensori

I sensori funzionano in base alla posizione della leva del cambio e della posizione del freno di stazionamento, come segue:

Posizione selettore		Transaxle manuale		Transaxle automatico		Leva del freno di stazionamento
		R	N, 1 ^a -5 ^a o 6 ^a	R	N, D, M	
Sensori anteriori (se in dotazione)	Centrale	Disattivato	Attivo	Disattivato	Attivo	Rilascio
	Sugli spigoli	Attivo	Attivo	Attivo	Attivo	Nessuna relazione
Sensori posteriori	Centrale	Attivo	Disattivato	Attivo	Disattivato	Nessuna relazione
	Sugli spigoli	Attivo	Disattivato	Attivo	Disattivato	Nessuna relazione

Zone approssimative di rilevamento ostacoli

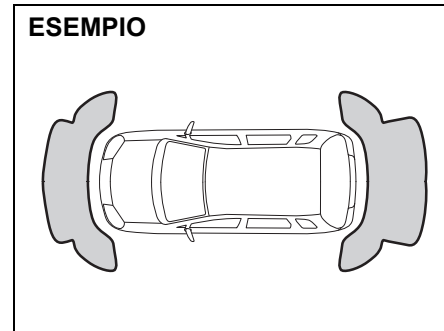

54P000368

- Gli ostacoli posti a circa 20 cm (8 in) da un sensore o posizionati appena sotto di esso non sono rilevabili.
- I sensori sono in grado di rilevare ostacoli fino ad 1 m (3 ft) di distanza dalla parte anteriore del veicolo e circa 1,5 m (5 ft) da quella posteriore.

⚠ AVVERTENZA

- Nelle seguenti condizioni, il sistema potrebbe non funzionare normalmente in quanto i sensori di parcheggio non sono in grado di rilevare gli ostacoli a dovere:
 - I sensori sono coperti da fango, ghiaccio o altre sostanze (è necessario rimuovere tali sostanze dai sensori per consentire un normale funzionamento del sistema).
 - I sensori sono stati bagnati da spruzzi d'acqua o dalla forte pioggia.
 - I sensori sono coperti da una mano, da un adesivo, da un accessorio, ecc.
 - Nella zona di rilevamento del sensore è fissato un accessorio o un altro oggetto.
 - Sul paraurti è montato un gancio di traino, paletti di protezione per angoli disponibili commercialmente, antenne radio, ecc.
 - L'altezza del paraurti varia a causa dell'alterazione delle sospensioni o per altri motivi.
 - La zona dei sensori è stata riscaldata troppo dalla luce diretta del sole o è stata raffreddata troppo a causa delle condizioni meteorologiche.

(continua)

⚠ AVVERTENZA

(continua)

- Il veicolo si trova su un piano sconnesso, in discesa, pietroso oppure in un campo.
- Il veicolo si trova su un erto pendio.
- Gli ultrasuoni dei sensori sono stati disturbati dall'avvisatore acustico, dal motore, dal sistema di frenatura ad aria (veicoli grandi) o dal sensore di parcheggio di un altro veicolo.
- Gli ostacoli sono troppo vicini ai sensori.
- I sensori si trovano ad angolo retto rispetto a un oggetto altamente riflettente, quale il vetro (L'oggetto non riflette le onde ultrasoniche.)
- I sensori potrebbero non essere in grado di rilevare correttamente i seguenti tipi di ostacolo:
 - Oggetti realizzati in materiale sottile quale le reti e le corde.
 - Pietre dei cordoli di marciapiede quadrate o altri oggetti con bordi affilati.
 - Oggetti lunghi che terminano, nella parte superiore, con ampie superfici quali i cartelli stradali.
 - Oggetti a basso profilo quali le pietre dei cordoli di marciapiede.
 - Oggetti fonoassorbenti quali il cotone e la neve.

NOTA:

- *I pali sottili o gli ostacoli di altezza minore rispetto ai sensori potrebbero non essere rilevati quando il veicolo si avvicina loro, anche se sono stati rilevati da distanze maggiori.*
- *Il sistema potrebbe calcolare che la distanza ad un cartello stradale o ad un oggetto simile è più breve rispetto a quella effettiva.*

FUNZIONAMENTO DEL VEICOLO

Come utilizzare i sensori di parcheggio

Interruttore sensori di parcheggio

Modelli senza ESP®

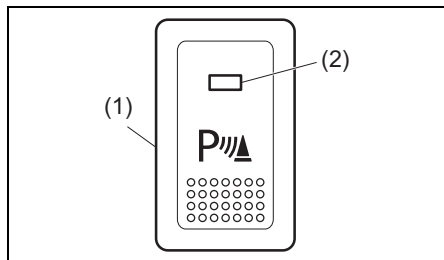

54P000315

- (1) Interruttore sensori di parcheggio
(2) Indicatore

Modelli con ESP®

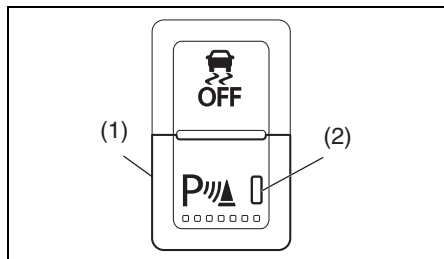

61MM0A102

- (1) Interruttore sensori di parcheggio
(2) Indicatore

- Quando la modalità di accensione è in posizione di inserimento e la spia indicatore nell'interruttore sensori di parcheggio è accesa, il sensore è pronto per funzionare nelle seguenti condizioni:
 - il selettore è in una posizione diversa da "P" (per i modelli con transaxle automatico);
 - la velocità di avanzamento del veicolo non è maggiore di circa 9 km/h (6 mph) in fase di decelerazione (ad es., per parcheggiare);
 - la velocità di avanzamento del veicolo non è maggiore di circa 13 km/h (9 mph) in fase di accelerazione.
- Per disattivare i sensori di parcheggio, premere il corrispondente interruttore e controllare che la spia si spenga.

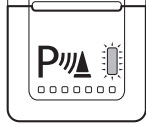
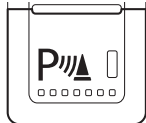
Posizione interruttore	Stato
ESEMPIO 	Attivo <ul style="list-style-type: none">• Quando l'indicatore si accende e vengono soddisfatte tutte le condizioni necessarie, il sistema si predispone pronto per l'uso.
ESEMPIO 	Disattivo <ul style="list-style-type: none">• Il sistema non funziona. Quando non si desidera utilizzare i sensori di parcheggio, premere l'interruttore per far spegnere l'indicatore.

NOTA:

Portando l'interruttore dei sensori di parcheggio dalla posizione disattivo a attivo dopo aver spostato la modalità di accensione in posizione di inserimento tramite l'interruttore motore, il cicalino interno suona.

Indicazione degli ostacoli da parte dei sensori di parcheggio

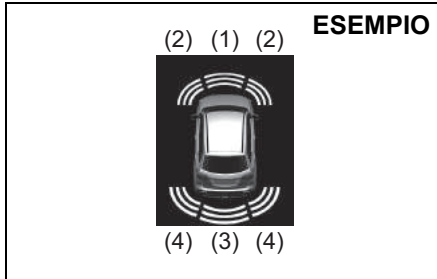

- (1) Ostacolo rilevato dai sensori anteriori centrali (se in dotazione)
- (2) Ostacolo rilevato dai sensori anteriori sugli spigoli (se in dotazione)
- (3) Ostacolo rilevato dai sensori posteriori centrali
- (4) Ostacolo rilevato dai sensori posteriori sugli spigoli

Dopo aver rilevato un ostacolo, i sensori di parcheggio fanno suonare il cicalino interno e sul display informazioni del quadro strumenti compare un simbolo che rappresenta l'ostacolo.

- In funzione della direzione e della distanza dell'ostacolo, vengono visualizzati simboli diversi.
- Il cicalino posto nel cruscotto suona quando un sensore anteriore (se in dotazione) rileva un ostacolo.
- Il cicalino posto dietro il sedile posteriore suona quando un sensore posteriore rileva un ostacolo.
- Segnalazioni in caso di rilevamento degli ostacoli da parte dei sensori sugli spigoli

Distanza (approssimativa)	Cicalino	Simbolo
37,5–60 cm (15–24 in)	Bip brevi, a brevi intervalli	Tre lineette
25–37,5 cm (10–15 in)	Bip brevi, ad intervalli molto brevi	Due lineette
Meno di 25 cm (10 in)	Bip continuo	Una lineetta

- Segnalazioni in caso di rilevamento degli ostacoli da parte dei sensori centrali

Distanza (approssimativa)		Cicalino	Simbolo
Anteriore (se in dotazione)	65–100 cm (26–39 in)	Bip brevi, a lunghi intervalli	Tre lineette
Posteriore	65–150 cm (26–59 in)		
50–65 cm (20–26 in)		Bip brevi, a brevi intervalli	
40–50 cm (16–20 in)		Bip brevi, ad intervalli molto brevi	Due lineette
Meno di 40 cm (16 in)		Bip continuo	Una lineetta

NOTA:

- I simboli sono visualizzati dopo un breve ritardo dal rilevamento degli ostacoli.
- Se il sistema rileva contemporaneamente più ostacoli, il display ne visualizzerà tutte le posizioni tramite l'accensione dei corrispondenti simboli. Tuttavia, i cicalini suoneranno esclusivamente per segnalare quelli più vicini.

FUNZIONAMENTO DEL VEICOLO

Impost sonar

Tramite il display informazioni, potete selezionare sia la modalità normale che la modalità rimorchio dei sensori di parcheggio. Consultare il paragrafo "Display informazioni" nella sezione INFORMAZIONI PRIMA DI METTERSI ALLA GUIDA.

Modalità normale

Tutti i sensori sono attivi. Utilizzare questa modalità nelle normali condizioni.

Modalità rimorchio



Viene inibita la funzionalità dei sensori posteriori centrali e sugli spigoli. Utilizzare questa modalità quando si traina un rimorchio.

AVVISO

Verificare che, in fase di parcheggio del veicolo in garage, sia selezionata la modalità normale dei sensori di parcheggio. Se i sensori di parcheggio vengono lasciati in modalità rimorchio, quelli posteriori centrali e sugli spigoli non saranno attivi.

Segnalazioni di avvertenza e messaggi informativi

In caso di problema o di segnalazione relativa al sistema dei sensori di parcheggio, il display informazioni sul quadro strumenti visualizzerà un apposito messaggio e un simbolo lampeggiante e il cicalino suonerà. Se compare il messaggio, attenersi alle istruzioni fornite.

Messaggio	Simbolo	Cicalino	Causa probabile e soluzione
	Due linee lampeggianti in una posizione del sensore	Serie di doppi bip	È possibile che il sistema dei sensori di parcheggio abbia un problema. Fate controllare il veicolo da un concessionario autorizzato SUZUKI.
	Una lineetta lampeggiante in una posizione del sensore	Serie di bip singoli	Il sensore indicato è sporco. Pulirlo con un panno morbido.

Telecamera posteriore (se in dotazione)

Portando il selettore in posizione "R" con commutatore di accensione su "ON" o modalità di accensione in posizione di inserimento, la telecamera posteriore visualizza automaticamente il retro del veicolo sul display.

⚠ AVVERTENZA

La distanza visualizzata nella telecamera posteriore potrebbe differire da quella effettiva, in base alle condizioni della strada o al carico che il veicolo sta trasportando. Poiché l'area di visualizzazione della telecamera è anche limitata, effettuare la retromarcia affidandosi esclusivamente a quanto è trasmesso potrebbe causare incidenti o urti contro gli oggetti.

La telecamera posteriore non può sostituire l'attenzione del conducente. Il conducente è l'unico, vero responsabile delle manovre di parcheggio o di altre simili.

- Utilizzare la telecamera posteriore esclusivamente per ricevere assistenza alla guida.

(continua)

⚠ AVVERTENZA

(continua)

- Guidate sempre con prudenza e controllate direttamente con i vostri occhi e tramite gli specchietti retrovisori la sicurezza della zona dietro al veicolo e nei dintorni.
- Quando effettuate la manovra di retromarcia, assicuratevi che il portellone sia chiuso saldamente.

AVVISO

Se utilizzate la telecamera posteriore a lungo avendo il commutatore di accensione su "ON" o la modalità di accensione in posizione di inserimento e motore spento, la batteria al piombo-acido potrebbe scaricarsi.

Non lasciare il commutatore di accensione su "ON" o la modalità di accensione in posizione di inserimento a lungo, a motore fermo.

Posizione della telecamera posteriore

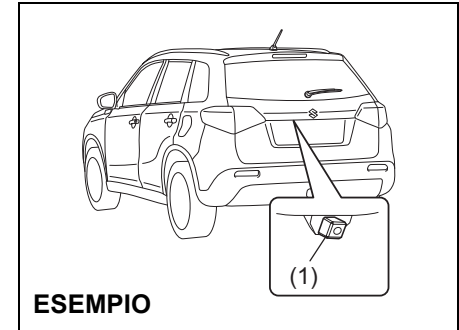

ESEMPIO

54P000316

(1) Telecamera posteriore

La telecamera posteriore è montata dietro la luce della targa.

AVVISO

La telecamera posteriore è uno strumento di precisione. Se la colpite, potrebbe rompersi e causare danni tanto gravi da innescare un incendio o dare origine ad un malfunzionamento.

- Non colpite la telecamera.
- Non rimuovete neve o fango accumulati sulla lente della telecamera utilizzando uno stecchino.

AVVISO

L'eventuale infiltrazione di acqua all'interno della telecamera può causare guasti o incendi.

Non utilizzare acqua ad alta pressione intorno alla telecamera.

AVVISO

Questa lente è rinforzata per impedire danni e scolorimento. Se si danneggia o scolora, l'immagine potrebbe risultare scura.

- Non pulite la lente con la spazzola.
- Non pulite la lente con alcool, benzene o diluenti.
- Non utilizzare cera sulla lente della telecamera.

NOTA:

Se la cera finisce sulla lente della telecamera, asportatela con un panno pulito, inumidito in un detergente non aggressivo diluito con acqua, quindi asciugate con un panno asciutto.

Come utilizzare la telecamera posteriore

- 1) Portare il commutatore di accensione su "ON" oppure premere l'interruttore motore per spostare la modalità di accensione in posizione di inserimento.
- 2) Spostare il selettore in posizione "R".
 - Il display visualizza automaticamente la visuale dietro il veicolo.
 - Spostando il selettore da "R" ad un'altra posizione, il display torna alla visualizzazione precedente.

NOTA:

La modalità di visualizzazione sul display della telecamera posteriore ha priorità su qualsiasi altra. Tuttavia, se il sistema è in fase di inizializzazione, il display della telecamera non fornirà l'immagine della zona retrostante il veicolo.

Campo di visualizzazione della telecamera posteriore

Il display della telecamera posteriore visualizza l'area dietro l'estremità posteriore del portellone. Non è in grado di mostrare gli oggetti posti vicino o sotto al paraurti.

Il display non è in grado di mostrare gli ostacoli che si trovano più in alto rispetto alla telecamera posteriore. La parte superiore degli oggetti alti, ad esempio la segnaletica stradale, non può essere visualizzata sul display.

Campo di visualizzazione della telecamera posteriore

ESEMPIO

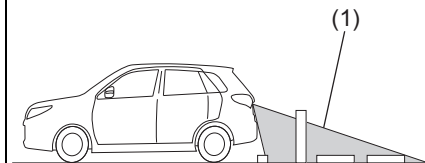

54P000369

ESEMPIO

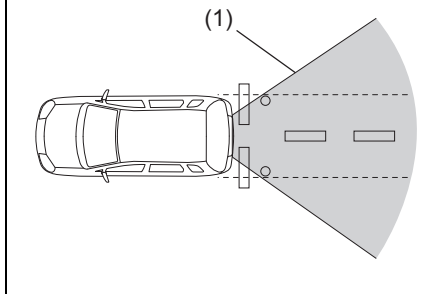

54P000370

(1) Campo di visualizzazione

NOTA:

- Le immagini mostrate dalla telecamera posteriore sul display sono speculari.
- I colori degli oggetti trasmessi dalla telecamera posteriore potrebbero differire da quelli reali.
- Potrebbe risultare difficile vedere il display della telecamera posteriore nelle condizioni indicate di seguito; tuttavia, non si tratta di un malfunzionamento del sistema:
 - nelle zone buie, nelle giornate piovose o di notte;
 - quando la temperatura intorno alla lente è eccessivamente alta/bassa o quando la telecamera è bagnata a causa, ad esempio, della pioggia, o nei periodi di elevata umidità (sulla lente potrebbe accumularsi della condensa);
 - quando un corpo estraneo quale il fango o una goccia di acqua permane sulla lente;
 - quando una forte luce colpisce direttamente la telecamera (sul display potrebbero apparire delle righe verticali);
 - sotto la luce fluorescente (il display potrebbe sfarfallare);
 - quando la temperatura esterna è bassa (l'immagine sul display potrebbe oscurarsi).

Indicazioni sul monitor della telecamera posteriore

La distanza visualizzata nella telecamera posteriore potrebbe differire da quella effettiva, in base alle condizioni della strada o al carico che il veicolo sta trasportando.

Strada in salita dietro il veicolo

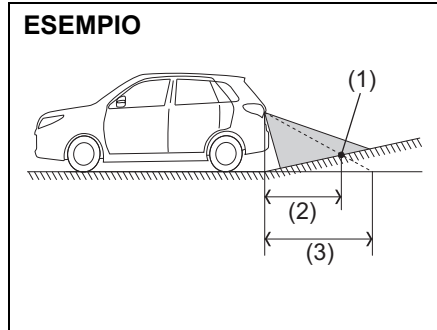

54P000371

- (1) Oggetto
- (2) Distanza effettiva
- (3) Distanza sul display

Se la strada dietro il veicolo è in salita, l'oggetto visualizzato sul display appare più lontano di quanto non lo sia effettivamente.

Strada in discesa dietro il veicolo

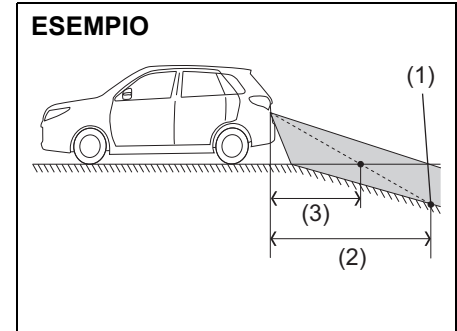

54P000372

- (1) Oggetto
- (2) Distanza effettiva
- (3) Distanza sul display

Se la strada dietro il veicolo è in discesa, l'oggetto visualizzato sul display appare più vicino di quanto non lo sia effettivamente.

La telecamera non trasmette l'immagine posteriore oppure ne trasmette una scadente

- La telecamera non trasmette l'immagine posteriore.
 - Verificare che il commutatore di accensione sia su "ON" o la modalità di accensione sia in posizione di inserimento.
 - Verificare che il selettore sia in posizione "R".
- La telecamera trasmette un'immagine scadente.
 - Verificare che la lente della telecamera non sia sporca.
 - Verificare che la luce emessa dal sole o dai fari dei veicoli che seguono non colpisca direttamente la lente.

Se il sistema della telecamera posteriore non funziona ancora correttamente dopo aver eseguito le verifiche indicate sopra, far controllare il sistema al più presto possibile dal concessionario autorizzato SUZUKI.

Impianto frenante

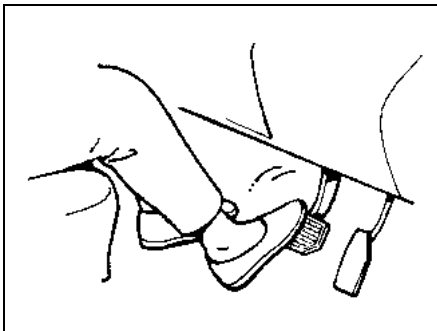

60G165S

Lo spazio necessario per arrestare completamente un veicolo aumenta in base alla velocità del veicolo medesimo. Ad esempio, guidando a 60 km/h (37 mph), lo spazio necessario sarà circa 4 volte superiore a quello invece richiesto con una velocità di 30 km/h (19 mph). Cominciare a frenare in anticipo, quando la distanza che separa il proprio veicolo dal punto di arresto è ampia, quindi rallentare gradualmente.

⚠ AVVERTENZA

Se si infiltra dell'acqua nei dispositivi dei freni, l'impianto frenante potrebbe risultare inefficiente e manifestare comportamenti imprevedibili. Dopo aver guidato nell'acqua o aver lavato il sottoscocca del veicolo, mettete alla prova i freni procedendo a bassa velocità per controllate che non abbiano perso di efficienza. Se i freni risultano meno efficienti del solito, asciugateli azionandoli in continuazione mentre guidate lentamente finché recuperano la loro normale efficienza.

Servofreno

Il veicolo è provvisto di servofreno. Se la frenata non viene amplificata a causa dell'arresto del motore o di altre anomalie, il sistema rimane, comunque, del tutto funzionante grazie alla riserva di potenza e permette di fermare il veicolo premendo il pedale del freno una volta, senza rilasciarlo. La riserva di potenza viene in parte utilizzata quando si preme il pedale del freno e si riduce ad ogni pressione. Pertanto azionare il pedale in maniera fluida e regolare, evitando di premerlo in continuazione.

▲ AVVERTENZA

Anche se l'impianto frenante è privo di riserva di potenza, è comunque possibile arrestare il veicolo premendo il pedale del freno con più forza rispetto al normale. Tuttavia, lo spazio di frenata sarà maggiore.

Impianto frenante servoassistito

Premendo il pedale del freno con forza, il sistema di assistenza alla frenata interpreta tale situazione come un arresto di emergenza e amplifica la frenata per aiutare il conducente che non può mantenere stabilmente il pedale premuto.

NOTA:

Premendo il pedale del freno velocemente e con forza, potreste udire uno scatto. Ciò è normale e indica la corretta attivazione del sistema di assistenza alla frenata.

Impianto frenante antibloccaggio (ABS)

L'ABS aiuta il conducente ad evitare il pattinamento delle ruote, controllando elettronicamente la pressione frenante. Inoltre, aiuta a mantenere il controllo dello sterzo frenando su superfici scivolose o in caso di brusca frenata.

L'ABS entra in funzione automaticamente, quindi non occorre applicare nessuna particolare tecnica di frenata. È sufficiente premere il pedale del freno senza sollecitarlo in continuazione. L'ABS entrerà in funzione tutte le volte che percepisce un incipiente bloccaggio delle ruote. Mentre è in funzione, si potrebbe sentire il freno pulsare.

NOTA:

- *L'ABS non interviene se la velocità del veicolo è inferiore ai 9 km/h (6 mph).*
- *Se si attiva il sistema ABS, potreste udire un suono sordo e/o avvertire una pulsazione nel pedale del freno. Ciò è normale e indica che la pressione del liquido dei freni è controllata correttamente.*
- *Quando si avvia il motore o subito dopo la partenza, potreste udire un rumore di funzionamento. Ciò significa che i sistemi di cui sopra sono in modalità di autodiagnosi. Il rumore udito non è indice di malfunzionamento.*

▲ AVVERTENZA

- **Su particolari tipi di superfici (ghiaia, strade innevate, ecc.) lo spazio di frenata richiesto per un veicolo provvisto di ABS potrebbe essere leggermente maggiore di quello richiesto per un veicolo simile ma impianto frenante tradizionale. Con un normale impianto frenante, gli pneumatici che pattinano sono in grado di "solcare" la ghiaia o lo strato di neve, accorciando lo spazio di frenata. L'ABS, invece, minimizza l'effetto resistenza. Quando percorrete questo tipo di superfici, tenete conto di questa maggiorazione dello spazio di frenata.**
- **Sulle strade lastricate alcuni guidatori potrebbero riuscire a ridurre leggermente lo spazio di frenata utilizzando un impianto frenante tradizionale rispetto ad uno provvisto di ABS.**

(continua)

⚠ AVVERTENZA

(continua)

- In entrambe le suddette condizioni l'ABS offre comunque il vantaggio di poter mantenere il controllo direzionale del veicolo. Tuttavia, ricordate che l'ABS non può compensare le asperità dei terreni, le condizioni atmosferiche avverse o una valutazione erronea del guidatore. Usate il buon senso e non guidate troppo forte.

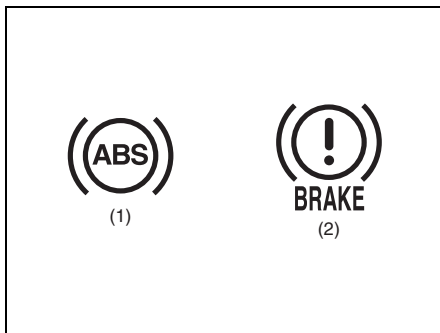

63J081

- (1) Spia di avvertenza ABS
(2) Spia di avvertenza dei freni

⚠ AVVERTENZA

- Se la spia dell'ABS (1) sul quadro strumenti si accende e rimane accesa durante la guida, potrebbe esserci un problema al sistema ABS. Rivolgetevi immediatamente al concessionario SUZUKI per farlo controllare. Se l'ABS non funziona, i freni intervengono come in un normale impianto frenante privo di ABS.
- Se la spia avaria ABS (1) e la spia avaria impianto frenante (2) rimasero accese o si accendessero contemporaneamente sul quadro durante la guida, significa che la funzione antibloccaggio e la funzione di controllo della forza frenante posteriore (funzionamento valvola proporzionale) del sistema ABS potrebbero non intervenire. In questo caso, le ruote posteriori potrebbero pattinare facilmente e, nella peggiore delle ipotesi, frenando su un terreno scivoloso o con violenza sull'asciutto, il veicolo potrebbe anche entrare in testacoda. Rivolgetevi immediatamente al concessionario SUZUKI per farlo controllare. Guidate con prudenza ed evitate il più possibile di frenare bruscamente.

Come funziona l'ABS

Un computer monitora continuamente la velocità delle ruote mettendo a confronto la loro variazione durante la frenata. Se le ruote rallentano improvvisamente, segnalando una situazione di pattinamento, il computer modificherà la pressione frenante diverse volte al secondo per impedire che si blocchino. Avviando il veicolo o accelerando dopo una lunga sosta si potrebbe sentire un temporaneo rumore di motorino o un clic: il sistema sta effettuando un reset o un'autodiagnosi.

⚠ AVVERTENZA

L'ABS potrebbe non funzionare a dovere se vengono utilizzati pneumatici o ruote non corrispondenti a quanto specificato nel libretto d'uso e manutenzione. Ciò è dovuto al fatto che l'ABS interviene mettendo a confronto i cambi di velocità delle ruote. Per la sostituzione degli pneumatici, attenetevi strettamente alle dimensioni e alla tipologia specificate nel libretto di uso e manutenzione.

Programma elettronico di stabilità (ESP®)

ESP® è un marchio registrato di Daimler AG.

Il programma elettronico di stabilità (ESP®) aiuta a mantenere il controllo del veicolo in curva quando è in sottosterzo o sovrasterzo. Aiuta inoltre a mantenere la trazione in fase di accelerazione su superfici stradali senza aderenza o sdruciolevoli. Lo fa regolando la potenza del motore e applicando i freni in modo selettivo. Inoltre, l'ESP® aiuta ad evitare il fenomeno di pattinamento controllando la pressione frenante.

▲ AVVERTENZA

L'ESP® non ottimizza la stabilità di guida del veicolo in tutte le situazioni e non controlla l'intero impianto frenante del veicolo. L'ESP® non esclude l'eventualità di incidenti, compresi quelli causati da velocità eccessive in curva o da fenomeni di aquaplaning. Solo una guida prudente e attenta può evitare il verificarsi di incidenti. Le funzionalità offerte dai veicoli equipaggiati di ESP® non devono mai essere considerate sostitutive di una guida sicura.

L'ESP® comprende i tre sistemi descritti di seguito.

Sistema di controllo della stabilità

Il sistema di controllo della stabilità del veicolo offre il controllo integrato di impianti quali l'ABS, il controllo trazione, il controllo motore, ecc. Questo sistema gestisce automaticamente i freni e il motore per evitare il pattinamento in curva su superfici stradali sdruciolevoli o in caso di brusca sterzata.

Sistema di controllo della trazione

Il sistema di controllo della trazione aiuta automaticamente a evitare lo slittamento degli pneumatici in fase di avviamento o accelerazione del veicolo su superfici stradali sdruciolevoli. Si attiva unicamente se rileva che uno o più pneumatici stanno girando a vuoto o stanno cominciando a perdere trazione. Quando ciò si verifica, il sistema agisce sui freni anteriori e posteriori e riduce la potenza del motore per limitare lo slittamento.

Impianto frenante antibloccaggio (ABS)

L'ABS aiuta il conducente ad evitare il pattinamento delle ruote, controllando elettronicamente la pressione frenante. Inoltre, aiuta a mantenere il controllo dello sterzo frenando su superfici scivolose o in caso di brusca frenata. L'ABS interviene automaticamente, non sono pertanto necessarie particolari tecniche di frenata. È sufficiente premere il pedale del freno senza solleccarlo in continuazione. L'ABS interviene quando rileva che le ruote stanno per bloccarsi. Quando è in funzione l'ABS, è possibile avvertire una pulsazione sul pedale del freno.

Per maggiori informazioni sull'ABS, fare riferimento alla voce "Impianto frenante" in questa sezione.

NOTA:

L'ABS non interviene se la velocità del veicolo è inferiore ai 9 km/h (6 mph).

⚠ AVVERTENZA

- L'ESP® potrebbe non funzionare correttamente in caso di utilizzo di pneumatici o ruote differenti da quelli specificati nel libretto di uso e manutenzione. Per la sostituzione degli pneumatici, attenetevi strettamente alle dimensioni e alla tipologia specificate nel libretto di uso e manutenzione.
- L'ESP® potrebbe non funzionare correttamente se gli pneumatici non sono gonfi ai valori di pressione consigliati.
- L'ESP® potrebbe non funzionare correttamente in caso di utilizzo di catene da neve sugli pneumatici.
- L'ESP® potrebbe non funzionare correttamente in caso di pneumatici eccessivamente usurati. Sostituire gli pneumatici quando appaiono gli indicatori di usura nelle scanalature del battistrada.
- L'ESP® non sostituisce gli pneumatici da neve o le catene da neve in caso di superfici stradali innevate.

⚠ AVVERTENZA

- L'ESP® potrebbe non funzionare correttamente se parti relative al motore come la marmitta non rispondono all'equipaggiamento standard o sono molto usurate.
- Non modificate le sospensioni del veicolo poiché ciò potrebbe comportare un funzionamento non corretto del sistema ESP®.

NOTA:

- Se si attiva il sistema ESP®, potreste udire un suono sordo e/o sentire una pulsazione nel pedale del freno. Ciò è normale e indica che la pressione del liquido dei freni è controllata correttamente.
- Quando si avvia il motore o subito dopo la partenza, potreste udire un rumore di funzionamento. Ciò significa che i sistemi di cui sopra sono in modalità di autodiagnosi. Il rumore udito non è indice di malfunzionamento.

Di seguito sono descritte le spie del sistema ESP®.

Spia ESP®



52KM133

Questa spia lampeggia 5 volte al secondo quando si attiva uno dei sistemi:

- sistema di controllo della stabilità
- sistema di controllo della trazione
- sistema Hill Descent Control (se in dotazione)

Se la spia lampeggia, guidare con prudenza.

Portando il commutatore di accensione su "ON" oppure premendo l'interruttore motore per spostare la modalità di accensione in posizione di inserimento, la spia si accende brevemente per consentire di controllare il suo corretto funzionamento.

AVVISO

Se la spia indicatore ESP® si accende e rimane accesa durante la guida, potrebbe essersi verificato un malfunzionamento dei sistemi ESP® (non ABS). Far controllare i sistemi da un concessionario SUZUKI autorizzato.

NOTA:

Quando la spia ESP® si accende e rimane accesa durante la guida, indicando un malfunzionamento dei sistemi ESP® (non ABS), l'impianto frenante funzionerà come un tradizionale ABS senza le caratteristiche aggiuntive dell'ESP®.

Spia indicatore ESP® "OFF"



57L30045

Durante la guida normale è opportuno attivare l'ESP®, così da trarre vantaggio da tutti i sistemi ESP®.

Potrebbe essere necessario disattivare i sistemi ESP® (non ABS) se il veicolo è bloccato nella sabbia, nel fango o nella neve, condizione in cui è richiesta la rotazione veloce delle ruote.

Interruttore ESP® "OFF"

Modelli senza sensori di parcheggio

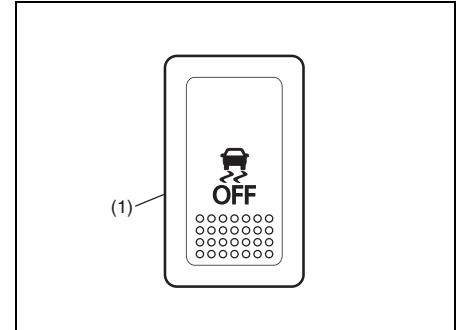

61MM0A197

(1) Interruttore ESP® "OFF"

Modelli con sensori di parcheggio

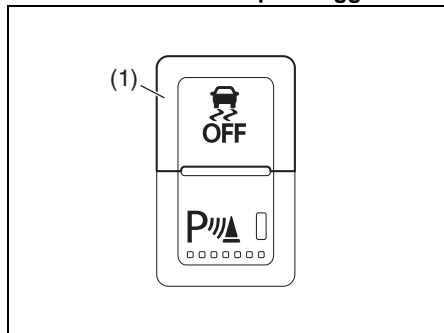

61MM0A105

(1) Interruttore ESP® "OFF"

Premendo a lungo l'interruttore ESP® "OFF" posto nel quadro strumenti per disattivare i sistemi ESP® (non ABS), la spia dell'indicatore ESP® "OFF" si accende sul quadro.

Dopo aver disinserito i sistemi ESP® (non ABS), assicurarsi di riattivarli prima di riprendere la marcia normale.

Quando si preme nuovamente l'interruttore ESP® "OFF", la spia indicatore ESP® "OFF" si spegne e tutti i sistemi ESP® vengono attivati.

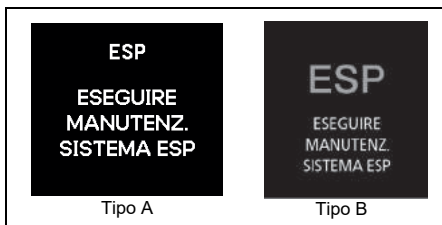

53SB10304

Se il messaggio illustrato sopra appare sul display informazioni, è possibile che il sistema ESP® sia difettoso. Fate controllare il veicolo da un concessionario autorizzato SUZUKI.

NOTA:

Il sistema ESP® non si attiva fintanto che questo messaggio permane visualizzato.

NOTA:

Se il veicolo è dotato di sistema di supporto alla frenata a doppio sensore, quando il sistema ESP® viene disattivato, si disattivano anche il supporto alla frenata a doppio sensore, la segnalazione di superamento della corsia, la segnalazione di sbandamento del veicolo e il riconoscimento della segnaletica stradale.

Spia di avvertenza ABS/spia di avvertenza impianto frenante

Far riferimento a "Impianto frenante" in questa sezione.

Sistema Hill Descent Control (se in dotazione)

Il sistema Hill Descent Control è progettato per contenere l'intervento del conducente percorrendo una discesa ripida, sconnessa e/o sdruciolevole, ossia laddove il veicolo non sia in grado di decelerare sufficientemente per il solo effetto del freno motore. Il sistema Hill Descent Control consente di controllare la velocità del veicolo in maniera automatica, attivando i freni secondo necessità, così da lasciare al conducente la possibilità di concentrarsi sulle manovre di sterzo.

⚠ AVVERTENZA

Non fate troppo affidamento sul sistema Hill Descent Control. Potrebbe non essere in grado di controllare la velocità del veicolo sul pendio, in tutte le condizioni possibili di carico o di strada. Restate sempre pronti a regolare la velocità del veicolo frenando. La scarsa attenzione e il mancato uso dei freni, quando necessario, per regolare la velocità del veicolo possono comportare la perdita di controllo del mezzo o incidenti.

Interruttore sistema Hill Descent Control

Modelli senza sistema ENG A-STOP

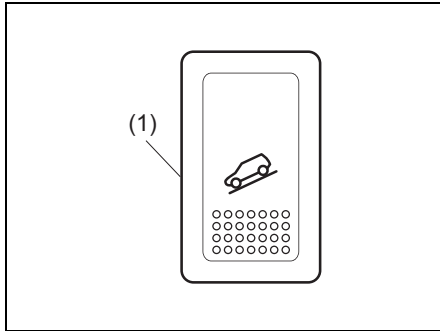

54P000317

(1) Interruttore sistema Hill Descent Control

Modelli con sistema ENG A-STOP

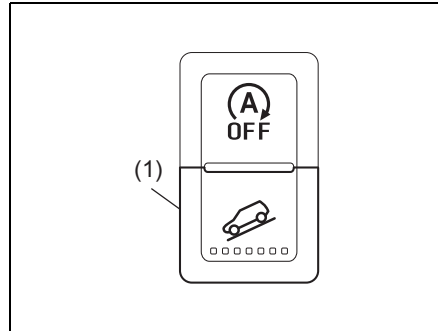

54P000318

(1) Interruttore sistema Hill Descent Control

Per attivare il sistema Hill Descent Control:

- 1) Portare l'interruttore modalità di guida (se in dotazione) in posizione "LOCK".
- 2) Portare la leva del cambio su una marcia avanti o in retromarcia.
- 3) Quando la velocità del veicolo è inferiore a 25 km/h (15 mph), premere l'interruttore Hill Descent Control (1). Sulla plancia portastrumenti, si accende l'indicatore Hill Descent Control e il corrispondente sistema si attiva.

Se l'interruttore modalità di guida (se in dotazione) è in posizione "LOCK", la velocità del veicolo in discesa viene mantenuta su circa 10 km/h (6 mph).

Le luci dei freni/di posizione posteriore si accendono e la spia ESP® lampeggia mentre il sistema Hill Descent Control frena per mantenere la velocità del veicolo. Premendo il pedale dell'acceleratore o del freno mentre è attivo il sistema Hill Descent Control, quest'ultimo si disattiva temporaneamente. Non appena viene rilasciato il pedale dell'acceleratore o del freno, il sistema Hill Descent Control riprende a funzionare, purché le condizioni per il suo funzionamento siano soddisfatte. Tuttavia, quando la velocità del veicolo supera i 25 km/h (15 mph), il sistema Hill Descent Control si disattiverà automaticamente.

Per disattivare il sistema Hill Descent Control, premere nuovamente l'interruttore corrispondente.

⚠ AVVERTENZA

- Se il sistema Hill Descent Control viene utilizzato continuamente a lungo, la temperatura dell'impianto frenante può aumentare e causare la disattivazione temporanea del sistema stesso per proteggere il dispositivo dell'impianto. Quando il sistema Hill Descent Control si disattiva, il corrispondente indicatore lampeggerà come segnalazione. Premete il pedale freno e arrestate il veicolo in luogo sicuro. Non appena la temperatura dell'impianto frenante scende, l'indicatore Hill Descent Control si accenderà e il sistema tornerà ad essere attivo.
- Il sistema Hill Descent Control può attivarsi portando il selettore in "N", tuttavia il freno motore non sarà disponibile. Utilizzare sempre il sistema Hill Descent Control con selettore su una marcia avanti o in retromarcia.
- Quando utilizzate il sistema Hill Descent Control, premete il relativo interruttore e verificate che la spia indicatore si accenda senza emissione di messaggi di avvertenza sul display informazioni.

NOTA:

Quando il sistema Hill Descent Control inizia a funzionare, si potrebbe udire un rumore proveniente dal motore. Il rumore udito è normale e non è indice di malfunzionamento.

Per disinserire il sistema Hill Descent Control, premere il relativo interruttore per far spegnere la spia indicatore.

Spia indicatore Hill Descent Control



79K050

Portando il commutatore di accensione su "ON" o la modalità di accensione in posizione di inserimento, questa spia si accende brevemente per consentirvi di controllare il suo corretto funzionamento.

Una volta premuto l'interruttore sistema Hill Descent Control e aver soddisfatto le condizioni di attivazione di tale sistema, il relativo indicatore si accende. Se l'indicatore Hill Descent Control lampeggia, questo controllo non si attiverà.

Se la spia Hill Descent Control si accende o lampeggia senza azionare il corrispondente interruttore, il sistema è guasto. Fate controllare il veicolo da un concessionario autorizzato SUZUKI.

NOTA:

Se l'indicatore Hill Descent Control lampeggia premendo il corrispondente interruttore, è possibile che le seguenti condizioni non siano soddisfatte:

- l'interruttore modalità di guida (se in dotazione) è in posizione "LOCK";
- la leva del cambio è innestata su una marcia avanti o in retromarcia;
- la velocità del veicolo è inferiore a 25 km/h (15 mph);
- la temperatura di esercizio dell'impianto frenante è inferiore a quella normale.

NOTA:

Se si verifica una delle seguenti condizioni, è possibile che il sistema Hill Descent Control o il sistema ESP® sia guasto. Fate controllare il veicolo da un concessionario autorizzato SUZUKI.

- L'indicatore Hill Descent Control non si accende o lampeggia premendo il corrispondente interruttore.
- L'indicatore Hill Descent Control rimane acceso guidando senza premere il corrispondente interruttore.



53SB10313

Se il messaggio visualizzato nella figura sopra appare nel display informazioni, è possibile che il sistema Hill Descent Control e il sistema Hill Hold Control siano guasti (se in dotazione). Fate controllare il veicolo da un concessionario autorizzato SUZUKI.

NOTA:

Per tutto il tempo che persiste suddetto messaggio, il sistema Hill Descent Control non sarà attivabile.

Sistema Hill Hold Control (se in dotazione)

Il sistema Hill Hold Control è progettato per assistere la partenza in salita. Quando la vettura inizierà a spostarsi in salita, il sistema eviterà che questa arretri (per circa 2 secondi) durante il passaggio del piede dal pedale del freno a quello dell'acceleratore.

⚠ AVVERTENZA

- **Non fate troppo affidamento sul sistema Hill Hold Control. Non può impedire l'arretramento del veicolo da un pendio in tutte le condizioni di carico o di strada. Occorre sempre essere pronti a premere il pedale del freno ed evitare così di indietreggiare. La scarsa attenzione e il mancato uso dei freni per trattenere il veicolo su un pendio, quando necessario, possono comportare la perdita di controllo del mezzo o incidenti.**
- **Il sistema Hill Hold Control non è progettato per tenere fermo il veicolo su strade in salita.**

(continua)

⚠ AVVERTENZA

(continua)

- **Dopo aver rilasciato il piede dal freno, iniziate subito ad accelerare per spostarvi. Se rilasciate il piede dal freno oltre i 2 secondi, il sistema Hill Hold Control si disattiva. In questo caso, in base all'inclinazione della strada, il veicolo potrebbe indietreggiare e causare incidenti. Inoltre, il motore potrebbe spegnersi, facendo così mancare l'assistenza elettrica dello sterzo e dei freni, senza la quale volante e freni diventano più duri da azionare e quindi con probabilità di causare incidenti o comunque danni al veicolo.**
- **Se si attiva il sistema Hill Hold Control durante la marcia su un tratto in forte pendenza o su una strada con ghiaia, neve o fango, le ruote potrebbero bloccarsi rendendo impossibile mantenere il controllo del veicolo.**

Il sistema Hill Hold Control rimane attivo per un massimo di circa 2 secondi, spostando il piede dal freno, quando vengono soddisfatte tutte le seguenti condizioni:

- 1) leva del cambio innestata su una marcia avanti o in retromarcia;
- 2) freno di stazionamento rilasciato;
- 3) sui veicoli con transaxle manuale, pedale della frizione premuto;
- 4) veicolo su pendio in salita.

Sui modelli equipaggiati con sistema ENG A-STOP, il sistema Hill Hold Control si attiva al riavvio del motore dopo un arresto automatico, anche se non vengono soddisfatte le condizioni precedenti.

NOTA:

Quando si attiva il sistema Hill Hold Control, possono verificarsi le seguenti condizioni ma non si tratta di un malfunzionamento:

- *Si potrebbe udire un rumore proveniente dal vano motore.*
- *Poiché il pedale del freno diventa pesante, potrebbe risultare difficile premerlo.*



Se il messaggio visualizzato nella figura sopra appare nel display informazioni, è possibile che il sistema Hill Descent Control (se i dotazione) e il sistema Hill Hold Control siano guasti (se in dotazione). Fate controllare il veicolo da un concessionario autorizzato SUZUKI.

NOTA:

Il sistema Hill Hold Control non si attiva fintanto che questo messaggio permane visualizzato.

Sistema di monitoraggio della pressione pneumatici (TPMS)

Il sistema di monitoraggio della pressione degli pneumatici è progettato per segnalare quando almeno uno pneumatico del veicolo è significativamente sgonfio. Su ciascuna ruota è montato un sensore del sistema di monitoraggio della pressione degli pneumatici (TPMS) che contiene un codice di identificazione univoco. I sensori TPMS trasmettono i segnali della pressione degli pneumatici al ricevitore della centralina TPMS. Quando la pressione di gonfiaggio di uno o più pneumatici è significativamente bassa, l'apposita spia, indicata di seguito, si accende.

Spia pressione pneumatici insufficiente

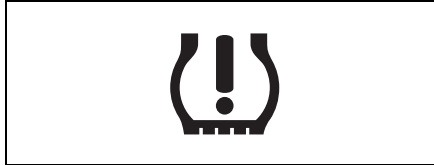

52D305

Mensilmente, è consigliabile controllare a freddo tutti i pneumatici, compresa la ruota di scorta (se in dotazione), e gonfiarli secondo i valori consigliati dal costruttore del veicolo, riportati nell'apposita targhetta o nella targhetta del veicolo. (Se il veicolo monta pneumatici di dimensioni diverse rispetto a quelle indicate su una delle due targhetta, determinare personalmente i valori adeguati.)

Il veicolo è stato dotato di un sistema di monitoraggio della pressione degli pneumatici (TPMS) che contribuisce al risparmio di carburante facendo accendere la lampada spia di pressione pneumatici insufficiente quando almeno uno pneumatico è significativamente sgonfio.

Di conseguenza, quando questa spia si accende, fermarsi e controllare gli pneumatici il prima possibile, quindi procedere con il gonfiaggio ai valori corretti.

Guidando con anche un solo pneumatico significativamente sgonfio, quest'ultimo si surriscalda e può danneggiarsi. Inoltre, viaggiare con gli pneumatici sgonfi significa aumentare il consumo di carburante e la loro usura, compromettendo la capacità di tenuta e di arresto del veicolo.

Tenere presente che il sistema TPMS non sostituisce una corretta manutenzione degli pneumatici. È responsabilità del conducente mantenere sempre la giusta pressione, anche quando questa non è scesa tanto da determinare l'accensione della spia TPMS.

⚠ AVVERTENZA

Se vi affidate esclusivamente al sistema di monitoraggio della pressione degli pneumatici per determinare quale sia il momento opportuno di gonfiarli, potreste, nel frattempo, perdere il controllo del mezzo e causare incidenti.

Controllate la pressione a cadenza mensile, a freddo. Se necessario, regolatela ai valori prescritti come specificato sulla targhetta delle informazioni sugli pneumatici o nel presente libretto di uso e manutenzione. Fare riferimento a "Pneumatici" nella sezione CONTROLLI E MANUTENZIONE.

AVVERTENZA

Se la spia pressione pneumatici insufficiente non funziona oppure se si accende e lampeggia durante la marcia e non si intraprendono le giuste azioni, potrebbero verificarsi degli incidenti.

Se la spia pressione pneumatici insufficiente non si accende per 2 secondi dopo aver spostato il commutatore di accensione su "ON" o aver premuto l'interruttore motore per spostare la modalità di accensione in posizione di inserimento oppure se si accende e lampeggia durante la marcia, fate controllare il sistema da un concessionario autorizzato SUZUKI. Anche se la spia si spegne dopo aver lampeggiato, indicando così il ripristino del sistema di monitoraggio, fate controllare il sistema dal concessionario autorizzato SUZUKI di fiducia.

AVVERTENZA

L'indice di carico degli pneumatici si riduce se questi sono sgonfi. Se gli pneumatici sono anche solo moderatamente sgonfi, il carico su di essi potrebbe superare la capacità prevista, determinando così probabili danni. La spia pressione pneumatici insufficiente non vi avvisa circa questa condizione in quanto si accende esclusivamente quando almeno uno pneumatico si sgonfia in maniera significativa.

Controllate e regolate la pressione di gonfiaggio degli pneumatici almeno una volta al mese. Fare riferimento a "Pneumatici" nella sezione CONTROLLI E MANUTENZIONE.

AVVERTENZA

Perseverare nella guida con la spia pressione pneumatici insufficiente accesa può causare incidenti e conseguenti gravi lesioni personali, talvolta fatali.

Se suddetta spia si accende, riducete la velocità ed evitate sterzate e frenate brusche. Ricordate che guidare con gli pneumatici significativamente sgonfi può causare il surriscaldamento dei medesimi e quindi il loro danneggiamento con conseguenze a livello di controllo dello sterzo e efficacia dei freni. Fermatevi in un luogo sicuro non appena possibile e controllate gli pneumatici.

- Se uno degli pneumatici è a terra, sostituirlo con la ruota di scorta (se in dotazione). Per la sostituzione degli pneumatici, vedere "Sollevamento del veicolo" nella sezione IN EMERGENZA. Fate anche riferimento a "Sostituzione di pneumatici e/o ruote" per informazioni circa la modalità di ripristino del normale funzionamento del sistema TPMS a seguito di pneumatico a terra.

(continua)

⚠ AVVERTENZA

(continua)

- **Se il veicolo è dotato di kit di riparazione pneumatici anziché di una ruota di scorta, fare riferimento a "Kit di riparazione pneumatici" alla sezione IN EMERGENZA per istruzioni circa la modalità di riparazione in emergenza di uno pneumatico a terra.**
- **Se anche solo uno pneumatico risulta sgonfio, gonfiatevi tutti al più presto, ai valori prescritti.**

La spia pressione pneumatici insufficiente può accendersi a causa di fenomeni quali le naturali perdite di aria e le variazioni di pressione dovute ai cambiamenti di temperatura o pressione atmosferica. La spia dovrebbe spegnersi regolando la pressione ai valori riportati nell'apposita targhetta.

Per far spegnere la spia pressione pneumatici insufficiente, regolare la pressione a pneumatici freddi, quindi guidare per circa 10 minuti.

Non appena il sistema riconosce che la pressione è stata regolata, la spia si spegne e il display informazioni visualizza il valore corrente (previa selezione della schermata TPMS).

AVVISO

Se la spia pressione pneumatici insufficiente non si spegne anche dopo aver guidato per oltre 10 minuti dopo la regolazione della pressione a freddo, è possibile che il sistema TPMS sia mal funzionante. Fate controllare il veicolo da un concessionario autorizzato SUZUKI.

Se la spia si riaccende subito dopo aver effettuato la regolazione della pressione, è probabile che uno pneumatico sia forato. Se uno degli pneumatici è a terra, sostituirlo con la ruota di scorta (se in dotazione). Vedere "Sollevamento del veicolo" nella sezione IN EMERGENZA. Vedere "Sostituzione di pneumatici e/o ruote" per informazioni circa la modalità di ripristino del normale funzionamento del sistema di monitoraggio pressione pneumatici dopo una foratura.



53SB3040

NOTA:

- *Quando si accende questa spia, il display informazioni visualizza la segnalazione di avvertenza e il messaggio informativo indicato sopra.*
- *Quando la pressione degli pneumatici viene regolata alle alte altitudini, la spia pressione pneumatici insufficiente potrebbe non spegnersi. In questo caso, regolatela leggermente più alta rispetto a quanto indicato nella targhetta.*
- *La spia pressione pneumatici insufficiente potrebbe spegnersi provvisoriamente dopo l'accensione. Ciò potrebbe essere dovuto all'aumento della temperatura della strada dopo aver percorso un lungo tragitto o aver viaggiato in una zona calda. Anche se la spia pressione pneumatici insufficiente si spegne dopo essersi accesa, controllate la pressione di tutti gli pneumatici.*

- *Per ridurre la possibilità di accensione della spia a causa dei normali cambiamenti di temperatura e pressione atmosferica, è importante controllare e regolare le pressioni a pneumatici freddi. Se si controllano gli pneumatici dopo la guida, essi saranno caldi. Anche se, in queste condizioni, la pressione degli pneumatici sembra essere corretta, a pneumatici freddi, potrebbe scendere al di sotto del valore specificato. Inoltre, se gli pneumatici vengono gonfiati ai valori prescritti in un garage caldo, una volta portato il veicolo all'esterno, in presenza di temperature molto basse, la loro pressione potrebbe scendere al di sotto del valore specificato. Se regolate la pressione degli pneumatici in un garage più caldo rispetto alla temperatura esterna, aggiungete 1 kPa al valore raccomandato per ogni 0,8 °C di differenza tra la temperatura del garage e quella esterna.*

Indicatore malfunzionamento sistema TPMS

Il veicolo è stato dotato anche di indicatore di malfunzionamento del sistema TPMS che segnala l'anomalia di funzionamento del sistema.

L'indicatore malfunzionamento sistema TPMS è integrato nella spia pressione pneumatici insufficiente. Quando il sistema rileva un guasto, la spia lampeggerà per circa 75 secondi e poi rimarrà accesa a luce fissa. Questa sequenza si ripeterà finché persiste il difetto, anche riavviando più volte il motore.

L'indicatore malfunzionamento sistema TPMS non si azzerava neanche dopo lo spegnimento del motore; rimane acceso fino al ripristino delle normali condizioni.

Quando l'indicatore di malfunzionamento si accende, il sistema potrebbe non essere in grado di rilevare o segnalare la bassa pressione degli pneumatici come previsto. I malfunzionamenti del sistema TPMS possono verificarsi per svariati motivi tra cui il montaggio di pneumatici o ruote di ricambio o alternativi che impediscono il corretto funzionamento del sistema TPMS. A seguito della sostituzione di uno o più pneumatici o ruote, controllare sempre la spia indicatore malfunzionamento sistema TPMS al fine di accertare che i pneumatici o le ruote di ricambio o alternativi non interferiscano con il corretto funzionamento del sistema.

AVVISO

Se non si adottano le giuste precauzioni, i sensori di pressione montati sugli pneumatici possono danneggiarsi.

- **Consigliamo caldamente di far riparare o sostituire gli pneumatici da un concessionario autorizzato SUZUKI. I sensori di pressione degli pneumatici possono danneggiarsi a causa del montaggio o dello smontaggio degli pneumatici.**
- **Non utilizzare sigillanti liquidi per riparare uno pneumatico a terra a meno che il veicolo non sia dotato del kit di riparazione in luogo della tradizionale ruota di scorta.**

AVVISO

Se la spia pressione pneumatici insufficiente si accende con una certa frequenza, è possibile che esista un difetto a livello di pneumatici, sensori di pressione o sistema di monitoraggio.

Se la spia pressione pneumatici insufficiente si accende con una certa frequenza, fate controllare il veicolo da un concessionario autorizzato SUZUKI.



53SB3041

NOTA:

Quando si accende questa spia, il display informazioni visualizza la segnalazione di avvertenza e il messaggio informativo indicato sopra.

Limitazioni del sistema TPMS

Il sistema di monitoraggio pressione pneumatici potrebbe non funzionare correttamente in alcune circostanze. Nei casi descritti di seguito, la spia potrebbe accendersi e rimanere accesa a luce fissa o lampeggiante:

- quando si sostituisce uno pneumatico forato con la ruota di scorta;
- quando si include la ruota di scorta nell'operazione di rotazione degli pneumatici;
- quando il sensore TPMS viene danneggiato durante la sostituzione di uno pneumatico o si impiegano sigillanti liquidi per la riparazione dello pneumatico bucato;

- quando il segnale elettronico del sensore TPMS è disturbato in uno dei seguenti modi:
 - presenza di dispositivi elettrici o di strutture che utilizzano simili frequenze in onde radio nelle vicinanze;
 - fissaggio di una pellicola metallica sul finestrino che causa interferenze alle onde radio;
 - presenza di abbondante neve o ghiaccio sul veicolo, in particolare, intorno alle ruote o nei passaruota;
 - montaggio di pneumatici invernali privi di sensori TPMS originali o impiego di catene da neve;
- quando si utilizzano pneumatici o ruote non originali SUZUKI;
- quando la pressione di uno pneumatico è troppo alta;
- quando esiste un problema con il ricevitore della centralina TPMS.

Impostazioni del sistema TPMS

- È possibile controllare la pressione di gonfiaggio effettiva degli pneumatici sul display informazioni.
- È possibile impostare uno dei valori iniziali della pressione pneumatici tra quelli indicati sotto e comunque riportati sull'etichetta.
 - "Mod. comfort"
 - "Mod. eco"
 - "Mod. carico"

⚠ AVVERTENZA

Quando il peso del carico varia, regolate la pressione dei pneumatici in base a quanto riportato sull'etichetta e impostare il valore iniziale tramite il display informazioni. Se il peso del carico, la pressione degli pneumatici e il valore iniziale non corrispondono, il sistema di monitoraggio pressione pneumatici non funzionerà correttamente.

FUNZIONAMENTO DEL VEICOLO

Controllo della pressione attuale di gonfiaggio degli pneumatici

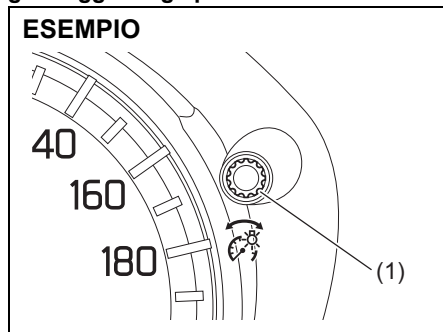

- 1) Quando il commutatore di accensione è su "ON" o la modalità di accensione è in posizione di inserimento e il veicolo è fermo, premere senza rilasciare la manopola di selezione indicatori (1) sul quadro strumenti per oltre 3 secondi, così da portare il display informazioni in modalità di impostazione.

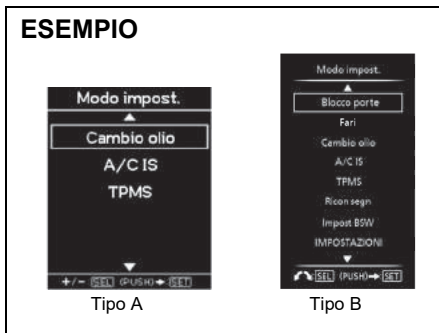

- 2) Ruotare la manopola di selezione indicatori (1) verso sinistra o destra fino a selezionare "TPMS", quindi premerla.

NOTA:

Per uscire dalla modalità di impostazione, selezionare Indietro e premere la manopola di selezione indicatori (1).

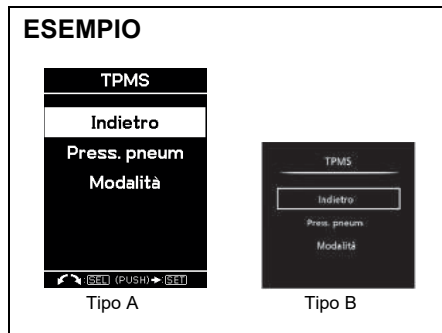

- 3) Ruotare la manopola di selezione indicatori (1) verso sinistra o destra fino a selezionare "Press. pneum", quindi premerla.

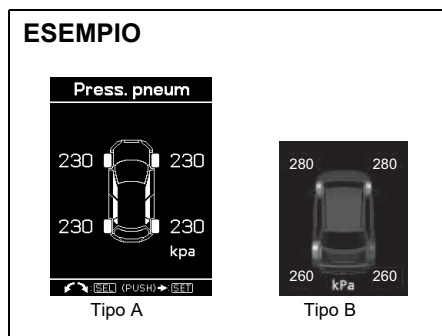

- 4) Il display visualizza la pressione attuale di gonfiaggio degli pneumatici.

NOTA:

- Se la spia pressione pneumatici insufficiente si accende, sul display informazioni viene visualizzata la scritta "Press. pneum." e l'indicazione relativa alla pressione dello pneumatico corrispondente lampeggia per segnalare qual è lo pneumatico sgonfio.
- Il display potrebbe non mostrare la pressione degli pneumatici entro i primi 10 minuti dalla partenza del veicolo perché il sistema TPMS impiega 10 minuti ad apprendere i valori della pressione di gonfiaggio. Il display visualizzerà la pressione una volta trascorsi 10 minuti.
- Fermando il veicolo e portando il commutatore di accensione su "LOCK" o la modalità di accensione in posizione di disinserimento, e lasciandolo in questa condizione per almeno 20 minuti, la pressione degli pneumatici viene azzerata e, una volta riavviato il motore, mostrerà 0 kPa. In questo caso, dopo aver percorso un breve tratto, ricompare l'indicazione dell'effettiva pressione degli pneumatici. Tuttavia, se prima dell'arresto del motore è stata rilevata la pressione insufficiente di uno pneumatico, la relativa indicazione potrebbe non essere recuperata e continuare ad essere indicata come "---".

Impostazione del valore iniziale della pressione degli pneumatici

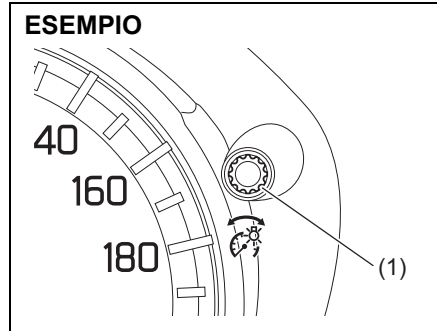

54P120301

- 1) Quando il commutatore di accensione è su "ON" o la modalità di accensione è in posizione di inserimento e il veicolo è fermo, premere senza rilasciare la manopola di selezione indicatori (1) sul quadro strumenti per oltre 3 secondi, così da portare il display informazioni in modalità di impostazione.

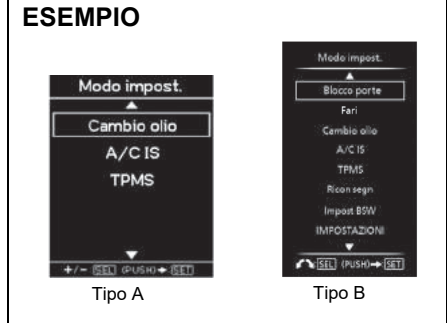

53SB10303

- 2) Ruotare la manopola di selezione indicatori (1) verso sinistra o destra fino a selezionare "TPMS", quindi premerla.

NOTA:

Per uscire dalla modalità di impostazione, selezionare Indietro e premere la manopola di selezione indicatori (1).

ESEMPIO

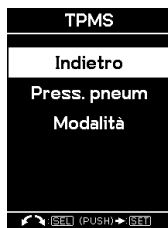

Tipo A

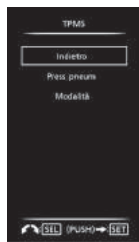

Tipo B

53SB10307

- 3) Ruotare la manopola di selezione indicatori (1) verso sinistra o destra fino a selezionare "Modalità", quindi premerla.

ESEMPIO



Tipo A



Tipo B

53SB30209

- 4) Ruotare la manopola di selezione indicatori (1) verso sinistra o destra fino a selezionare il valore iniziale, quindi premerla.

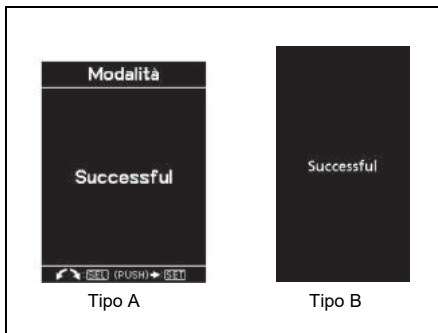

Tipo A



Tipo B

53SB10309

- 5) Quando il display visualizza il messaggio indicato nella figura sopra, l'impostazione è completata.

Sostituzione degli pneumatici e/o delle ruote

Se fosse necessario sostituire uno pneumatico forato con la ruota di scorta, SUZUKI consiglia di far montare lo pneumatico nuovo sulla ruota che conteneva quello forato da un concessionario autorizzato SUZUKI. Il sistema TPMS è già predisposto per riconoscere il codice identificativo della ruota originale, pertanto è in grado di ricominciare a funzionare normalmente.

Dovendo sostituire una delle ruote, il concessionario deve verificare che i sensori TPMS siano installati su quelle nuove e deve configurare il TPMS affinché riconosca i nuovi sensori.

NOTA:

La ruota di scorta è sprovvista di sensore TPMS. Utilizzare la ruota di scorta esclusivamente in caso di assoluta necessità e sostituirla non appena possibile al fine di ripristinare il normale funzionamento del sistema TPMS.

⚠ AVVERTENZA

L'uso di pneumatici o ruote non raccomandati da SUZUKI può dare origine a malfunzionamenti del sistema TPMS.

Quando sostituite gli pneumatici o le ruote, utilizzate esclusivamente i ricambi consigliati da SUZUKI come equipaggiamento di serie o opzionale. Vedere "Pneumatici" nella sezione CONTROLLI E MANUTENZIONE per ulteriori dettagli.

CONSIGLI DI GUIDA

Rodaggio	4-1
Convertitore catalitico	4-1
Risparmio di carburante	4-2
Guida in autostrada	4-3
Guida in salita/discesa	4-3
Guida su terreni scivolosi	4-4
Guida in fuoristrada	4-6
Guida su strade allagate	4-6

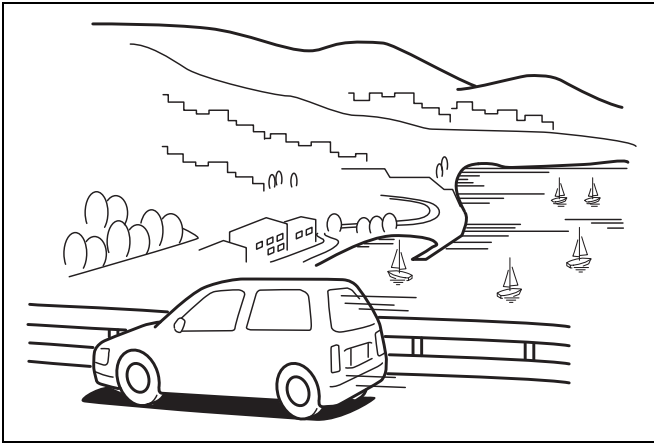

60G409

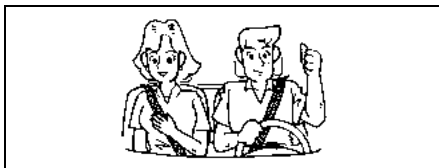

52D078S

⚠ AVVERTENZA

- Allacciate sempre la cintura di sicurezza. Anche se i posti anteriori sono dotati di airbag, il conducente e tutti i passeggeri devono essere sempre correttamente protetti dalle cinture di sicurezza. Consultate la sezione "Cinture di sicurezza e sistemi di ritenuta per bambini" per le istruzioni sul loro uso appropriato.
- Non guidate mai sotto l'effetto di alcool o di altre sostanze stupefacenti. Alcool e droghe possono compromettere seriamente la vostra capacità di guida in sicurezza, aumentando quindi il rischio di incidenti per voi e gli altri. Evitate anche di guidare in condizioni di stanchezza, irritazione, nausea o stress.

Rodaggio

AVVISO

Le prestazioni e l'affidabilità future del motore dipendono dalla cura e dalle limitazioni applicate nei primi tempi di utilizzo del veicolo. In particolare, è importante osservare le seguenti precauzioni durante i primi 960 km (600 miglia) di percorrenza.

- Dopo l'avviamento, non imballate il motore. Fatelo riscaldare gradualmente.
- Evitate di far girare il motore a velocità costante per un lungo periodo. Le parti mobili intervengono in maniera più efficiente se variate la velocità.
- Dopo una sosta, mettete il veicolo in moto lentamente. Evitate le partenze a pieno gas.
- Evitate di frenare bruscamente, soprattutto nei primi 320 km (200 miglia) di percorrenza.
- Non guidate lentamente quando è innestata una marcia alta.
- Guidate il veicolo a regimi motore moderati.
- Non trainate rimorchi durante i primi 960 km (600 miglia) di percorrenza.

Convertitore catalitico

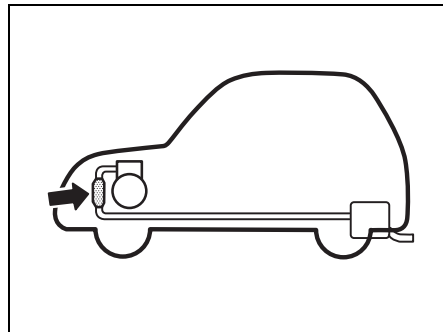

80G106

Lo scopo del convertitore catalitico è ridurre il quantitativo di sostanze inquinanti emesse dallo scarico del veicolo. È vietato utilizzare carburante al piombo nei veicoli provvisti di convertitore catalitico perché disattiva i componenti del convertitore che servono a ridurre le sostanze inquinanti.

Il convertitore è stato progettato per durare per l'intera vita del veicolo in condizioni di normale utilizzo, con carburante senza piombo, e non richiede speciali interventi di manutenzione. Tuttavia, è molto importante che il motore sia messo a punto correttamente. In caso di mancata accensione, dovuta ad una scorretta messa a punto del motore, il convertitore catalitico potrebbe surriscaldarsi. Questo potrebbe

provocare un danno permanente al convertitore stesso e agli altri componenti del veicolo.

AVVISO

Per ridurre al minimo la possibilità di danni al convertitore catalitico o ad altri componenti del veicolo:

- mantenete il motore in buone condizioni di funzionamento;
- in caso di malfunzionamento del motore, in particolare in caso di mancata accensione o altri evidenti cali delle prestazioni, fatelo revisionare immediatamente;
- non spegnete il motore né interrompete l'accensione quando è innestata una marcia e il veicolo è in moto;
- non cercate di avviare il motore spingendolo o trainandolo oppure facendolo procedere in folle giù per una discesa;
- non fate girare il motore al minimo con i cavi delle candele staccati o rimossi, come durante i controlli diagnostici;
- non fate girare il motore al minimo per un periodo prolungato se vi sembra che ci siano dei malfunzionamenti;
- non fate abbassare il livello del carburante fino a raggiungere il fondo del serbatoio.

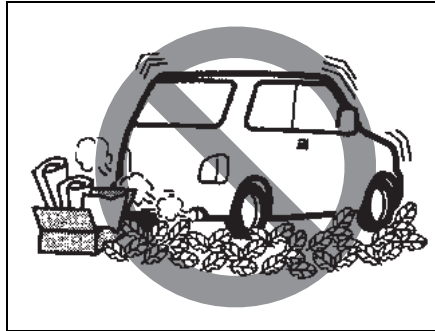

54G584S

⚠ AVVERTENZA

Fate attenzione quando parcheggiate e guidate il veicolo: il convertitore catalitico e gli altri componenti dello scarico diventano molto caldi. Come per ogni altro veicolo, non parcheggiate né mettetelo in moto su materiali infiammabili, quali l'erba o le foglie secche, che potrebbero venire a contatto con l'impianto di scarico caldo.

Risparmio di carburante

Le seguenti istruzioni vi aiuteranno ad ottimizzare il consumo di carburante.

Evitare di far girare il motore a vuoto per troppo tempo

Dovendo restare parcheggiati con il veicolo in funzione per più di un minuto, spegnere il motore e avviare nuovamente in seguito. Dovendo riscaldare un motore freddo, farlo girare al minimo finché la lancetta dell'indicatore della temperatura raggiunge la posizione "C" (ammesso che sia consentito). In questa posizione, il motore è sufficientemente caldo per partire.

Evitare le partenze veloci

Le partenze veloci ai semafori o ai segnali di stop consumano carburante inutilmente e accorciano la vita del motore. Partire lentamente.

Evitare le fermate inutili

Evitare di decelerare e di fermarsi inutilmente. Cercare di mantenere una velocità moderata e costante quando possibile. Rallentando e poi accelerando nuovamente si consuma parecchio carburante.

Mantenere una velocità di crociera costante

Mantenere la velocità il più costante possibile compatibilmente con le condizioni della strada e del traffico.

Mantenere il filtro dell'aria pulito

ESEMPIO

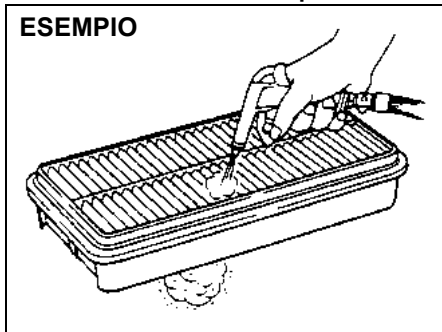

60A183S

Un filtro dell'aria intasato di polvere provoca una maggiore resistenza all'aspirazione, determinando quindi una minore resa del motore e un aumento del consumo di carburante.

Mantenere il peso al minimo

Maggiore è il carico, maggiore è la quantità di carburante consumata. Togliere bagagli o carichi inutili.

Mantenere la giusta pressione degli pneumatici

Gli pneumatici sgonfi aumentano il consumo di carburante a causa dell'eccessiva resistenza che oppongono al terreno. Mantenere gli pneumatici gonfiati alla giusta pressione indicata sull'etichetta che si trova sulla porta lato conducente o sul montante di chiusura della porta del conducente.

Guida in autostrada

Guidando ad alta velocità, rispettare le seguenti indicazioni:

- la distanza di arresto aumenta progressivamente con la velocità del veicolo. Cominciare a frenare molto prima di raggiungere il punto di arresto per avere dello spazio di frenata extra a disposizione in caso di necessità;
- quando piove potrebbe verificarsi il cosiddetto fenomeno "Aquaplaning" ovvero una perdita di contatto diretto tra la superficie stradale e gli pneumatici del veicolo dovuta al sottile strato d'acqua che si è formato. Sterzare o frenare il veicolo quando si verifica l'Aquaplaning può essere molto difficile e quindi si potrebbe perdere il controllo del veicolo. Ridurre la velocità quando la superficie della strada è bagnata;
- alle alte velocità il veicolo potrebbe essere colpito da forti raffiche di vento laterali. Rallentare e tenersi pronti ad affrontare un ondeggiamento inaspettato del veicolo all'uscita delle gallerie, quando si affrontano i tornanti o quando vi sorpassano altri veicoli, ecc.

Guida in salita/discesa

Transaxle manuale

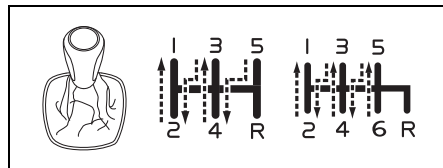

54P020401

Transaxle automatico

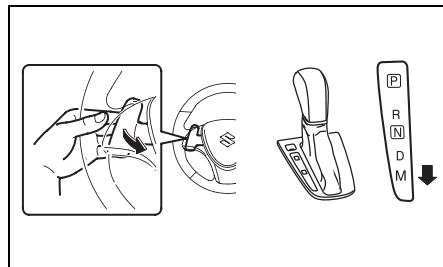

54P010401

- Quando si guida su salite ripide, il veicolo può iniziare a rallentare e perdere potenza. In questo caso, scalate subito ad una marcia inferiore in modo che il motore riacquisti normale potenza e ripresa. Scalate rapidamente per evitare che il veicolo perda velocità.
- Quando si guida in discesa è meglio usare il freno motore scalando le marce.

▲ AVVERTENZA

Non tenete il pedale del freno premuto troppo a lungo o troppo spesso quando guidate su una discesa lunga e ripida perché i freni potrebbero surriscaldarsi e la loro capacità frenante ne risulterebbe compromessa. L'inservanza di questa precauzione può causare il rischio di perdere il controllo del veicolo.

AVVISO

Quando percorrete una discesa, non ruotate MAI la chiave di accensione in posizione "LOCK", né premete l'interruttore motore in modalità di disinserimento perché potrebbero danneggiarsi il sistema di controllo delle emissioni e il transaxle automatico (se in dotazione).

Guida su terreni scivolosi

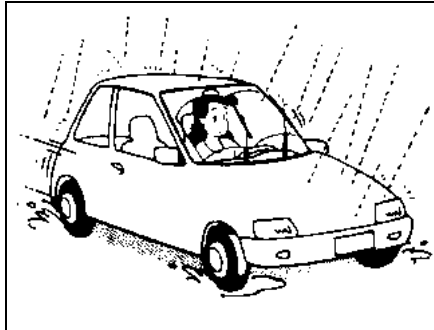

60G089S

Quando il fondo stradale è bagnato, guidare più lentamente rispetto a quando è asciutto perché le ruote potrebbero slittare in fase di frenata. Guidando su strade ghiacciate, innevate o fangose, ridurre la velocità ed evitare di accelerare, frenare o sterzare bruscamente.

Modelli con sistema 4WD a quattro modalità

Questo veicolo 4WD a 4 modalità è progettato per offrirvi una trazione su terreni scivolosi migliore rispetto a quella offerta dai modelli a due ruote motrici. Tuttavia, in presenza di neve, fango o sabbia abbondanti, la trazione del 4WD a 4 modalità risulta essere minore di quella dei veicoli 4WD multiuso, pertanto evitare di guidarlo in que-

ste condizioni. I modelli 4WD a 4 modalità non sono SUV e non sono destinati a un impiego fuoristrada.

Catene da neve

Le catene da neve devono essere utilizzate quando necessario, per aumentare la trazione del veicolo o per motivi di legge. Verificare che le catene in uso siano adatte alle dimensioni degli pneumatici montati sul veicolo. Inoltre, controllare che ci sia gioco sufficiente tra i parafanghi e le catene montate sugli pneumatici.

Montare le catene sugli pneumatici anteriori seguendo le istruzioni fornite dal costruttore delle stesse. Se necessario, stringere nuovamente le catene dopo aver percorso circa 1 km (1/2 miglia). In presenza di catene, guidate lentamente.

AVVISO

- Se udite le catene colpire la carrozzeria, fermatevi e stringetele.
- Se il vostro veicolo è provvisto di copripneumatici integrali, rimuoveteli prima di montare le catene per evitare che si danneggino.

Veicolo impantanato

Se il veicolo rimane impantanato nella neve, nel fango o nella sabbia, osservare le seguenti indicazioni:

- 1) Selezionare alternativamente una marcia avanti (o la prima, sui veicoli con transaxle manuale) e la retromarcia. Ciò crea un'oscillazione che può dare spinta sufficiente al veicolo da liberarlo. Premere leggermente l'acceleratore per mantenere al minimo la rotazione a vuoto delle ruote. Togliere il piede dall'acceleratore mentre cambiate marcia.

Non fare andare su di giri il motore. Un'eccessiva rotazione a vuoto delle ruote potrebbe far sprofondare ulteriormente le ruote e rendere ancora più difficile estrarre il veicolo.

NOTA:

Se il vostro veicolo è dotato di sistema ESP®, è possibile che dobbiate disinserire tale sistema in maniera da far pattinare le ruote.

- 2) Se il veicolo rimane impantanato dopo aver fatto andare avanti e indietro le ruote, è consigliabile rivolgersi al concessionario SUZUKI di fiducia oppure al servizio di assistenza stradale. Se non è possibile ottenere un servizio di traino in emergenza, è possibile far trainare provvisoriamente il veicolo con

l'apposita fune o catena fissata al gancio posto o sulla parte anteriore o su quella posteriore. Vedere "Ganci di traino su telaio" alla sezione ALTRI COMANDI ED EQUIPAGGIAMENTI.

⚠ AVVERTENZA

Impedite a tutti di rimanere vicino al veicolo quando state facendo muovere le ruote in avanti e all'indietro e non fatele ruotare ad una velocità superiore ai 40 km/h (25 mph) indicati sul tachimetro perché potreste ferire o danneggiare qualcuno o qualcosa.

AVVISO

Non continuate a mandare avanti e indietro il veicolo per più di pochi minuti. Le oscillazioni prolungate potrebbero causare un surriscaldamento del motore o danneggiare il transaxle.

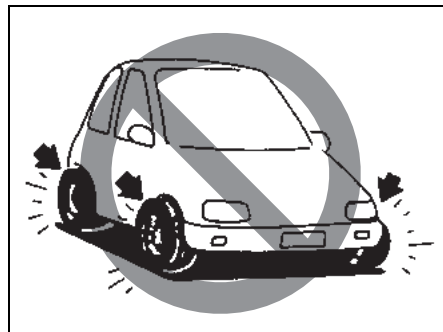

54G638S

⚠ AVVERTENZA

Oltre ai consigli di guida forniti in questa sezione è importante osservare anche le seguenti precauzioni:

- Controllate che gli pneumatici siano in buone condizioni e che siano gonfiati ai valori prescritti. Vedere il capitolo "Pneumatici" nella sezione CONTROLLI E MANUTENZIONE per ulteriori dettagli.

(continua)

⚠ AVVERTENZA

(continua)

- **Non utilizzate pneumatici diversi da quelli specificati da SUZUKI. Non utilizzate mai pneumatici di tipo o dimensioni differenti sia per le ruote anteriori che quelle posteriori. Per ulteriori informazioni riguardanti gli pneumatici specificati, vedere l'etichetta con i dati sui pneumatici che si trova sul montante di chiusura della porta del conducente.**
- **Non utilizzate mai pneumatici con dimensioni superiori a quelle specificate o speciali ammortizzatori e molle per sollevare il vostro veicolo perché così verrebbero alterate le caratteristiche di manovrabilità del veicolo. Inoltre gli pneumatici troppo grandi possono sfregare contro la carrozzeria e danneggiare il veicolo o compromettere l'efficienza degli pneumatici stessi.**
- **Dopo aver guidato nell'acqua, mettetevi alla prova i freni guidando a bassa velocità per controllate il loro corretto funzionamento. Se i freni risultano meno efficienti del solito, asciugateli azionandoli in continuazione mentre guidate lentamente finché recuperano la loro normale efficienza.**

Guida in fuoristrada

Non guidare nei campi coperti di erba alta

La guida nei campi erbosi potrebbe determinare incidenti inattesi o danni al veicolo causati dall'erba alta che si impiglia.

Guida su strade allagate



61M0075

Evitate di guidare sulle strade allagate o nelle pozzanghere profonde. Se l'attraversamento di una zona inondata fosse inevitabile, procedere lentamente, con la marcia più bassa. Dopo aver percorso una zona inondata, arrestare il veicolo in luogo sicuro e controllare l'efficacia dei freni. Rivolgersi quindi a un concessionario SUZUKI o a un'officina qualificata per verificare:

- Funzionamento dei freni
- Funzionamento dei componenti elettrici
- Cambiamenti del livello e della qualità dell'olio del motore, del cambio e del differenziale. Se l'olio è torbido e biancastro, è stato contaminato con acqua e occorre sostituirlo.
- Condizioni del lubrificante dei cuscinetti, dei giunti delle sospensioni, ecc.

AVVISO

Evitate di guidare sulle strade allagate o nelle pozzanghere profonde. Ciò può causare lo spegnimento del motore, il cortocircuito dei componenti elettrici, danni a motore e cambio, ecc.

ALTRI COMANDI ED EQUIPAGGIAMENTI

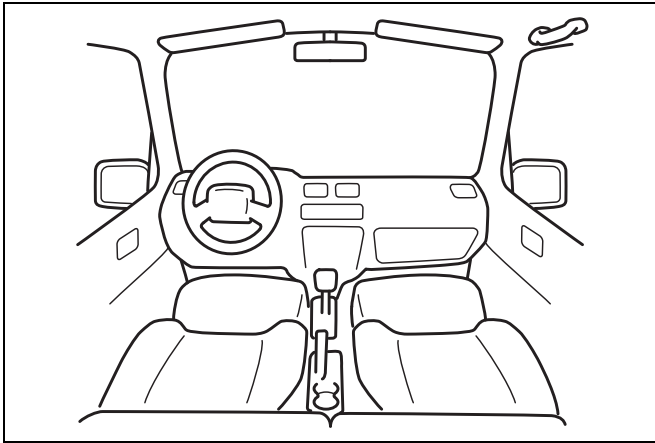

60G407

Tappo bocchettone carburante	5-1
Cofano motore	5-2
Alette parasole	5-4
Luce interna	5-5
Presa accessori	5-8
Presa USB (se in dotazione)	5-9
Tetto apribile (se in dotazione)	5-9
Maniglie d'appiglio	5-11
Cassetto portaoggetti	5-12
Console a padiglione (se in dotazione)	5-13
Portabicchieri/lattine e vano portaoggetti	5-14
Poggiapiedi	5-17
Orologio (se in dotazione)	5-17
Tappeti a pavimento (se in dotazione)	5-17
Ganci del bagagliaio	5-18
Cappelliera	5-19
Ripiano del bagagliaio (se in dotazione)	5-19
Guide o ancoraggio barre portatutto (se in dotazione)	5-20
Ganci di traino su telaio	5-21
Impianto di climatizzazione	5-25
Impianto di riscaldamento e climatizzazione manuale	5-26
Impianto di riscaldamento e climatizzazione automatico (controllo del clima)	5-31
Antenna della radio	5-38
Installazione dei trasmettitori a radiofrequenza	5-38
Impianto audio (Tipo A/Tipo B) (se in dotazione)	5-39

Tappo bocchettone carburante

ESEMPIO

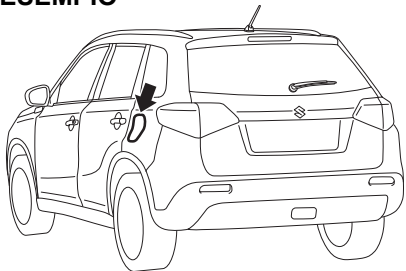

54P000501

Un tappo del bocchettone carburante è posizionato sul lato posteriore sinistro del veicolo. Lo sportello del bocchettone carburante si apre tirando la leva che sporge dal sedile del guidatore e si chiude semplicemente richiudendo lo sportello.

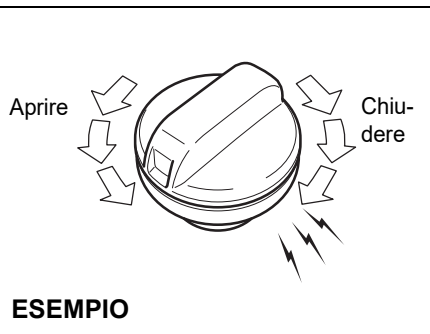

ESEMPIO

57L51093

Per estrarre il tappo:

- 1) Aprire lo sportello del bocchettone carburante.
- 2) Estrarre il tappo ruotandolo in senso antiorario.

⚠ ATTENZIONE

Rimuovete il tappo bocchettone carburante lentamente perché il carburante potrebbe essere sotto pressione ed essere spruzzato fuori col rischio di lesioni.

ESEMPIO

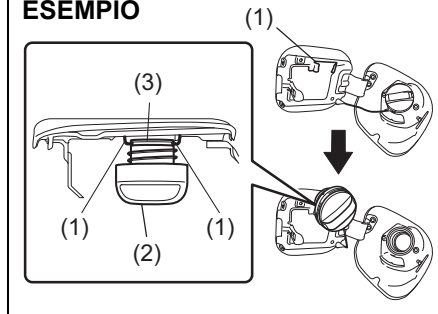

54P000502

NOTA:

Il supporto (1) sostiene il tappo bocchettone carburante (2) agganciandolo alla scanalatura (3) durante il rifornimento.

Per reinserire il tappo:

- 1) Ruotarlo in senso orario e avvitarlo saldamente finché si sente lo scatto di aggancio.
- 2) Chiudere quindi lo sportello del bocchettone carburante.

⚠ AVVERTENZA

Il carburante è estremamente infiammabile. Non fumate durante il rifornimento e assicuratevi che non ci siano fiamme libere o scintille nelle vicinanze.

62J058

⚠ AVVERTENZA

Se dovete sostituire il tappo, usate un ricambio originale SUZUKI. Utilizzando il tappo sbagliato si rischia di alterare il funzionamento dell'impianto di alimentazione o del sistema di controllo delle emissioni. Inoltre, potrebbe provocare delle perdite in caso di incidente.

Cofano motore

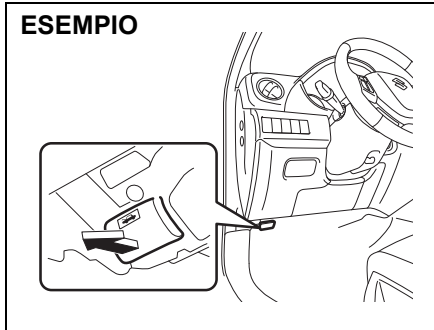

54P000503

Per aprire il cofano motore:

- 1) Tirare la maniglia di sgancio situata sulla parte esterna della plancia portastrumenti lato conducente. In questo modo il cofano si aprirà leggermente.

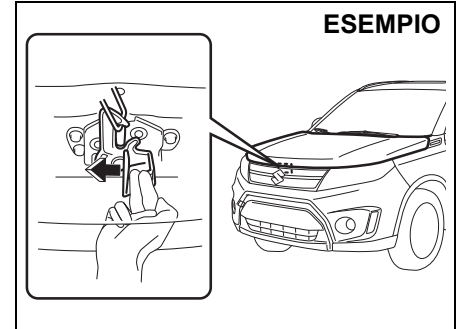

54P000504

- 2) Premere con le dita la leva di sgancio posta al di sotto del cofano come illustrato nella figura. Contemporaneamente, sollevare il cofano.

⚠ ATTENZIONE

Dopo la guida, la leva di sblocco potrebbe essere tanto calda da ustionare le dita. Toccatela soltanto dopo che si è raffreddata.

AVVISO

Prima di sollevare il cofano del motore, verificate che i bracci del tergicristallo siano in posizione di riposo onde evitare di danneggiare l'uno e gli altri.

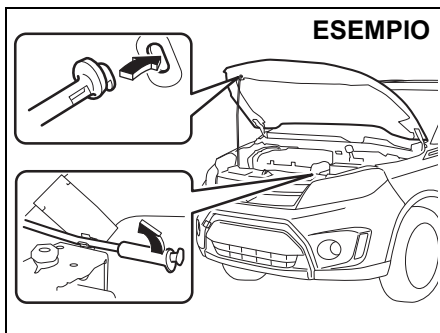

54P000505

- 3) Sostenendo il cofano, sfilare l'asta di sostegno dall'apposito fermaglio e inserire l'estremità nel relativo foro nel cofano.

⚠ ATTENZIONE

- Dopo la guida, l'asta di sostegno potrebbe essere tanto calda da ustionare le dita. Toccatela soltanto dopo che si è raffreddata.
- Inserite saldamente l'estremità dell'asta nel foro. Se l'asta scivola fuori, potreste rimanere intrappolati durante la chiusura del cofano.
- L'asta potrebbe scivolare fuori a causa, ad esempio, del vento che batte contro il cofano. Prestate attenzione nei giorni ventosi.

Per chiudere il cofano motore:

- 1) Sollevare leggermente il cofano e togliere l'asta di sostegno dal foro. Rimettere l'asta di sostegno nell'apposito fermo.

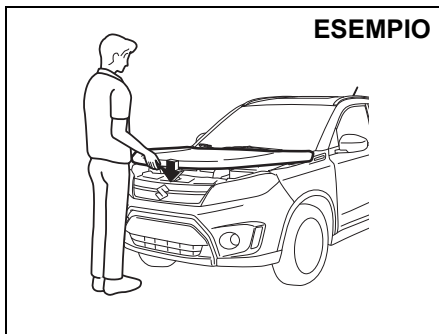

54P000506

- 2) Abbassare il cofano lasciandolo a circa 20 cm (7,8 in) dal gancio cofano, quindi farlo cadere. Controllare che il cofano motore sia bloccato dopo averlo chiuso.

⚠ AVVERTENZA

Controllate che il cofano sia ben chiuso e bloccato prima di mettervi in marcia, altrimenti potrebbe sollevarsi inaspettatamente durante la guida e impedirvi di vedere la strada, con il rischio di provocare incidenti.

⚠ ATTENZIONE

Controllate che nessun occupante del veicolo sia esposto a rischi di lesioni (ad es. alle mani o alla testa) provocate dal cofano in chiusura.

AVVISO

Se spingete il cofano da sopra, potrebbe danneggiarsi.

Alette parasole

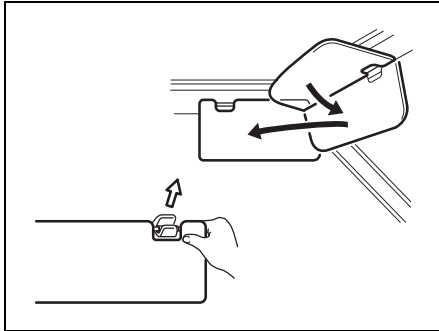

79J161

Le alette parasole possono essere abbassate verso il parabrezza oppure possono essere sganciate e rivolte verso il finestrino laterale per impedire che una luce troppo forte possa abbagliare.

AVVISO

Quando maneggiate le alette parasole toccate solo le parti in plastica dura per evitare di danneggiarle.

Portaschede

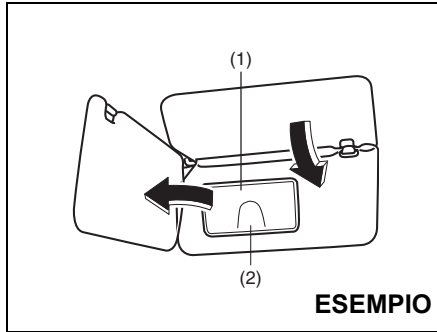

80JM152

- (1) Copertura specchietto
(2) Portaschede

Il portaschede (2) posto sul retro dell'aletta parasole è in grado di ospitare una scheda.

AVVISO

Se posteggiate il veicolo all'esterno, alla luce diretta del sole o in condizioni di grande caldo, non lasciate le schede in plastica nell'apposito supporto. Il calore potrebbe deformarle.

Specchietto di cortesia

ESEMPIO

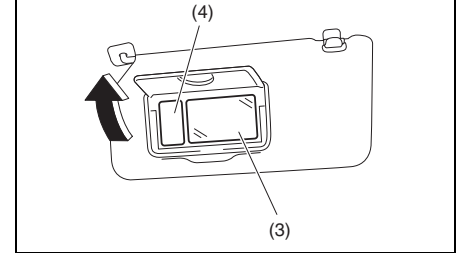

61MM0B018

- (3) Specchietto di cortesia
(4) Luce specchietto di cortesia (se in dotazione)

Per utilizzare lo specchietto di cortesia (3) posto sul retro dell'aletta parasole, sollevare la copertura (1).

La luce dello specchietto di cortesia (4) si accende aprendo la copertura (1).

⚠ AVVERTENZA

- Non utilizzate lo specchietto durante la guida onde evitare di perdere il controllo del mezzo.

(continua)

⚠ AVVERTENZA

(continua)

- Quando utilizzate lo specchietto di cortesia, non avvicinatevi troppo alla sede dell'airbag anteriore, né appoggiatevi sopra. Infatti, se l'airbag anteriore dovesse accidentalmente attivarsi, potrebbe colpirvi con violenza.

AVVISO

Se lo specchietto di cortesia è dotato di luce, non lasciatene aperta la copertura per un lungo periodo di tempo onde evitare lo scaricamento della batteria al piombo-acido.

Luce interna

ESEMPIO

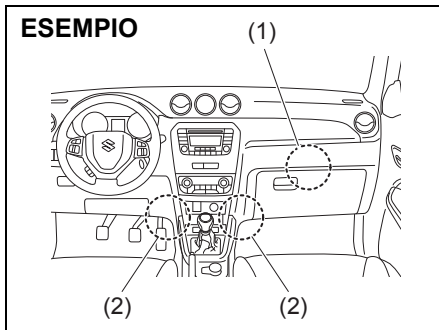

54P000507

- (1) Luce cassetto portaoggetti (se in dotazione)
- (2) Luci vano piedi (se in dotazione)

ESEMPIO

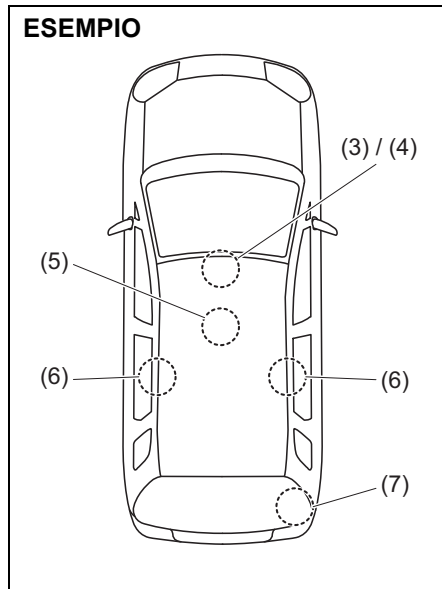

54P000550

- (3) Anteriore (senza console a padiglione)
- (4) Anteriore (con console a padiglione)
- (5) Centrale (senza tetto apribile)
- (6) Centrale (con tetto apribile)
- (7) Bagagliaio (se in dotazione)

Luce cassetto portaoggetti (se in dotazione) (1)

Vedere "Cassetto portaoggetti" in questa sezione.

Luci vano piedi (se in dotazione) (2)

Nel vano gambe di ciascun sedile anteriore è applicata una luce vano piedi. Aprendo una qualsiasi porta (compreso il portellone), le luci vano piedi di entrambi i lati si accendono automaticamente.

NOTA:

L'impostazione delle luci vano piedi può essere variata dal display informazioni. Consultate il paragrafo "Display informazioni" nella sezione INFORMAZIONI PRIMA DI METTERSI ALLA GUIDA.

Anteriore (senza console a padiglione) (3)

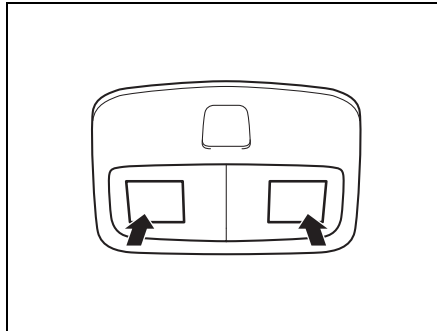

61MM0A205

Premere l'interruttore per accendere la luce e premerlo nuovamente per spegnerla.

Anteriore (con console a padiglione) (4)

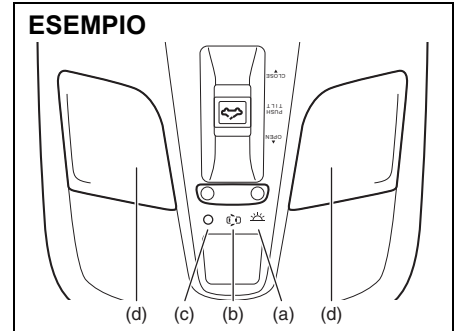

61MM0A106

Centrale (senza tetto apriole) (5)

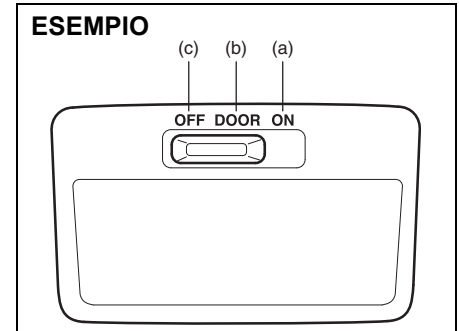

61MM0A107

Centrale (con tetto apriile) (6)

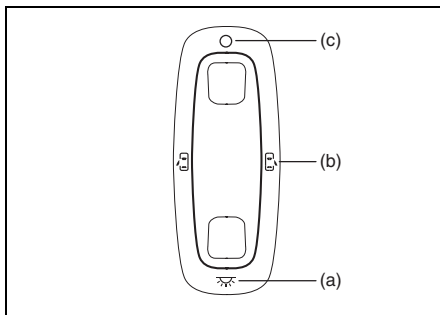

61MM0B022

Questi interruttori luci hanno tre o quattro posizioni che funzionano nel modo seguente:

"ON" (a)

La luce si accende a luce fissa indipendentemente dal fatto che la porta sia aperta o chiusa.

NOTA:

- Per evitare di scaricare la batteria al piombo-acido, la luce si spegne dopo un determinato periodo di tempo.
- Per un breve periodo dopo aver portato il commutatore di accensione su "LOCK" o aver spostato la modalità di accensione su disinserimento con l'interruttore motore, esiste una condizione in cui la luce non si illuminerà anche se il rispettivo interruttore è in posizione di accensione.

Anche questo è un normale controllo della spia per evitare lo scaricamento della batteria al piombo-acido.

"DOOR" (b)

La luce si accende quando si apre la porta. Dopo aver chiuso tutte le porte, la luce rimarrà accesa per circa 15 secondi e poi si spegnerà gradualmente. Inserendo la chiave o premendo l'interruttore motore per spostare la modalità di accensione in posizione accessori o di inserimento durante questo intervallo, la plafoniera si spegnerà immediatamente. Dopo aver estratto la chiave dal commutatore di accensione o aver premuto l'interruttore motore per spostare la modalità di accensione in posizione di disinserimento, la luce si accenderà per circa 15 secondi per poi spegnersi gradualmente.

NOTA:

Quando il commutatore di accensione è in posizione "LOCK" o la modalità di accensione è in posizione di disinserimento e si lascia una porta aperta, la luce si spegne automaticamente dopo circa 15 minuti per evitare di scaricare la batteria al piombo-acido.

"OFF" (c)

La luce rimarrà spenta anche quando si apre la porta.

Luce spot (d)

Quando l'interruttore luci si trova in posizione "DOOR" o "OFF", premerlo una volta per accendere le luci e un'altra volta per spegnerle.

Bagagliaio (7) (se in dotazione)

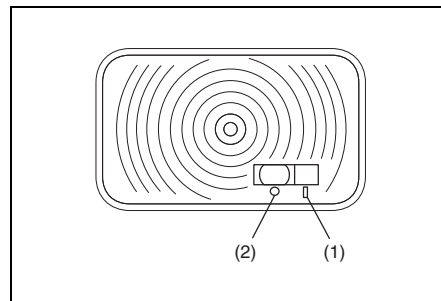

61MM0B023

Quando si apre il portellone posteriore con la luce vano bagagli in posizione di accensione (1), questa si accenderà a luce fissa per tutto il tempo in cui il portellone rimane aperto.

Quando la luce vano bagagli è in posizione di spegnimento (2), questa rimarrà spenta indipendentemente dall'apertura o dalla chiusura del portellone posteriore.

NOTA:

Se si apre a lungo il portellone con l'interruttore luce bagagliaio in posizione di inserimento, la luce si spegne automaticamente dopo circa 15 minuti per evitare lo scaricamento della batteria al piombo-acido.

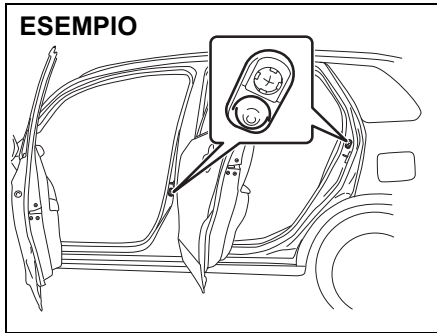

54P000509

NOTA:

Il numero di porte legate al funzionamento delle luci interne dipende dalle specifiche tecniche del veicolo. Se è installato un interruttore (sporgenza in gomma) sull'apertura della porta come illustrato in figura, significa che la porta interviene nel funzionamento delle luci interne. Anche il portellone posteriore accende le luci dell'abitacolo sebbene sia privo di questo interruttore nella sporgenza in gomma.

Presse accessori

Console centrale

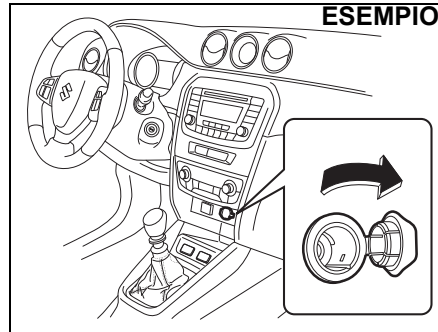

53SB5010

Bagagliaio (se in dotazione)

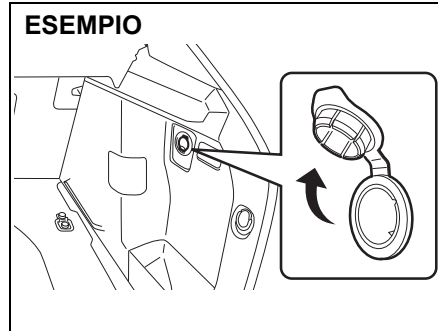

53SB5011

La presa accessori funziona esclusivamente quando il commutatore di accensione è su "ACC" o "ON" o la modalità di accensione è in posizione accessori o inserimento.

Ciascuna presa può essere utilizzata per alimentare gli accessori elettrici a 12 volt/120 watt/10 ampere, quando utilizzati come parti a sé.

AVVISO

- Per evitare che salti un fusibile, quando si utilizzano più prese contemporaneamente, non superate la capacità della potenza totale combinata di 12 volt/120 watt/10 ampere.
- L'utilizzo di accessori elettrici inadatti può danneggiare l'impianto elettrico del veicolo. Pertanto, verificate sempre che quelli che utilizzate siano progettati per essere inseriti in questo tipo di presa.
- Quando, utilizzando la presa accessori, il commutatore di accensione è su "LOCK" o la modalità di accensione è in posizione di disinserimento, potrebbero verificarsi le seguenti condizioni:
 - mancato spegnimento dell'impianto audio o di navigazione;
 - mancato funzionamento del sistema di apertura senza chiave, ecc.

(continua)

AVVISO

(continua)

In questi casi, scollegate l'accessorio dalla presa e controllate se le apparecchiature elettriche funzionano a dovere.

Se il problema persiste, rivolgetevi a un concessionario autorizzato SUZUKI per far controllare il sistema.

- Quando la presa non è utilizzata, verificate che sia protetta dal rispettivo cappuccio.

Presenza USB (se in dotazione)

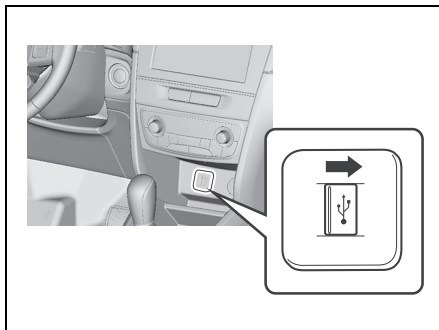

53SB5008

Collegare il lettore digitale portatile, ecc., a questa presa per ascoltare la musica attraverso l'impianto audio del veicolo. Consultare il paragrafo "Impianto audio (Tipo A/ Tipo B) (se in dotazione)" in questa sezione.

Tetto apribile (se in dotazione)

Il tetto apribile può essere inclinato o fatto scorrere mediante l'apposito interruttore dopo aver premuto l'interruttore motore per spostare la modalità di accensione in posizione "ON".

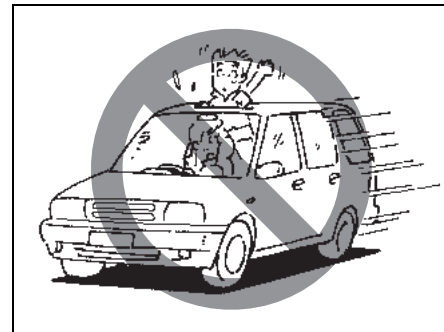

65D612

⚠ AVVERTENZA

- Quando il veicolo è in movimento, non mettete alcuna parte del vostro corpo, ad esempio, mani o testa, fuori dal tetto.
- Allacciate sempre le cinture di sicurezza e utilizzate il seggiolino per bambini. In caso di incidente, potreste venire sbalzati fuori dal veicolo, attraverso il tetto apribile aperto.

(continua)

⚠ AVVERTENZA

(continua)

- Quando procedete con la chiusura del tetto, controllate sempre che non vi siano mani o altri oggetti lungo la sua corsa.
- Estraiete sempre il telecomando del sistema di avviamento motore a pulsante senza chiave quando abbandonate il veicolo, anche se per un breve periodo. Non lasciate bambini incustoditi a bordo: potrebbero, infatti, azionare i comandi e rimanere intrappolati dal tetto in movimento.

AVVISO

- Non appoggiatevi con il vostro peso sul tetto, intorno alla sezione apribile, come per sedervi.
 - Rimuovete gocce d'acqua, neve, ghiaccio o sabbia dal tetto apribile prima di aprirlo.
-
- Chiudere il tetto apribile ogni volta che si lascia il veicolo incustodito.
 - Controllare lo stato del binario della guida ad intervalli regolari ed eventualmente procedere con la pulizia.

Inclinazione del tetto apribile

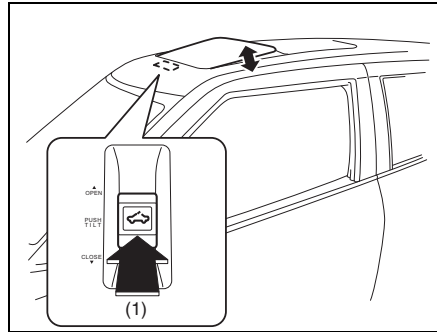

61MM0A109

Per inclinare il tetto apribile verso l'alto partendo dalla posizione di chiusura completa, premere la parte "PUSH TILT" (1) dell'interruttore tetto apribile. Il tetto apribile si inclinerà completamente verso l'alto.

NOTA:

Se la tendina parasole è chiusa quando il tetto viene inclinato verso l'alto, si aprirà automaticamente.

Per inclinare il tetto apribile verso il basso partendo dalla posizione sollevata, premere nuovamente la parte "PUSH TILT" (1) dell'interruttore tetto apribile. Il tetto apribile si inclinerà verso il basso. Mantenendo premuta la parte "PUSH TILT" (1) dell'interruttore per oltre un secondo, tetto e tendina si chiuderanno completamente.

Apertura del tetto apribile

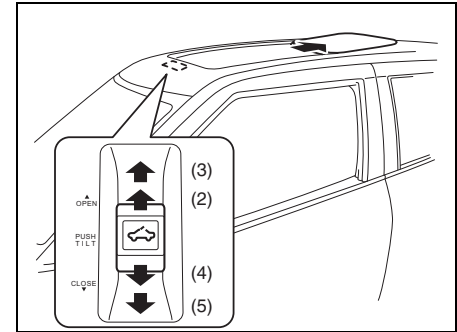

61MM0A110

Il tetto può essere aperto manualmente premendo l'apposito interruttore in posizione "OPEN" (2). Inizierà ad aprirsi la tendina parasole e successivamente il tetto apribile.

Premendo l'interruttore in posizione di APERTURA COMPLETA (3), la tendina parasole si aprirà completamente. Premendolo nuovamente in posizione di APERTURA COMPLETA (3), il tetto si aprirà completamente.

Mantenendo premuto l'interruttore in posizione di APERTURA COMPLETA (3) per oltre un secondo, la tendina parasole e il tetto si apriranno completamente.

Per arrestare la tendina parasole o il tetto durante la movimentazione, premere l'interruttore, brevemente, in un qualsiasi momento.

ALTRI COMANDI ED EQUIPAGGIAMENTI

Chiusura del tetto apribile

Il tetto può essere chiuso manualmente premendo l'apposito interruttore in posizione "CLOSE" (4). Si chiuderà innanzitutto il tetto apribile e poi la tendina.

Premendo l'interruttore in posizione di CHIUSURA COMPLETA (5), il tetto si chiuderà completamente. Premendolo nuovamente in posizione di CHIUSURA COMPLETA (5), la tendina parasole si chiuderà completamente.

Mantenendo premuto l'interruttore in posizione di CHIUSURA COMPLETA (5) per oltre un secondo, il tetto e la tendina parasole si chiuderanno completamente.

Per arrestare il tetto o la tendina parasole durante la movimentazione, premere in un qualsiasi momento l'interruttore, brevemente.

Il tetto apribile, inoltre, è dotato di funzione antipizzicamento.

Quando tale funzione rileva la presenza di un oggetto intercettato dal tetto durante la corsa di chiusura o di inclinazione verso il basso, il tetto inverte automaticamente il movimento, aprendosi o inclinandosi verso l'alto. Questo sistema funziona quando il tetto apribile si sta chiudendo o inclinando verso il basso in maniera automatica.

Anche se il tetto apribile è dotato di funzione antipizzicamento, quando si procede con la sua chiusura, controllare che non vi siano mani o altri oggetti lungo la sua corsa.

AVVERTENZA

Se la batteria al piombo-acido non è sufficientemente carica, il sistema antipizzicamento del tetto apribile potrebbe non funzionare.

ATTENZIONE

Il sistema antipizzicamento del tetto apribile non è attivo nella zona subito prima della chiusura completa del tetto.

Se il sistema antipizzicamento tetto non funziona correttamente, chiudere il tetto apribile tramite l'interruttore e far controllare il sistema dal concessionario.

Maniglie d'appiglio

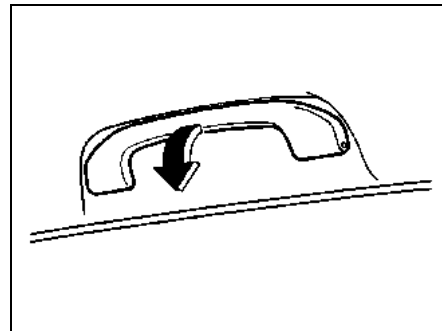

54G249

Le maniglie d'appiglio sono fornite per favorire la comodità dei passeggeri.

AVVISO

Non appendetevi alle maniglie onde evitare di danneggiarle insieme all'imbottitura sagomata.

Ganci appendiabiti

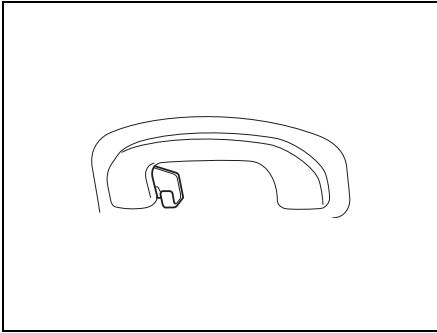

61MM0B025

Sui ganci appendiabiti è possibile appendere abiti. Ricordate che non sono progettati per sostenere grandi o ampi pesi.

⚠ AVVERTENZA

Se il vostro veicolo è dotato di airbag laterali a tendina, non appendete al gancio appendiabiti oggetti appuntiti come ad esempio una grucciona. Nel caso in cui doveste appendere degli abiti, utilizzate semplicemente il gancio.

Cassetto portaoggetti

ESEMPIO

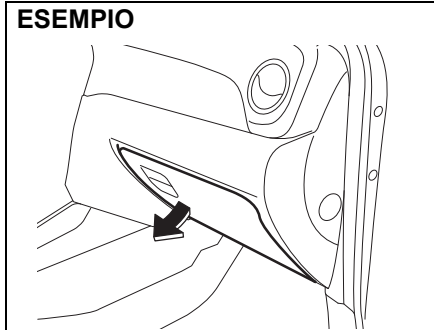

54P000513

Per aprire il cassetto portaoggetti, tirare la leva a scatto. Per richiuderlo, riaccostare lo sportello finché si chiude con uno scatto.

⚠ AVVERTENZA

Non guidate con il cassetto aperto. In caso di incidente, può provocare lesioni.

⚠ AVVERTENZA

Non lasciate accendini o bombolette spray nel cassetto portaoggetti. L'accendisigari o la bomboletta spray lasciati in luoghi quali il cassetto portaoggetti potrebbero innescarsi accidentalmente mentre caricate i bagagli, provocando incendi.

ESEMPIO

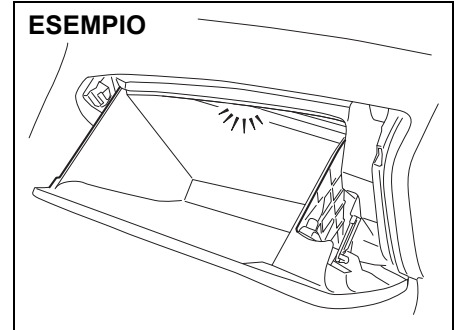

54P000514

La luce del cassetto portaoggetti (se in dotazione) rimane accesa per tutto il tempo che lo sportello è aperto.

Console a padiglione (se in dotazione)

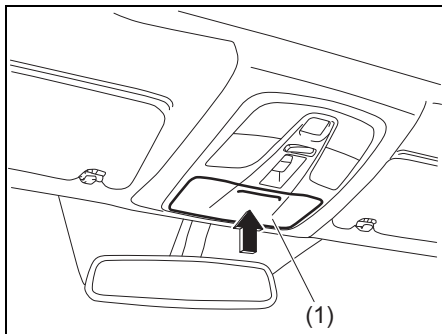

Utilizzare questo vano per i piccoli oggetti. Aprire lo sportello (1) premendone la parte sporgente.

⚠ AVVERTENZA

- Non guidate con lo sportello della console a padiglione aperto in quanto gli oggetti in essa contenuti potrebbero cadere in caso di frenata, accelerazione o incidente. Chiudete sempre lo sportello della console dopo aver riposto o prelevato gli oggetti.

(continua)

⚠ AVVERTENZA

(continua)

- Se posteggiate il veicolo all'aperto, alla luce diretta del sole o in condizioni di grande caldo, la console a padiglione può diventare rovente poiché è vicino al tetto. Pertanto, quando si parcheggia in queste condizioni:
 - non lasciate gli occhiali nella console a padiglione. Il calore potrebbe deformare le lenti o le montature in plastica;
 - non collocate oggetti infiammabili, come gli accendini, nella console a padiglione. Il calore potrebbe provocare un incendio.

AVVISO

- Non chiudete lo sportello con troppa forza. Diversamente, sia lo sportello che gli oggetti nel vano potrebbero rompersi.
- Onde evitare di danneggiare le lenti, collocate gli occhiali nella console a padiglione dopo averli riposti nelle custodie.

Portabicchieri/lattine e vano portaoggetti

ESEMPIO

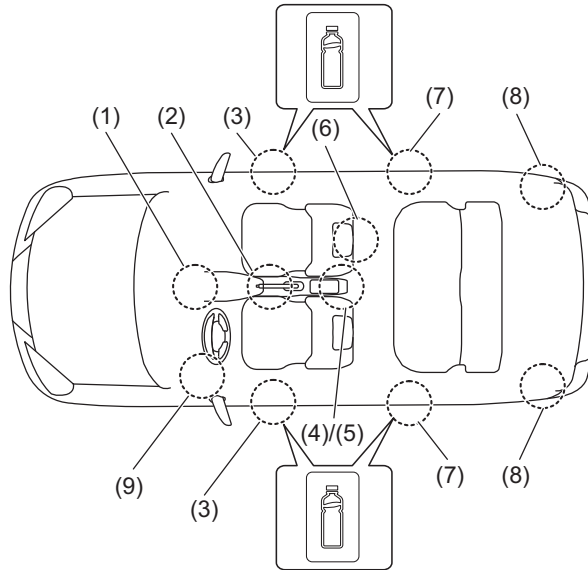

54P050501

- | | |
|--|---|
| (1) Vano cruscotto | (2) Portabicchieri/lattine anteriori |
| (3) Portabottiglie anteriore | (4) Portabottiglie/lattine posteriore (se in dotazione) |
| (5) Poggiabraccio anteriore con cassetto console (se in dotazione) | (6) Tasca schienale sedile anteriore |
| (7) Portabottiglie posteriore | (8) Vano nel bagagliaio |
| (9) Vano copertura foro nel piantone | |

- Vano cruscotto (1)/
- Vano copertura foro nel piantone (9)

⚠ AVVERTENZA

Non collocate oggetti che potrebbero cadere dal vano con veicolo in movimento. L'inosservanza di questa precauzione può comportare l'interferenza di un oggetto con i pedali e conseguente perdita di controllo del mezzo o incidente.

Portabicchieri/lattine anteriori (2)/ Portabicchieri/lattine posteriore (se in dotazione) (4)

Utilizzare il portabicchieri/lattine posteriore per un bicchiere con coperchio o una bottiglia con tappo. Inoltre, il portabicchieri/lattine posteriore può anche accogliere piccoli oggetti.

⚠ AVVERTENZA

L'eventuale inosservanza delle seguenti precauzioni può causare lesioni personali o danni al veicolo:

- Quando si utilizzano i portabicchieri/lattine, fate attenzione al loro contenuto. Se viene versato, il liquido caldo potrebbe provocare ustioni. La batteria agli ioni di litio (se in dotazione) e il convertitore CCCC (se in dotazione) sono posti sotto il sedile anteriore. Il versamento di liquidi sulla batteria agli ioni di litio (se in dotazione) e sul convertitore CCCC (se in dotazione) nei modelli con sistema SHVS (Smart Hybrid Vehicle by Suzuki) può causare incendi, scosse elettriche o danni.

(continua)

⚠ AVVERTENZA

(continua)

- **Non usate i portabicchieri/lattine come contenitori per oggetti acuminati, duri o fragili, che potrebbero fuoriuscire durante una brusca frenata e ferire gli occupanti del veicolo.**
- Evitate di inserire sostanze liquide e corpi estranei nelle parti in movimento della leva del cambio o nei componenti elettrici in generale. Il liquido e i corpi estranei potrebbero danneggiare queste parti.
- Se versate o fate cadere accidentalmente del liquido, fate controllare il veicolo da un concessionario autorizzato SUZUKI.

Portabicchieri/lattine anteriori (3)/ Portabicchieri/lattine posteriore (7)

Il portabottiglie può accogliere esclusivamente una bottiglia con tappo.

Poggiabraccio anteriore con cassetto console (5) (se in dotazione)

AVVISO

Onde evitare di danneggiare il poggibraccio, non appoggiatevi su di esso, né lasciate che un bambino vi si sieda sopra.

ESEMPIO

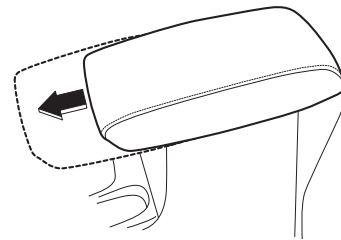

61MM0B029

Il poggibraccio può scivolare in avanti.

Cassetto console

Utilizzare questo vano per riporre i piccoli oggetti.

Per aprirlo, sollevare lo sportello superiore mantenendo, contemporaneamente, la leva (1) alzata.

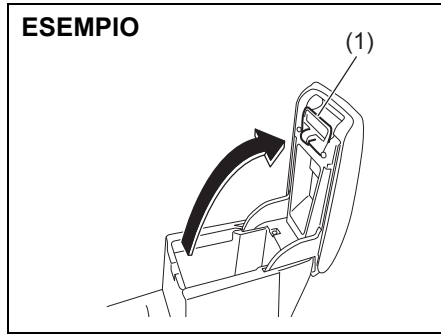

61MM0B030

NOTA:

Chiudete sempre lo sportello del vano dopo aver riposto o prelevato gli oggetti.

Tasca schienale sedile anteriore (6)

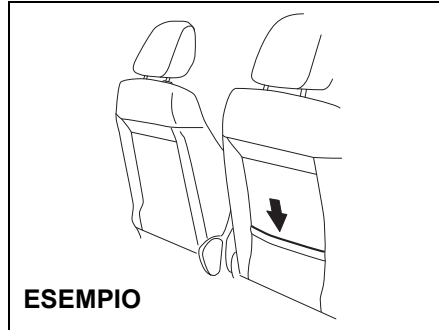

54P000517

Questa tasca serve a contenere oggetti leggeri e morbidi come guanti, giornali o riviste.

⚠ ATTENZIONE

Non inserite oggetti duri o infrangibili all'interno della tasca. In caso di incidente gli oggetti come bottiglie, lattine, ecc. potrebbero ferire gli occupanti dei sedili posteriori.

Vano nel bagagliaio (8)

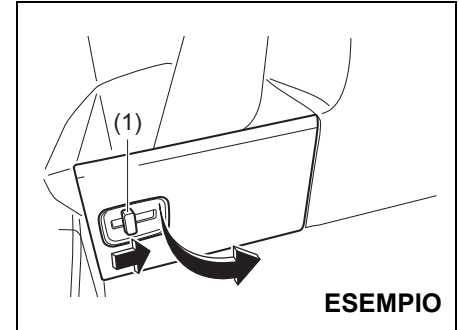

54P000518

Per aprire lo sportello, spostare la leva (1) e tirare lo sportello.

NOTA:

Riponete lo sportello rimosso nel bagagliaio in maniera che non disturbi gli occupanti.

Poggipiedi

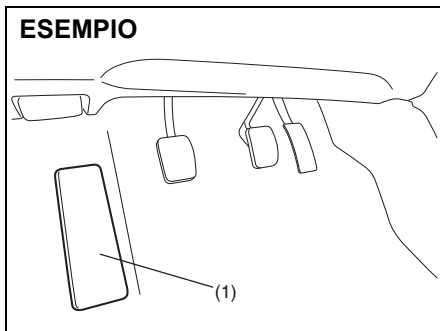

68LM543

Usare il poggipiedi (1) come sostegno per il piede sinistro.

Orologio (se in dotazione)

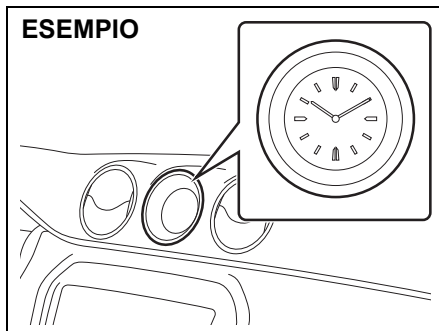

54P000519

Potete cambiare l'ora tramite il display informazioni. Così facendo, cambierà automaticamente quella visualizzata sull'orologio. È possibile modificare anche l'illuminazione notturna. Per i dettagli, fare riferimento al paragrafo "Display informazioni" nella sezione INFORMAZIONI PRIMA DI METTERSI ALLA GUIDA.

Tappeti a pavimento (se in dotazione)

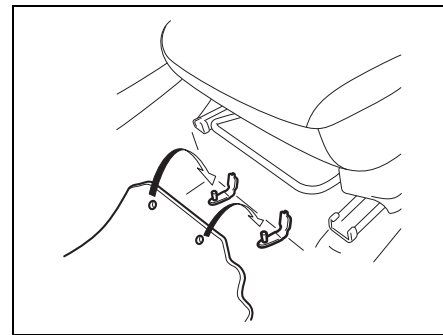

Onde evitare che il tappeto lato conducente scivoli in avanti e possa così interferire con i pedali, è consigliabile utilizzare tappeti originali SUZUKI.

Dopo aver rimosso il tappeto a pavimento lato guida, al suo riposizionamento nel veicolo, ricordare sempre di agganciare i fissaggi agli anellini in gomma del tappeto e di posizionare quest'ultimo idoneamente nel vano piedi.

In caso di sostituzione dei tappeti a pavimento del veicolo con altri di tipo diverso, quali ad esempio quelli per tutte le stagioni, è altamente consigliabile utilizzare gli articoli originali SUZUKI per garantire il perfetto posizionamento.

⚠ AVVERTENZA

L'inosservanza delle seguenti precauzioni può comportare l'interferenza del tappeto a pavimento lato guida con i pedali e conseguente perdita di controllo del mezzo o incidente.

- Verificare che i fissaggi siano agganciati agli anelli in gomma del tappeto a pavimento.
- Non mettete mai i tappeti a pavimento l'uno sull'altro.
- Non utilizzate mai tappeti a pavimento che non sono idonei per il profilo del pavimento.

Ganci del bagagliaio

Gancio portaspesa

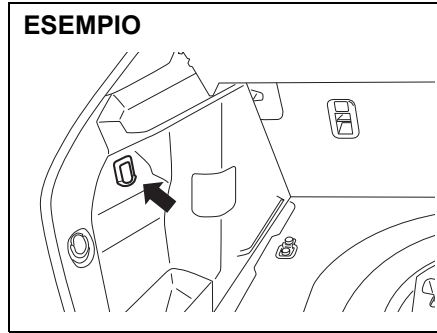

A questo gancio potete appendere la borsa della spesa o altri oggetti idonei. Ricordate che non è progettato per sostenere grandi o ampi pesi.

AVVISO

Onde evitare di rompere il gancio, non appendete oggetti di peso superiore ai seguenti.
Gancio portaspesa: 2 kg (4,4 lbs)

Ganci per la rete fermabagagli (se in dotazione)

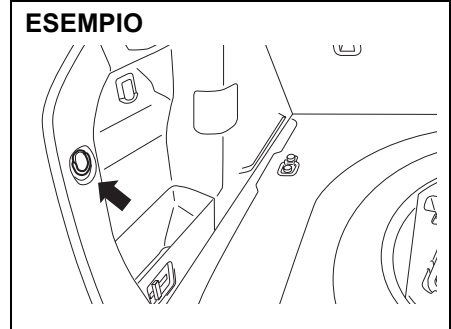

A questi ganci è possibile fissare una rete opzionale. Ricordate che non sono progettati per sostenere grandi o ampi pesi.

AVVISO

Onde evitare di rompere i ganci, non appendete oggetti grandi o pesanti.

Cappelliera

ESEMPIO

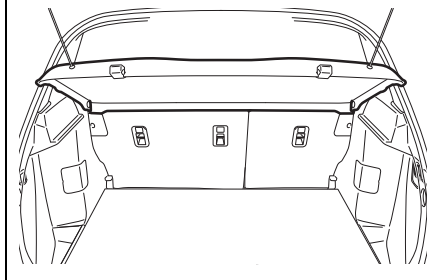

54P030501

Grazie a questa copertura si nascondono alla vista i bagagli o altro tipo di carico riposti nel vano bagagli.

⚠ AVVERTENZA

Non trasportate mai oggetti, anche se piccoli e leggeri, sopra il ripiano di copertura del bagagliaio. In caso di incidente, gli oggetti sul ripiano possono essere sbalzati via provocando ferite, o potrebbero impedire la visuale posteriore del conducente.

Ripiano del bagagliaio (se in dotazione)

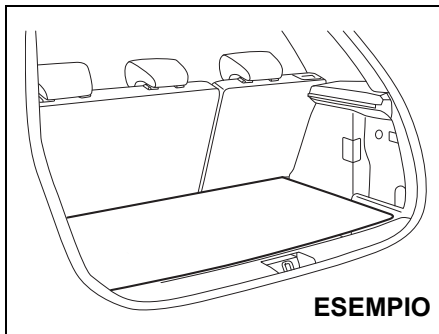

54P000524

Il veicolo è dotato di ripiano nel bagagliaio. Sopra o sotto detto ripiano, è possibile collocare valige o altri tipi di oggetti. Inoltre, rimuovendolo, è anche possibile alloggiare bagagli alti.

⚠ AVVERTENZA

Gli oggetti che superano in altezza la cappelliera possono ostruire la visuale del guidatore e dare origine ad incidenti. Tali oggetti possono anche danneggiarsi o danneggiare il portellone.

Non trasportate oggetti di altezza superiore a quella della cappelliera.

⚠ ATTENZIONE

Se non prestate sufficiente attenzione nel maneggiare il ripiano del bagagliaio, potreste ferirvi.

Rimuovete o rimontate il ripiano prestando attenzione.

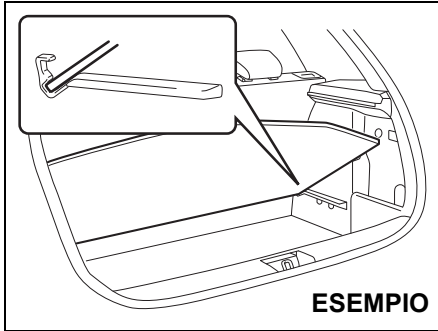

54P000525

Il ripiano del bagagliaio può essere lasciato aperto come indicato in figura.

AVVISO

Onde evitare di rompere il ripiano del bagagliaio, osservate le seguenti istruzioni.

- **Non lasciate il ripiano aperto durante la guida.**
- **Non applicate alcun carico sul ripiano mentre è aperto.**

Guide o ancoraggio barre portatutto (se in dotazione)

Guide barre portatutto

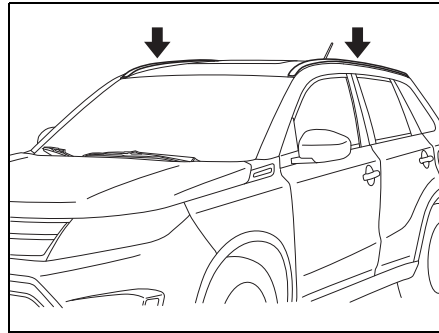

54P000526

Ancoraggi barre portatutto

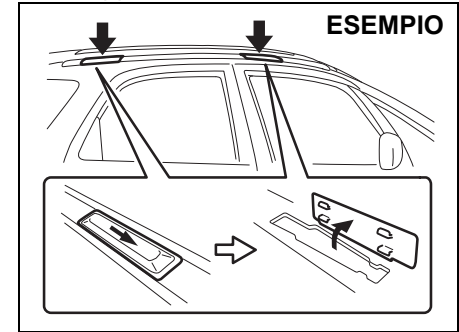

80J082

È possibile utilizzare le guide o gli ancoraggi barre portatutto per collegare il portapacchi opzionale disponibile presso il concessionario SUZUKI. Se si utilizza un portapacchi, attenersi alle istruzioni e alle precauzioni riportate in questa sezione e fornite con il portapacchi stesso.

- Controllare di aver installato correttamente le barre portatutto.
- Per caricare correttamente oggetti di vario tipo (come sci, biciclette, ecc.) utilizzare gli appositi attacchi disponibili presso il concessionario SUZUKI. Installare gli attacchi saldamente e correttamente in base alle istruzioni fornite. Non montare il carico direttamente sul tetto. Il carico lo danneggerebbe.

- Il peso lordo delle barre portatutto piú il carico non deve superare la capacit  di carico.
 - Guide barre portatutto: 75 kg (165 lbs)
 - Ancoraggi barre portatutto: 50 kg (110 lbs)
- Inoltre, il peso lordo del veicolo (a pieno carico compreso il peso del conducente, dei passeggeri, del carico nel vano bagagli, del carico sul tetto e della piastra del rimorchio) non deve superare il peso massimo autorizzato (GVWR) indicato nella sezione DATI TECNICI.
- Montare e fissare saldamente il carico sulle barre portatutto secondo le istruzioni fornite. Sistemare gli oggetti piú pesanti sul fondo e distribuire il carico nella maniera piú uniforme possibile.
- Non trasportare oggetti larghi che sporgono dal paraurti o dai fianchi del veicolo in quanto potrebbero ostacolare la visuale.
- Fissare le estremit  anteriore e posteriore degli oggetti lunghi, come pannelli in legno, tavole da surf, ecc., alla parte anteriore e posteriore del veicolo. Proteggere le parti verniciate del veicolo per evitare che vengano graffiate dalle corde di fissaggio.
- Controllare periodicamente che le barre portatutto siano ben fissate e in buono stato.
- Nei veicoli provvisti di ancoraggi barre portatutto, verificare di coprirli quando inutilizzati.

AVVERTENZA

- **Brusche manovre o il mancato fissaggio del carico possono farlo volare via rischiando di ferire altre persone o danneggiare altri veicoli.**
- **Fissate il carico saldamente ed evitate brusche manovre come sgommate in partenza, curve strette e veloci e frenate improvvise. Controllate periodicamente che il carico sia fissato saldamente.**
- **Oggetti ingombranti, larghi, lunghi o piatti possono influenzare l'aerodinamica del veicolo o essere portati via dal vento, riducendo il controllo del veicolo con il rischio di provocare incidenti e lesioni personali. Guidate lentamente e con cautela quando trasportate questo tipo di carico.**

Ganci di traino su telaio

SUZUKI sconsiglia di utilizzare i ganci di traino sul telaio per trasportare un altro veicolo. SUZUKI li ha progettati per trainare il proprio veicolo sulla strada, in caso di emergenza.

Se fosse necessario trainare il proprio veicolo in emergenza, vedere quanto descritto in "Traino" nella sezione IN EMERGENZA.

AVVERTENZA

Quando utilizzate i ganci di traino su telaio, osservate le seguenti istruzioni. Il gancio di traino o la carrozzeria del veicolo potrebbe rompersi e causare gravi lesioni personali e danni materiali.

- **Non utilizzate i ganci di traino sul telaio per trasportare un altro veicolo.**
- **Non tirate il veicolo per liberarlo da neve, fango o sabbia profondi, evitate partenze brusche o manovre di guida irregolari che causerebbero sollecitazioni eccessive sul gancio.**

In questi casi,   consigliabile rivolgersi ad un operatore professionale.

Anteriore

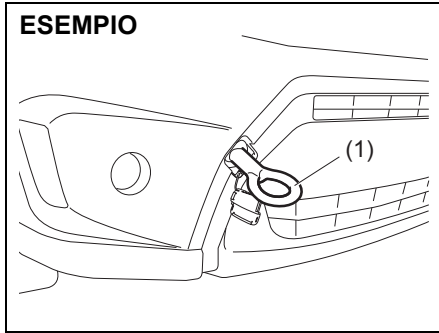

Il gancio di traino (1) è montato sulla parte anteriore del veicolo per essere utilizzato esclusivamente in caso di emergenza.

Per installare il gancio (1), seguire la procedura qui sotto riportata.

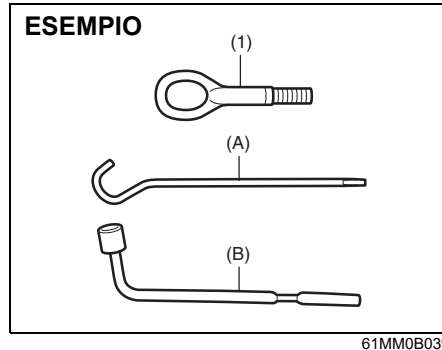

1) Prendere il gancio di traino (1), il manico del cric (A) e la chiave per ruote (B) dal bagagliaio.

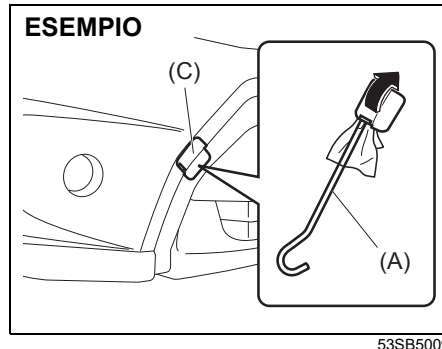

2) Rimuovere il coperchietto (C) utilizzando il manico del cric (A) avvolto in un panno morbido, come illustrato.

NOTA:

Non esercitate una forza eccessiva in quanto danneggerebbe il cordino del coperchietto.

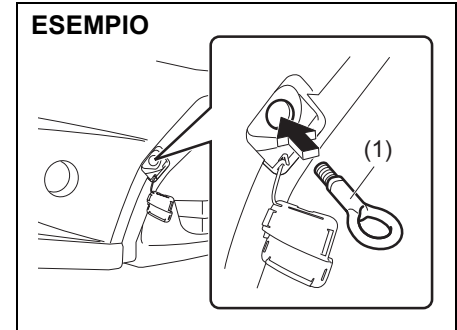

3) Installare il gancio di traino (1) manualmente.

NOTA:

È consigliabile fissare il coperchio con del nastro per evitare danni durante il traino.

ESEMPIO

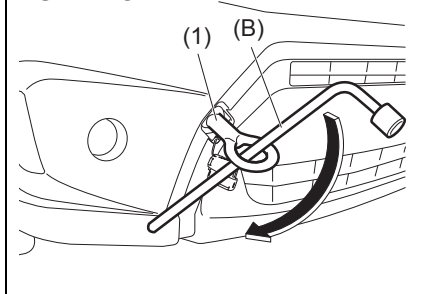

54P000530

- 4) Per serrare il gancio di traino (1), girarlo in senso orario usando una chiave per ruote (B) finché il gancio (1) è installato saldamente.

Per rimuovere il gancio di traino (1), effettuare le operazioni previste dalla procedura di installazione in senso inverso.

AVVISO

Onde evitare di danneggiare il veicolo, non utilizzate mai il gancio (1) per le operazioni di rimorchio/spedizione su treno o via mare.

Posteriore

ESEMPIO

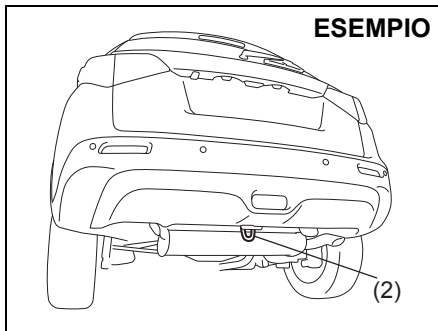

54P000802

Il gancio di traino (2) sul telaio è montato sulla parte posteriore del veicolo per essere utilizzato esclusivamente in caso di emergenza o nel trasporto marittimo.

Altri ganci

ESEMPIO

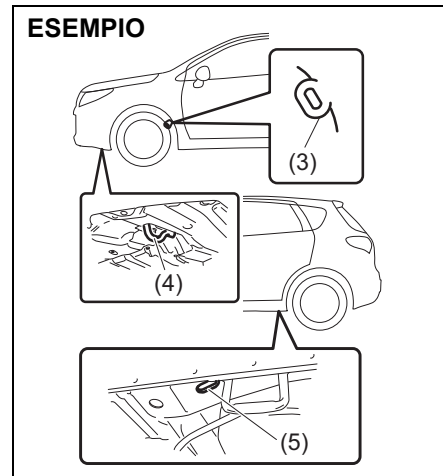

54P000531

I ganci (3) (se in dotazione) e i fori sul telaio (5) sono forniti ai soli fini del rimorchio/spedizione su treno. I ganci (4) sono forniti per la sola spedizione via mare.

AVVERTENZA

Non utilizzate i ganci (3), (4) e i fori sul telaio (5) per effettuare operazioni di traino. Questi ganci e i fori potrebbero rompersi e causare gravi lesioni personali e danni materiali.

Impianto di climatizzazione

Esistono tre tipi di impianto di riscaldamento e di climatizzazione, ovvero:

- Impianto di climatizzazione manuale
- Impianto di riscaldamento e climatizzazione automatico (controllo del clima)

Bocchette di aerazione

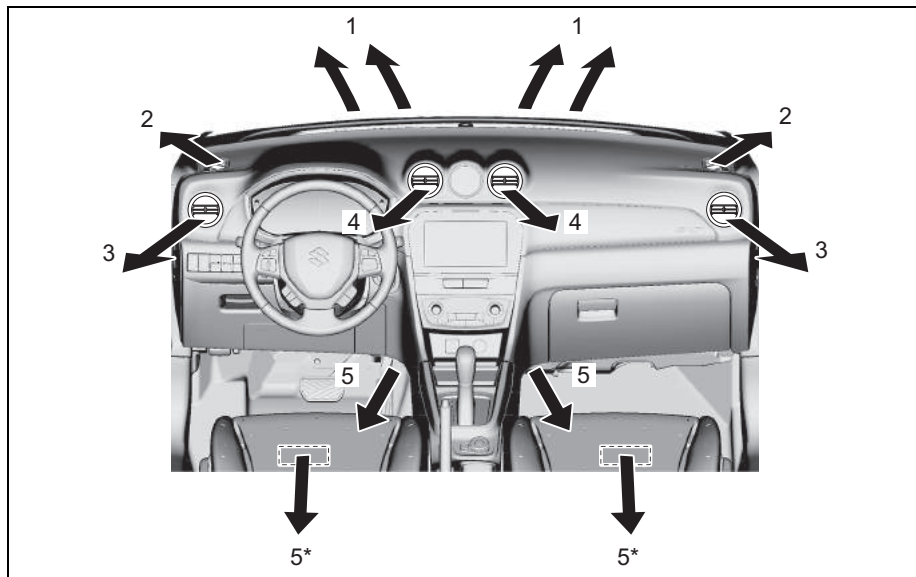

1. Bocchetta sbrinatori parabrezza
2. Bocchetta sbrinatori laterale
3. Bocchetta laterale
4. Bocchetta centrale
5. Bocchetta a pavimento
* (se in dotazione)

53SB5001

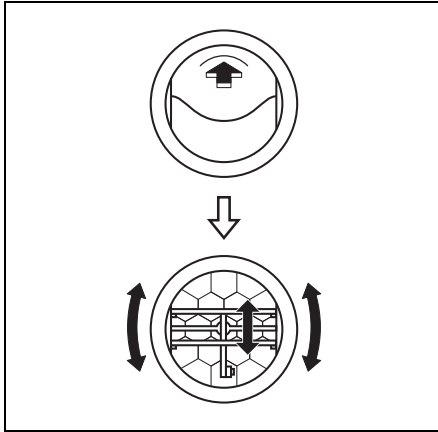

54P120501

Quando le bocchette sono aperte, l'aria esce indipendentemente dalla posizione del selettore di flusso dell'aria.

⚠ ATTENZIONE

L'esposizione prolungata all'aria calda proveniente dal riscaldatore o dal condizionatore può dare luogo a ustioni da basse temperature. Onde evitare l'esposizione prolungata al flusso di aria calda, tutti gli occupanti del veicolo devono mantenersi a debita distanza dalle bocchette dell'aria, in particolare i bambini, gli anziani, gli individui con necessità particolari, con pelle delicata e che dormono.

Impianto di riscaldamento e climatizzazione manuale

Descrizione dei comandi

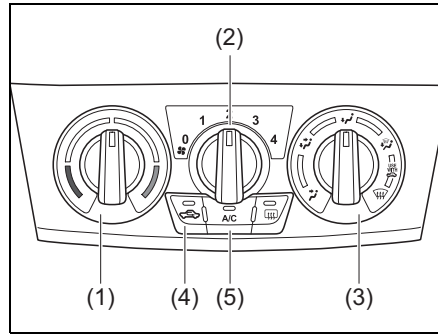

54P000541

Selettore di regolazione della temperatura (1)

Ruotando questo selettore è possibile impostare la temperatura desiderata.

Selettore di velocità del ventilatore (2)

Ruotando questo selettore è possibile accendere il ventilatore e selezionarne la velocità.

Selettore di flusso aria (3)

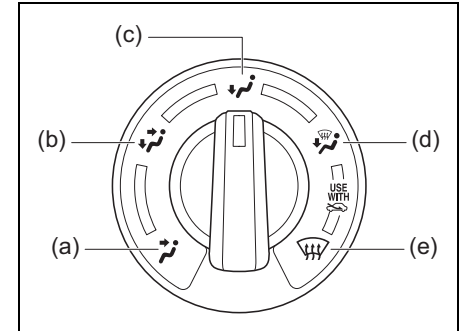

54P000534

Viene utilizzato per selezionare una delle seguenti funzioni.

VENTILAZIONE (a)

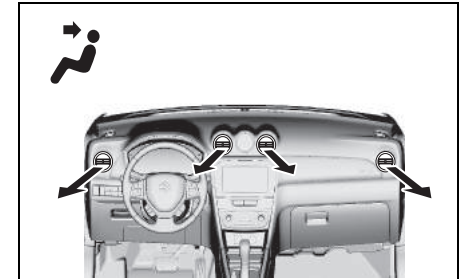

53SB5002

L'aria a temperatura controllata fuoriesce dalle bocchette centrali e laterali.

ALTRI COMANDI ED EQUIPAGGIAMENTI

FUNZIONE DOPPIO LIVELLO (b)

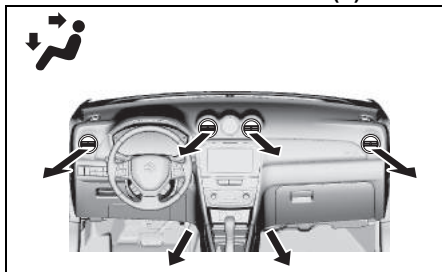

53SB5003

L'aria a temperatura controllata fuoriesce dalle bocchette sul pavimento, mentre dalle bocchette centrali e laterali fuoriesce l'aria più fresca. Quando il selettore di regolazione della temperatura (1) si trova in posizione di temperatura minima o massima, la temperatura dell'aria proveniente dalle bocchette sul pavimento sarà uguale a quella che esce dalle bocchette centrali e laterali.

FUNZIONE RISCALDAMENTO (c)

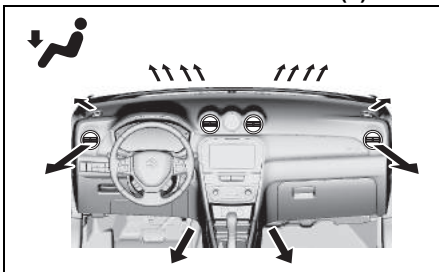

53SB10502

L'aria a temperatura controllata fuoriesce non solo dalle bocchette sul pavimento e da quelle laterali ma anche da quelle previste per lo sbrinamento del parabrezza e, in minor misura, da quelle per lo sbrinamento laterale.

FUNZIONE RISCALDAMENTO E SBRINAMENTO (d)

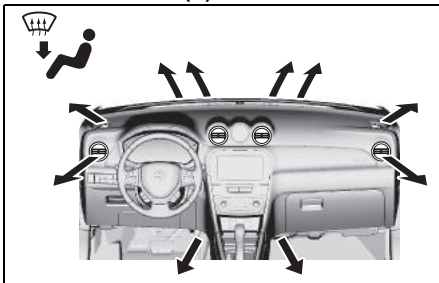

53SB5005

L'aria a temperatura controllata fuoriesce dalle bocchette sul pavimento, dalle bocchette per lo sbrinamento del parabrezza, dalle bocchette per lo sbrinamento laterale e dalle bocchette laterali.

FUNZIONE SBRINAMENTO (e)

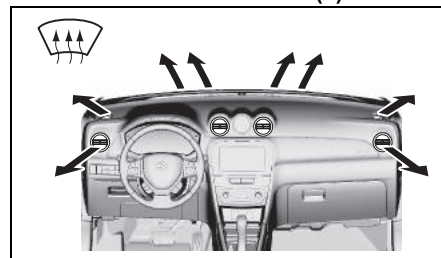

53SB5006

L'aria a temperatura controllata fuoriesce dalle bocchette per lo sbrinamento del parabrezza, dalle bocchette per lo sbrinamento laterale e dalle bocchette laterali.

Selettore portata aria (4)

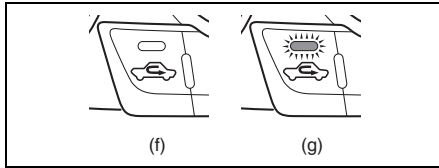

61MM0A020

Questo selettore viene utilizzato per attivare le seguenti modalità:

ARIA FRESCA (f)

Selezionando questa modalità, l'indicatore si spegne e viene utilizzata l'aria esterna.

RICIRCOLO ARIA (g)

Selezionando questa modalità, l'indicatore si accende, l'alimentazione d'aria esterna si interrompe e l'aria interna entra in ricircolo. Questa modalità è consigliata per evitare l'immissione di aria esterna inquinata o polverosa, ad esempio quando ci si trova in galleria, oppure quando si desidera rinfrescare l'abitacolo velocemente.

Le modalità ARIA FRESCA e RICIRCOLO ARIA vengono selezionate alternativamente tutte le volte che si preme il selettore portata aria.

NOTA:

In caso di prolungato azionamento del RICIRCOLO ARIA, l'aria nel veicolo può diventare viziata. Per questo motivo, di tanto in tanto, è opportuno selezionare la modalità ARIA FRESCA.

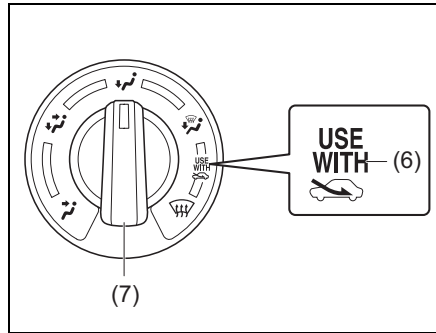

53SB10501

NOTA:

Simbolo "USE WITH" (6)

Per disappannare rapidamente il parabrezza e/o i finestrini laterali, ruotare il selettore di flusso aria (7) in posizione RISCALDAMENTO e SBRINAMENTO o SBRINAMENTO e il selettore di portata aria (4) su ARIA FRESCA. Questo posizionamento disappanna il parabrezza e/o i finestrini laterali più rapidamente che RICIRCOLO ARIA.

Interruttore climatizzazione dell'aria (5)

Per attivare il climatizzatore, portare il selettore di velocità del ventilatore in una posizione diversa da quella di disinserimento e premere l'interruttore "A/C". Premendo l'interruttore "A/C", non appena entra in funzione il climatizzatore, si accende una spia indicatore. Per spegnere il climatizzatore, premere di nuovo l'interruttore "A/C".

Quando il climatizzatore è in funzione, si potrebbero notare piccoli cambiamenti nel regime del motore che, però, sono del tutto normali, perché l'impianto è progettato in modo che il compressore si inserisca o si disinserisca per mantenere la temperatura desiderata.

Per contenere i consumi di carburante, è bene far funzionare il compressore il meno possibile.

Istruzioni per il funzionamento dell'impianto

Ventilazione naturale

Selezionare la funzione VENTILAZIONE e ARIA FRESCA, portare il selettore di regolazione della temperatura nella posizione desiderata ed il selettore della velocità del ventilatore nella posizione di disinserimento. In questo modo, l'aria fresca affluirà continuamente mentre il veicolo è in movimento.

Ventilazione forzata

Le impostazioni dei comandi sono uguali a quelle previste per la ventilazione naturale, con la differenza che la velocità del ventilatore non deve essere in posizione di disinserimento.

Riscaldamento normale (utilizzando l'aria esterna)

Selezionare la funzione RISCALDAMENTO e ARIA FRESCA, quindi ruotare il selettore di regolazione della temperatura e il selettore di velocità del ventilatore nelle posizioni desiderate. Aumentando la velocità del ventilatore mediante il relativo selettore aumenterà anche la portata di calore.

Riscaldamento veloce (utilizzando il ricircolo aria)

Le impostazioni dei comandi sono uguali a quelle previste per il riscaldamento normale, ad eccezione del RICIRCOLO ARIA che deve essere selezionato. In caso di prolungato impiego di questa modalità di

riscaldamento, l'aria all'interno dell'abitacolo rischia di diventare viziata e i finestrini potrebbero appannarsi. È quindi consigliabile utilizzarla solo per riscaldare l'abitacolo velocemente e poi passare quanto prima alla normale modalità di riscaldamento.

Riscaldamento piedi con raffreddamento viso

Selezionare DOPPIO LIVELLO e ARIA FRESCA, quindi ruotare il selettore di regolazione della temperatura e il selettore di velocità del ventilatore nelle posizioni desiderate. A meno che il selettore di regolazione della temperatura non si trovi in posizione di temperatura minima o massima, l'aria proveniente dalle bocchette centrali e laterali sarà più fresca di quella proveniente dalle bocchette sul pavimento.

Raffreddamento normale

Ruotare il selettore di flusso aria in posizione VENTILAZIONE, ruotare il selettore di regolazione della temperatura e il selettore di velocità del ventilatore nelle posizioni desiderate, quindi premere l'interruttore "A/C" in posizione di inserimento. Aumentando la velocità del ventilatore tramite il relativo selettore aumenterà anche la capacità di raffreddamento.

È possibile impostare il selettore portata aria sia in posizione ARIA FRESCA che in posizione RICIRCOLO ARIA a seconda delle proprie esigenze. Selezionando RICIRCOLO ARIA aumenta la capacità di raffreddamento.

Raffreddamento veloce (utilizzando il ricircolo aria)

Le impostazioni dei comandi sono uguali a quelle previste per il raffreddamento normale, ad eccezione del RICIRCOLO ARIA che deve essere selezionato insieme alla posizione di massima velocità del ventilatore.

NOTA:

- *In caso di prolungato azionamento del RICIRCOLO ARIA, l'aria nel veicolo può diventare viziata. Per questo motivo, di tanto in tanto, è opportuno selezionare la modalità ARIA FRESCA.*
- *Se il veicolo è rimasto al sole con i finestrini chiusi, si raffredderà più in fretta aprendoli per poco tempo e accendendo, contemporaneamente, il climatizzatore con il selettore portata aria in posizione ARIA FRESCA e il ventilatore impostato alla massima velocità.*

Deumidificazione

Ruotare il selettore di flusso aria nella posizione desiderata, impostare il selettore di regolazione della temperatura e il selettore di velocità del ventilatore nella posizione desiderata. Selezionare anche ARIA FRESCA e portare l'interruttore "A/C" in posizione di inserimento.

NOTA:

Poiché il climatizzatore deumidifica l'aria, utilizzandolo sarà possibile mantenere i finestrini puliti mediante le funzioni SBIR-

**NAMENTO o RISCALDAMENTO E SBRI-
NAMENTO anche quando soffia aria calda.**

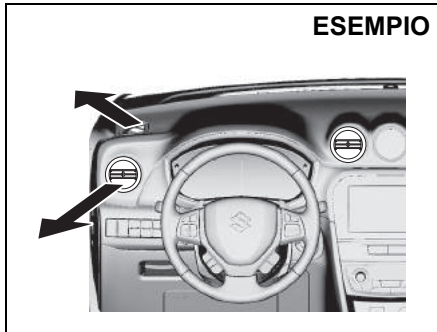

ESEMPIO

53SB5007

NOTA:

Se vi serve il massimo livello di sbrinamento:

- selezionate **SBRINAMENTO** e **ARIA FRESCA**;
- impostate il selettore di velocità del ventilatore sul valore massimo;
- impostate il selettore di regolazione alla massima temperatura;
- portate l'interruttore "A/C" nella posizione di inserimento e
- regolate le bocchette laterali in modo che l'aria sia diretta sui finestrini laterali.

Manutenzione

Se non si utilizza l'impianto di climatizzazione per molto tempo, ad esempio durante l'inverno, quando si ricomincia ad usarlo potrebbe non rendere al massimo. Per mantenerlo sempre efficiente e garantirne la durata è necessario attivarlo periodicamente. Mettere in funzione l'impianto di climatizzazione almeno una volta al mese per un minuto con il motore al minimo. In questo modo si faranno circolare il refrigerante e il lubrificante favorendo la protezione dei componenti interni.

Se l'impianto di climatizzazione è provvisto di filtri dell'aria, pulirli o sostituirli come specificato in "Manutenzione programmata" nella sezione **CONTROLLI E MANUTENZIONE**.

(Per i paesi UE e Israele)

NOTA:

L'impianto utilizza refrigerante **HFO-1234yf**, comunemente definito **R-1234yf**. Il refrigerante **R-1234yf** ha sostituito l'**R-134a** nelle applicazioni del settore automobilistico. Sono disponibili anche altri refrigeranti ma nel vostro veicolo utilizzare esclusivamente il tipo **R-1234yf**.

AVVISO

Utilizzando il refrigerante sbagliato rischiate di danneggiare l'impianto di climatizzazione. Impiegate solo l'R-1234yf**. Non miscelate né sostituite l'**R-1234yf** con altri tipi di refrigerante.**

(Eccetto paesi UE e Israele)

NOTA:

L'impianto utilizza refrigerante **HFC-134a**, comunemente definito **R-134a**. Il refrigerante **R-134a** ha sostituito il tipo **R-12** nel 1993 per quanto riguarda le applicazioni nel settore automobilistico. Sono disponibili anche altri refrigeranti, compreso il refrigerante **R-12** riciclato ma nel vostro veicolo utilizzare esclusivamente il tipo **R-134a**.

AVVISO

Utilizzando il refrigerante sbagliato rischiate di danneggiare l'impianto di climatizzazione. Impiegate solo l'R-134a**. Non miscelate né sostituite l'**R-134a** con altri tipi di refrigerante.**

Impianto di riscaldamento e climatizzazione automatico (controllo del clima)

Descrizione dei comandi

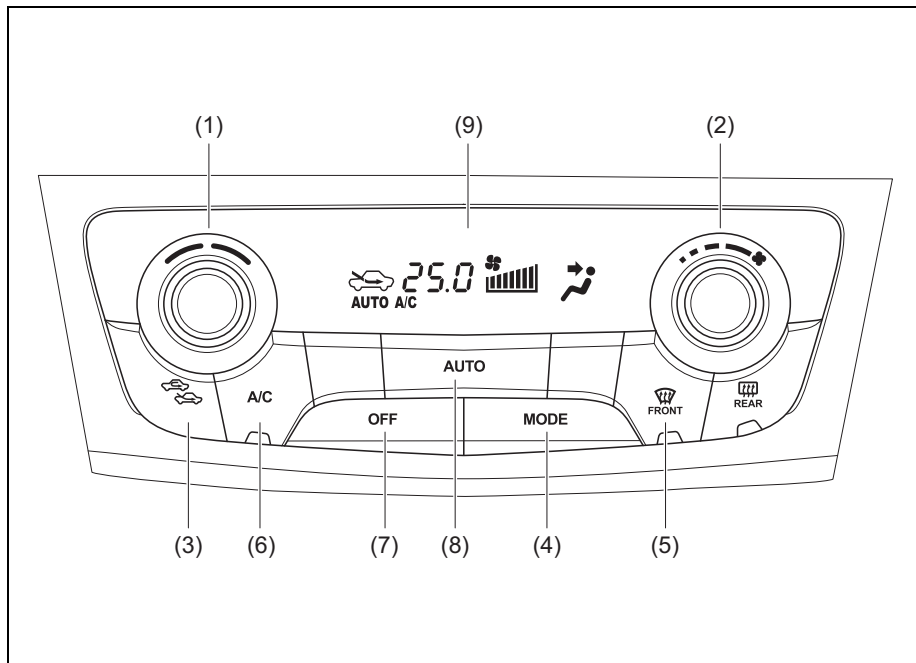

- (1) Selettore di regolazione della temperatura
- (2) Selettore di velocità del ventilatore
- (3) Selettore portata aria
- (4) Selettore di flusso aria
- (5) Interruttore sbrinatori
- (6) Interruttore climatizzazione dell'aria
- (7) Interruttore "OFF"
- (8) Interruttore "AUTO"
- (9) Display

54P000542

Selettore di regolazione della temperatura (1)

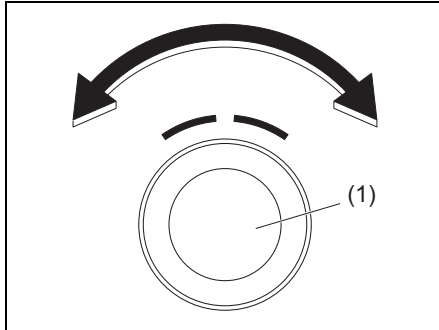

54P000551

Regolare la temperatura agendo sull'apposito selettore (1).

NOTA:
Ruotando il selettore di regolazione della temperatura (1) fino a quando appare la scritta "HI" o "LO" sul display, l'impianto di climatizzazione funzionerà al massimo livello di riscaldamento o raffreddamento. La temperatura dell'aria in uscita dalle bocchette potrebbe cambiare improvvisamente mentre viene visualizzato "LO" o "HI" ma ciò è normale.

Selettore di velocità del ventilatore (2)

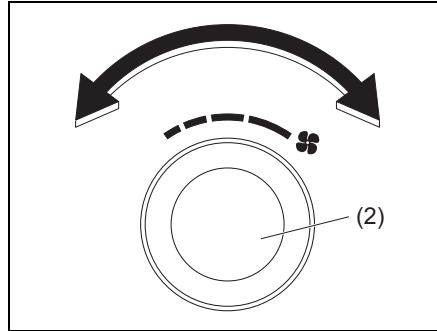

54P000552

Il selettore di velocità del ventilatore (2) serve ad accendere il ventilatore e ad impostarne la velocità.

Premendo l'interruttore "AUTO" (8), la velocità del ventilatore varia automaticamente perché l'impianto di climatizzazione mantiene la temperatura selezionata.

Selettore portata aria (3)

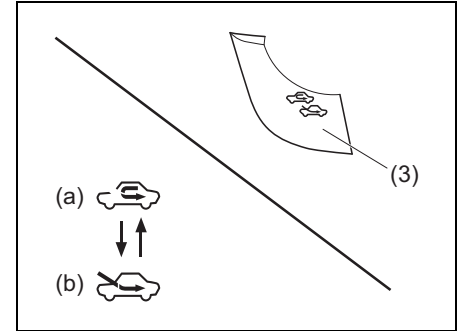

54P000543

Premere il selettore portata aria (3) per selezionare le seguenti modalità.

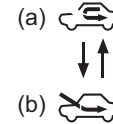

Premendo l'interruttore "AUTO" (8), la portata dell'aria varia automaticamente perché l'impianto di climatizzazione mantiene la temperatura selezionata.

NOTA:
Dopo aver selezionato la modalità ricircolo aria e aver premuto l'interruttore "AUTO" (8), il funzionamento automatico si disinserisce.

ALTRI COMANDI ED EQUIPAGGIAMENTI

RICIRCOLO ARIA (a)

Selezionando questa modalità, il flusso d'aria esterna viene chiuso e l'aria interna entra in ricircolo. Questa modalità è consigliata per evitare l'immissione di aria esterna inquinata, ad esempio quando ci si trova in galleria oppure su strade polverose o quando si vuole rinfrescare l'abitacolo velocemente.

ARIA FRESCA (b)

Quando è selezionata questa modalità, viene immessa l'aria esterna.

Le modalità ARIA FRESCA e RICIRCOLO ARIA vengono selezionate alternativamente tutte le volte che si preme il selettore portata aria.

NOTA:

Se si usa RICIRCOLO ARIA per molto tempo, l'aria nel veicolo può diventare viziata. Di conseguenza, di tanto in tanto, è opportuno selezionare la modalità ARIA FRESCA.

Selettore di flusso aria (4)

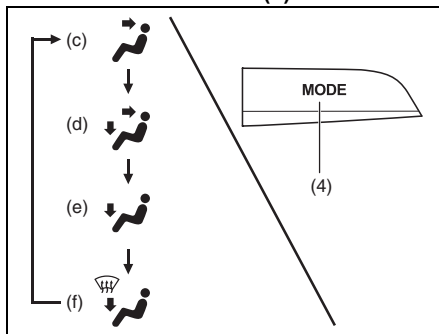

54P000544

Premere il selettore di flusso aria (4) per selezionare le seguenti modalità. L'indicazione relativa alla modalità selezionata appare sul display.

Premendo l'interruttore "AUTO" (8), il flusso dell'aria varia automaticamente perché l'impianto di climatizzazione mantiene la temperatura selezionata.

VENTILAZIONE (c)

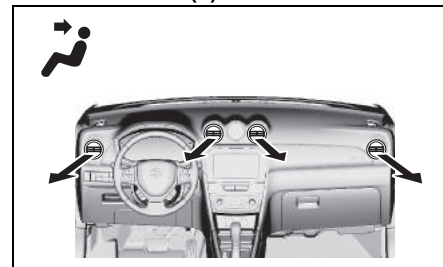

53SB5002

L'aria a temperatura controllata fuoriesce dalle bocchette centrali, laterali e posteriori.

FUNZIONE DOPPIO LIVELLO (d)

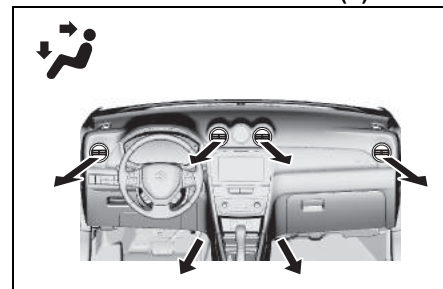

53SB5003

L'aria a temperatura controllata fuoriesce dalle bocchette sul pavimento mentre dalle bocchette centrali, laterali e posteriori fuoriesce l'aria più fresca. Quando il selettore di regolazione della temperatura (1) si trova completamente in posizione freddo o

in posizione caldo, l'aria proveniente dalle bocchette sul pavimento e l'aria proveniente dalle bocchette centrali, laterali e posteriori avranno la stessa temperatura.

FUNZIONE RISCALDAMENTO (e)

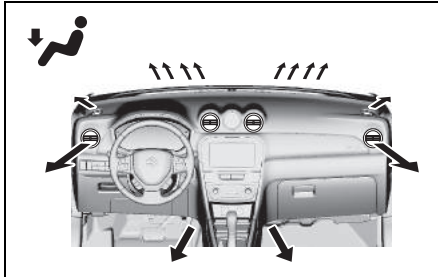

53SB10502

L'aria a temperatura controllata fuoriesce dalle bocchette sul pavimento e dalle bocchette laterali ma proviene anche dalle bocchette per lo sbrinamento del parabrezza e, per quanto in forma leggera, anche da quelle per lo sbrinamento laterale.

FUNZIONE RISCALDAMENTO E SBRINAMENTO (f)

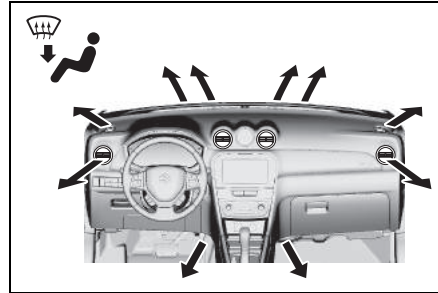

53SB5005

L'aria a temperatura controllata fuoriesce dalle bocchette sul pavimento, dalle bocchette per lo sbrinamento del parabrezza, dalle bocchette per lo sbrinamento laterale e dalle bocchette laterali.

Interruttore sbrinamento (5)

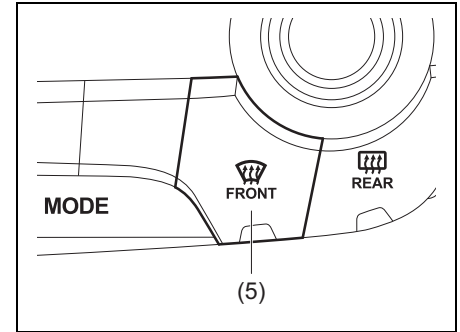

54P000545

Inserire lo sbrinamento premendo l'apposito interruttore (5).

SBRINAMENTO

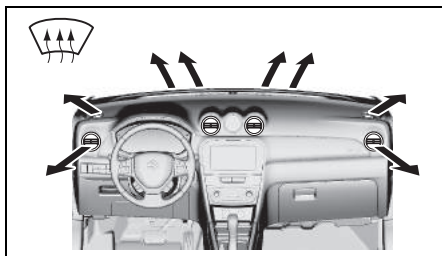

53SB5006

L'aria a temperatura controllata fuoriesce dalle bocchette per lo sbrinatorio del parabrezza, dalle bocchette per lo sbrinatorio laterale e dalle bocchette laterali.

NOTA:

Premendo l'interruttore sbrinatorio (5) per inserire lo sbrinatorio, il climatizzatore si inserisce e viene selezionata automaticamente la modalità ARIA FRESCA. Tuttavia, quando fa molto freddo, il climatizzatore non si inserisce.

Interruttore climatizzazione dell'aria (6)

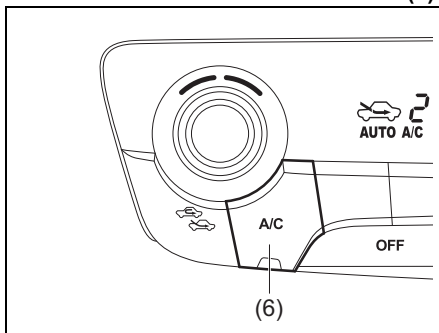

54P000546

Inserire e disinserire l'impianto di climatizzazione agendo sull'apposito interruttore (6) soltanto quando il ventilatore è in funzione. Per inserire il climatizzatore, premere l'interruttore e la scritta "A/C" comparirà sul display. Per spegnere il climatizzatore, ripremere l'interruttore e la scritta "A/C" scomparirà.

Istruzioni per il funzionamento dell'impianto

Funzionamento automatico

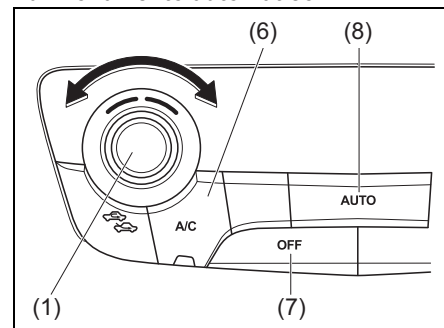

54P000547

È possibile impostare l'impianto di climatizzazione in modalità di funzionamento completamente automatico. Per consentire il funzionamento completamente automatico dell'impianto, procedere come segue.

- 1) Avviare il motore.
- 2) Premere l'interruttore "AUTO" (8).
- 3) Impostare la temperatura desiderata ruotando il selettore di regolazione della temperatura (1).

A questo punto il selettore di velocità ventilatore, il selettore di portata aria e il selettore di flusso aria sono comandati automaticamente per mantenere la temperatura impostata. Tuttavia, il flusso di aria non passa automaticamente in posizione SBRINAMENTO.

NOTA:

Dopo aver selezionato la modalità ricircolo aria e aver premuto l'interruttore "AUTO" (8), il funzionamento automatico si disinserisce.

L'interruttore climatizzazione dell'aria (6) può essere azionato manualmente per inserire o disinserire il climatizzatore, in base alle esigenze. Spegnendo il climatizzatore, l'impianto non è più in grado di abbassare la temperatura interna rispetto a quella esterna.

Per spegnere il climatizzatore, premere l'interruttore "OFF" (7).

NOTA:

Se la scritta "AUTO" lampeggia sul display, significa che c'è un problema nel sistema di riscaldamento e/o di climatizzazione. Fate controllare il sistema da un concessionario SUZUKI autorizzato.

NOTA:

- Per impostare la temperatura più adatta, partite da un valore pari a 22 °C (72 °F) o 25 °C (75 °F) (la temperatura varia in base alle caratteristiche del veicolo).
- Ruotando il selettore di regolazione della temperatura (1) fino a quando appare la scritta "HI" o "LO" sul display, l'impianto di climatizzazione funzionerà al massimo livello di riscaldamento o raffreddamento e il ventilatore funzionerà quasi alla stessa velocità.
- Per evitare di distribuire aria fredda quando fa freddo e aria calda quando fa

caldo, l'impianto ritarderà l'attivazione del ventilatore finché non è disponibile aria tiepida o refrigerata.

- Se avete lasciato il veicolo al sole con i finestrini chiusi, si raffredderà più in fretta se aprite i finestrini per breve tempo.
- Anche in modalità di funzionamento automatico è tuttavia possibile impostare manualmente alcuni selettori. Le impostazioni selezionate manualmente saranno mantenute mentre tutte le altre funzioni saranno controllate automaticamente.
- Se il parabrezza e/o i finestrini anteriori sono appannati, premere l'interruttore per lo sbrinatorio (5) per accendere lo sbrinatorio oppure premere il selettore di flusso aria (4) per spostare il flusso dell'aria in posizione RISCALDAMENTO e SBRINAMENTO per disappannarli.
- Per ripristinare il funzionamento automatico del selettore di velocità del ventilatore (2), del selettore portata aria (3) e flusso aria (4) premete l'interruttore "AUTO" (8).

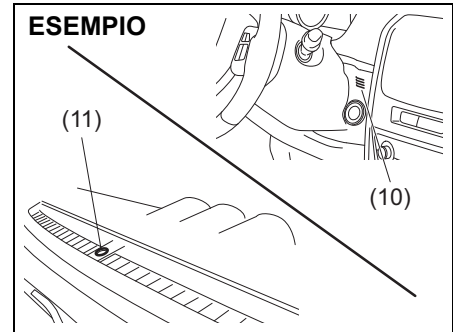

54P000548

Fate attenzione a non coprire il sensore della temperatura interna (10) posto tra il volante e il quadro comandi del climatizzatore oppure il sensore di irraggiamento solare (11) posto sulla sommità del cruscotto sul lato conducente. Questi sensori vengono utilizzati dall'impianto automatico per regolare la temperatura.

Funzionamento manuale

Si può comandare manualmente il sistema di controllo del clima. Impostare i selettori sulla posizione desiderata.

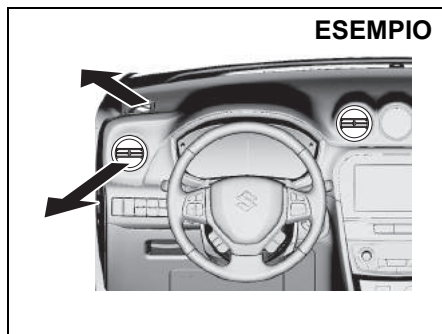

53SB5007

NOTA:

Se vi serve il massimo livello di sbrinamento:

- *premete l'interruttore di sbrinamento (5) per attivare lo sbrinatori (l'impianto di climatizzazione si accenderà automaticamente in modalità ARIA FRESCA),*
- *impostate il selettore di velocità del ventilatore sul valore massimo,*
- *impostate il selettore di regolazione della temperatura su "HI" e*
- *regolate le bocchette laterali in modo che l'aria sia diretta sui finestrini laterali.*

Manutenzione

Se non si utilizza l'impianto di climatizzazione per molto tempo, ad esempio durante l'inverno, quando si ricomincia ad usarlo potrebbe non rendere al massimo. Per mantenerlo sempre efficiente e garan-

tirne la durata è necessario attivarlo periodicamente. Mettete in funzione l'impianto di climatizzazione almeno una volta al mese per un minuto con il motore al minimo. In questo modo si faranno circolare il refrigerante e il lubrificante favorendo la protezione dei componenti interni.

L'impianto di climatizzazione è provvisto di filtri dell'aria. Pulirli o sostituirli come indicato nel paragrafo "Schema di manutenzione" nella sezione CONTROLLI E MANUTENZIONE. È consigliabile fare eseguire questi interventi dal concessionario SUZUKI in quanto è necessario smontare il cassetto portaoggetti inferiore.

(Per i paesi UE, Israele e Taiwan)

NOTA:

L'impianto utilizza refrigerante HFO-1234yf, comunemente definito R-1234yf. Il refrigerante R-1234yf ha sostituito l'R-134a nelle applicazioni del settore automobilistico. Sono disponibili anche altri refrigeranti ma nel vostro veicolo deve essere utilizzato solo il tipo R-1234yf.

AVVISO

Utilizzando il refrigerante sbagliato rischiate di danneggiare l'impianto di climatizzazione. Impiegate solo l'R-1234yf. Non miscelate né sostituite il refrigerante R-1234yf con altri tipi di refrigerante.

(Eccetto per i paesi UE, Israele e Taiwan) NOTA:

L'impianto utilizza refrigerante HFC-134a, comunemente definito R-134a. Il refrigerante R-134a ha sostituito il tipo R-12 nel 1993 per quanto riguarda le applicazioni nel settore automobilistico. Sono disponibili anche altri refrigeranti, compreso il refrigerante R-12 riciclato ma nel vostro veicolo utilizzare esclusivamente il tipo R-134a.

AVVISO

Utilizzando il refrigerante sbagliato rischiate di danneggiare l'impianto di climatizzazione. Impiegate solo l'R-134a. Non miscelate né sostituite l'R-134a con altri tipi di refrigerante.

(Per Singapore)

NOTA:

Affidate eventuali riparazioni e la sostituzione dei componenti a un concessionario autorizzato SUZUKI, il cui personale meccanico sia qualificato secondo lo standard SAE J2845 per condizionatori d'aria a R-1234yf.

Antenna della radio

Tipo A

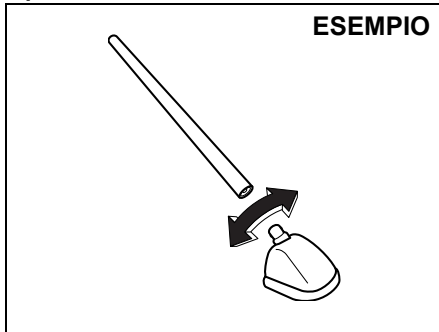

63J055

Tipo B

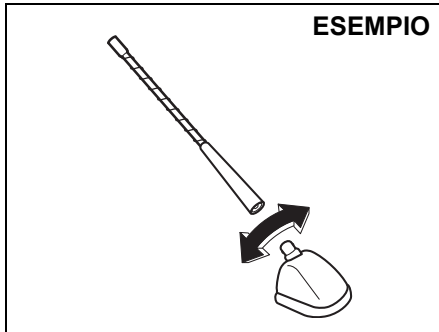

61MM0A113

L'antenna della radio sul tetto può essere rimossa. Per rimuovere l'antenna, ruotatela in senso antiorario. Per reinserire l'antenna, ruotatela saldamente in senso orario.

AVVISO

Per evitare di danneggiare l'antenna della radio:

- rimuovetela prima di entrare in un autolavaggio;
- rimuovetela quando si rischia di urtarla, ad es. un soffitto basso in un garage o coprendo il veicolo con un telone di protezione.

Installazione dei trasmettitori a radiofrequenza

NOTA:

Se si desidera impiegare a bordo dispositivi di trasmissione in radiofrequenza (RF), vedete il paragrafo "Installazione dei trasmettitori a radiofrequenza (RF)" alla fine del presente libretto.

AVVISO

L'installazione di telefoni cellulari, apparecchi radiotrasmettitori (ad esempio CB) o qualsiasi altro trasmettitore wireless può causare interferenze con l'impianto di accensione e, di conseguenza, problemi di malfunzionamento del veicolo. Per un consiglio, rivolgetevi al concessionario SUZUKI o al personale tecnico qualificato.

Impianto audio (Tipo A/Tipo B) (se in dotazione)

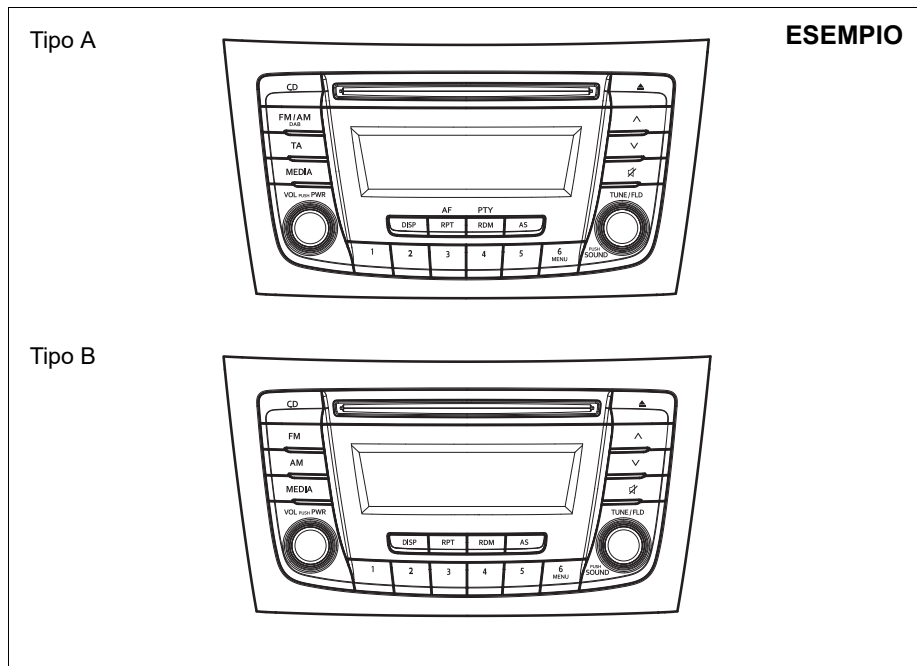

Tipo A: Radio FM/LW/MW con lettore CD

Tipo B: Radio AM/FM con lettore CD

84MM00515

Informazioni sulla sicurezza

⚠ AVVERTENZA

Se, mentre siete alla guida, prestate troppa attenzione alla regolazione della radio o osservate a lungo il suo display, potreste causare un incidente. Se regolate il volume su un livello eccessivamente alto, potreste non prestare più attenzione alle condizioni della strada e del traffico.

- Usate gli occhi per osservare la strada e la testa per guidare. Non dilungatevi troppo sulla regolazione della radio, né sull'osservazione del suo display. Mantenete lo sguardo sulla strada e non perdetevi la concentrazione durante la guida. Evitate di dedicare un'attenzione eccessiva alla regolazione della radio o a osservare il display.
- Prima di mettervi alla guida, acquisite familiarità con i comandi della radio e il funzionamento dell'impianto.
- Memorizzate le stazioni che preferite prima di mettervi in marcia in maniera da poterle sintonizzare rapidamente tramite gli appositi tasti.
- Impostate il volume ad un livello che vi consenta di mantenere la concentrazione sulle condizioni della strada e del traffico durante tutto il viaggio.

Informazioni sui CD

Precauzioni

- Quando la temperatura all'interno dell'abitacolo è molto fredda e si utilizza il lettore CD subito dopo aver acceso il riscaldamento, potrebbe formarsi della condensa sul CD o sulle parti ottiche del lettore e quindi la riproduzione potrebbe risultare difettosa. Se si forma della condensa sul CD, pulirlo con un panno morbido. Se la condensa si forma sulle parti ottiche del lettore, non usare quest'ultimo per circa un'ora; in tal modo, la condensa scomparirà normalmente.
- La guida su strade estremamente disestate potrebbe generare delle vibrazioni capaci di far saltare il suono.
- L'apparecchio utilizza un meccanismo di precisione. Anche se dovessero verificarsi dei problemi, non aprire mai o smontare il lettore, né tanto meno lubrificare le parti rotanti. Portate l'apparecchio presso un concessionario SUZUKI autorizzato.

Precauzioni nel maneggiare il CD



52D274

L'apparecchio è stato progettato specificamente per la riproduzione di compact disc che abbiano il marchio (A) rappresentato sopra.

Nessun altro disco può essere riprodotto.

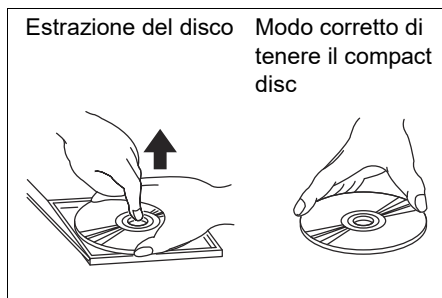

Per estrarre il compact disc dalla custodia, premere sul centro della stessa e sollevare il disco tenendolo con cura dai bordi.

Prendere il compact disc tenendolo sempre dai bordi.
Non toccare mai la superficie del CD.

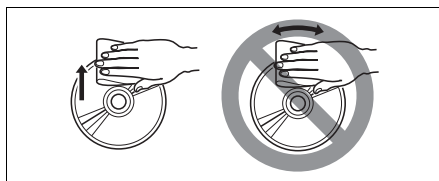

52D347

Per rimuovere impronte digitali e polvere, utilizzare un panno morbido e passarlo sulla superficie del CD partendo dal centro verso la circonferenza.

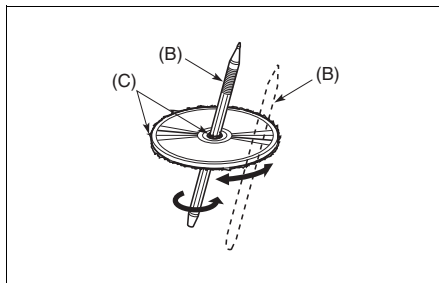

52D277

I dischi nuovi potrebbero risultare ruvidi intorno ai bordi. Quando si utilizzano questi dischi, l'apparecchio potrebbe non funzionare o il suono potrebbe saltare. Per rimuovere la ruvidità (C) dal bordo del disco utilizzare una penna a sfera (B) prima di inserire il disco nell'apparecchio.

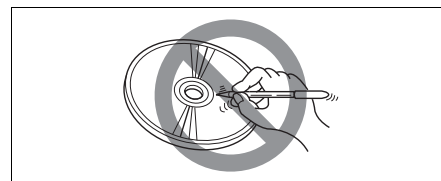

52D348

Non incollare etichette sulla superficie del compact disc, né scrivere sulla superficie con matite o penne.

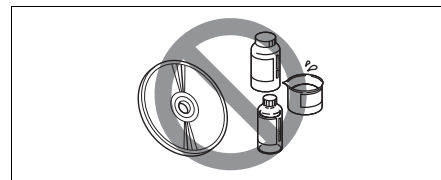

52D349

Non utilizzare solventi quali smacchiatori, spray antistatici o diluenti in commercio per pulire i compact disc.

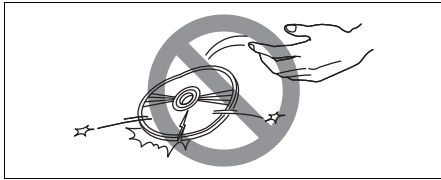

52D350

Non utilizzare compact disc molto graffiati, incrinati, deformati, ecc. L'uso di tali dischi comporterà malfunzionamenti o danni del riproduttore.

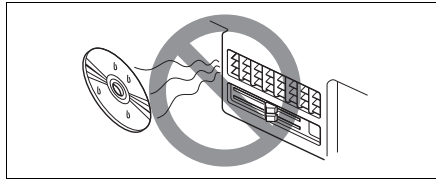

52D351

Non esporre i compact disc alla luce diretta del sole o a qualsiasi fonte di calore.

NOTA:

- *Non usate i fogli protettivi dei CD che si trovano in commercio o dischi dotati di stabilizzatori ecc. in quanto potrebbero incastrarsi nel meccanismo interno e danneggiare il disco.*
- *Non è garantito il corretto funzionamento qualora vengano utilizzati supporti CD-R non correttamente masterizzati.*
- *L'apparecchio non è in grado di riprodurre CD-RW.*

AVVERTENZA

Il presente dispositivo appartiene alla classe I dei prodotti laser. L'uso di comandi o regolazioni oppure di procedure diversi da quelli specificati qui possono comportare l'esposizione pericolosa alle radiazioni.

Non aprite i coperchi, né tentate di riparare questa unità da sé.

Fate effettuare la riparazione da un concessionario autorizzato.

Bluetooth®

Il nome e il logo Bluetooth® sono marchi registrati, di proprietà di Bluetooth SIG, Inc.

Smettere di utilizzare questa unità e i dispositivi Bluetooth®- ready non appena ne viene fatta richiesta.

Questa unità condivide la frequenza di comunicazione con altri apparecchi di comunicazione wireless privati o pubblici quali le linee LAN wireless e altre radio di comunicazione senza fili.

Interrompete l'uso di questa unità non appena vi viene notificato che disturba le altre comunicazioni wireless.



La "DECLARATION of CONFORMITY" (dichiarazione di conformità, DoC) più recente è disponibile al seguente indirizzo:

<http://www.ptc.panasonic.eu/>

Per controllare la DoC, accedere all'URL indicata sopra.

Ricerca quindi la DoC immettendo il n° di modello sotto riportato nella casella "Keyword Search" (ricerca per parola chiave) alla pagina "Downloads" (scarica).

N° di modello YEP0PTA606A0

Informazioni per l'utente circa lo smaltimento di rifiuti di apparecchiature elettriche ed elettroniche (domestiche)

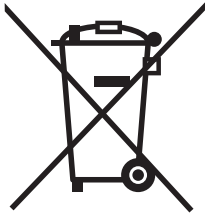

68LM560

Questo simbolo posto sui prodotti e/o sulla documentazione di accompagnamento indica che i prodotti elettrici e elettronici usati non devono essere uniti ai normali rifiuti urbani.

Portarli presso gli appositi punti di raccolta che, a titolo gratuito, li raccoglieranno per trattarli, recuperarli e riciclarli idoneamente. In alternativa, in alcuni paesi è possibile restituire i prodotti al rivenditore locale previo acquisto di un prodotto nuovo equivalente.

Lo smaltimento corretto di questi prodotti consentirà di risparmiare importanti risorse e di evitare eventuali effetti potenzialmente negativi per la salute umana e per l'ambiente che, altrimenti, scaturirebbero da un errato maneggiamento dei rifiuti. Per maggiori informazioni circa i punti di raccolta designati, vi invitiamo a rivolgervi alle autorità locali.

In ottemperanza con le leggi nazionali, l'errato smaltimento di questi rifiuti è sanzionabile.

Per aziende nell'ambito dell'Unione Europea

Per maggiori informazioni circa lo smaltimento di apparecchiature elettriche ed elettroniche, rivolgersi al proprio concessionario o fornitore.

Informazioni sullo smaltimento nei paesi non UE

Questo simbolo ha validità soltanto all'interno dell'Unione Europea.

Se si desidera smaltire il prodotto, rivolgersi alle autorità locali o al concessionario che potranno indicare il metodo più idoneo.

Parte 15 delle normative FCC

Avvertenza FCC:

Eventuali modifiche o variazioni non autorizzate apportate al presente apparecchio invalidano l'autorizzazione dell'utente all'utilizzo del dispositivo.

AVVERTENZA

Il presente dispositivo appartiene alla classe I dei prodotti laser. L'uso di comandi o regolazioni oppure di procedure diversi da quelli specificati qui possono comportare l'esposizione pericolosa alle radiazioni.

Non aprite i coperchi, né tentate di riparare questa unità da sé. Fate effettuare la riparazione da un concessionario autorizzato.



Il nome e il logo Bluetooth® sono marchi registrati, di proprietà di Bluetooth SIG, Inc.

NOTA:

Il presente apparecchio è conforme ai limiti FCC di esposizione alle radiazioni di cui più avanti per gli apparecchi non controllati e rispetta le linee guida FCC riguardanti l'esposizione alle radiofrequenze contenute nel Supplemento C per OET65. Il presente apparecchio irradia un livello molto basso di energia RF che non soddisfa la valutazione dell'esposizione massima permessa (EMP). Tuttavia, è auspicabile installarlo e farlo funzionare ad una distanza di almeno 20 cm tra il radiatore e il corpo della persona (comprese le estremità: mani, polsi, piedi e caviglie).

Smettere di utilizzare questa unità e i dispositivi Bluetooth®- ready non appena ne viene fatta richiesta.

Questa unità condivide la frequenza di comunicazione con altri apparecchi di comunicazione wireless privati o pubblici quali le linee LAN wireless e altre radio di comunicazione senza fili.

Interromperne prontamente l'uso qualora fosse fatta esplicita richiesta a causa di disturbi recati ad altre apparecchiature di comunicazione wireless.

ID FCC: ACJ932YEP0PTA606

Il presente dispositivo è conforme alla Parte 15 delle norme FCC e agli standard Industry Canada RSS-210.

Il funzionamento è soggetto alle seguenti due condizioni: (1) questo dispositivo può non causare interferenze e (2) questo dispositivo deve accettare le interferenze comprese quelle che possono determinare il funzionamento indesiderato del presente dispositivo.

■ **Certificación para la unidad del teléfono manos libres**

Este equipo tiene instalado una unidad de manos libre Bluetooth® (Tipo: YEP0PTA606A0). YEP0PTA606A0 cumple con la LEY FEDERAL DE TELECOMUNICACIONES. No. de certificación es COFETEL: RCPPE14-0724.

NOTA:

il presente apparecchio è stato testato ed è risultato conforme ai limiti previsti per i dispositivi digitali di Classe B, in conformità con la Parte 15 delle norme FCC. Tali limiti sono studiati per fornire una ragionevole protezione dalle interferenze nocive nelle installazioni residenziali. Questo apparecchio genera, usa e può irradiare energia a radiofrequenza e, se non viene installato ed utilizzato nel rispetto delle istruzioni, può causare interferenze dannose alle comunicazioni radio. Tuttavia, non vi è garanzia che possano non esserci interferenze in un particolare impianto. Se il presente apparecchio causa interferenze dannose alla ricezione radio o televisiva, determinabili mediante la sua semplice accensione e spegnimento, l'utente deve avviare alla situazione attuando una delle seguenti misure:

- *variare l'orientamento o la posizione dell'antenna ricevente;*
- *aumentare la distanza tra apparecchio e ricevitore;*
- *collegare l'apparecchio ad una presa di un circuito diverso da quello a cui è collegato il ricevitore;*

- *in caso di necessità, rivolgersi al concessionario oppure ad un tecnico esperto di impianti radio/TV;*
- *il presente trasmettitore non deve essere posizionato o fatto funzionare insieme ad altre antenne o trasmettitori.*

Operazioni di base

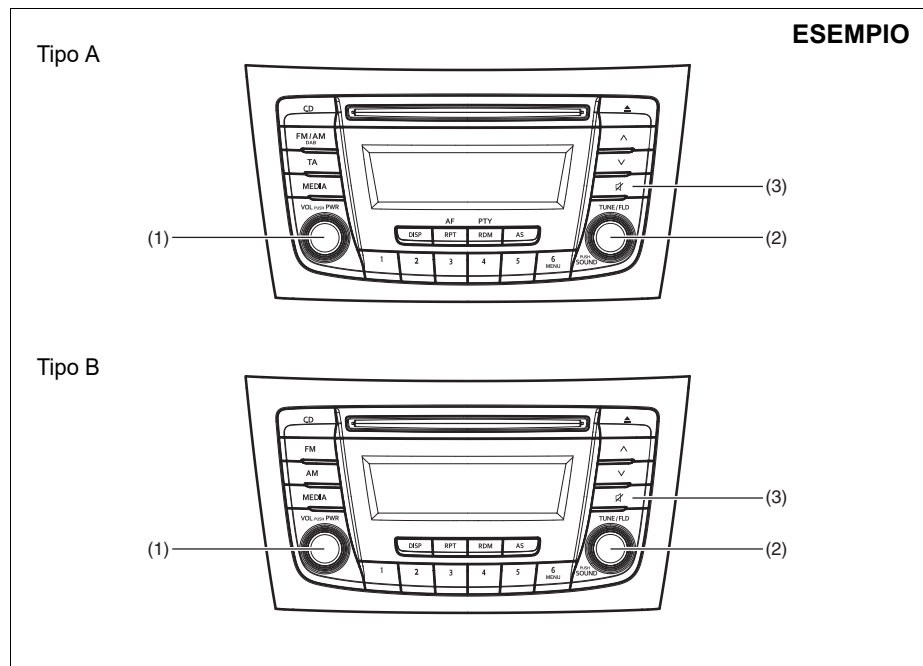

- (1) Manopola "VOL PUSH PWR"
- (2) Manopola "TUNE/FLD PUSH SOUND"
- (3) Tasto di silenziamento

84MM00516

Accensione e spegnimento

Premere la manopola "VOL PUSH PWR" (1) per l'accensione. L'unità inizia a funzionare secondo le impostazioni precedenti allo spegnimento.

Regolazione del volume

Ruotare la manopola "VOL PUSH PWR" (1). La rotazione in senso orario determina l'aumento del volume, mentre in senso antiorario, la diminuzione.

NOTA:

Per una guida sicura, regolate il volume dell'audio ad un livello tale che permette di sentire i suoni all'esterno del veicolo tra cui clacson e, soprattutto, sirene dei mezzi di soccorso.

Silenziamento

Premere il tasto di silenziamento (3) per azzerare il volume. Per annullare la funzione, premere nuovamente il tasto di silenziamento (3).

Regolazione dei toni bassi, dei toni alti, del bilanciamento canali destro/sinistro e del bilanciamento canali anteriore/posteriore

- 1) Premere la manopola "TUNE/FLD PUSH SOUND" (2).
Ad ogni pressione corrisponde una possibile regolazione del suono come segue:

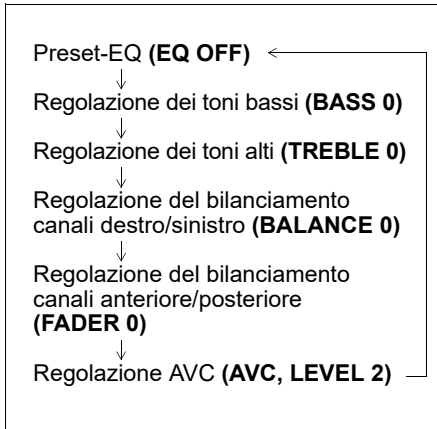

- 2) Ruotare la manopola "TUNE/FLD PUSH SOUND" (2) per regolare il suono.

Regolazione della funzione AVX (Auto Volume Control, controllo volume automatico)

La funzione di controllo volume automatico AVX regola automaticamente (aumentandolo o diminuendolo) il volume del suono, a seconda della velocità del veicolo. Il controllo AVX è fornito di tre livelli selezionabili (LEVEL OFF, 1, 2, 3). Il campo di variazione della regolazione del volume aumenta all'aumentare del numero di LIVELLO.

- 1) Premere la manopola "TUNE FOLDER PUSH SOUND" (2) fino a selezionare la modalità di regolazione AVX.
- 2) Ruotare la manopola "TUNE/FLD PUSH SOUND" (2) per selezionare il livello di regolazione AVX desiderato. (impostazione iniziale: LEVEL 2).

Preset-EQ

La funzione Preset-EQ richiama varie tipologie di suono in funzione del tipo di musica in ascolto.

- 1) Premere diverse volte la manopola "TUNE/FLD PUSH SOUND" (2) fino a che appare "PRESET-EQ".
- 2) Ruotare la manopola "TUNE/FLD PUSH SOUND" (2).
Ad ogni rotazione, la modalità di Preset-EQ cambia come segue:



Sintonizzazione mediante ricerca

Premere il tasto su (2) o giù (3).

L'unità interrompe la ricerca della stazione in corrispondenza di una frequenza in cui è disponibile la stazione emittente.

NOTA:

Se è attiva la funzione AF, il sintonizzatore andrà solo alla ricerca di stazioni RDS.

Sintonizzazione manuale

Ruotare la manopola "TUNE/FLD PUSH SOUND" (4).

Viene visualizzata la frequenza ricevuta.

Memorizzazione tasti di programmazione

1) Selezionare la stazione desiderata.

2) Premere per almeno 2 secondi il tasto desiderato (da [1] a [6]) tra quelli di programmazione (5), in cui salvare la stazione.

Memorizzazione automatica

Premere il tasto "AS" (6) per almeno 2 secondi.

In questo modo, verranno memorizzate in automatico, nei tasti di programmazione (5), le 6 stazioni aventi la miglior ricezione, partendo da quella con frequenza più bassa.

NOTA:

- *La memorizzazione automatica può essere interrotta mentre è in corso, premendo il tasto "AS" (6).*
- *Dopo aver eseguito la memorizzazione automatica, la stazione in precedenza memorizzata in quella posizione sarà sovrascritta.*
- *Quando le stazioni memorizzabili sono inferiori a 6, anche eseguendo 1 ciclo di memorizzazione automatica, non verrà salvata alcuna stazione in corrispondenza dei tasti di programmazione restanti (5).*
- *È possibile memorizzare 6 stazioni per FM1 e FM2 in comune e 6 stazioni per MW in modalità di memorizzazione automatica.*
- *Se è attiva la funzione AF, il sintonizzatore andrà solo alla ricerca di stazioni RDS.*

Attivazione/disattivazione modalità di memorizzazione automatica

Premere il tasto "AS" (6).

Ad ogni pressione del tasto, la modalità cambia come segue:

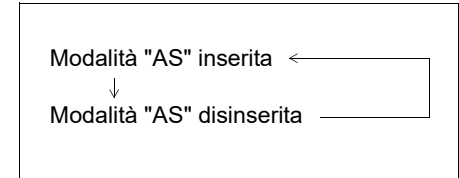

Ricezione radio

La ricezione radio può essere influenzata dall'ambiente, dalle condizioni atmosferiche o dalla potenza del segnale radio e dalla distanza dalla stazione. La presenza di montagne o di edifici vicini può interferire o deviare la ricezione radio, riducendone la qualità. Inoltre, i problemi di scarsa ricezione o di disturbi radio possono essere causati dalla corrente elettrica che viaggia sui fili o sulle linee elettriche ad alta tensione sopraelevati.

Ascolto della radio (Tipo B)

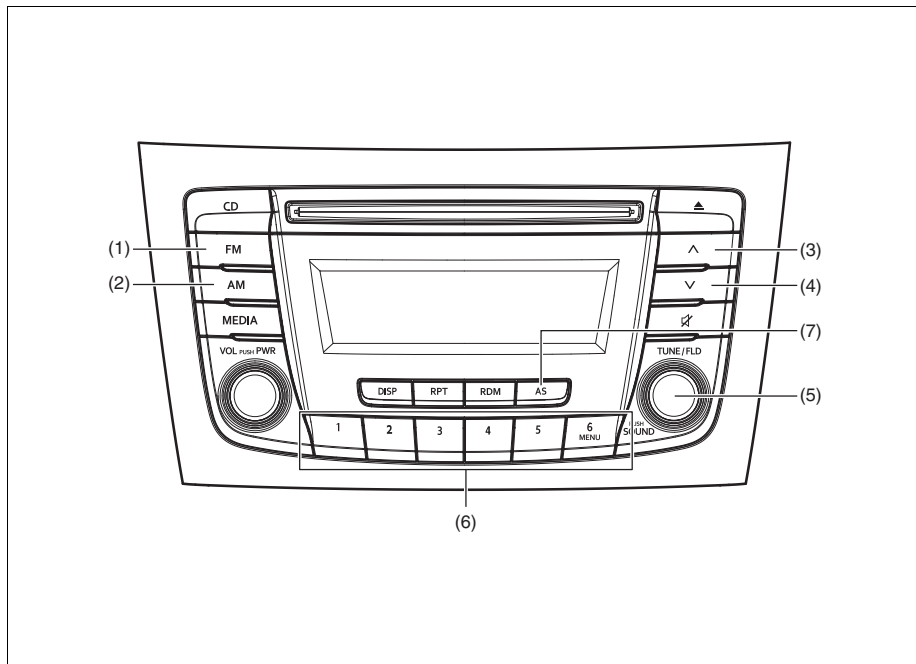

Display

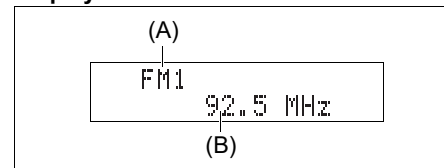

- (1) Tasto "FM"
- (2) Tasto "AM"
- (3) Tasto su
- (4) Tasto giù
- (5) Manopola "TUNE/FLD PUSH SOUND"
- (6) Tasti di programmazione da [1] a [6]
- (7) Tasto "AS"

- (A) Banda
- (B) Frequenza

Selezione della banda FM

Premere il tasto "FM" (1).

Ad ogni pressione corrisponde una possibile banda di ricezione selezionabile, come segue:

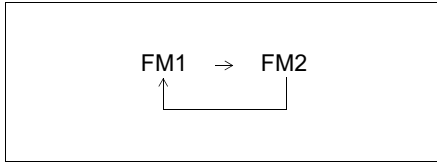

Selezione della banda AM

Premere il tasto "AM" (2).

Sintonizzazione mediante ricerca

Premere il tasto su (3) o giù (4).

L'unità interrompe la ricerca della stazione in corrispondenza di una frequenza in cui è disponibile la stazione emittente.

Sintonizzazione manuale

Ruotare la manopola "TUNE/FLD PUSH SOUND" (5).

Viene visualizzata la frequenza ricevuta.

Memorizzazione tasti di programmazione

- 1) Selezionare la stazione desiderata.
- 2) Premere per almeno 2 secondi il tasto desiderato (da [1] a [6]) tra quelli di programmazione (6), in cui salvare la stazione.

Memorizzazione automatica

Premere il tasto AS (7) per almeno 2 secondi.

In questo modo, verranno memorizzate in automatico, nei tasti di programmazione (6), le 6 stazioni aventi la miglior ricezione, partendo da quella con frequenza più bassa.

NOTA:

- *La memorizzazione automatica può essere interrotta mentre è in corso, premendo il tasto AS (7).*
- *Dopo aver eseguito la memorizzazione automatica, la stazione in precedenza memorizzata in quella posizione sarà sovrascritta.*
- *Quando le stazioni memorizzabili sono inferiori a 6, anche eseguendo 1 ciclo di memorizzazione automatica, non verrà salvata alcuna stazione in corrispondenza dei tasti di programmazione restanti (6).*
- *È possibile memorizzare 6 stazioni per FM1 e FM2 in comune e 6 stazioni per AM in modalità di memorizzazione automatica.*

Attivazione/disattivazione modalità di memorizzazione automatica

Premere il tasto AS (7).

Ad ogni pressione del tasto, la modalità cambia come segue:

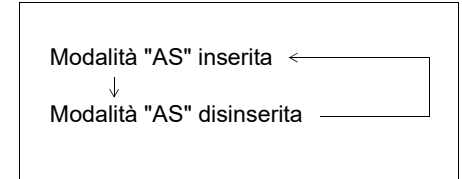

Ricezione radio

La ricezione radio può essere influenzata dall'ambiente, dalle condizioni atmosferiche o dalla potenza del segnale radio e dalla distanza dalla stazione. La presenza di montagne o di edifici vicini può interferire o deviare la ricezione radio, riducendone la qualità. Inoltre, i problemi di scarsa ricezione o di disturbi radio possono essere causati dalla corrente elettrica che viaggia sui fili o sulle linee elettriche ad alta tensione sopraelevati.

Uso delle funzioni RDS (Tipo A)

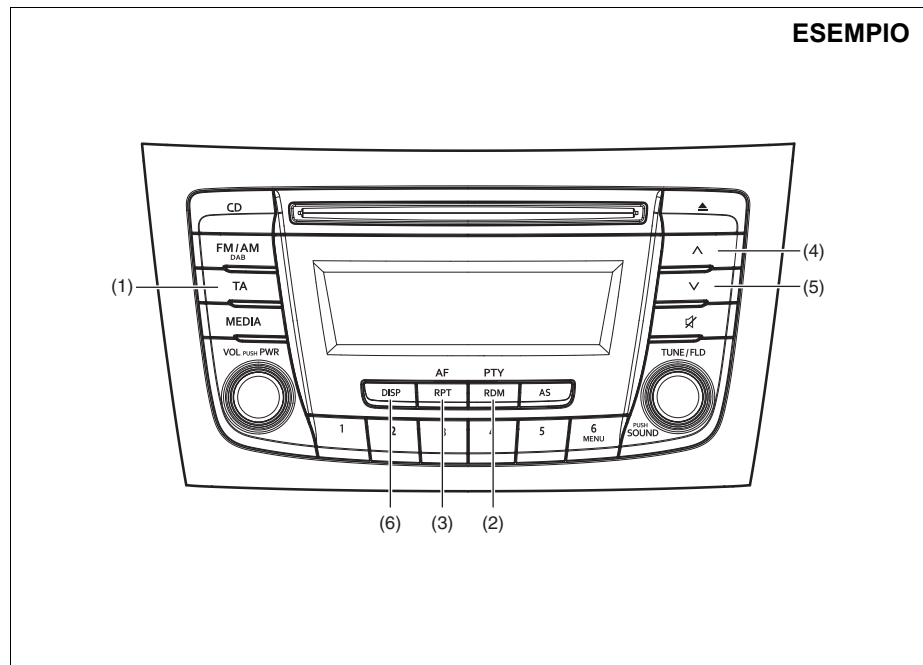

Display

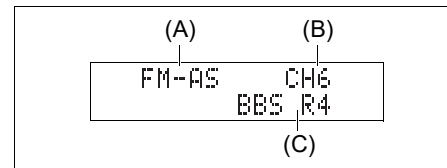

- (1) Tasto "TA"
- (2) Tasto "RDM/PTY"
- (3) Tasto "RPT/AF"
- (4) Tasto su
- (5) Tasto giù
- (6) Tasto "DISP"

- (A) Banda
- (B) Numero di canale
- (C) Nome PS (Programme service, servizio programma)

Attivazione/disattivazione TA (avviso sul traffico)

Premere il tasto "TA" (1).

A ciascuna pressione, la regolazione TA cambia come segue:

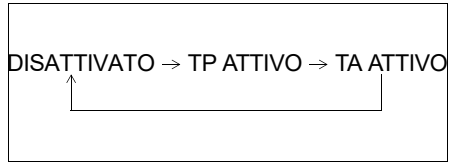

NOTA:

- Per ascoltare le sole informazioni sul traffico, attivare la funzione TA. Una volta iniziate le informazioni sul traffico, il volume varia automaticamente.
- Quando un TP è attivo, l'indicatore TP si accende. Lampeggia quando non vengono ricevuti dati TP.
- L'indicatore TA si accende quando è attiva la funzione TA. Se, invece, non è possibile ricevere i dati TP, l'indicatore TA lampeggia.
- Se si preme il tasto su (4) o giù (5) mentre è attiva la funzione TA o TP, il sintonizzatore andrà alla ricerca di una stazione TP.
- Se non si riceve alcuna stazione TP, sull'apparecchio compare "TP NOTHING".

Ricerca PTY (tipo di programma)

- 1) Premere il tasto "RDM/PTY" (2) per selezionare la modalità PTY.
- 2) Premere il tasto "RDM/PTY" (2) mentre è visualizzato "PTY".
A ciascuna pressione, la regolazione PTY cambia come segue:

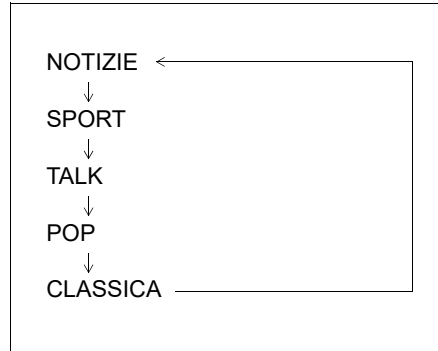

- 3) Premere il tasto su (4) o giù (5) mentre è visualizzato "PTY".
La ricerca inizia.

NOTA:

Se non si ricevono informazioni PTY, sull'apparecchio compare "NOPTY".

Attivazione/disattivazione AF (frequenza alternativa)

Premere il tasto "RPT/AF" (3).

A ciascuna pressione, la regolazione AF cambia come segue:

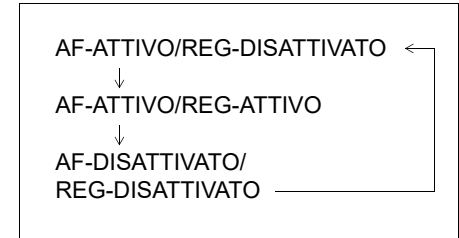

AF: se la ricezione diventa scarsa, viene ricercata in automatico la frequenza dello stesso programma avente ricezione migliore.

REG: relativamente alla ricerca automatica della frequenza con AF attivata, viene ricercata la frequenza alternativa dello stesso programma quando la funzione REG è attiva.

NOTA:

L'indicatore "AF" si accende quando l'AF è attivo. Anche l'indicatore "REG" si accenderà quando REG è attivo.

Standby TA (avviso sul traffico)

Quando arrivano le informazioni sul traffico e la modalità audio selezionata è CD, USB, iPod o Bluetooth® con TA attivo, la sorgente audio passa automaticamente su radio. Al termine della ricezione delle informazioni sul traffico, viene immediatamente ripristinata la sorgente che era selezionata prima di passare alla radio.

NOTA:

Quando non è possibile ricevere le stazioni TP e l'apparecchio è in attesa di avvisi sul traffico, parte in automatico la ricerca di una stazione TP.

EON (altra rete migliorata)

Quando la funzione TP o TA è attiva e si ricevono dati EON, la spia "EON" si accende e viene abilitata la ricezione di informazioni sul traffico da una rete diversa da quella al momento ricevuta.

Ricezione annunci di emergenza

Gli annunci di emergenza vengono trasmessi e visualizzati automaticamente.

Riproduzione di un CD

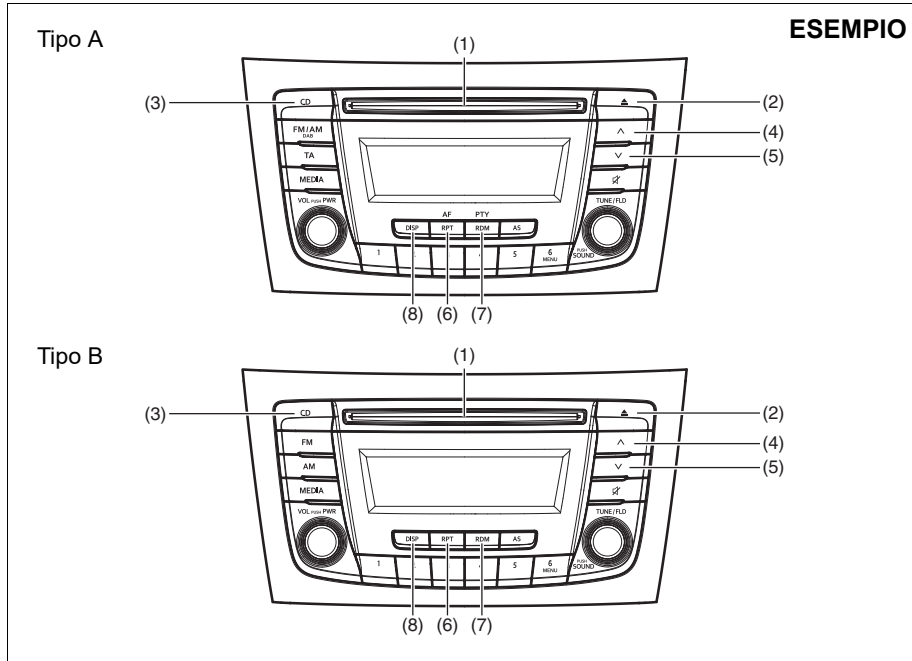

84MM20504

Display

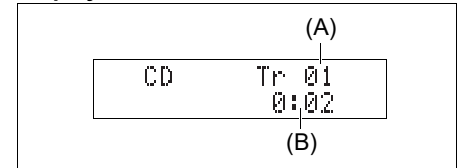

- (1) Sede di inserimento
- (2) Tasto espulsione CD
- (3) Tasto "CD"
- (4) Tasto su
- (5) Tasto giù
- (6) Tasto "RPT"
- (7) Tasto "RDM"
- (8) Tasto "DISP"

- (A) Numero della traccia
- (B) Tempo di riproduzione

NOTA:
*questo prodotto non supporta i CD da 8 cm
 (talvolta chiamati "mini CD singoli",
 "CD 3 poll.", "CD3", ecc.).*



- I CD o CD-ROM senza il marchio (A) non possono essere utilizzati.
- Talvolta, non è possibile riprodurre alcuni CD registrati in formato CD-R/CD-RW.

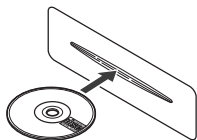

- Inserire il CD con l'etichetta rivolta verso l'alto.
- Se nel lettore è già presente un CD, prima di inserirne un altro, espellere il primo. Non cercare di inserire a forza un CD.

AVVISO

- Non inserite le dita o la mano nell'apertura di inserimento del CD. Non inserite oggetti estranei.
- Non inserite mai un CD che presenti tracce di colla fuoriuscire dal nastro adesivo o dall'etichetta del CD di noleggio oppure con tracce di colla che lasciano intendere che il nastro adesivo o l'etichetta del CD di noleggio sono state rimossi. Le tracce di colla potrebbero impedire l'espulsione del CD o provocare malfunzionamenti.

Caricamento di un CD

Inserire un CD nella relativa sede (1). Non appena caricato il CD, inizia la riproduzione.

Espulsione di un CD

Premere il tasto di espulsione (2). Con commutatore di accensione in posizione "LOCK" o interruttore motore in modalità di disinserimento, il CD rimasto espulso per almeno circa 15 secondi viene automaticamente richiamato all'interno del lettore (funzione di caricamento automatico). Funzione di espulsione di riserva: Questa funzione consente di espellere il CD premendo il tasto apposito (2) anche quando il commutatore di accensione è in posizione "LOCK" o l'interruttore motore si trova in posizione di disinserimento.

AVVISO

Se si tenta di spingere con forza un CD espulso all'interno del lettore prima del ricaricamento automatico, si potrebbe graffiare la sua superficie. Prima di ricaricare il CD, rimuovetelo innanzitutto completamente dal lettore.

Riproduzione di un CD

Non appena viene inserito il CD, la riproduzione si avvia in automatico. Se il CD si trova già all'interno del lettore, premere il tasto CD (3) per dare inizio alla riproduzione.

Selezione di una traccia

- Premere il tasto su (4) per ascoltare la traccia successiva.
- Premere il tasto giù (5) due volte per ascoltare la traccia precedente. Premendo una volta sola il tasto giù (5), la traccia al momento riprodotta ricomincerà daccapo.

Avanzamento veloce/riavvolgimento veloce di una traccia

- Mantenere premuto il tasto su (4) per far avanzare la traccia velocemente.
- Mantenere premuto il tasto giù (5) per far riavvolgere la traccia velocemente.

Riproduzione casuale

Premere il tasto "RDM" (7).

Ad ogni pressione, la visualizzazione cambia come segue:

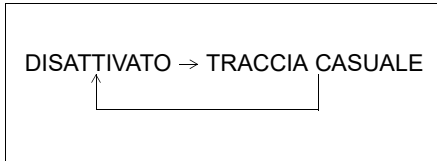

- **TRACCIA CASUALE**

Si accende l'indicatore della riproduzione casuale "RDM".

Le tracce presenti nel CD caricato saranno riprodotte in ordine casuale.

Riproduzione ripetuta

Premere il tasto "RPT" (6).

Ad ogni pressione, la visualizzazione cambia come segue:

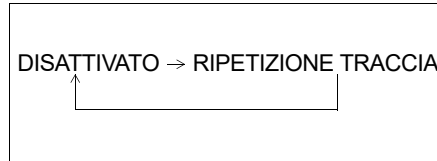

- **RIPETIZIONE TRACCIA**

Si accende l'indicatore della riproduzione ripetuta "RPT".

La traccia al momento riprodotta verrà ripetuta.

Cambio di visualizzazione

Premere il tasto DISP (8).

Ad ogni pressione cambia la visualizzazione come segue:

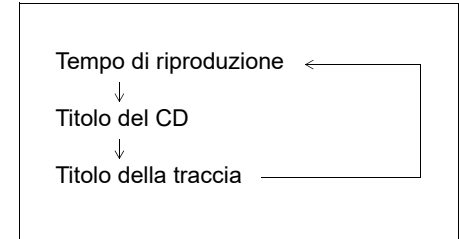

NOTA:

- *Il messaggio "NO TITLE" appare quando non sono disponibili informazioni sul CD al momento riprodotto.*
- *Se i dati testuali contengono oltre 16 caratteri, sul lato destro apparirà il simbolo ">". Mantenendo premuto il tasto DISP (8) per almeno 1 secondo è possibile visualizzare la pagina successiva.*

Riproduzione di un CD MP3/WMA/AAC

Tipo A

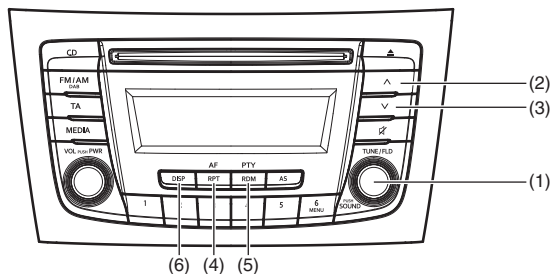

ESEMPIO

Tipo B

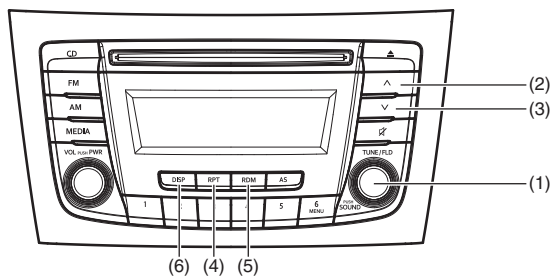

Display

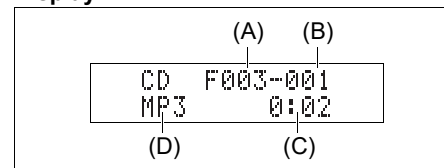

- (1) Manopola "TUNE/FLD PUSH SOUND"
- (2) Tasto su
- (3) Tasto giù
- (4) Tasto "RPT"
- (5) Tasto "RDM"
- (6) Tasto "DISP"

- (A) Numero della cartella
- (B) Numero della traccia
- (C) Tempo di riproduzione
- (D) Tipo di disco

84MM00521

Selezione di una cartella

Ruotare la manopola "TUNE/FLD PUSH SOUND" (1) per selezionare una cartella.

Selezione di una traccia

- Premere il tasto su (2) per ascoltare la traccia successiva.
- Premere il tasto giù (3) due volte per ascoltare la traccia precedente.
Premendo una volta sola il tasto giù (3), la traccia al momento riprodotta ricomincerà daccapo.

Avanzamento veloce/riavvolgimento veloce di una traccia

- Mantenere premuto il tasto su (2) per far avanzare la traccia velocemente.
- Mantenere premuto il tasto giù (3) per far riavvolgere la traccia velocemente.

Riproduzione casuale

Premere il tasto "RDM" (5).
Ad ogni pressione, la visualizzazione cambia come segue:

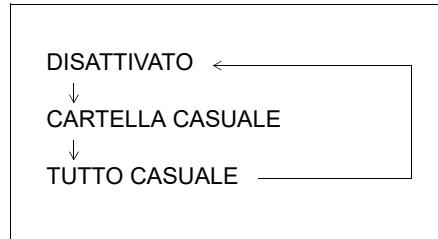

- **CARTELLA CASUALE**
Si accende l'indicatore della riproduzione casuale "F.RDM".
Le tracce presenti nell'attuale cartella saranno riprodotte in ordine casuale.
- **TUTTO CASUALE**
Si accende l'indicatore della riproduzione casuale "RDM".
Le tracce presenti nel CD caricato saranno riprodotte in ordine casuale.

Riproduzione ripetuta

Premere il tasto "RPT" (4).
Ad ogni pressione, la visualizzazione cambia come segue:

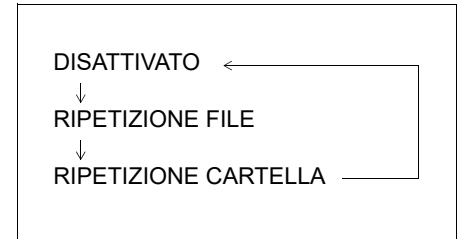

- **RIPETIZIONE FILE**
Si accende l'indicatore della riproduzione ripetuta "RPT".
La traccia al momento riprodotta verrà ripetuta.
- **RIPETIZIONE CARTELLA**
Si accende l'indicatore della riproduzione ripetuta "F.RPT".
Verranno riprodotte ripetutamente tutte le tracce appartenenti alla cartella al momento selezionata.

Cambio di visualizzazione

Premere il tasto "DISP" (6).

Ad ogni pressione cambia la visualizzazione come segue:

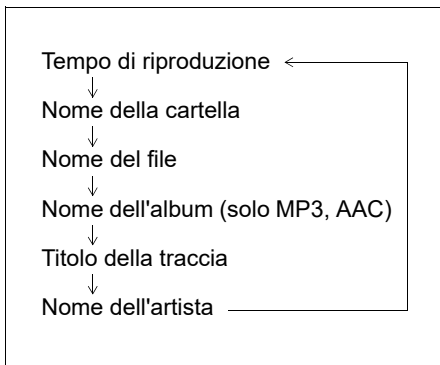

NOTA:

- Il messaggio "NO TITLE" appare quando non sono disponibili informazioni sul CD al momento riprodotto.
- Se i dati testuali contengono oltre 16 caratteri, sul lato destro apparirà il simbolo ">". Mantenendo premuto il tasto "DISP" (6) per almeno 1 secondo è possibile visualizzare la pagina successiva.

Informazioni sui formati MP3/WMA/AAC

Cos'è il formato MP3?

- Abbreviazione di "MPEG audio layer3", MP3 è un formato di compressione audio che è diventato lo standard tra gli utilizzatori di PC. Il suo merito è che i dati audio originali vengono compressi a circa 1/10, mantenendo l'elevata qualità del suono. Ciò significa che è possibile salvare i dati di circa 10 CD musicali su un unico disco CD-R/RW il che consente di ascoltare la musica a lungo, senza dover cambiare il CD.

Cos'è il formato WMA?

- Abbreviazione di "Windows Media Audio", WMA è un formato di compressione audio sviluppato da Microsoft.
- I file WMA per i quali è attiva la funzione DRM (Digital Rights Management) non possono essere riprodotti.
- Windows Media™ e il logo Windows® sono marchi di fabbrica o registrati di Microsoft Corporation negli Stati Uniti e in altri paesi.

Cos'è il formato AAC?

- Abbreviazione di "Advanced Audio Coding," AAC è un formato di compressione audio utilizzato da MPEG2 e MPEG4.

Note sulla creazione di file MP3/WMA/AAC

In comune

- Per ottenere una qualità audio elevata si raccomanda di utilizzare un bit rate ed una frequenza di campionamento elevati.
- L'utilizzo del VBR (Variable Bit Rate) non è consigliato. L'utilizzo del VBR non è consigliato perché il tempo di riproduzione non è visualizzato correttamente e la riproduzione può non essere continua.
- La qualità di riproduzione del suono varia a seconda delle modalità di codifica. Per ulteriori informazioni, fare riferimento al manuale utente del software di codifica e di masterizzazione.

AVVISO

Non assegnate mai l'estensione ".mp3", ".wma" o ".m4a" ad un nome di file se il file non è in formato MP3/WMA/AAC. Diversamente, a causa della produzione di rumore, gli altoparlanti potrebbero danneggiarsi.

Registrazione di file MP3/WMA/AAC su supporto CD

- Si raccomanda di evitare la creazione di dischi contenenti sia file CD-DA sia file MP3/WMA/AAC.
- Se sullo stesso disco si trovano sia file CD-DA sia file MP3/WMA/AAC, i brani possono non essere riprodotti nell'ordine previsto o alcuni brani possono non essere riprodotti del tutto.
- Quando si memorizzano dati MP3 e WMA sullo stesso disco, utilizzare cartelle diverse per ciascun tipo di dati.
- Non registrare file diversi da MP3/WMA/AAC e cartelle non necessarie sul disco.
- Il nome di un file MP3/WMA/AAC deve essere aggiunto in base alle indicazioni dei paragrafi seguenti, rispettando le regole di ciascun file system.
- Le estensioni ".mp3", ".wma" o ".m4a" devono essere assegnate a ciascun file, a seconda del relativo formato.
- Possono verificarsi problemi nella riproduzione di file MP3/WMA/AAC o nella visualizzazione di informazioni relative a file MP3/WMA/AAC registrati con determinati tipi di software di masterizzazione o masterizzatori di CD.
- Questa unità non dispone di una funzione playlist.
- Sebbene sia supportata la masterizzazione Multi-session, si raccomanda di utilizzare la modalità Disc-at-Once. Queste modalità sono metodi di scrittura di dati audio nel CD.

Formati di compressione MP3

- Bit rate:
 - MPEG1 Audio Layer III: 32 k–320 kbps
 - MPEG2 Audio Layer III: 8 k–160 kbps
 - MPEG2.5 Audio Layer III: 8 k–160 kbps
- Frequenza di campionamento:
 - MPEG1 Audio Layer III: 32 k/44,1 k/48 kHz
 - MPEG2 Audio Layer III: 16 k/22,05 k/24 kHz
 - MPEG2.5 Audio Layer III: 8 k/11,025 k/12 kHz

WMA (Ver. 7, Ver. 8, Ver. 9*)

- Bit rate: CBR 32 k–320 kbps
- Frequenza di campionamento: 32 k/44,1 k/48 kHz
- * WMA 9 Professional/LossLess/Voice non sono supportati.

AAC*

- Bit rate: ABR 16 k–320 kbps
- Frequenza di campionamento: 32 k/44,1 k/48 kHz
- * Apple Lossless non è supportato

File system supportati

ISO 9660 Level 1/Level 2, Joliet, Romeo

Numero massimo di file e cartelle

- Numero massimo di file: 512
- Numero massimo di file in una cartella: 255
- Numero massimo di sottocartelle: 8
- Numero massimo di cartelle: 255 (compresa la cartella Radice)

Riproduzione di file memorizzati nel dispositivo USB

Tipo A

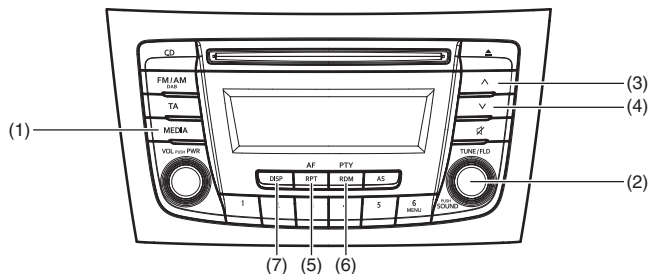

ESEMPIO

Tipo B

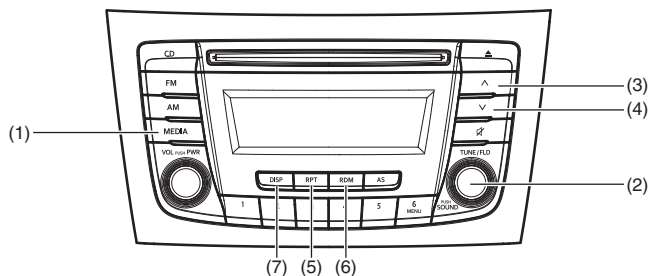

Display

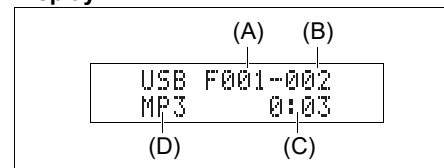

- (1) Tasto "MEDIA"
- (2) Manopola "TUNE/FLD PUSH SOUND"
- (3) Tasto su
- (4) Tasto giù
- (5) Tasto "RPT"
- (6) Tasto "RDM"
- (7) Tasto "DISP"

- (A) Numero della cartella
- (B) Numero della traccia
- (C) Tempo di riproduzione
- (D) Tipo di file

AVVISO

Non collegate dispositivi USB che non siano memorie USB o lettori audio USB. Non collegate più di un dispositivo USB al connettore USB utilizzando l'apposito hub, ecc. in quanto l'erogazione di corrente per alimentarli dal connettore potrebbe causare surriscaldamento e fumo.

84MM00522

Selezione di una modalità dispositivo USB

Premere il tasto "MEDIA" (1).

Ad ogni pressione, la visualizzazione cambia come segue:

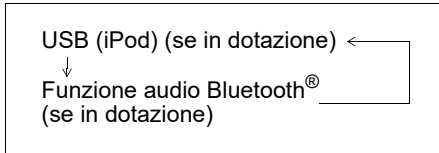

Selezione di una cartella

Ruotare la manopola "TUNE/FLD PUSH SOUND" (2) per selezionare la cartella desiderata.

Selezione di una traccia

- Premere il tasto su (3) per ascoltare la traccia successiva.
- Premere il tasto giù (4) due volte per ascoltare la traccia precedente.
Premendo una volta sola il tasto giù (4), la traccia al momento riprodotta ricomincerà daccapo.

Avanzamento veloce/riavvolgimento veloce di una traccia

- Mantenere premuto il tasto su (3) per far avanzare la traccia velocemente.
- Mantenere premuto il tasto giù (4) per far riavvolgere la traccia velocemente.

Riproduzione casuale

Premere il tasto "RDM" (6).

Ad ogni pressione, la visualizzazione cambia come segue:

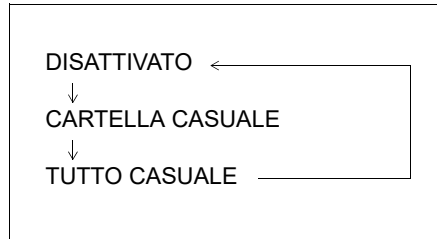

- **CARTELLA CASUALE**
Si accende l'indicatore della riproduzione casuale "F.RDM".
Le tracce presenti nella cartella attualmente selezionata saranno riprodotte in ordine casuale.
- **TUTTO CASUALE**
Si accende l'indicatore della riproduzione casuale "RDM".
Le tracce presenti nel dispositivo USB collegato saranno riprodotte in ordine casuale.

Riproduzione ripetuta

Premere il tasto "RPT" (5).

Ad ogni pressione, la visualizzazione cambia come segue:

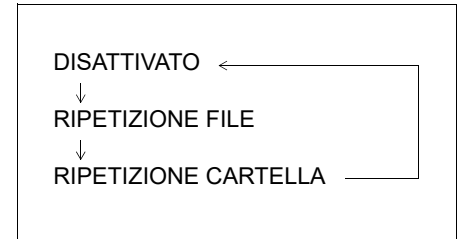

- **RIPETIZIONE FILE**
Si accende l'indicatore della riproduzione ripetuta "RPT".
La traccia al momento riprodotta verrà ripetuta.
- **RIPETIZIONE CARTELLA**
Si accende l'indicatore della riproduzione ripetuta "F.RPT".
Verranno riprodotte ripetutamente tutte le tracce appartenenti alla cartella al momento selezionata.

Cambio di visualizzazione

Premere il tasto "DISP" (7).

Ad ogni pressione cambia la visualizzazione come segue:

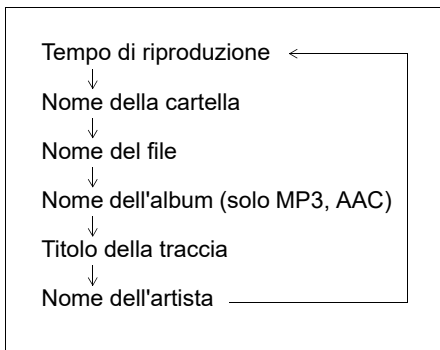

NOTA:

- Il messaggio "NO TITLE" appare quando non sono disponibili informazioni sul CD al momento riprodotto.
- Se i dati testuali contengono oltre 16 caratteri, sul lato destro apparirà il simbolo ">". Mantenendo premuto il tasto "DISP" (7) per almeno 1 secondo è possibile visualizzare la pagina successiva.

Informazioni sui dispositivi USB

Dispositivi USB compatibili

- Dispositivo USB Mass Storage Class
Per maggiori informazioni circa la compatibilità della propria memoria USB/audio USB con il dispositivo USB Mass Storage Class, rivolgersi al produttore della memoria USB/audio USB.
- Compatibilità standard USB 1.1/2.0 Full Speed
- File system FAT12/16/32, VFAT
- Corrente max inferiore a 1,0 A
- Collegando all'impianto audio dispositivi quali l'hub USB o un cavo di prolunga, è possibile che questi non siano riconosciuti. In questo caso, collegare il dispositivo USB direttamente all'impianto audio.
- Dispositivi quali il lettore MP3/il cellulare/la macchina digitale potrebbero non essere riconosciuti dall'impianto audio per la riproduzione della musica.

Collegamento del dispositivo USB

- Quando si effettua il collegamento di un dispositivo USB, verificare di aver inserito fino in fondo il connettore nella porta.
- Non lasciare il dispositivo USB per periodi di tempo prolungati a bordo del veicolo dove la temperatura può aumentare notevolmente.
- È innanzitutto importante eseguire il back-up dei dati. Non ci assumiamo alcuna responsabilità in caso di perdita di dati.
- È consigliabile non collegare dispositivi USB contenenti file di dati diversi dal formato MP3/WMA/AAC.

Registrazione di file MP3/WMA/AAC sul dispositivo USB

- A seconda del tipo di dispositivo USB in uso o della condizione della registrazione, è possibile che non avvengano né la riproduzione, né la visualizzazione dei file.
- In funzione della memoria USB collegata, i file possono essere riprodotti in ordine diverso da quello in cui sono stati salvati.

Formati di compressione

MP3

- Bit rate:
 - MPEG1 Audio Layer III: 32 k–320 kbps
 - MPEG2 Audio Layer III: 8 k–160 kbps
 - MPEG2.5 Audio Layer III: 8 k–160 kbps
- Frequenza di campionamento:
 - MPEG1 Audio Layer III:
32 k/44,1 k/48 kHz
 - MPEG2 Audio Layer III:
16 k/22,05 k/24 kHz
 - MPEG2.5 Audio Layer III:
8 k/11,025 k/12 kHz

WMA (Ver. 7, Ver. 8, Ver. 9*)

- Bit rate: CBR 32 k–320 kbps
- Frequenza di campionamento:
32 k/44,1 k/48 kHz
- * WMA 9 Professional/LossLess/Voice non sono supportati.

AAC*

- Bit rate: ABR 16 k–320 kbps
- Frequenza di campionamento:
32 k/44,1 k/48 kHz
- * Apple Lossless non è supportato

Numero massimo di file e cartelle

- Numero massimo di file: 2500
- Numero massimo di file in una cartella:
255
- Numero massimo di sottocartelle: 8
- Numero massimo di cartelle: 255
(compresa la cartella Radice)

Riproduzione di un brano sull'iPod

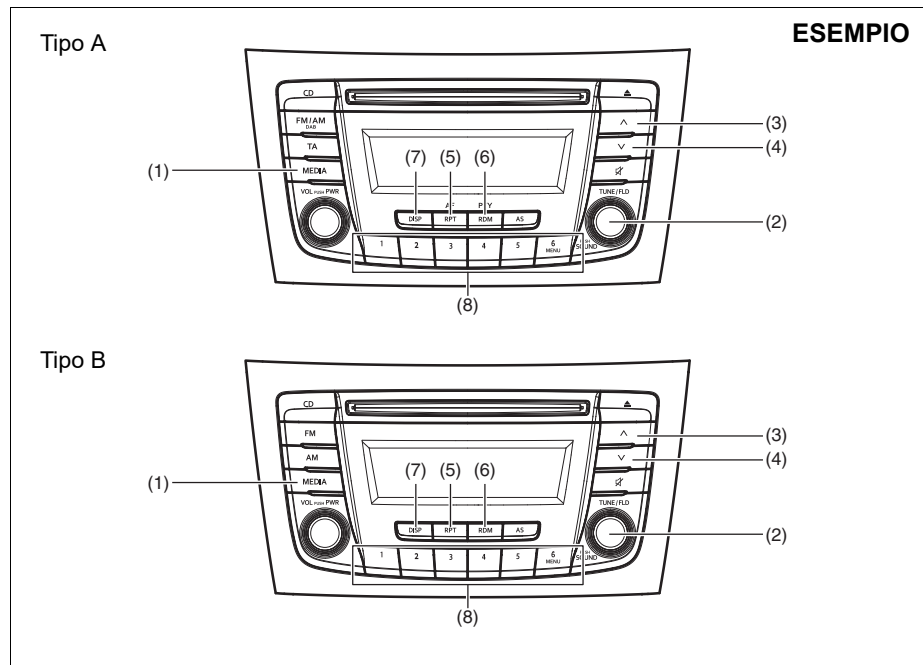

84MM00523

Display

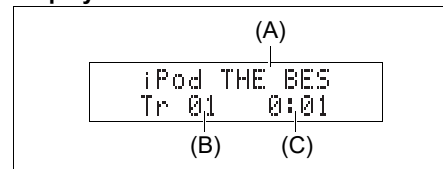

- (1) Tasto "MEDIA"
- (2) Manopola "TUNE/FLD PUSH SOUND"
- (3) Tasto su
- (4) Tasto giù
- (5) Tasto "RPT"
- (6) Tasto "RDM"
- (7) Tasto "DISP"
- (8) Tasti di programmazione da [1] a [6]

- (A) Titolo della traccia
- (B) Numero della traccia
- (C) Tempo di riproduzione

Selezione della modalità iPod

Premere il tasto "MEDIA" (1).

Ad ogni pressione, la visualizzazione cambia come segue:

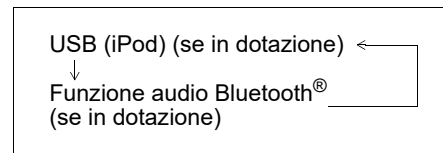

Selezione di una traccia

- Premere il tasto su (3) per ascoltare la traccia successiva.
- Premere il tasto giù (4) due volte per ascoltare la traccia precedente.
Premendo una volta sola il tasto giù (4), la traccia al momento riprodotta ricomincerà daccapo.

Avanzamento veloce/riavvolgimento veloce di una traccia

- Mantenere premuto il tasto su (3) per far avanzare la traccia velocemente.
- Mantenere premuto il tasto giù (4) per far riavvolgere la traccia velocemente.

Riproduzione casuale

Premere il tasto "RDM" (6).

Ad ogni pressione, la visualizzazione cambia come segue:

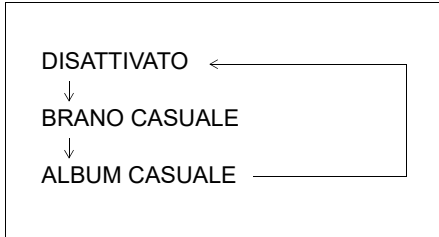

- BRANO CASUALE
Si accende l'indicatore della riproduzione casuale "RDM".
Le tracce presenti nell'iPod saranno riprodotte in ordine casuale.

- ALBUM CASUALE
Si accende l'indicatore della riproduzione casuale "F.RDM".
Gli album presenti nell'iPod saranno riprodotti in ordine casuale.

Riproduzione ripetuta

Premere il tasto "RPT" (5).

Ad ogni pressione, la visualizzazione cambia come segue:



- RIPETIZIONE BRANO
Si accende l'indicatore della riproduzione ripetuta "RPT".
La traccia al momento riprodotta verrà ripetuta.

Cambio di visualizzazione

Premere il tasto DISP (7).

Ad ogni pressione cambia la visualizzazione come segue:



NOTA:

Se i dati testuali contengono oltre 16 caratteri, sul lato destro apparirà il simbolo ">".
Mantenendo premuto il tasto DISP (7) per almeno 1 secondo è possibile visualizzare la pagina successiva.

Selezione della modalità di riproduzione

- 1) Premere il tasto numerato [6] tra quelli di programmazione (8) per almeno 1 secondo.
- 2) Ruotare la manopola "TUNE/FLD PUSH SOUND" (2).
Ad ogni rotazione cambia la modalità come segue:

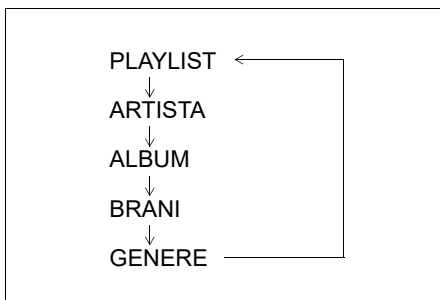

- 3) Premere la manopola "TUNE/FLD PUSH SOUND" (2) per selezionare la modalità desiderata.

NOTA:

- Premendo il tasto numerato [6] tra quelli di programmazione (8), viene visualizzata la modalità precedente.

Informazioni sull'iPod

Made for iPod

- iPod touch (5a generazione)
 - iPod touch (4a generazione)
 - iPod touch (3a generazione)
 - iPod touch (2a generazione)
 - iPod touch (1a generazione)
 - iPod classic
 - iPod nano (7a generazione)
 - iPod nano (6a generazione)
 - iPod nano (5a generazione)
 - iPod nano (4a generazione)
 - iPod nano (3a generazione)
 - iPod nano (2a generazione)
 - iPod nano (1a generazione)
 - iPod (5a generazione)
 - iPhone 5
 - iPhone 4S
 - iPhone 4
 - iPhone 3GS
 - iPhone 3G
 - iPhone
- * In base al modello di iPod, alcune funzioni potrebbero non essere disponibili.

iPod



53SB10504

- L'uso del logo Made for Apple indica che un accessorio è stato progettato per connettersi specificamente con i prodotti Apple identificati nel logo e che lo sviluppatore ha certificato che soddisfano gli standard prestazionali di Apple. Apple non è responsabile del funzionamento di questo dispositivo o della sua conformità alle normative di sicurezza e di legge.
- Osservare che l'uso di questo accessorio con un prodotto Apple può pregiudicare le prestazioni wireless.
- Apple, iPod touch, iPod classic, iPod nano, iPhone e Lightning sono marchi di fabbrica di Apple Inc., registrati negli Stati Uniti e in altri paesi.

Collegamento dell'iPod

- Dopo aver portato il commutatore di accensione in posizione "LOCK" o aver premuto l'interruttore motore per passare in modalità di disinserimento, scollegare l'iPod. Se collegato, l'iPod potrebbe non spegnersi dando origine ad una probabile causa di scaricamento della batteria.
- Non collegare gli accessori dell'iPod quali il telecomando o gli auricolari iPod quando l'iPod è collegato all'apparecchio perché quest'ultimo potrebbe non funzionare correttamente. L'unità potrebbe non funzionare correttamente.

Funzione viva-voce Bluetooth® (se in dotazione)

ESEMPIO

Tipo A

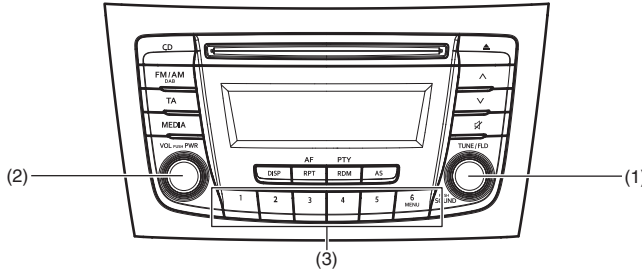

Tipo B

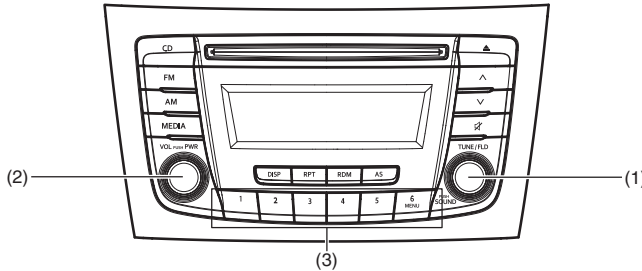

84MM20501

- (1) Manopola "TUNE/FLD PUSH SOUND"
- (2) Manopola "VOL PUSH PWR"
- (3) Tasti di programmazione

Comandi al volante

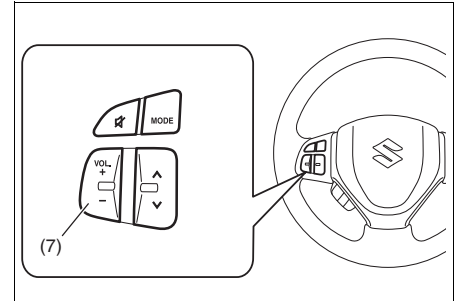
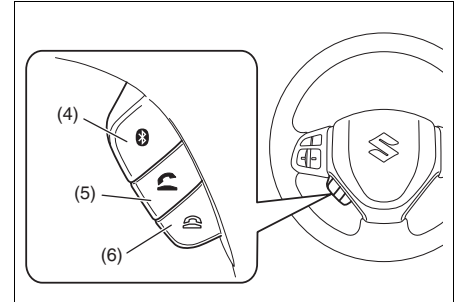

- (4) Tasto di impostazione del Bluetooth®
- (5) Tasto sgancia ricevitore
- (6) Tasto aggancia ricevitore
- (7) Interruttore "VOL"

Accoppiamento del telefono

Per utilizzare la funzione viva-voce con questo apparecchio, è necessario procedere innanzitutto con l'accoppiamento del telefono.

NOTA:

- È possibile accoppiare fino a 5 telefoni.
- Per configurare un nuovo telefono, scollegare il lettore audio dall'apparecchio. Se necessario, al termine della configurazione, ricollegare il lettore audio.
- Se l'accoppiamento non va a buon fine entro 120 secondi, l'operazione di collegamento sarà annullata. In tal caso, riprovare oppure vedere il libretto dell'utente del telefono in uso per conoscere le modalità di accoppiamento.

- 1) Premere il tasto di impostazione del Bluetooth® (4). Sarà visualizzato il menu di impostazione del Bluetooth®.
- 2) Ruotare la manopola "TUNE/FLD PUSH SOUND" (1) per selezionare "Setup Bluetooth" e premerla (1) per accettare la selezione.
- 3) Ruotare la manopola "TUNE/FLD PUSH SOUND" (1) per selezionare "Pairing" e premerla (1) per accettare la selezione.
- 4) Selezionare "CAR AUDIO" dal menu Bluetooth® del telefono e stabilire l'accoppiamento.
Per maggiori informazioni, fare riferimento al libretto del telefono in uso.

5) Inserire il codice d'accesso visualizzato sull'unità nel telefono.

6) Premere il tasto aggancia ricevitore (6).

NOTA:

- *quando si seleziona "Go Back", viene visualizzato il menu precedente;*
- *quando si registra un altro telefono, ripetere il passo da 1).*

Ricevimento di una chiamata

Per accettare una chiamata, premere il tasto sgancia ricevitore (5).

Conclusione di una chiamata

Per concludere una chiamata, premere il tasto aggancia ricevitore (6).

Rifiuto di una chiamata (solo per i modelli supportati)

Per rifiutare una chiamata in arrivo, premere il tasto aggancia ricevitore (6).

Regolazione del volume di ascolto

- Ruotare la manopola "VOL PUSH PWR" (2) durante la chiamata. La rotazione in senso orario determina l'aumento del volume, mentre in senso antiorario, la diminuzione.
- Premere l'interruttore "VOL" (7) durante la chiamata. Se si preme la parte "+" dell'interruttore si aumenta il volume, viceversa, con "-" lo si diminuisce.

Regolazione del volume dello squillo

- Ruotare la manopola "VOL PUSH PWR" (2) durante una chiamata in arrivo. La rotazione in senso orario determina l'aumento del volume, mentre in senso antiorario, la diminuzione.
- Premere l'interruttore "VOL" (7) durante la chiamata. Se si preme la parte "+" dell'interruttore si aumenta il volume, viceversa, con "-" lo si diminuisce.

Regolazione del volume della chiamata o della suoneria

Attenersi alle istruzioni che seguono per regolare il volume della chiamata o della suoneria.

- 1) Premere il tasto di impostazione del Bluetooth® (4). Sarà visualizzato il menu di impostazione del Bluetooth®.
- 2) Ruotare la manopola "TUNE/FLD PUSH SOUND" (1) per selezionare "Setup Telephone" e premerla (1) per accettare la selezione.
- 3) Ruotare la manopola "TUNE/FLD PUSH SOUND" (1) per selezionare "Sound Setting" e premerla (1) per accettare la selezione.
- 4) Ruotare la manopola "TUNE/FLD PUSH SOUND" (1) per selezionare "Call Volume" o "Ringtone Volume" e premerla (1) per accettare la selezione. Viene visualizzato il volume attuale della chiamata o della suoneria.

- 5) Ruotare la manopola "TUNE/FLD PUSH SOUND" (1) per selezionare il volume desiderato per la chiamata o la suoneria, quindi premerla (1) per accettare la selezione.

NOTA:

Quando si seleziona "Go Back", viene visualizzato il menu precedente.

Selezione della suoneria

Attenersi alle istruzioni che seguono per selezionare una suoneria.

- 1) Premere il tasto di impostazione del Bluetooth® (4).
Sarà visualizzato il menu di impostazione del Bluetooth®.
- 2) Ruotare la manopola "TUNE/FLD PUSH SOUND" (1) per selezionare "Setup Telephone" e premerla (1) per accettare la selezione.
- 3) Ruotare la manopola "TUNE/FLD PUSH SOUND" (1) per selezionare "Sound Setting" e premerla (1) per accettare la selezione.
- 4) Ruotare la manopola "TUNE/FLD PUSH SOUND" (1) per selezionare "Ringtone" e premerla (1) per accettare la selezione.
Verrà emessa la suoneria corrente.
- 5) Ruotare la manopola "TUNE/FLD PUSH SOUND" (1) per selezionare la suoneria desiderata e premerla (1) per accettare la selezione.

NOTA:

Quando si seleziona "Go Back", viene visualizzato il menu precedente.

Ricomposizione utilizzando le chiamate perse/in arrivo/in uscita

Attenersi alle istruzioni che seguono per comporre il numero dell'ultimo numero chiamato.

NOTA:

È possibile memorizzare fino a 10 ultimi numeri chiamati (10 per ciascuna chiamata composta, ricevuta e persa).

- 1) Premere il tasto sgancia ricevitore (5).
Sarà visualizzato il menu della rubrica Bluetooth®.
- 2) Ruotare la manopola "TUNE/FLD PUSH SOUND" (1) per selezionare "Missed Calls", "Incoming Calls" o "Outgoing Calls", quindi premerla (1) per accettare la selezione.
Per comporre un numero presente nel registro delle chiamate effettuate o in quello delle chiamate ricevute, selezionare rispettivamente "Missed Calls", "Incoming Calls" o "Outgoing Calls".
- 3) Ruotare la manopola "TUNE/FLD PUSH SOUND" (1) per selezionare il numero desiderato e premerla (1) per accettare la selezione.
- 4) Ruotare la manopola "TUNE/FLD PUSH SOUND" (1) per selezionare "Dial" e premere la manopola stessa (1) o il tasto sgancia ricevitore (5) per comporre il numero selezionato.

NOTA:

- *Quando si seleziona "Go Back", viene visualizzato il menu precedente.*
- *Premendo "Confirm" dopo aver selezionato "Add Speed Dial" è possibile registrare il numero selezionato nella composizione rapida.*
- *Premendo "Confirm" dopo aver selezionato "Delete" è possibile eliminare il numero selezionato dal registro delle chiamate.*

Eliminazione del registro delle chiamate

Attenersi alle istruzioni che seguono per eliminare il registro delle chiamate perse/in arrivo/in uscita.

- 1) Premere il tasto sgancia ricevitore (5).
Sarà visualizzato il menu della rubrica Bluetooth®.
- 2) Ruotare la manopola "TUNE/FLD PUSH SOUND" (1) per selezionare "Setup Phonebook" e premerla (1) per accettare la selezione.
- 3) Ruotare la manopola "TUNE/FLD PUSH SOUND" (1) per selezionare "Delete History" e premerla (1) per accettare la selezione.
- 4) Ruotare la manopola "TUNE/FLD PUSH SOUND" (1) per selezionare "Missed Calls", "Incoming Calls" o "Outgoing Calls", quindi premerla (1) per accettare la selezione.
- 5) Ruotare la manopola "TUNE/FLD PUSH SOUND" (1) per selezionare un numero da eliminare o "ALL" e premerla (1) per accettare la selezione.

ALTRI COMANDI ED EQUIPAGGIAMENTI

- 6) Ruotare la manopola "TUNE/FLD PUSH SOUND" (1) per selezionare "Delete?" o "Delete All?", quindi premerla (1) per accettare la selezione.
- 7) Ruotare la manopola "TUNE/FLD PUSH SOUND" (1) per selezionare "Confirm" e premerla (1) per completare l'eliminazione.

NOTA:

Quando si seleziona "Go Back", viene visualizzato il menu precedente.

Registrazione in rubrica

Attenersi alle istruzioni che seguono per registrare i numeri di telefono nella rubrica dell'apparecchio.

- 1) Premere il tasto di impostazione del Bluetooth® (4).
Sarà visualizzato il menu di impostazione del Bluetooth®.
- 2) Ruotare la manopola "TUNE/FLD PUSH SOUND" (1) per selezionare "Setup Telephone" e premerla (1) per accettare la selezione.
- 3) Ruotare la manopola "TUNE/FLD PUSH SOUND" (1) per selezionare "Setup Phonebook" e premerla (1) per accettare la selezione.
- 4) Ruotare la manopola "TUNE/FLD PUSH SOUND" (1) per selezionare "Add Contacts" e premerla (1) per accettare la selezione.

- 5) Ruotare la manopola "TUNE/FLD PUSH SOUND" (1) per selezionare "Overwrite All" o "Add One Contact", quindi premerla (1) per accettare la selezione.

Viene visualizzato il messaggio "Rest of Memory XXXX: Ok?".

- 6) Premere o ruotare la manopola "TUNE/FLD PUSH SOUND" (1) per selezionare "Confirm" e premerla (1) per accettare la selezione.
- 7) Trasferire i contatti dal telefono.
Completata la registrazione, viene visualizzato "Setup Phonebook".

NOTA:

- *quando si seleziona "Go Back", viene visualizzato il menu precedente;*
- *è possibile registrare in rubrica fino a 1000 numeri.*

Trasferimento del registro delle chiamate (Call History)

Attenersi alle istruzioni che seguono per trasferire il registro delle chiamate del telefono registrato.

- 1) Premere il tasto di impostazione del Bluetooth® (4).
Sarà visualizzato il menu di impostazione del Bluetooth®.
- 2) Ruotare la manopola "TUNE/FLD PUSH SOUND" (1) per selezionare "Setup Telephone" (impostazioni telefono) e premerla (1) per accettare la selezione.
- 3) Ruotare la manopola "TUNE/FLD PUSH SOUND" (1) per selezionare "Call History" e premerla (1) per accettare la selezione.
- 4) Ruotare la manopola "TUNE/FLD PUSH SOUND" (1) per selezionare "Call History?" e premerla (1) per accettare la selezione.
- 5) Ruotare la manopola "TUNE/FLD PUSH SOUND" (1) per selezionare "Confirm" e premerla (1) per trasferire il registro delle chiamate dal telefono.

NOTA:

Quando si seleziona "Go Back", viene visualizzato il menu precedente.

Composizione della chiamata attraverso la rubrica

Attenersi alle istruzioni che seguono per comporre un numero registrato in rubrica.

- 1) Premere il tasto sgancia ricevitore (5). Sarà visualizzato il menu della rubrica Bluetooth®.
- 2) Ruotare la manopola "TUNE/FLD PUSH SOUND" (1) per selezionare "Phonebook" e premerla (1) per accettare la selezione.
- 3) Ruotare la manopola "TUNE/FLD PUSH SOUND" (1) per selezionare l'iniziale del nome che si desidera chiamare, quindi premerla (1) per accettare la selezione.
I numeri registrati saranno visualizzati in sequenza. Se i nomi sono stati registrati insieme ai numeri, saranno visualizzati.
- 4) Ruotare la manopola "TUNE/FLD PUSH SOUND" (1) per selezionare "Dial" e premerla (1) per accettare la selezione.
- 5) Premere il tasto sgancia ricevitore (5). Sarà composto il numero visualizzato o il numero registrato insieme al nome visualizzato.

Eliminazione dei dati registrati (Delete Entry)

Attenersi alle istruzioni che seguono per eliminare un numero registrato in rubrica.

- 1) Premere il tasto di impostazione del Bluetooth® (4). Sarà visualizzato il menu di impostazione del Bluetooth®.
- 2) Ruotare la manopola "TUNE/FLD PUSH SOUND" (1) per selezionare "Setup Telephone" e premerla (1) per accettare la selezione.
- 3) Ruotare la manopola "TUNE/FLD PUSH SOUND" (1) per selezionare "Setup Phonebook" e premerla (1) per accettare la selezione.
- 4) Ruotare la manopola "TUNE/FLD PUSH SOUND" (1) per selezionare "Delete Contacts" e premerla (1) per accettare la selezione.
- 5) Ruotare la manopola "TUNE/FLD PUSH SOUND" (1) per selezionare un numero da eliminare e premerla (1) per accettare la selezione.
- 6) Ruotare la manopola "TUNE/FLD PUSH SOUND" (1) per selezionare "Delete?" e premerla (1) per accettare la selezione.
- 7) Ruotare la manopola "TUNE/FLD PUSH SOUND" (1) per selezionare "Confirm" e premerla (1) per completare l'eliminazione.

NOTA:

Quando si seleziona "Go Back", viene visualizzato il menu precedente.

Registrazione per composizione rapida

Attenersi alle istruzioni che seguono per assegnare un numero ad uno dei tasti di programmazione (3) da utilizzare per le chiamate rapide.

- 1) Premere il tasto di impostazione del Bluetooth® (4). Sarà visualizzato il menu di impostazione del Bluetooth®.
- 2) Ruotare la manopola "TUNE/FLD PUSH SOUND" (1) per selezionare "Setup Telephone" e premerla (1) per accettare la selezione.
- 3) Ruotare la manopola "TUNE/FLD PUSH SOUND" (1) per selezionare "Setup Phonebook" e premerla (1) per accettare la selezione.
- 4) Ruotare la manopola "TUNE/FLD PUSH SOUND" (1) per selezionare "Add Speed Dial" e premerla (1) per accettare la selezione.
- 5) Ruotare la manopola "TUNE/FLD PUSH SOUND" (1) per selezionare un numero da assegnare e premerla (1) per accettare la selezione.
- 6) Ruotare la manopola "TUNE/FLD PUSH SOUND" (1) per selezionare "Choose Preset" e premerla (1) per accettare la selezione.

- 7) Premere uno dei tasti di programmazione (3) al quale assegnare il numero selezionato. Se un numero è già assegnato al tasto selezionato, verrà visualizzato un messaggio di conferma. Ruotare la manopola "TUNE/FLD PUSH SOUND" (1) per selezionare "Confirm" e premerla (1) per completare l'assegnazione. Completata l'assegnazione, viene visualizzato "Setup Phonebook".

NOTA:

Quando si seleziona "Go Back", viene visualizzato il menu precedente.

Chiamata rapida con un tasto (Speed dial)

Attenersi alle istruzioni che seguono per comporre il numero assegnato a ciascun tasto di programmazione (3).

- 1) Premere il tasto sgancia ricevitore (5). Sarà visualizzato il menu della rubrica Bluetooth®.
- 2) Ruotare la manopola "TUNE/FLD PUSH SOUND" (1) per selezionare "Speed Dials" e premerla (1) per accettare la selezione.
- 3) Premere uno dei tasti di programmazione (3). Quando non vi sono numeri assegnati, viene visualizzato "No Entry".
- 4) Premere il tasto sgancia ricevitore (5). Sarà composto il numero selezionato.

Eliminazione della composizione rapida (Del Speed Dial)

Attenersi alle istruzioni che seguono per eliminare il numero assegnato alla composizione rapida.

- 1) Premere il tasto sgancia ricevitore (5). Sarà visualizzato il menu della rubrica Bluetooth®.
- 2) Ruotare la manopola "TUNE/FLD PUSH SOUND" (1) per selezionare "Speed Dials" e premerla (1) per accettare la selezione.
- 3) Premere uno dei tasti di programmazione (3) al quale è assegnato il numero da eliminare. Se il numero non è registrato, viene visualizzato "No Entry".
- 4) Ruotare la manopola "TUNE/FLD PUSH SOUND" (1) per selezionare "Delete" e premerla (1) per accettare la selezione.
- 5) Ruotare la manopola "TUNE/FLD PUSH SOUND" (1) per selezionare "Del Speed Dial" e premerla (1) per accettare la selezione.
- 6) Ruotare la manopola "TUNE/FLD PUSH SOUND" (1) per selezionare "Confirm" e premerla (1) per completare l'eliminazione.

NOTA:

Quando si seleziona "Go Back", viene visualizzato il menu precedente.

Visualizzazione dei dati del dispositivo (Device Name)

Attenersi alle istruzioni che seguono per visualizzare l'indirizzo e il nome del dispositivo BD (dispositivo Bluetooth®).

- 1) Premere il tasto di impostazione del Bluetooth® (4). Sarà visualizzato il menu di impostazione del Bluetooth®.
- 2) Ruotare la manopola "TUNE/FLD PUSH SOUND" (1) per selezionare "Setup Bluetooth" e premerla (1) per accettare la selezione.
- 3) Ruotare la manopola "TUNE/FLD PUSH SOUND" (1) per selezionare "Bluetooth Info" e premerla (1) per accettare la selezione.
- 4) Ruotare la manopola "TUNE/FLD PUSH SOUND" (1) per selezionare "Device Name" o "Device Address", quindi premerla (1) per visualizzare il nome del dispositivo oppure l'indirizzo BD (dispositivo Bluetooth®).

NOTA:

Quando si seleziona "Go Back", viene visualizzato il menu precedente.

Ripristino delle impostazioni di fabbrica

Attenersi alle istruzioni che seguono per ripristinare tutte le impostazioni ai valori di fabbrica.

- 1) Premere il tasto di impostazione del Bluetooth® (4).
Sarà visualizzato il menu di impostazione del Bluetooth®.
- 2) Ruotare la manopola "TUNE/FLD PUSH SOUND" (1) per selezionare "Setup Bluetooth" e premerla (1) per accettare la selezione.
- 3) Ruotare la manopola "TUNE/FLD PUSH SOUND" (1) per selezionare "Initialize" e premerla (1) per accettare la selezione.
- 4) Ruotare la manopola "TUNE/FLD PUSH SOUND" (1) per selezionare "All Initialize" e premerla (1) per accettare la selezione.
- 5) Ruotare la manopola "TUNE/FLD PUSH SOUND" (1) per selezionare "Confirm" e premerla (1) per avviare l'azzeramento.

NOTA:

Quando si seleziona "Go Back", viene visualizzato il menu precedente.

Selezione del telefono (Select Phone)

Attenersi alle istruzioni che seguono per selezionare un telefono da accoppiare tra quelli registrati.

- 1) Premere il tasto di impostazione del Bluetooth® (4).
Sarà visualizzato il menu di impostazione del Bluetooth®.
- 2) Ruotare la manopola "TUNE/FLD PUSH SOUND" (1) per selezionare "Setup Bluetooth" e premerla (1) per accettare la selezione.
- 3) Ruotare la manopola "TUNE/FLD PUSH SOUND" (1) per selezionare "List Phone" e premerla (1) per accettare la selezione.
- 4) Ruotare la manopola "TUNE/FLD PUSH SOUND" (1) per selezionare un telefono da accoppiare e premerla (1) per accettare la selezione.
- 5) Ruotare la manopola "TUNE/FLD PUSH SOUND" (1) per selezionare "Select" e premerla (1) per accettare la selezione.

NOTA:

- *quando si seleziona "Go Back", viene visualizzato il menu precedente;*
- *dopo aver selezionato il telefono, il dispositivo audio Bluetooth®-ready sarà scollegato.*

Elenco dei telefoni (List Phones)

Attenersi alle istruzioni che seguono per visualizzare in sequenza i nomi dei telefoni registrati.

- 1) Premere il tasto di impostazione del Bluetooth® (4).
Sarà visualizzato il menu di impostazione del Bluetooth®.
- 2) Ruotare la manopola "TUNE/FLD PUSH SOUND" (1) per selezionare "Setup Bluetooth" e premerla (1) per accettare la selezione.
- 3) Ruotare la manopola "TUNE/FLD PUSH SOUND" (1) per selezionare "List Phone" e premerla (1) per accettare la selezione.
I nomi dei telefoni registrati saranno visualizzati in sequenza.

NOTA:

Quando si seleziona "Go Back", viene visualizzato il menu precedente.

Impostazione del codice d'accesso (Set Passkey)

Attenersi alle istruzioni che seguono per definire il numero di sicurezza (codice d'accesso).

- 1) Premere il tasto di impostazione del Bluetooth® (4).
Sarà visualizzato il menu di impostazione del Bluetooth®.
- 2) Ruotare la manopola "TUNE/FLD PUSH SOUND" (1) per selezionare "Setup Bluetooth" e premerla (1) per accettare la selezione.

ALTRI COMANDI ED EQUIPAGGIAMENTI

- 3) Ruotare la manopola "TUNE/FLD PUSH SOUND" (1) per selezionare "Passkey" e premerla (1) per accettare la selezione.
- 4) Ruotare la manopola "TUNE/FLD PUSH SOUND" (1) per selezionare "New Passkey" e premerla (1) per accettare la selezione.
- 5) Premere o ruotare la manopola "TUNE/FLD PUSH SOUND" (1) per selezionare "Confirm".
- 6) Ruotare la manopola "TUNE/FLD PUSH SOUND" (1) per selezionare il numero corrispondente alla prima cifra e premerla (1) per accettare la selezione. Selezionare e accettare i numeri per la seconda, la terza e la quarta cifra in questo ordine. Se le cifre da inserire sono meno di otto, inserire nei posti mancanti degli spazi.
- 7) Ruotare la manopola "TUNE/FLD PUSH SOUND" (1) per determinare l'impostazione del codice di accesso.

NOTA:

Quando si seleziona "Go Back", viene visualizzato il menu precedente.

Eliminazione delle informazioni del telefono (Delete Phone)

Attenersi alle istruzioni che seguono per eliminare le informazioni del telefono registrato.

- 1) Premere il tasto di impostazione del Bluetooth® (4).
Sarà visualizzato il menu di impostazione del Bluetooth®.
- 2) Ruotare la manopola "TUNE/FLD PUSH SOUND" (1) per selezionare "Setup Bluetooth" e premerla (1) per accettare la selezione.
- 3) Ruotare la manopola "TUNE/FLD PUSH SOUND" (1) per selezionare "List Phone" e premerla (1) per accettare la selezione.
- 4) Ruotare la manopola "TUNE/FLD PUSH SOUND" (1) per selezionare un telefono da eliminare e premerla (1) per accettare la selezione.
- 5) Ruotare la manopola "TUNE/FLD PUSH SOUND" (1) per selezionare "Delete Phone" e premerla (1) per accettare la selezione.
- 6) Ruotare la manopola "TUNE/FLD PUSH SOUND" (1) per selezionare "Delete?" e premerla (1) per accettare la selezione.
- 7) Ruotare la manopola "TUNE/FLD PUSH SOUND" (1) per selezionare "Confirm" e premerla (1) per accettare la selezione.

NOTA:

Quando si seleziona "Go Back", viene visualizzato il menu precedente.

Attivazione/disattivazione della funzione BT (BT Power)

Attenersi alle istruzioni che seguono per attivare/disattivare la funzione Bluetooth®.

- 1) Premere il tasto di impostazione del Bluetooth® (4).
Sarà visualizzato il menu di impostazione del Bluetooth®.
- 2) Ruotare la manopola "TUNE/FLD PUSH SOUND" (1) per selezionare "Setup Bluetooth" e premerla (1) per accettare la selezione.
- 3) Ruotare la manopola "TUNE/FLD PUSH SOUND" (1) per selezionare "BT Power" e premerla (1) per accettare la selezione.
- 4) Premere la manopola "TUNE/FLD PUSH SOUND" (1) per selezionare "BT Power On" o "BT Power Off".

NOTA:

- *alla disattivazione della funzione BT, verrà disabilitato il collegamento tra questo apparecchio e il telefono registrato in uso;*
- *quando si seleziona "Go Back", viene visualizzato il menu precedente.*

Funzione audio Bluetooth® (se in dotazione)

ESEMPIO

Tipo A

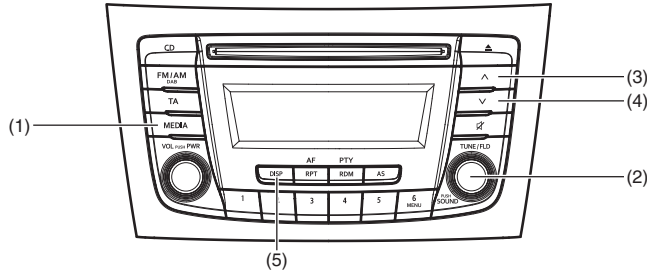

Tipo B

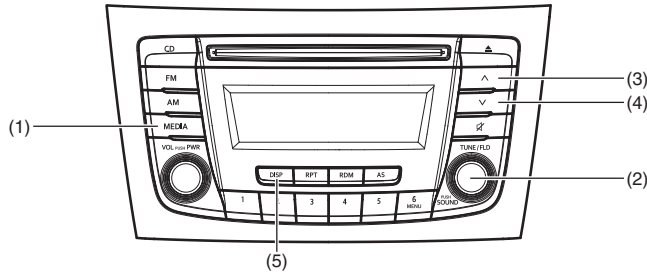

84MM20502

Comandi al volante

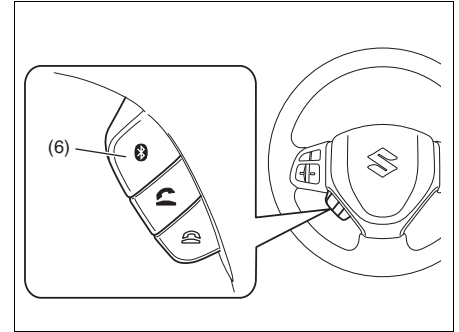

Display

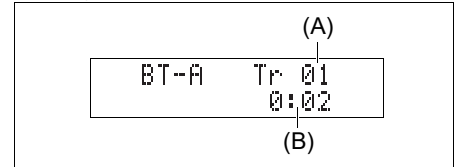

- (1) Tasto "MEDIA"
- (2) Manopola "TUNE/FLD PUSH SOUND"
- (3) Tasto su
- (4) Tasto giù
- (5) Tasto "DISP"
- (6) Tasto di impostazione del Bluetooth®

- (A) Numero della traccia
- (B) Tempo di riproduzione

Registrazione dei dispositivi audio

Per utilizzare i dispositivi audio Bluetooth®-ready con questo apparecchio, è necessario registrarli.

NOTA:

- Per configurare un nuovo lettore audio, scollegare il telefono dall'apparecchio. Se necessario, al termine della configurazione, ricollegare il telefono.
- Se l'accoppiamento non va a buon fine entro 120 secondi, l'operazione di collegamento sarà annullata. Riprovate ad effettuare l'accoppiamento oppure consultate il libretto del lettore audio per maggiori informazioni sul processo di accoppiamento.

- 1) Premere il tasto di impostazione del Bluetooth® (6). Sarà visualizzato il menu di impostazione del Bluetooth®.
- 2) Ruotare la manopola "TUNE/FLD PUSH SOUND" (2) per selezionare "Setup Bluetooth" e premerla (2) per accettare la selezione.
- 3) Ruotare la manopola "TUNE/FLD PUSH SOUND" (2) per selezionare "Pairing" e premerla (2) per accettare la selezione.
- 4) Selezionare "CAR AUDIO" dal menu Bluetooth® del lettore audio e stabilire l'accoppiamento. Per maggiori informazioni, fare riferimento al libretto del lettore audio in uso.

- 5) Inserire il codice di accesso visualizzato sull'unità nel lettore audio.

NOTA:

- quando si seleziona "Go Back", viene visualizzato il menu precedente.
- quando si registra un altro dispositivo audio, ripetere il passo da 1).

Selezione della modalità audio Bluetooth®

Premere il tasto "MEDIA" (1).

Ad ogni pressione, la visualizzazione cambia come segue:

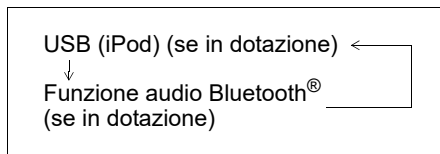

Selezione di un gruppo (solo per i modelli supportati)

Ruotare la manopola "TUNE/FLD PUSH SOUND" (2) per selezionare un gruppo.

Selezione di una traccia

- Premere il tasto su (3) per ascoltare la traccia successiva.
- Premere il tasto giù (4) due volte per ascoltare la traccia precedente. Premendo una volta sola il tasto giù (4), la traccia al momento riprodotta ricomincerà daccapo.

Avanzamento veloce/riavvolgimento veloce di una traccia

- Mantenere premuto il tasto su (3) per far avanzare la traccia velocemente.
- Mantenere premuto il tasto giù (4) per far riavvolgere la traccia velocemente.

NOTA:

In base al dispositivo audio Bluetooth®, alcune funzioni potrebbero non essere disponibili.

Cambio di visualizzazione

Premere il tasto "DISP" (5).

Ad ogni pressione cambia la visualizzazione come segue:

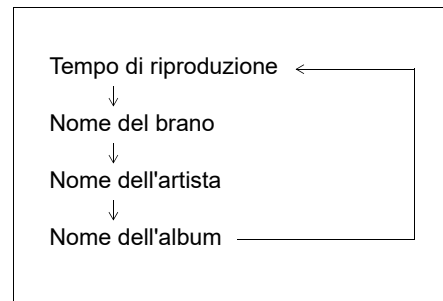

NOTA:

Se i dati testuali contengono oltre 16 caratteri, sul lato destro apparirà il simbolo ">". Mantenendo premuto il tasto "DISP" (5) per almeno 1 secondo è possibile visualizzare la pagina successiva.

Selezione del dispositivo audio (Select Audio)

Attenersi alle istruzioni che seguono per selezionare un dispositivo audio da accoppiare tra quelli registrati.

- 1) Premere il tasto di impostazione del Bluetooth® (6).
Sarà visualizzato il menu di impostazione del Bluetooth®.
- 2) Ruotare la manopola "TUNE/FLD PUSH SOUND" (2) per selezionare "Setup Bluetooth" e premerla (2) per accettare la selezione.
- 3) Ruotare la manopola "TUNE/FLD PUSH SOUND" (2) per selezionare "List Audio" e premerla (2) per accettare la selezione.
- 4) Ruotare la manopola "TUNE/FLD PUSH SOUND" (2) per selezionare il dispositivo audio da utilizzare e premerla (2) per accettare la selezione.
- 5) Ruotare la manopola "TUNE/FLD PUSH SOUND" (2) per selezionare "Select" e premerla (2) per accettare la selezione.
- 6) Ruotare la manopola "TUNE/FLD PUSH SOUND" (2) per selezionare "Confirm" e premerla (2) per completare l'accoppiamento.

NOTA:

- *quando si seleziona "Go Back", viene visualizzato il menu precedente;*
- *dopo aver selezionato il dispositivo audio Bluetooth®-ready, il telefono sarà scollegato.*

Elenco dei dispositivi audio (List Audio)

Attenersi alle istruzioni che seguono per visualizzare in sequenza i nomi dei dispositivi audio registrati.

- 1) Premere il tasto di impostazione del Bluetooth® (6).
Sarà visualizzato il menu di impostazione del Bluetooth®.
- 2) Ruotare la manopola "TUNE/FLD PUSH SOUND" (2) per selezionare "Setup Bluetooth" e premerla (2) per accettare la selezione.
- 3) Ruotare la manopola "TUNE/FLD PUSH SOUND" (2) per selezionare "List Audio" e premerla (2) per accettare la selezione. I nomi dei dispositivi audio registrati appariranno in sequenza.

NOTA:

Quando si seleziona "Go Back", viene visualizzato il menu precedente.

Impostazione del codice d'accesso (Set Passkey)

Attenersi alle istruzioni che seguono per definire il numero di sicurezza (codice d'accesso).

- 1) Premere il tasto di impostazione del Bluetooth® (6).
Sarà visualizzato il menu di impostazione del Bluetooth®.
- 2) Ruotare la manopola "TUNE/FLD PUSH SOUND" (2) per selezionare "Setup Bluetooth" e premerla (2) per accettare la selezione.

- 3) Ruotare la manopola "TUNE/FLD PUSH SOUND" (2) per selezionare "Passkey" e premerla (2) per accettare la selezione.
- 4) Ruotare la manopola "TUNE/FLD PUSH SOUND" (2) per selezionare "New Passkey" e premerla (2) per accettare la selezione.
- 5) Premere o ruotare la manopola "TUNE/FLD PUSH SOUND" (2) per selezionare "Confirm".
- 6) Ruotare la manopola "TUNE/FLD PUSH SOUND" (2) per selezionare il numero corrispondente alla prima cifra e premerla (2) per accettare la selezione. Selezionare e accettare i numeri per la seconda, la terza e la quarta cifra in questo ordine. Se le cifre da inserire sono meno di otto, inserire nei posti mancanti degli spazi.
- 7) Ruotare la manopola "TUNE/FLD PUSH SOUND" (2) per determinare l'impostazione del codice di accesso.

NOTA:

Quando si seleziona "Go Back", viene visualizzato il menu precedente.

ALTRI COMANDI ED EQUIPAGGIAMENTI

Eliminazione delle informazioni sui dispositivi audio (Delete Audio)

Attenersi alle istruzioni che seguono per eliminare le informazioni del dispositivo audio registrato.

- 1) Premere il tasto di impostazione del Bluetooth® (6). Sarà visualizzato il menu di impostazione del Bluetooth®.
- 2) Ruotare la manopola "TUNE/FLD PUSH SOUND" (2) per selezionare "Setup Bluetooth" e premerla (2) per accettare la selezione.
- 3) Ruotare la manopola "TUNE/FLD PUSH SOUND" (2) per selezionare "List Audio" e premerla (2) per accettare la selezione.
- 4) Ruotare la manopola "TUNE/FLD PUSH SOUND" (2) per selezionare il dispositivo audio da eliminare e premerla (2) per accettare la selezione.
- 5) Ruotare la manopola "TUNE/FLD PUSH SOUND" (2) per selezionare "Delete" e premerla (2) per accettare la selezione.
- 6) Ruotare la manopola "TUNE/FLD PUSH SOUND" (2) per selezionare "Delete?" e premerla (2) per accettare la selezione.
- 7) Ruotare la manopola "TUNE/FLD PUSH SOUND" (2) per selezionare "Confirm" e premerla (2) per completare l'eliminazione.

NOTA:

Quando si seleziona "Go Back", viene visualizzato il menu precedente.

Dichiarazione di esclusione di responsabilità per la funzione Bluetooth®

- In base alla compatibilità dei modelli di cellulari, non sarà possibile utilizzare alcuna funzione Bluetooth® oppure alcune funzioni Bluetooth® potrebbero essere limitate.
- A seconda delle circostanze, potrebbe risentirne la connettività o la qualità della voce.
- Dopo aver spostato il commutatore di accensione su "ON" o aver premuto l'interruttore motore in modalità di accensione in posizione di inserimento, l'impianto audio impiegherà alcuni secondi per effettuare il rilevamento e il collegamento al dispositivo Bluetooth® (se già accoppiato).

Comandi radio al volante (se in dotazione)

È possibile gestire le funzioni base dell'impianto audio mediante i comandi posti sul volante.

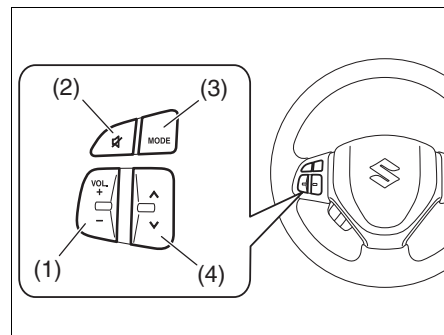

Regolazione del volume

- Aumentare il volume premendo "+" dell'interruttore VOL (1). Il livello del volume continuerà ad aumentare fino al rilascio dell'interruttore.
- Diminuire il volume premendo "-" dell'interruttore VOL (1). Il livello del volume continuerà a diminuire fino al rilascio dell'interruttore.
- Per silenziare il suono, premere l'interruttore (2).

Selezione della modalità

Premere l'interruttore (3).

Ad ogni pressione, la visualizzazione cambia come segue:

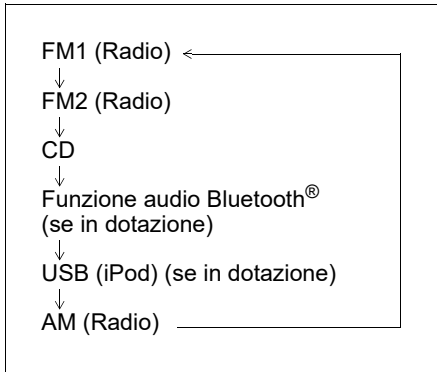

È possibile accendere l'impianto audio premendo l'interruttore (3).

Selezione dalla stazione radio (modalità FM1, FM2, AM)

- Per selezionare la stazione programmata successiva, premere "▲" dell'interruttore (4) per un breve istante.
- Per selezionare la stazione programmata precedente, premere "▼" dell'interruttore (4) per un breve istante.
- Per ricercare una stazione radio con una frequenza superiore, premere "▲" dell'interruttore (4) per almeno 1 secondo.
- Per ricercare una stazione radio con una frequenza inferiore, premere "▼" dell'interruttore (4) per almeno 1 secondo.

Selezione della traccia [modalità CD, USB (iPod), audio Bluetooth®]

- Per saltare alla traccia successiva, premere "▲" dell'interruttore (4) per un breve istante.
- Per saltare alla traccia precedente, premere due volte "▼" dell'interruttore (4) per un breve istante. Premendo l'interruttore (4) una volta sola, per un breve istante, la traccia al momento riprodotta ricomincerà daccapo.

Avanzamento veloce/riavvolgimento veloce di una traccia

- Per far avanzare velocemente la traccia, premere "▲" dell'interruttore (4) per almeno 1 secondo.
- Per riavvolgere velocemente la traccia, premere "▼" dell'interruttore (4) per almeno 1 secondo.

Funzione antifurto

Tipo A

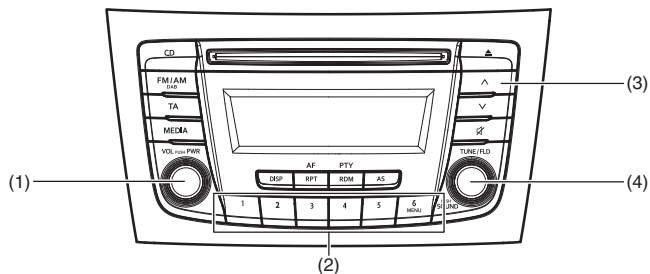

Tipo B

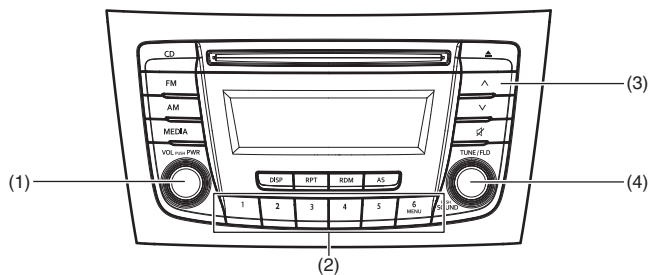

ESEMPIO

- (1) Manopola "VOL PUSH PWR"
- (2) Tasti di programmazione (da [1] a [6])
- (3) Tasto su
- (4) Manopola "TUNE/FLD PUSH SOUND"

84MM00526

La funzione antifurto serve a scoraggiare i furti. Ad esempio, se l'impianto audio viene installato su un altro veicolo, non potrà funzionare.

Questa funzione è attiva soltanto inserendo un codice identificativo personale (PIN).

Quando l'apparecchio è scollegato dall'alimentazione, ad esempio, quando si stacca l'impianto audio o la batteria al piombo-acido, smette di funzionare fino al successivo reinserimento del codice PIN.

Impostazione della funzione antifurto

- 1) Premere la manopola "VOL PUSH PWR" (1) per spegnere.
- 2) Mantenere premuti i tasti numerati [1] e [6] tra quelli di programmazione (2), quindi premere la manopola "VOL PUSH PWR" (1). Sarà visualizzato "SECURITY".
- 3) Premere insieme il tasto su (3) e il tasto numerato [1] tra quelli di programmazione (2).
- 4) Inserire un codice a 4 cifre da registrare come PIN, utilizzando i tasti numerati [1]–[4] tra quelli di programmazione (2).
- 5) Mantenere premuta la manopola "TUNE/FLD PUSH SOUND" (4) per almeno 1 secondo per impostare la funzione antifurto.

NOTA:

Annotate il codice PIN registrato e conservatelo in caso di uso futuro.

Annullamento della funzione antifurto

Per annullare la funzione antifurto, eliminare il codice PIN registrato.

- 1) Premere la manopola "VOL PUSH PWR" (1) per spegnere.
- 2) Mantenere premuti i tasti numerati [1] e [6] tra quelli di programmazione (2), quindi premere la manopola "VOL PUSH PWR" (1). Sarà visualizzato "PIN ENTRY".
- 3) Premere insieme il tasto su (3) e il tasto numerato [1] tra quelli di programmazione (2).
- 4) Inserire un codice a 4 cifre da registrare come PIN, utilizzando i tasti numerati [1]–[4] tra quelli di programmazione (2).
- 5) Mantenere premuta la manopola "TUNE/FLD PUSH SOUND" (4) per almeno 1 secondo per eliminare il codice PIN registrato. La comparsa sul display dei simboli "----" è indice che la funzione antifurto è stata eliminata.

NOTA:

Per cambiare il codice PIN, eliminate innanzitutto quello corrente e poi definite il nuovo.

Conferma del codice identificativo personale (PIN)

Scollegando l'alimentazione principale, ad esempio, in caso di sostituzione della batteria al piombo-acido, ecc., è poi necessario reimmettere il codice PIN per ripristinare la funzionalità dell'apparecchio.

- 1) Portare il commutatore di accensione in posizione "ACC" o la modalità di accensione in posizione di inserimento. Sarà visualizzato "SECURITY".
- 2) Premere insieme il tasto su (3) e il tasto numerato [1] tra quelli di programmazione (2).
- 3) Inserire un codice a 4 cifre da registrare come PIN, utilizzando i tasti numerati [1]–[4] tra quelli di programmazione (2).
- 4) Mantenere premuta la manopola "TUNE/FLD PUSH SOUND" (4) per almeno 1 secondo.
Inserendo il codice PIN uguale a quello registrato, l'impianto audio si spegne in modo automatico e diventa nuovamente funzionante.

NOTA:

In caso di inserimento del codice PIN errato, compare "ERROR" unitamente al numero totale di tentativi falliti.

Nel caso in cui venisse inserito un codice PIN errato per almeno 10 volte, comparirà "HELP" e l'impianto audio diventerà inutilizzabile.

Ricerca e risoluzione dei guasti

In caso di problemi, leggere ed attenersi alle istruzioni riportate di seguito.

Se i suggerimenti forniti nel seguito non si rivelano sufficienti a risolvere l'inconveniente, recarsi presso il concessionario SUZUKI autorizzato di fiducia per la verifica dell'apparecchio.

Inconveniente	Possibile causa	Possibile soluzione
---------------	-----------------	---------------------

In comune

Mancato funzionamento	La funzione sicurezza è attiva.	Quando compare "SECURITY", immettere il codice identificativo. Quando compare "HELP", rivolgersi al concessionario SUZUKI autorizzato di fiducia.
Impossibile accendere (assenza di suono)	Il fusibile è bruciato.	Rivolgersi al concessionario SUZUKI autorizzato di fiducia.

Radio

Molte interferenze	L'unità potrebbe non essere perfettamente sintonizzata sulla stazione.	Sintonizzare esattamente la stazione.
Sintonizzazione automatica impossibile	Non ci sono probabilmente stazioni in grado di emettere segnali abbastanza forti.	Scegliete una stazione sintonizzandola manualmente.
	Se è attiva la funzione AF, il sintonizzatore andrà solo alla ricerca di stazioni RDS.	Disattivare la funzione AF.

ALTRI COMANDI ED EQUIPAGGIAMENTI

Inconveniente	Possibile causa	Possibile soluzione
---------------	-----------------	---------------------

CD

Salto del suono o riproduzione di interferenze	Il CD è sporco.	Pulite il CD con un panno morbido.
	Il CD è graffiato oppure deformato.	Sostituire il CD con uno privo di graffi e deformazioni.

MP3/WMA/AAC

Mancata riproduzione	Il CD contiene formati di dati non supportati.	Controllare il formato dei file.
Salto del suono o riproduzione di interferenze	Il salto del suono potrebbe verificarsi durante la riproduzione dei file VBR (Variable Bit Rate).	Non è consigliabile riprodurre i file VBR.

USB

La riproduzione non si avvia collegando il dispositivo USB.	Non esistono formati di file supportati che possono essere riprodotti da questo apparecchio.	Controllare il formato dei file.
	Il consumo attuale di corrente del dispositivo USB supera 1,0 A.	Utilizzare un dispositivo USB con consumi di corrente inferiori a 1,0 A.

Inconveniente	Possibile causa	Possibile soluzione
---------------	-----------------	---------------------

Bluetooth®

Accoppiamento non andato a buon fine	La distanza tra questo apparecchio e il dispositivo Bluetooth®-ready è eccessiva oppure è possibile che tra i due sia collocato un oggetto metallico.	Cambiare la posizione del dispositivo Bluetooth®-ready.
	La funzione Bluetooth® del dispositivo Bluetooth®-ready è disattivata.	Fare riferimento al manuale del dispositivo Bluetooth®-ready. Alcuni dispositivi sono dotati di una funzione di risparmio energetico che si attiva dopo un certo intervallo.
Impossibile ricevere le chiamate	L'area in cui ci si trova potrebbe non essere coperta.	Spostarsi in una zona in cui il telefono è coperto.
La qualità della voce del viva-voce è scarsa (problemi di distorsione, interferenze, ecc.)	È possibile che, in prossimità dell'apparecchio, si trovi un altro dispositivo wireless.	Spegnerne il dispositivo wireless e allontanarlo dall'apparecchio.

ALTRI COMANDI ED EQUIPAGGIAMENTI

Messaggi di errore sul display

Display	Possibile causa	Possibile soluzione
---------	-----------------	---------------------

CD

"ERROR 1"	Impossibile leggere il CD.	Inserire il CD con l'etichetta rivolta verso l'alto. Controllare che il CD non sia difettoso o deformato. Se la scritta "ERROR 1" non scompare anche inserendo un CD normale, rivolgersi al rivenditore.
"ERROR 3"	Il lettore ha prodotto un errore la cui causa è sconosciuta.	Se il CD è inserito nell'unità, premere il tasto di espulsione per estrarre il CD. Se non è possibile estrarre il CD, rivolgersi al rivenditore.

USB/iPod

"ERROR 1"	Il dispositivo USB è scollegato.	Controllare il collegamento del dispositivo USB.
"ERROR 2"	Impossibile comunicare correttamente con il dispositivo USB.	Staccare il dispositivo USB e ricollegarlo. Controllare il dispositivo USB.
"ERROR 3"	Utilizzo impossibile a causa di un problema non identificato.	Staccare il dispositivo USB e ricollegarlo. Se il messaggio "ERROR 3" non scompare, rivolgersi al rivenditore.
"ERROR 4"	Il consumo attuale di corrente del dispositivo USB supera 1,0 A.	Controllare il dispositivo USB.

Display	Possibile causa	Possibile soluzione
---------	-----------------	---------------------

Bluetooth®

"ERROR 1"	Il lettore ha prodotto un errore la cui causa è sconosciuta.	Scollegare il dispositivo Bluetooth®-ready e ricollegarlo. Se il messaggio "ERROR 1" non scompare, rivolgersi al rivenditore.
"CONNECTION FAILED"	Impossibile stabilire l'accoppiamento o il collegamento.	Tentare nuovamente di stabilire l'accoppiamento o il collegamento.
"MEMORY FULL"	Raggiunto il limite ammesso di numeri di dati in rubrica da trasferire.	Eliminare i dati registrati dei numeri inutili presenti in rubrica e tentare di trasferire nuovamente i numeri di telefono registrati nella rubrica.
"NOT AVAILABLE"	Non utilizzabile alla guida.	Azionare il sistema dopo aver accostato.

Tasto chiamata (se in dotazione)

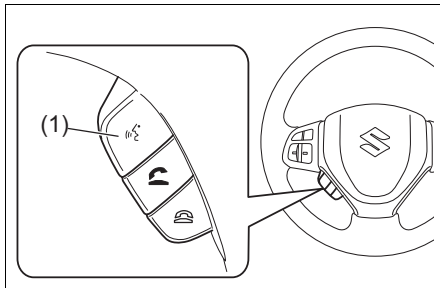

53SB20502

(1) Tasto chiamata

Può essere utilizzato con un dispositivo dotato di funzione di riconoscimento vocale. Per utilizzare la funzione, occorre eseguire un'impostazione corrispondente sul proprio dispositivo. Per il funzionamento dell'impianto audio o del sistema di navigazione, fare riferimento al manuale integrativo in dotazione.

CARICO E TRAINO DEL VEICOLO

Carico del veicolo 6-1
Traino di rimorchio 6-1



54G215

Carico del veicolo

Il veicolo è stato progettato per sostenere carichi specifici. La portata del veicolo è indicata dal peso massimo autorizzato (GVWR) e da peso massimo ammissibile su un singolo asse (PAW, anteriore e posteriore). I valori GVWR e PAW (anteriori e posteriori) sono riportati nella sezione DATI TECNICI.

GVWR – massimo peso complessivo ammissibile del veicolo a pieno carico (compresi occupanti, accessori e carico, nonché il dispositivo di traino in caso di traino).

PAW (anteriore e posteriore) – peso massimo ammissibile su un singolo asse.

Il peso effettivo del veicolo carico e i pesi agli assi anteriore e posteriore possono essere stabiliti solamente pesando il veicolo. Tali pesi devono essere confrontati con i valori GVWR e PAW (anteriore e posteriore). Qualora il peso lordo del veicolo o il carico su ciascun asse superi i valori stabiliti, occorrerà rimuovere il carico fino a riportare i valori nella norma.

⚠ AVVERTENZA

Evitate di sovraccaricare il veicolo. Il peso lordo del veicolo (peso del veicolo più occupanti, accessori, carichi, nonché il dispositivo di traino in caso di rimorchio) non deve mai superare il peso massimo autorizzato (GVWR). Evitate, inoltre, di distribuire il carico in modo che il peso sull'asse anteriore o posteriore superi quello massimo ammissibile su un singolo asse (PAW).

⚠ AVVERTENZA

Il carico deve essere distribuito in modo uniforme. Al fine di evitare lesioni personali o danni al veicolo, il carico deve essere sempre fissato in modo che non si sposti durante le manovre brusche. Gli oggetti più pesanti devono essere collocati sul pavimento e il più avanti possibile nel vano di carico. Non disponete carichi gli uni sopra gli altri, tali da superare in altezza la sommità degli schienali posteriori.

Traino di rimorchio

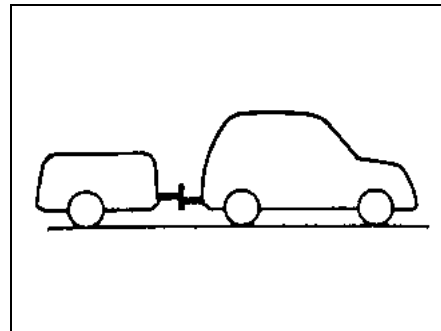

60A185

Il traino di un rimorchio può pregiudicare la maneggevolezza del veicolo, la sua durata e il consumo di carburante. È possibile impiegare la propria vettura per trainare un mezzo che non superi il peso massimo rimorchiabile specificato di seguito:

Peso massimo rimorchiabile (rimorchio, carico e barra di traino)

Rimorchio frenato: 1200 kg (2646 lbs)
Rimorchio non frenato: 400 kg (882 lbs)

AVVERTENZA

Per i veicoli dotati di sistema di supporto alla frenata a doppio sensore, se utilizzate il veicolo per trainare un rimorchio, disattivate il supporto alla frenata a doppio sensore premendo l'interruttore OFF. Inoltre, durante il traino di un rimorchio non utilizzate il Cruise control adattativo né il Cruise Control adattativo con funzione Stop & Go. Diversamente, potrebbero verificarsi incidenti inattesi dovuti alla sua attivazione.

AVVISO

Il traino di un rimorchio aumenta le sollecitazioni sul motore, sulla trasmissione e sui freni. Evitate assolutamente di trainare un rimorchio durante i primi 960 km (600 miglia) di percorrenza del vostro veicolo.

AVVISO

Se state utilizzando un veicolo con transaxle automatico per trainare un rimorchio su una lunga salita ripida, cercate di fare una sosta nel corso della salita per evitare di surriscaldare o danneggiare il motore o il cambio.

NOTA:

Se il veicolo è dotato di sistema sensori di parcheggio, configurate il sistema in modalità rimorchio attraverso il display informazioni. Una volta configurata questa modalità, viene inibita la funzionalità dei sensori posteriori centrali e sugli spigoli. Consultate il paragrafo "Display informazioni" nella sezione INFORMAZIONI PRIMA DI METTERSI ALLA GUIDA.

Barre di traino

Utilizzare esclusivamente barre di traino progettate per l'aggancio al telaio del veicolo, nonché ganci idonei al fissaggio alle barre.

Consigliamo di utilizzare una barra di traino originale SUZUKI (disponibile come optional) o equivalente.

AVVERTENZA

Evitate assolutamente l'impiego di barre di traino agganciate all'assale o al paraurti del veicolo.

Catene di sicurezza

Il veicolo e il rimorchio devono essere assicurati fra loro mediante catene di sicurezza. Le catene devono essere incrociate sotto il dispositivo di traino, in modo che quest'ultimo non venga a contatto con la superficie stradale nel caso in cui il rimorchio si staccasse dalla barra. Attenersi alle raccomandazioni del costruttore per l'aggancio delle catene di sicurezza. Lasciare sempre un gioco sufficiente a permettere manovre in curva. Evitare assolutamente che le catene vengano a contatto con la superficie stradale.

AVVERTENZA

Non fissate mai le catene di sicurezza al paraurti del veicolo. Assicurate le connessioni in modo che non si allentino.

Luci del rimorchio

Verificare che il rimorchio sia dotato di luci conformi ai requisiti di legge locali. Controllare inoltre il regolare funzionamento di tutte le luci del rimorchio prima di iniziare il traino.

AVVERTENZA

Non collegate le luci del rimorchio direttamente all'impianto elettrico del veicolo, onde evitare possibili danni all'impianto stesso.

Freni

AVVERTENZA

Nel caso in cui vengano utilizzati i freni del rimorchio, attenetevi alle istruzioni fornite dal costruttore. Non effettuate il collegamento con l'impianto dei freni del veicolo, né prelevate l'alimentazione direttamente dai cablaggi.

Pneumatici

AVVERTENZA

Dovendo trainare un rimorchio, è assolutamente importante che gli pneumatici del veicolo e del rimorchio siano gonfiati alla pressione corretta. Nello specifico, gli pneumatici del veicolo devono essere gonfiati ai valori di pressione riportati sull'etichetta apposita. Nel caso in cui l'etichetta indichi le pressioni a pieno carico, gli pneumatici dovranno essere gonfiati a tali valori. Il gonfiaggio degli pneumatici del rimorchio deve essere eseguito secondo le specifiche fornite dal costruttore del rimorchio.

Specchi retrovisori

Verificare che gli specchi retrovisori del veicolo rispettino le leggi locali riguardanti gli specchietti utilizzati dai veicoli trainanti. In caso contrario, prima di iniziare il traino, montare gli specchi previsti.

Carico del veicolo/rimorchio

Per caricare correttamente il veicolo e il rimorchio, è necessario saper calcolare il peso lordo del rimorchio e il peso del dispositivo di traino.

Il peso lordo del rimorchio è dato dal peso del rimorchio più il carico. È possibile misurare il peso lordo del rimorchio disponendo il medesimo (con tutto il suo carico) su una pesa per veicoli.

Il peso del dispositivo di traino indica la forza verso il basso esercitata sulla barra di traino dal gancio di traino, con il rimorchio a pieno carico e il gancio alla normale altezza di traino. Questo peso può essere determinato con una comune bilancia per uso domestico.

Il peso del rimorchio carico (peso lordo del rimorchio) non deve mai superare il peso massimo rimorchiabile.

Il carico deve essere distribuito nel rimorchio in modo che il carico di appoggio equivalga al 10% circa del peso lordo del rimorchio e, al tempo stesso, non superi il "carico verticale massimo" di 75 kg (165 lbs) e non sia inferiore a 25 kg (55 lbs), o al 4%, secondo il valore che risulta maggiore, sul gancio del rimorchio. È opportuno misurare il peso lordo del rimorchio e il peso del dispositivo prima di effettuare il traino, per essere sicuri che il carico sia distribuito correttamente.

▲ AVVERTENZA

Un'errata distribuzione del peso del rimorchio può causare instabilità del veicolo e sbandamenti del rimorchio. Controllate sempre che il carico di appoggio equivalga al 10% circa del peso lordo del rimorchio e, al tempo stesso, non superi il "carico verticale massimo" di 75 kg (165 lbs) e non sia inferiore a 25 kg (55 lbs), o al 4%, secondo il valore che risulta maggiore, sul gancio del rimorchio. Verificate, inoltre, che il carico sia saldamente fissato. L'inosservanza di tale disposizione può essere causa di incidenti.

▲ AVVERTENZA

Non sovraccaricate mai il rimorchio o il veicolo. Il peso lordo del rimorchio non deve mai superare il "peso massimo rimorchiabile". Il peso lordo del veicolo (peso del veicolo più occupanti e accessori, compreso il peso delle barre di traino e del gancio di traino rimorchio, del carico e del dispositivo di rimorchio) non deve mai superare il valore GVWR indicato nella sezione DATI TECNICI.

Avvertenze supplementari sul traino di rimorchi

▲ AVVERTENZA

Ogni volta che effettuate il traino di un rimorchio, collegate le luci del rimorchio e agganciate le catene di sicurezza.

AVVISO

Il traino di un rimorchio impone maggiori sollecitazioni al veicolo; pertanto, quest'ultimo dovrà essere sottoposto a interventi di manutenzione più frequenti. Attenetevi al piano di manutenzione programmata prevista per l'utilizzo gravoso del veicolo.

▲ AVVERTENZA

Durante il traino di un rimorchio, il veicolo deve essere gestito in maniera diversa. Per l'incolumità propria e degli altri, osservate le seguenti precauzioni:

- impratichitevi nello svoltare, arrestare il veicolo e invertire la marcia prima di iniziare a guidare nel traffico con un rimorchio al traino. Non trainate il rimorchio finché non siete sicuri di poterlo fare senza impaccio e in tutta sicurezza;
- non superate i limiti di velocità previsti per i mezzi trainanti o gli 80 km/h (50 mph) (secondo il valore che risulta minore);
- non guidate mai a velocità tali da causare sbandamenti o oscillazioni del rimorchio. Rallentate non appena notate il minimo segno di sbandamento o oscillazione;
- su strade bagnate, sdruciolevoli o sconnesse, guidate più lentamente di quanto non fareste su strade asciutte o pianeggianti. Se non limitate la velocità quando le condizioni stradali sono sfavorevoli, rischiate di perdere il controllo del veicolo;
- fatevi sempre assistere da qualcuno durante le manovre in retromarcia;

(continua)

⚠ AVVERTENZA

(continua)

- rispettate gli spazi di frenata. Gli spazi di frenata aumentano quando si traina un rimorchio. Ai fini della sicurezza, ogni 16 km/h (10 mph) di velocità, mantenete una distanza minima pari ad un veicolo con rimorchio fra il vostro veicolo e quello che precede. Tale distanza deve essere aumentata in presenza di strada bagnata o sdruciolevole;
- se il rimorchio è fornito di freni a inerzia, la frenata deve essere effettuata gradualmente onde evitare strappi dovuti al bloccaggio delle ruote del rimorchio;
- rallentate prima di entrare in curva e, una volta imboccata, mantenete una velocità costante. Le decelerazioni o le accelerazioni in curva possono causare perdita di controllo del mezzo. Va ricordato che il raggio minimo di sterzata è superiore al normale in quanto le ruote del rimorchio risultano più vicine all'interno della curva rispetto alle ruote del veicolo;
- evitate accelerazioni o frenate brusche del veicolo. Non eseguite manovre rapide, salvo in caso di necessità;

(continua)

⚠ AVVERTENZA

(continua)

- rallentate in presenza di venti trasversali e tenete conto degli spostamenti d'aria causati dal passaggio di veicoli pesanti;
- prestate la massima attenzione durante i sorpassi. Tenete conto dell'ingombro del rimorchio durante i cambi di corsia e utilizzate gli indicatori di direzione con un certo anticipo;
- rallentate e scalate di marcia prima di affrontare lunghi tratti in discesa. È pericoloso tentare di scalare in discesa;
- non affondate il piede sui freni con forza: possono surriscaldarsi e perdere di efficacia. Utilizzate il più possibile il freno motore;
- il traino di un rimorchio può causare il surriscaldamento del motore del veicolo nelle giornate più calde o percorrendo lunghi tratti in salita. Prestate attenzione all'indicatore della temperatura del motore. In caso di surriscaldamento, accostate il veicolo a lato della strada, in un punto sicuro. Fate riferimento a "Inconveniente del motore: surriscaldamento" nella sezione IN EMERGENZA.

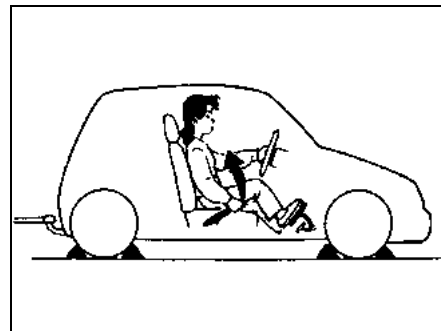

60A186

⚠ AVVERTENZA

Attenetevi sempre alla procedura seguente quando parcheggiate il veicolo con il rimorchio attaccato:

- 1) frenate il veicolo in sicurezza;
- 2) tenendo i freni premuti, incaricate un'altra persona di collocare appositi cunei sotto le ruote del veicolo e del rimorchio;
- 3) rilasciate lentamente i freni fino a quando i cunei delle ruote non assorbono il carico;
- 4) tirate a fondo il freno di stazionamento;

(continua)

⚠ AVVERTENZA

(continua)

5) nei veicoli con transaxle manuale, spegnete il motore, quindi inserite la retromarcia o la prima; nei veicoli con transaxle automatico, portare il selettore marce in "P" e spegnere il motore.

Al momento di ripartire dopo aver parcheggiato:

- 1) premete la frizione e avviate il motore;
- 2) innestate la marcia, sbloccate il freno di stazionamento, quindi allontanatevi lentamente dai cunei;
- 3) fermate il veicolo, mantenendo i freni completamente premuti;
- 4) fate rimuovere i cunei da un'altra persona.

Punti di attacco del rimorchio

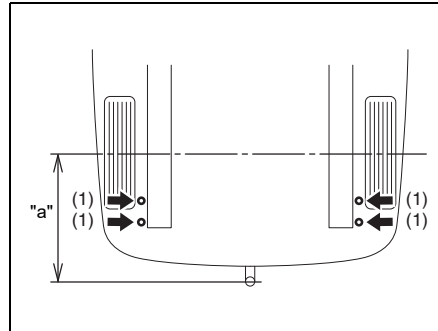

61MM0B111

(1) Lateral

Carico verticale max. sul punto di attacco del rimorchio (UE)

75 kg (165 lbs)

Sbalzo max. consentito "a"

885 mm (34,8 in)

PROMEMORIA

CONTROLLI E MANUTENZIONE

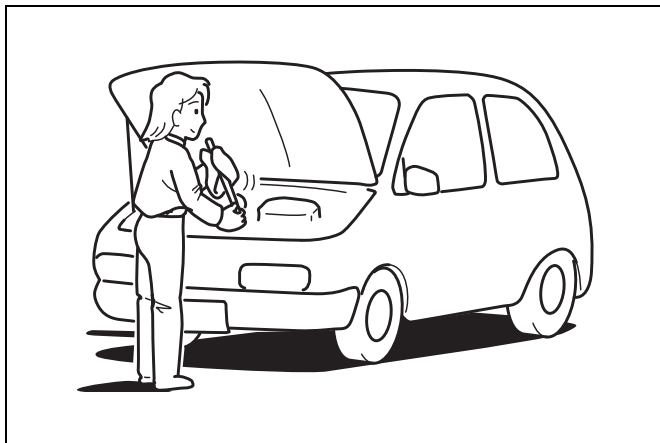

60G410

Manutenzione programmata	7-2
Piano di manutenzione programmata (eccetto per il Brasile)	
- Per modelli con motore M16A	7-3
Manutenzione consigliata in condizioni di utilizzo gravoso del veicolo (eccetto per il Brasile)	
- Per modelli con motore M16A	7-8
Piano di manutenzione programmata (eccetto per i paesi EU, Israele e Brasile)	
- Per modelli con motore K14C	7-14
Manutenzione consigliata per l'utilizzo gravoso del veicolo (eccetto per i paesi UE, Israele e Brasile)	
- Per modelli con motore K14C	7-19

Piano di manutenzione programmata (per i Paesi UE e Israele)	7-25
Manutenzione consigliata in condizioni di utilizzo gravoso del veicolo (per i Paesi UE e Israele)	7-30
Piano di manutenzione programmata (per il Brasile)	7-35
Manutenzione consigliata per l'utilizzo gravoso del veicolo (per il Brasile)	7-40
Cinghia di trasmissione	7-45
Olio motore e filtro	7-46
Liquido di raffreddamento motore	7-53
Filtro dell'aria	7-56
Candele di accensione	7-58
Olio del cambio	7-59
Frizione	7-61
Filtro carburante	7-62
Freni	7-63
Sterzo	7-66
Pneumatici	7-66
Batteria	7-70
Fusibili	7-72
Orientamento fari	7-76
Sostituzione lampadine	7-77
Spazzole tergicristallo/tergilunotto	7-89
Liquido lavacrystallo	7-92
Impianto di climatizzazione	7-93

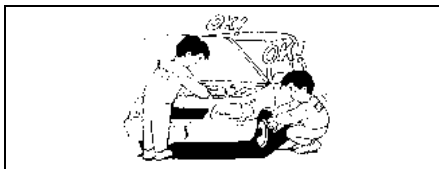

60B128S

⚠ AVVERTENZA

Prestare la massima attenzione durante gli interventi sul veicolo, onde evitare infortuni mortali. Seguire scrupolosamente le seguenti precauzioni:

- Per evitare il danneggiamento o l'attivazione accidentale del sistema airbag o dei pretensionatori delle cinture di sicurezza, verificate che la batteria al piombo-acido sia scollegata e che il commutatore di accensione sia su "LOCK" o che la modalità di accensione sia in posizione di disinserimento da almeno 90 secondi, prima di eseguire qualsivoglia intervento sull'impianto elettrico del veicolo SUZUKI. Non toccate i componenti dell'impianto airbag, i componenti dei pretensionatori cinture o i cavi.

I cavi sono avvolti da nastro o protezioni tubolari di colore giallo; anche i connettori sono gialli, in modo da essere facilmente identificati.

(continua)

⚠ AVVERTENZA

(continua)

- non lasciate il motore in funzione all'interno di garage o altri ambienti chiusi;
- Tenere mani, indumenti, attrezzi e oggetti di altro genere distanti dalla ventola e dalla cinghia di trasmissione quando il motore è in moto. La ventola può, infatti, attivarsi automaticamente all'improvviso anche quando è ferma.
- Qualora occorra effettuare interventi assistenziali a motore acceso, verificate che il freno di stazionamento sia tirato a fondo e che il transaxle sia in folle (veicoli con transaxle manuale) o in "P" (veicoli con transaxle automatico).
- Non toccate i cavi dell'accensione o altri componenti dell'impianto di accensione durante l'avviamento del motore o quando quest'ultimo è in moto, onde evitare il rischio di scosse elettriche.
- Prestare attenzione a non toccare il motore caldo, il collettore e le tubature di scarico, la marmitta, il radiatore e le tubazioni del liquido di raffreddamento motore.
- Non avvicinate fumo, scintille o fiamme al carburante o alla batteria della vettura. Sono presenti vapori infiammabili.

(continua)

⚠ AVVERTENZA

(continua)

- Non stazionate né passate sotto il veicolo qualora il medesimo sia supportato solamente dal cric in dotazione.
- Prestare attenzione a non provocare cortocircuiti accidentali fra i terminali positivi e negativi della batteria.
- Tenere gli oli esausti, il liquido di raffreddamento e altri liquidi lontani da bambini e animali. I liquidi esausti devono essere smaltiti secondo le modalità previste, evitando di scaricarli nel terreno, nelle fognature, ecc.
- Durante il rifornimento, fare attenzione a non rovesciare l'olio motore, il liquido freni e il liquido di raffreddamento. La loro adesione alle parti circostanti potrebbe causare un incendio o un malfunzionamento.

Manutenzione programmata

La seguente tabella indica le scadenze previste per la manutenzione periodica del veicolo. Le indicazioni (in miglia, chilometri e mesi) segnalano quando effettuare controlli, registrazioni, lubrificazione e altri interventi. Tali intervalli dovranno essere ridotti nel caso in cui il veicolo venga impiegato in condizioni gravose (fare riferimento a "Manutenzione consigliata per l'utilizzo gravoso del veicolo").

AVVERTENZA

SUZUKI consiglia di far eseguire sempre la manutenzione delle voci contrassegnate con un asterisco (*) da una concessionaria autorizzata SUZUKI o da un tecnico qualificato. Per svolgere in proprio gli interventi di ordinaria manutenzione sulle voci non contrassegnate, fate sempre riferimento alle indicazioni riportate nella presente sezione. Se non siete certi di riuscire a completare uno qualsiasi dei lavori di manutenzione non contrassegnati, rivolgetevi al concessionario autorizzato SUZUKI.

AVVISO

Ogni qualvolta si renda necessaria la sostituzione di pezzi o componenti del veicolo, si consiglia di utilizzare ricambi originali SUZUKI oppure equivalenti.

Piano di manutenzione programmata (eccetto per il Brasile) - Per modelli con motore M16A

"S": sostituire o cambiare

"I": ispezionare, pulire, regolare, lubrificare o sostituire secondo necessità

NOTA:

La tabella seguente riporta i tagliandi validi previsti fino a 180000 km (108000 miglia). Oltre i 180000 km (108000 miglia), ripetere gli stessi interventi ai medesimi intervalli indicati in tabella.

CONTROLLI E MANUTENZIONE

Intervallo: questo intervallo viene fissato sulla base del contachilometri oppure dei mesi, secondo quello che viene prima.	km (x1000)	105	120	135	150	165	180
	miglia (x1000)	63	72	81	90	99	108
	mesi	84	96	108	120	132	144
MOTORE							
*1-1. Cinghia di comando accessori motore	Controllo della tensione, *regolazione, *sostituzione	-	-	I	-	-	S
*1-2. Gioco valvole		-	I	-	I	-	I
1-3. Olio motore e relativo filtro		S	S	S	S	S	S
1-4. Liquido di raffreddamento motore	"SUZUKI LLC: Super" (blu) (N. 1)	Solo al primo tagliando: Sostituire a 150000 km (90000 miglia) o 96 mesi.					
		Secondo tagliando e successivi: Sostituire ogni 75000 km (45000 miglia) o 48 mesi.					
	"SUZUKI LLC: Standard" (verde)	-	-	S	-	-	S
*1-5. Impianto di scarico (tranne convertitore catalitico)		-	I	-	I	-	I
ACCENSIONE							
2-1. Candele Quando si utilizza benzina (tipo standard) Al nichel senza piombo		-	-	S	-	-	S
	Candele Quando si utilizza benzina con piombo , vedere la manutenzione consigliata per l'utilizzo gravoso del veicolo.						
CARBURANTE							
3-1. Cartuccia del filtro dell'aria	Strade asfaltate	I	I	S	I	I	S
	Strade polverose	Vedere la manutenzione consigliata per l'utilizzo gravoso del veicolo.					
*3-2. Tubazioni del carburante		-	I	-	I	-	I
*3-3. Filtro carburante (N. 2)		Sostituire ogni 105000 km (63000 miglia).					
*3-4. Serbatoio carburante		-	-	I	-	-	I
SISTEMA DI CONTROLLO EMISSIONI							
*4-1. Valvola PCV		-	-	-	-	-	I
*4-2. Sistema di controllo delle emissioni evaporative del carburante		-	-	-	-	-	I

N. 1: Eseguire il controllo del livello liquido di raffreddamento motore come parte delle verifiche giornaliere; vedere la sezione **FUNZIONAMENTO DEL VEICOLO**.

In caso di utilizzo di liquido di raffreddamento motore diverso da "SUZUKI LLC: Super" (blu) per la sostituzione, attenersi al programma di manutenzione previsto per "SUZUKI LLC: Standard" (verde).

N. 2: Il filtro carburante per i modelli per la Russia non necessita di manutenzione.

Intervallo: questo intervallo viene fissato sulla base del contachilometri oppure dei mesi, secondo quello che viene prima.	km (x1000)	15	30	45	60	75	90
	miglia (x1000)	9	18	27	36	45	54
	mesi	12	24	36	48	60	72
FRENI							
*5-1. Dischi e pastiglie dei freni							
*5-2. Tubazioni rigide e flessibili dei freni		-		-		-	
*5-3. Pedale del freno							
*5-4. Liquido freni (N. 3)			S		S		S
5-5. Leva e cavo dei freni	Controllo, *regolazione (solo i primi 15000 km)		-	-	-	-	-
TELAIO E CARROZZERIA							
*6-1. Pedale della frizione							
*6-2. Liquido della frizione (N. 3)			S		S		S
6-3. Pneumatici/cerchi (N. 4)							
*6-4. Cuscinetti ruote (N. 5)		-		-		-	
*6-5. Cuffie asse motore/alberi di trasmissione (4WD) (N. 6)		-	-		-	-	
*6-6. Sospensioni (N. 7)		-		-		-	
*6-7. Sterzo (N. 8)		-		-		-	
*6-8. Olio cambio manuale	"SUZUKI GEAR OIL 75W" originale	Controllare ogni 30000 km (18000 miglia) o 24 mesi.					
	Diverso da "SUZUKI GEAR OIL 75W" (l: solo i primi 15000 km)		-	S	-	-	S
*6-9. Transaxle automatico	Controllo perdite di liquido	-		-		-	
*6-10. Olio gruppo di rinvio (4WD)		Controllare ogni 30000 km (18000 miglia) o 24 mesi. Sostituire ogni 150000 km (90000 miglia) o 120 mesi.					
*6-11. Olio differenziale posteriore (4WD)		Controllare ogni 30000 km (18000 miglia) o 24 mesi. Sostituire ogni 150000 km (90000 miglia) o 120 mesi.					
6-12. Tutte le chiusure, cerniere e serrature		-		-		-	
*6-13. Cartuccia del filtro del climatizzatore (se in dotazione)		-		S	-		S

N. 3: Il liquido della frizione è fornito dal serbatoio liquido freni.

N. 4: Pneumatici/cerchi (compresa la rotazione dei pneumatici) per i modelli per il Messico: Controllare ogni 15000 km (9000 miglia) o 12 mesi.

N. 5: Cuscinetti ruote per i modelli per il Messico: Controllare ogni 15000 km (9000 miglia) o 12 mesi.

N. 6: Cuffie asse motore/alberi di trasmissione (4WD) per i modelli per il Messico: Controllare ogni 15000 km (9000 miglia) o 12 mesi.

N. 7: Sospensioni per i modelli per il Messico: Controllare ogni 15000 km (9000 miglia) o 12 mesi.

N. 8: Sterzo per i modelli per il Messico: Controllare ogni 15000 km (9000 miglia) o 12 mesi.

AVVERTENZA

Gli ammortizzatori sono caricati a gas ad alta pressione: non scomponeteli mai, né gettateli nel fuoco. Inoltre, evitate di depositarli in prossimità di riscaldatori o fonti di calore. Quando si smaltiscono gli ammortizzatori, il gas deve essere scaricato in condizioni di sicurezza. Per assistenza, rivolgetevi al concessionario di fiducia.

CONTROLLI E MANUTENZIONE

Intervallo: questo intervallo viene fissato sulla base del contachilometri oppure dei mesi, secondo quello che viene prima.	km (x1000)	105	120	135	150	165	180
	miglia (x1000)	63	72	81	90	99	108
	mesi	84	96	108	120	132	144
FRENI							
*5-1. Dischi e pastiglie dei freni							
*5-2. Tubazioni rigide e flessibili dei freni		-		-		-	
*5-3. Pedale del freno							
*5-4. Liquido freni (N. 3)			S		S		S
5-5. Leva e cavo dei freni	Controllo, *regolazione (solo i primi 15000 km)	-	-	-	-	-	-
TELAIO E CARROZZERIA							
*6-1. Pedale della frizione							
*6-2. Liquido della frizione (N. 3)			S		S		S
6-3. Pneumatici/cerchi (N. 4)							
*6-4. Cuscinetti ruote (N. 5)		-		-		-	
*6-5. Cuffie asse motore/alberi di trasmissione (4WD) (N. 6)		-	-		-	-	
*6-6. Sospensioni (N. 7)		-		-		-	
*6-7. Sterzo (N. 8)		-		-		-	
*6-8. Olio cambio manuale	"SUZUKI GEAR OIL 75W" originale	Controllare ogni 30000 km (18000 miglia) o 24 mesi.					
	Diverso da "SUZUKI GEAR OIL 75W" (I: solo i primi 15000 km)	-	-	S	-	-	S
*6-9. Transaxle automatico	Controllo perdite di liquido	-		-		-	
*6-10. Olio gruppo di rinvio (4WD)		Controllare ogni 30000 km (18000 miglia) o 24 mesi. Sostituire ogni 150000 km (90000 miglia) o 120 mesi.					
*6-11. Olio differenziale posteriore (4WD)		Controllare ogni 30000 km (18000 miglia) o 24 mesi. Sostituire ogni 150000 km (90000 miglia) o 120 mesi.					
6-12. Tutte le chiusure, cerniere e serrature		-		-		-	
*6-13. Cartuccia del filtro del climatizzatore (se in dotazione)		-		S	-		S

N. 3: Il liquido della frizione è fornito dal serbatoio liquido freni.

N. 4: Pneumatici/cerchi (compresa la rotazione dei pneumatici) per i modelli per il Messico: Controllare ogni 15000 km (9000 miglia) o 12 mesi.

N. 5: Cuscinetti ruote per i modelli per il Messico: Controllare ogni 15000 km (9000 miglia) o 12 mesi.

N. 6: Cuffie asse motore/alberi di trasmissione (4WD) per i modelli per il Messico: Controllare ogni 15000 km (9000 miglia) o 12 mesi.

N. 7: Sospensioni per i modelli per il Messico: Controllare ogni 15000 km (9000 miglia) o 12 mesi.

N. 8: Sterzo per i modelli per il Messico: Controllare ogni 15000 km (9000 miglia) o 12 mesi.

NOTA:

4WD: TRAZIONE SU TUTTE LE RUOTE

**Manutenzione consigliata in condizioni di utilizzo gravoso del veicolo (eccetto per il Brasile)
- Per modelli con motore M16A**

Se il veicolo viene utilizzato principalmente in una o più delle seguenti condizioni, attenersi a questo piano di manutenzione:

- percorsi, nella maggioranza dei casi, inferiori a 6 km (4 miglia);
- percorsi, nella maggioranza dei casi, inferiori a 16 km (10 miglia) e temperatura esterna costantemente inferiore al punto di congelamento;
- funzionamento al minimo e/o a bassa velocità, nel traffico congestionato;
- funzionamento a temperature estremamente basse e/o su strade coperte di sale;
- funzionamento su strade dissestate e/o fangose;
- funzionamento su strade polverose;
- guida ripetuta ad alta velocità o alti regimi motore;
- traino di un rimorchio, se ammesso.

Attenersi al presente programma di manutenzione anche in caso di utilizzo del mezzo per i servizi di consegna, come auto della polizia, taxi o altre applicazioni commerciali.

CONTROLLI E MANUTENZIONE

Intervallo: questo intervallo viene fissato sulla base del contachilometri oppure dei mesi, secondo quello che viene prima.	km (x1000)	7,5	15	22,5	30	37,5	45
	miglia (x1000)	4,5	9	13,5	18	22,5	27
	mesi	6	12	18	24	30	36
MOTORE							
*1-1. Cinghia di comando accessori motore	Controllo della tensione, *regolazione, *sostituzione	-	I	-	I	-	S
*1-2. Gioco valvole		-	-	-	I	-	-
1-3. Olio motore e relativo filtro		S	S	S	S	S	S
1-4. Liquido di raffreddamento motore	"SUZUKI LLC: Super" (blu) (N. 1)	Solo al primo tagliando: Sostituire a 150000 km (90000 miglia) o 96 mesi.					
		Secondo tagliando e successivi: Sostituire ogni 75000 km (45000 miglia) o 48 mesi.					
	"SUZUKI LLC: Standard" (verde)	-	-	-	-	-	S
*1-5. Impianto di scarico (tranne convertitore catalitico)		-	-	-	I	-	-
ACCENSIONE							
2-1. Candele di accensione	(tipo standard) Al nichel	Sostituire ogni 10000 km (6250 miglia) o 8 mesi.					
CARBURANTE							
3-1. Cartuccia del filtro dell'aria*1		Controllare ogni 2500 km (1500 miglia). Sostituire ogni 30000 km (18000 miglia) o 24 mesi.					
*3-2. Tubazioni del carburante		-	-	-	I	-	-
*3-3. Filtro carburante (N. 2)		Sostituire ogni 105000 km (63000 miglia).					
*3-4. Serbatoio carburante		-	-	-	-	-	I
SISTEMA DI CONTROLLO EMISSIONI							
*4-1. Valvola PCV		-	-	-	-	-	-
*4-2. Sistema di controllo delle emissioni evaporative del carburante		-	-	-	-	-	-

N. 1: Eseguire il controllo del livello liquido di raffreddamento motore come parte delle verifiche giornaliere; vedere la sezione FUNZIONAMENTO DEL VEICOLO.

In caso di utilizzo di liquido di raffreddamento motore diverso da "SUZUKI LLC: Super" (blu) per la sostituzione, attenersi al programma di manutenzione previsto per "SUZUKI LLC: Standard" (verde).

N. 2: Il filtro carburante per i modelli per la Russia non necessita di manutenzione.

Intervallo: questo intervallo viene fissato sulla base del contachilometri oppure dei mesi, secondo quello che viene prima.	km (x1000)	52,5	60	67,5	75	82,5	90
	miglia (x1000)	31,5	36	40,5	45	49,5	54
	mesi	42	48	54	60	66	72
MOTORE							
*1-1. Cinghia di comando accessori motore	Controllo della tensione, *regolazione, *sostituzione	-	I	-	I	-	S
*1-2. Gioco valvole		-	I	-	-	-	I
1-3. Olio motore e relativo filtro		S	S	S	S	S	S
1-4. Liquido di raffreddamento motore	"SUZUKI LLC: Super" (blu) (N. 1)	Solo al primo tagliando: Sostituire a 150000 km (90000 miglia) o 96 mesi.					
		Secondo tagliando e successivi: Sostituire ogni 75000 km (45000 miglia) o 48 mesi.					
	"SUZUKI LLC: Standard" (verde)	-	-	-	-	-	S
*1-5. Impianto di scarico (tranne convertitore catalitico)		-	I	-	-	-	I
ACCENSIONE							
2-1. Candele di accensione	(tipo standard) Al nichel	Sostituire ogni 10000 km (6250 miglia) o 8 mesi.					
CARBURANTE							
3-1. Cartuccia del filtro dell'aria*1		Controllare ogni 2500 km (1500 miglia). Sostituire ogni 30000 km (18000 miglia) o 24 mesi.					
*3-2. Tubazioni del carburante		-	I	-	-	-	I
*3-3. Filtro carburante (N. 2)		Sostituire ogni 105000 km (63000 miglia).					
*3-4. Serbatoio carburante		-	-	-	-	-	I
SISTEMA DI CONTROLLO EMISSIONI							
*4-1. Valvola PCV		-	-	-	-	-	I
*4-2. Sistema di controllo delle emissioni evaporative del carburante		-	-	-	-	-	I

N. 1: Eseguire il controllo del livello liquido di raffreddamento motore come parte delle verifiche giornaliere; vedere la sezione FUNZIONAMENTO DEL VEICOLO.

In caso di utilizzo di liquido di raffreddamento motore diverso da "SUZUKI LLC: Super" (blu) per la sostituzione, attenersi al programma di manutenzione previsto per "SUZUKI LLC: Standard" (verde).

N. 2: Il filtro carburante per i modelli per la Russia non necessita di manutenzione.

CONTROLLI E MANUTENZIONE

Intervallo: questo intervallo viene fissato sulla base del contachilometri oppure dei mesi, secondo quello che viene prima.	km (x1000)	7,5	15	22,5	30	37,5	45
	miglia (x1000)	4,5	9	13,5	18	22,5	27
	mesi	6	12	18	24	30	36
FRENI							
*5-1. Dischi e pastiglie dei freni		-	I	-	I	-	I
*5-2. Tubazioni rigide e flessibili dei freni		-	-	-	I	-	-
*5-3. Pedale del freno		-	I	-	I	-	I
*5-4. Liquido freni (N. 3)		-	I	-	S	-	I
5-5. Leva e cavo dei freni	Controllo, *regolazione (solo i primi 15000 km)	-	I	-	-	-	-
TELAIO E CARROZERIA							
*6-1. Pedale della frizione		-	I	-	I	-	I
*6-2. Liquido della frizione (N. 3)		-	I	-	S	-	I
6-3. Pneumatici/cerchi (N. 4)		-	I	-	I	-	I
*6-4. Cuscinetti ruote (N. 5)		-	I	-	I	-	I
*6-5. Cuffie asse motore/alberi di trasmissione (4WD) (N. 6)		-	I	-	I	-	I
*6-6. Sospensioni (N. 7)		-	-	-	I	-	-
*6-7. Sterzo (N. 8)		-	-	-	I	-	-
*6-8. Olio cambio manuale	"SUZUKI GEAR OIL 75W" originale	Controllare ogni 30000 km (18000 miglia) o 24 mesi. Sostituire ogni 60000 km (36000 miglia) o 48 mesi.					
	Diverso da "SUZUKI GEAR OIL 75W"	-	-	-	S	-	-
*6-9. Transaxle automatico	Controllo perdite di liquido	-	-	-	I	-	-
*6-10. Olio gruppo di rinvio (4WD)		-	-	-	S	-	-
*6-11. Olio differenziale posteriore (4WD)		-	-	-	S	-	-
6-12. Tutte le chiusure, cerniere e serrature		-	-	-	I	-	-
*6-13. Cartuccia del filtro del climatizzatore (se in dotazione)*2		-	I	-	I	-	S

N. 3: Il liquido della frizione è fornito dal serbatoio liquido freni.

N. 4: Pneumatici/cerchi (compresa la rotazione dei pneumatici) per i modelli per il Messico: Controllare ogni 7500 km (4500 miglia) o 6 mesi.

N. 5: Cuscinetti ruote per i modelli per il Messico: Controllare ogni 7500 km (4500 miglia) o 6 mesi.

N. 6: Cuffie asse motore/alberi di trasmissione (4WD) per i modelli per il Messico: Controllare ogni 7500 km (4500 miglia) o 6 mesi.

N. 7: Sospensioni per i modelli per il Messico: Controllare ogni 7500 km (4500 miglia) o 6 mesi.

N. 8: Sterzo per i modelli per il Messico: Controllare ogni 7500 km (4500 miglia) o 6 mesi.

AVVERTENZA

Gli ammortizzatori sono caricati a gas ad alta pressione: non scomponeteli mai, né gettateli nel fuoco. Inoltre, evitate di depositarli in prossimità di riscaldatori o fonti di calore. Quando si smaltiscono gli ammortizzatori, il gas deve essere scaricato in condizioni di sicurezza. Per assistenza, rivolgetevi al concessionario di fiducia.

CONTROLLI E MANUTENZIONE

Intervallo: questo intervallo viene fissato sulla base del contachilometri oppure dei mesi, secondo quello che viene prima.	km (x1000)	52,5	60	67,5	75	82,5	90
	miglia (x1000)	31,5	36	40,5	45	49,5	54
	mesi	42	48	54	60	66	72
FRENI							
*5-1. Dischi e pastiglie dei freni		-	I	-	I	-	I
*5-2. Tubazioni rigide e flessibili dei freni		-	I	-	-	-	I
*5-3. Pedale del freno		-	I	-	I	-	I
*5-4. Liquido freni (N. 3)		-	S	-	I	-	S
5-5. Leva e cavo dei freni	Controllo, *regolazione (solo i primi 15000 km)	-	-	-	-	-	-
TELAIO E CARROZZERIA							
*6-1. Pedale della frizione		-	I	-	I	-	I
*6-2. Liquido della frizione (N. 3)		-	S	-	I	-	S
6-3. Pneumatici/cerchi (N. 4)		-	I	-	I	-	I
*6-4. Cuscinetti ruote (N. 5)		-	I	-	I	-	I
*6-5. Cuffie asse motore/alberi di trasmissione (4WD) (N. 6)		-	I	-	I	-	I
*6-6. Sospensioni (N. 7)		-	I	-	-	-	I
*6-7. Sterzo (N. 8)		-	I	-	-	-	I
*6-8. Olio cambio manuale	"SUZUKI GEAR OIL 75W" originale	Controllare ogni 30000 km (18000 miglia) o 24 mesi.					
	Diverso da "SUZUKI GEAR OIL 75W"	Sostituire ogni 60000 km (36000 miglia) o 48 mesi.					
*6-9. Transaxle automatico	Controllo perdite di liquido	-	I	-	-	-	I
*6-10. Olio gruppo di rinvio (4WD)		-	S	-	-	-	S
*6-11. Olio differenziale posteriore (4WD)		-	S	-	-	-	S
6-12. Tutte le chiusure, cerniere e serrature		-	I	-	-	-	I
*6-13. Cartuccia del filtro del climatizzatore (se in dotazione)*2		-	I	-	I	-	S

N. 3: Il liquido della frizione è fornito dal serbatoio liquido freni.

N. 4: Pneumatici/cerchi (compresa la rotazione dei pneumatici) per i modelli per il Messico: Controllare ogni 7500 km (4500 miglia) o 6 mesi.

N. 5: Cuscinetti ruote per i modelli per il Messico: Controllare ogni 7500 km (4500 miglia) o 6 mesi.

N. 6: Cuffie asse motore/alberi di trasmissione (4WD) per i modelli per il Messico: Controllare ogni 7500 km (4500 miglia) o 6 mesi.

N. 7: Sospensioni per i modelli per il Messico: Controllare ogni 7500 km (4500 miglia) o 6 mesi.

N. 8: Sterzo per i modelli per il Messico: Controllare ogni 7500 km (4500 miglia) o 6 mesi.

NOTA:

4WD: TRAZIONE SU TUTTE LE RUOTE

CONTROLLI E MANUTENZIONE

NOTA:

La tabella seguente riporta i tagliandi validi previsti fino a 90000 km (54000 miglia).

Oltre i 90000 km (54000 miglia), ripetere gli stessi interventi ai medesimi intervalli indicati in tabella.

**1 Ispezionare con maggior frequenza in caso di guida in ambienti polverosi.*

**2 Pulire con maggior frequenza se si osserva una riduzione del flusso d'aria dal condizionatore.*

Piano di manutenzione programmata (eccetto per i paesi EU, Israele e Brasile)
- Per modelli con motore K14C

"S": sostituire o cambiare

"I": ispezionare, pulire, regolare, lubrificare o sostituire secondo necessità

NOTA:

La tabella seguente riporta i tagliandi validi previsti fino a 120000 km (72000 miglia). Oltre i 120000 km (72000 miglia), ripetere gli stessi interventi ai medesimi intervalli indicati in tabella.

CONTROLLI E MANUTENZIONE

Intervallo: questo intervallo viene fissato sulla base del contachilometri oppure dei mesi, secondo quello che viene prima.	km (x1000)	10	20	30	40	50	60
	miglia (x1000)	6	12	18	24	30	36
	mesi	12	24	36	48	60	72
MOTORE							
*1-1. Cinghia di comando accessori motore	Controllo della tensione, *regolazione, *sostituzione	Controllare ogni 40000 km (24000 miglia) o 48 mesi. Sostituire ogni 80000 km (48000 miglia) o 96 mesi.					
1-2. Olio motore e relativo filtro		S	S	S	S	S	S
*1-3. Iniezione carburante (N. 1)		-	-	I	-	-	I
1-4. Liquido di raffreddamento motore	"SUZUKI LLC: Super" (blu) (N. 2) Solo al primo tagliando: Secondo tagliando e successivi:	Sostituire a 150000 km (90000 miglia) o 96 mesi.					
	"SUZUKI LLC: Standard" (verde)	Sostituire ogni 75000 km (45000 miglia) o 48 mesi.					
*1-5. Impianto di scarico (tranne convertitore catalitico)		-	-	I	-	-	I
ACCENSIONE							
2-1. Candele Quando si utilizza benzina senza piombo	Candele all'iridio	-	-	-	-	-	S
	Candele Quando si utilizza benzina con piombo , vedere la manutenzione consigliata per l'utilizzo gravoso del veicolo.						
CARBURANTE							
3-1. Cartuccia del filtro dell'aria	Strade asfaltate Strade polverose	I	I	I	S	I	I
		Vedere la manutenzione consigliata per l'utilizzo gravoso del veicolo.					
*3-2. Tubazioni del carburante		-	-	I	-	-	I
*3-3. Filtro carburante (N. 3)		Sostituire ogni 105000 km (63000 miglia).					
*3-4. Serbatoio carburante		-	-	-	I	-	-
SISTEMA DI CONTROLLO EMISSIONI							
*4-1. Valvola PCV		Controllare ogni 90000 km (54000 miglia) o 108 mesi.					
*4-2. Sistema di controllo delle emissioni evaporative del carburante		Controllare ogni 90000 km (54000 miglia) o 108 mesi.					

N. 1: Ad eccezione di Europa, Israele, Turchia, Bielorussia, Kazakistan, Ucraina, Russia, Armenia, Azerbaigian, Georgia, Guadalupa, Martinica, Guyana francese, Australia, Nuova Zelanda, Nuova Caledonia, Singapore, Hong Kong e Macao.

N. 2: Eseguire il controllo del livello liquido di raffreddamento motore come parte delle verifiche giornaliere; vedere la sezione **FUNZIONAMENTO DEL VEICOLO**.

In caso di utilizzo di liquido di raffreddamento motore diverso da "SUZUKI LLC: Super" (blu) per la sostituzione, attenersi al programma di manutenzione previsto per "SUZUKI LLC: Standard" (verde).

N. 3: Il filtro carburante per i modelli per la Russia non necessita di manutenzione.

	km (x1000)	70	80	90	100	110	120
	miglia (x1000)	42	48	54	60	66	72
	mesi	84	96	108	120	132	144
MOTORE							
*1-1. Cinghia di comando accessori motore	Controllo della tensione, *regolazione, *sostituzione	Controllare ogni 40000 km (24000 miglia) o 48 mesi. Sostituire ogni 80000 km (48000 miglia) o 96 mesi.					
1-2. Olio motore e relativo filtro		S	S	S	S	S	S
*1-3. Iniezione carburante (N. 1)		-	-	I	-	-	I
1-4. Liquido di raffreddamento motore	"SUZUKI LLC: Super" (blu) (N. 2) Solo al primo tagliando: Secondo tagliando e successivi:	Sostituire a 150000 km (90000 miglia) o 96 mesi.					
	"SUZUKI LLC: Standard" (verde)	Sostituire ogni 75000 km (45000 miglia) o 48 mesi.					
*1-5. Impianto di scarico (tranne convertitore catalitico)		-	-	I	-	-	I
ACCENSIONE							
2-1. Candele Quando si utilizza benzina senza piombo	Candele all'iridio	-	-	-	-	-	S
	Candele Quando si utilizza benzina con piombo , vedere la manutenzione consigliata per l'utilizzo gravoso del veicolo.						
CARBURANTE							
3-1. Cartuccia del filtro dell'aria	Strade asfaltate Strade polverose	I	S	I	I	I	S
*3-2. Tubazioni del carburante		-	-	I	-	-	I
*3-3. Filtro carburante (N. 3)		Sostituire ogni 105000 km (63000 miglia).					
*3-4. Serbatoio carburante		-	I	-	-	-	I
SISTEMA DI CONTROLLO EMISSIONI							
*4-1. Valvola PCV		Controllare ogni 90000 km (54000 miglia) o 108 mesi.					
*4-2. Sistema di controllo delle emissioni evaporative del carburante		Controllare ogni 90000 km (54000 miglia) o 108 mesi.					

N. 1: Ad eccezione di Europa, Israele, Turchia, Bielorussia, Kazakistan, Ucraina, Russia, Armenia, Azerbaigian, Georgia, Guadalupa, Martinica, Guyana francese, Australia, Nuova Zelanda, Nuova Caledonia, Singapore, Hong Kong e Macao.

N. 2: Eseguire il controllo del livello liquido di raffreddamento motore come parte delle verifiche giornaliere; vedere la sezione **FUNZIONAMENTO DEL VEICOLO**.

In caso di utilizzo di liquido di raffreddamento motore diverso da "SUZUKI LLC: Super" (blu) per la sostituzione, attenersi al programma di manutenzione previsto per "SUZUKI LLC: Standard" (verde).

N. 3: Il filtro carburante per i modelli per la Russia non necessita di manutenzione.

CONTROLLI E MANUTENZIONE

Intervallo: questo intervallo viene fissato sulla base del contachilometri oppure dei mesi, secondo quello che viene prima.	km (x1000)	10	20	30	40	50	60
	miglia (x1000)	6	12	18	24	30	36
	mesi	12	24	36	48	60	72
FRENI							
*5-1. Dischi e pastiglie dei freni							
*5-2. Tubazioni rigide e flessibili dei freni		Controllare ogni 30000 km (18000 miglia) o 24 mesi.					
*5-3. Pedale del freno							
*5-4. Liquido freni (N. 4)		Controllare ogni 10000 km (6000 miglia) o 12 mesi. Sostituire ogni 30000 km (18000 miglia) o 24 mesi.					
5-5. Leva e cavo dei freni	Controllo, *regolazione (solo i primi 10000 km)		-	-	-	-	-
TELAIO E CARROZZERIA							
*6-1. Pedale della frizione							
*6-2. Liquido della frizione (N. 4)		Controllare ogni 10000 km (6000 miglia) o 12 mesi. Sostituire ogni 30000 km (18000 miglia) o 24 mesi.					
6-3. Pneumatici/cerchi (N. 5)							
*6-4. Cuscinetti ruote (N. 6)		Controllare ogni 30000 km (18000 miglia) o 24 mesi.					
*6-5. Cuffie asse motore/alberi di trasmissione (4WD) (N. 7)		Controllare ogni 40000 km (24000 miglia) o 36 mesi.					
*6-6. Sospensioni (N. 8)		Controllare ogni 30000 km (18000 miglia) o 24 mesi.					
*6-7. Sterzo (N. 9)		Controllare ogni 30000 km (18000 miglia) o 24 mesi.					
*6-8. Olio transaxle manuale	"SUZUKI GEAR OIL 75W" originale Diverso da "SUZUKI GEAR OIL 75W"	Controllare ogni 30000 km (18000 miglia) o 24 mesi.					
*6-9. transaxle automatico	Controllo perdite di liquido	Solo al primo tagliando: controllare a 10000 km (6000 miglia) o 12 mesi. Sostituire ogni 40000 km (24000 miglia) o 36 mesi.					
*6-10. Olio gruppo di rinvio (4WD)		Controllare ogni 30000 km (18000 miglia) o 24 mesi. Sostituire ogni 150000 km (90000 miglia) o 120 mesi.					
*6-11. Olio differenziale posteriore (4WD)		Controllare ogni 30000 km (18000 miglia) o 24 mesi. Sostituire ogni 150000 km (90000 miglia) o 120 mesi.					
6-12. Tutte le chiusure, cerniere e serrature		-	-	-	-	-	-
*6-13. Cartuccia del filtro del climatizzatore (se in dotazione)	Primo tagliando:	Controllare a 30000 km (18000 miglia) o 24 mesi. Sostituire a 40000 km (25000 miglia) o 36 mesi.					
	Secondo tagliando e successivi:	Ripetere "Primo tagliando" ogni 40000 km (25000 miglia) o 36 mesi.					

N. 4: Il liquido della frizione è fornito dal serbatoio liquido freni.

N. 5: Pneumatici/cerchi (compresa la rotazione dei pneumatici) per i modelli per il Messico: Controllare ogni 10000 km (6000 miglia) o 12 mesi.

N. 6: Cuscinetti ruote per i modelli per il Messico: Controllare ogni 10000 km (6000 miglia) o 12 mesi.

N. 7: Cuffie asse motore/alberi di trasmissione (4WD) per i modelli per il Messico: Controllare ogni 10000 km (6000 miglia) o 12 mesi.

N. 8: Sospensioni per i modelli per il Messico: Controllare ogni 10000 km (6000 miglia) o 12 mesi.

N. 9: Sterzo per i modelli per il Messico: Controllare ogni 10000 km (6000 miglia) o 12 mesi.

AVVERTENZA

Gli ammortizzatori sono caricati a gas ad alta pressione: non scomponeteli mai, né gettateli nel fuoco. Inoltre, evitate di depositarli in prossimità di riscaldatori o fonti di calore. Quando si smaltiscono gli ammortizzatori, il gas deve essere scaricato in condizioni di sicurezza. Per assistenza, rivolgetevi al concessionario di fiducia.

Intervallo: questo intervallo viene fissato sulla base del contachilometri oppure dei mesi, secondo quello che viene prima.	km (x1000)	70	80	90	100	110	120
	miglia (x1000)	42	48	54	60	66	72
	mesi	84	96	108	120	132	144
FRENI							
*5-1. Dischi e pastiglie dei freni							
*5-2. Tubazioni rigide e flessibili dei freni		Controllare ogni 30000 km (18000 miglia) o 24 mesi.					
*5-3. Pedale del freno							
*5-4. Liquido freni (N. 4)		Controllare ogni 10000 km (6000 miglia) o 12 mesi. Sostituire ogni 30000 km (18000 miglia) o 24 mesi.					
5-5. Leva e cavo dei freni	Controllo, *regolazione (solo i primi 10000 km)	-	-	-	-	-	-
TELAIO E CARROZZERIA							
*6-1. Pedale della frizione							
*6-2. Liquido della frizione (N. 4)		Controllare ogni 10000 km (6000 miglia) o 12 mesi. Sostituire ogni 30000 km (18000 miglia) o 24 mesi.					
6-3. Pneumatici/cerchi (N. 5)							
*6-4. Cuscinetti ruote (N. 6)		Controllare ogni 30000 km (18000 miglia) o 24 mesi.					
*6-5. Cuffie asse motore/alberi di trasmissione (4WD) (N. 7)		Controllare ogni 40000 km (24000 miglia) o 36 mesi.					
*6-6. Sospensioni (N. 8)		Controllare ogni 30000 km (18000 miglia) o 24 mesi.					
*6-7. Sterzo (N. 9)		Controllare ogni 30000 km (18000 miglia) o 24 mesi.					
*6-8. Olio transaxle manuale	"SUZUKI GEAR OIL 75W" originale Diverso da "SUZUKI GEAR OIL 75W"	Controllare ogni 30000 km (18000 miglia) o 24 mesi.					
*6-9. transaxle automatico	Controllo perdite di liquido	Solo al primo tagliando: controllare a 10000 km (6000 miglia) o 12 mesi. Sostituire ogni 40000 km (24000 miglia) o 36 mesi.					
*6-10. Olio gruppo di rinvio (4WD)		Controllare ogni 30000 km (18000 miglia) o 24 mesi. Sostituire ogni 150000 km (90000 miglia) o 120 mesi.					
*6-11. Olio differenziale posteriore (4WD)		Controllare ogni 30000 km (18000 miglia) o 24 mesi. Sostituire ogni 150000 km (90000 miglia) o 120 mesi.					
6-12. Tutte le chiusure, cerniere e serrature		-	-	-	-	-	-
*6-13. Cartuccia del filtro del climatizzatore (se in dotazione)	Primo tagliando:	Controllare a 30000 km (18000 miglia) o 24 mesi. Sostituire a 40000 km (25000 miglia) o 36 mesi.					
	Secondo tagliando e successivi:	Ripetere "Primo tagliando" ogni 40000 km (25000 miglia) o 36 mesi.					

N. 4: Il liquido della frizione è fornito dal serbatoio liquido freni.

N. 5: Pneumatici/cerchi (compresa la rotazione dei pneumatici) per i modelli per il Messico: Controllare ogni 10000 km (6000 miglia) o 12 mesi.

N. 6: Cuscinetti ruote per i modelli per il Messico: Controllare ogni 10000 km (6000 miglia) o 12 mesi.

N. 7: Cuffie asse motore/alberi di trasmissione (4WD) per i modelli per il Messico: Controllare ogni 10000 km (6000 miglia) o 12 mesi.

N. 8: Sospensioni per i modelli per il Messico: Controllare ogni 10000 km (6000 miglia) o 12 mesi.

N. 9: Sterzo per i modelli per il Messico: Controllare ogni 10000 km (6000 miglia) o 12 mesi.

NOTA:

4WD: TRAZIONE SU TUTTE LE RUOTE

Manutenzione consigliata per l'utilizzo gravoso del veicolo (eccetto per i paesi UE, Israele e Brasile) - Per modelli con motore K14C

Se il veicolo viene utilizzato principalmente in una o più delle seguenti condizioni, attenersi a questo piano di manutenzione:

- percorsi, nella maggioranza dei casi, inferiori a 6 km (4 miglia);
- percorsi, nella maggioranza dei casi, inferiori a 16 km (10 miglia) e temperatura esterna costantemente inferiore al punto di congelamento;
- funzionamento al minimo e/o a bassa velocità, nel traffico congestionato;
- funzionamento a temperature estremamente basse e/o su strade coperte di sale;
- funzionamento su strade dissestate e/o fangose;
- funzionamento su strade polverose;
- guida ripetuta ad alta velocità o alti regimi motore;
- traino di un rimorchio, se ammesso.

Attenersi al presente programma di manutenzione anche in caso di utilizzo del mezzo per i servizi di consegna, come auto della polizia, taxi o altre applicazioni commerciali.

Intervallo: questo intervallo viene fissato sulla base del contachilometri oppure dei mesi, secondo quello che viene prima.		km (x1000)	5	10	15	20	25	30
		miglia (x1000)	3	6	9	12	15	18
		mesi	6	12	18	24	30	36
MOTORE								
*1-1. Cinghia di comando accessori motore	Controllo della tensione, *regolazione, *sostituzione	Controllare ogni 15000 km (9000 miglia) o 18 mesi. Sostituire ogni 45000 km (27000 miglia) o 54 mesi.						
1-2. Olio motore e relativo filtro		S	S	S	S	S	S	S
*1-3. Iniezione carburante (N. 1)		-	-	-	-	-	-	I
1-4. Liquido di raffreddamento motore	"SUZUKI LLC: Super" (blu) (N. 2) Solo al primo tagliando: Secondo tagliando e successivi:	Sostituire a 150000 km (90000 miglia) o 96 mesi.						
	"SUZUKI LLC: Standard" (verde)	Sostituire ogni 75000 km (45000 miglia) o 48 mesi.						
*1-5. Impianto di scarico (tranne convertitore catalitico)		-	-	-	-	-	-	I
ACCENSIONE								
2-1. Candele di accensione	Candele all'iridio	-	-	-	-	-	-	S
CARBURANTE								
3-1. Cartuccia del filtro dell'aria*1	Strade asfaltate	Controllare ogni 2500 km (1500 miglia). Sostituire ogni 30000 km (18000 miglia) o 36 mesi.						
*3-2. Tubazioni del carburante		-	-	-	-	-	-	I
*3-3. Filtro carburante (N. 3)		Sostituire ogni 105000 km (63000 miglia).						
*3-4. Serbatoio carburante		Controllare ogni 40000 km (24000 miglia) o 48 mesi.						
SISTEMA DI CONTROLLO EMISSIONI								
*4-1. Valvola PCV		Controllare ogni 90000 km (54000 miglia) o 108 mesi.						
*4-2. Sistema di controllo delle emissioni evaporative del carburante		Controllare ogni 90000 km (54000 miglia) o 108 mesi.						

N. 1: Ad eccezione di Europa, Israele, Turchia, Bielorussia, Kazakistan, Ucraina, Russia, Armenia, Azerbaigian, Georgia, Guadalupa, Martinica, Guyana francese, Australia, Nuova Zelanda, Nuova Caledonia, Singapore, Hong Kong e Macao.

N. 2: Eseguire il controllo del livello liquido di raffreddamento motore come parte delle verifiche giornaliere; vedere la sezione FUNZIONAMENTO DEL VEICOLO.

In caso di utilizzo di liquido di raffreddamento motore diverso da "SUZUKI LLC: Super" (blu) per la sostituzione, attenersi al programma di manutenzione previsto per "SUZUKI LLC: Standard" (verde).

N. 3: Il filtro carburante per i modelli per la Russia non necessita di manutenzione.

CONTROLLI E MANUTENZIONE

Intervallo: questo intervallo viene fissato sulla base del contachilometri oppure dei mesi, secondo quello che viene prima.		km (x1000)	35	40	45	50	55	60
		miglia (x1000)	21	24	27	30	33	36
		mesi	42	48	54	60	66	72
MOTORE								
*1-1. Cinghia di comando accessori motore	Controllo della tensione, *regolazione, *sostituzione	Controllare ogni 15000 km (9000 miglia) o 18 mesi. Sostituire ogni 45000 km (27000 miglia) o 54 mesi.						
1-2. Olio motore e relativo filtro		S	S	S	S	S	S	S
*1-3. Iniezione carburante (N. 1)		-	-	-	-	-	-	I
1-4. Liquido di raffreddamento motore	"SUZUKI LLC: Super" (blu) (N. 2) Solo al primo tagliando: Secondo tagliando e successivi:	Sostituire a 150000 km (90000 miglia) o 96 mesi.						
	"SUZUKI LLC: Standard" (verde)	Sostituire ogni 75000 km (45000 miglia) o 48 mesi.						
*1-5. Impianto di scarico (tranne convertitore catalitico)		-	-	-	-	-	-	I
ACCENSIONE								
2-1. Candele di accensione	Candele all'iridio	-	-	-	-	-	-	S
CARBURANTE								
3-1. Cartuccia del filtro dell'aria*1	Strade asfaltate	Controllare ogni 2500 km (1500 miglia). Sostituire ogni 30000 km (18000 miglia) o 36 mesi.						
*3-2. Tubazioni del carburante		-	-	-	-	-	-	I
*3-3. Filtro carburante (N. 3)		Sostituire ogni 105000 km (63000 miglia).						
*3-4. Serbatoio carburante		Controllare ogni 40000 km (24000 miglia) o 48 mesi.						
SISTEMA DI CONTROLLO EMISSIONI								
*4-1. Valvola PCV		Controllare ogni 90000 km (54000 miglia) o 108 mesi.						
*4-2. Sistema di controllo delle emissioni evaporative del carburante		Controllare ogni 90000 km (54000 miglia) o 108 mesi.						

N. 1: Ad eccezione di Europa, Israele, Turchia, Bielorussia, Kazakistan, Ucraina, Russia, Armenia, Azerbaigian, Georgia, Guadalupa, Martinica, Guyana francese, Australia, Nuova Zelanda, Nuova Caledonia, Singapore, Hong Kong e Macao.

N. 2: Eseguire il controllo del livello liquido di raffreddamento motore come parte delle verifiche giornaliere; vedere la sezione FUNZIONAMENTO DEL VEICOLO.

In caso di utilizzo di liquido di raffreddamento motore diverso da "SUZUKI LLC: Super" (blu) per la sostituzione, attenersi al programma di manutenzione previsto per "SUZUKI LLC: Standard" (verde).

N. 3: Il filtro carburante per i modelli per la Russia non necessita di manutenzione.

Intervallo: questo intervallo viene fissato sulla base del contachilometri oppure dei mesi, secondo quello che viene prima.	km (x1000)	5	10	15	20	25	30
	miglia (x1000)	3	6	9	12	15	18
	mesi	6	12	18	24	30	36
FRENI							
*5-1. Dischi e pastiglie dei freni		-		-		-	
*5-2. Tubazioni rigide e flessibili dei freni		Controllare ogni 30000 km (18000 miglia) o 24 mesi.					
*5-3. Pedale del freno		-		-		-	
*5-4. Liquido freni (N. 4)		Controllare ogni 10000 km (6000 miglia) o 12 mesi. Sostituire ogni 30000 km (18000 miglia) o 24 mesi.					
5-5. Leva e cavo dei freni	Controllo, *regolazione (solo i primi 10000 km)	-		-	-	-	-
TELAIO E CARROZZERIA							
*6-1. Pedale della frizione		-		-		-	
*6-2. Liquido della frizione (N. 4)		Controllare ogni 10000 km (6000 miglia) o 12 mesi. Sostituire ogni 30000 km (18000 miglia) o 24 mesi.					
6-3. Pneumatici/cerchi (N. 5)		-		-		-	
*6-4. Cuscinetti ruote (N. 6)		Controllare ogni 15000 km (9000 miglia) o 12 mesi.					
*6-5. Cuffie asse motore/alberi di trasmissione (4WD) (N. 7)		Controllare ogni 15000 km (9000 miglia) o 12 mesi.					
*6-6. Sospensioni (N. 8)		Controllare ogni 30000 km (18000 miglia) o 24 mesi.					
*6-7. Sterzo (N. 9)		Controllare ogni 30000 km (18000 miglia) o 24 mesi.					
*6-8. Olio transaxle manuale	"SUZUKI GEAR OIL 75W" originale	Controllare ogni 30000 km (18000 miglia) o 24 mesi.					
	Diverso da "SUZUKI GEAR OIL 75W"	Sostituire ogni 60000 km (36000 miglia) o 48 mesi.					
		Sostituire ogni 30000 km (18000 miglia) o 24 mesi.					
*6-9. transaxle automatico	Controllo perdite di liquido	Controllare ogni 30000 km (18000 miglia) o 24 mesi.					
*6-10. Olio gruppo di rinvio (4WD)		Sostituire ogni 30000 km (18000 miglia) o 24 mesi.					
*6-11. Olio differenziale posteriore (4WD)		Sostituire ogni 30000 km (18000 miglia) o 24 mesi.					
6-12. Tutte le chiusure, cerniere e serrature		-		-		-	
*6-13. Cartuccia del filtro del climatizzatore (se in dotazione)*2	Primo tagliando:	Controllare a 15000 km (9000 miglia) o 12 mesi. Controllare a 30000 km (18000 miglia) o 24 mesi. Sostituire a 40000 km (25000 miglia) o 36 mesi.					
	Secondo tagliando e successivi:	Ripetere "Primo tagliando" ogni 40000 km (25000 miglia) o 36 mesi.					

N. 4: Il liquido della frizione è fornito dal serbatoio liquido freni.

N. 5: Pneumatici/cerchi (compresa la rotazione dei pneumatici) per i modelli per il Messico: Controllare ogni 5000 km (3000 miglia) o 6 mesi.

N. 6: Cuscinetti ruote per i modelli per il Messico: Controllare ogni 5000 km (3000 miglia) o 6 mesi.

N. 7: Cuffie asse motore/alberi di trasmissione (4WD) per i modelli per il Messico: Controllare ogni 5000 km (3000 miglia) o 6 mesi.

N. 8: Sospensioni per i modelli per il Messico: Controllare ogni 5000 km (3000 miglia) o 6 mesi.

N. 9: Sterzo per i modelli per il Messico: Controllare ogni 5000 km (3000 miglia) o 6 mesi.

AVVERTENZA

Gli ammortizzatori sono caricati a gas ad alta pressione: non scomponeteli mai, né gettateli nel fuoco. Inoltre, evitate di depositarli in prossimità di riscaldatori o fonti di calore. Quando si smaltiscono gli ammortizzatori, il gas deve essere scaricato in condizioni di sicurezza. Per assistenza, rivolgetevi al concessionario di fiducia.

CONTROLLI E MANUTENZIONE

Intervallo: questo intervallo viene fissato sulla base del contachilometri oppure dei mesi, secondo quello che viene prima.	km (x1000)	35	40	45	50	55	60
	miglia (x1000)	21	24	27	30	33	36
	mesi	42	48	54	60	66	72
FRENI							
*5-1. Dischi e pastiglie dei freni		-		-		-	
*5-2. Tubazioni rigide e flessibili dei freni		Controllare ogni 30000 km (18000 miglia) o 24 mesi.					
*5-3. Pedale del freno		-		-		-	
*5-4. Liquido freni (N. 4)		Controllare ogni 10000 km (6000 miglia) o 12 mesi. Sostituire ogni 30000 km (18000 miglia) o 24 mesi.					
5-5. Leva e cavo dei freni	Controllo, *regolazione (solo i primi 10000 km)	-	-	-	-	-	-
TELAIO E CARROZZERIA							
*6-1. Pedale della frizione		-		-		-	
*6-2. Liquido della frizione (N. 4)		Controllare ogni 10000 km (6000 miglia) o 12 mesi. Sostituire ogni 30000 km (18000 miglia) o 24 mesi.					
6-3. Pneumatici/cerchi (N. 5)		-		-		-	
*6-4. Cuscinetti ruote (N. 6)		Controllare ogni 15000 km (9000 miglia) o 12 mesi.					
*6-5. Cuffie asse motore/alberi di trasmissione (4WD) (N. 7)		Controllare ogni 15000 km (9000 miglia) o 12 mesi.					
*6-6. Sospensioni (N. 8)		Controllare ogni 30000 km (18000 miglia) o 24 mesi.					
*6-7. Sterzo (N. 9)		Controllare ogni 30000 km (18000 miglia) o 24 mesi.					
*6-8. Olio transaxle manuale	"SUZUKI GEAR OIL 75W" originale	Controllare ogni 30000 km (18000 miglia) o 24 mesi.					
	Diverso da "SUZUKI GEAR OIL 75W"	Sostituire ogni 60000 km (36000 miglia) o 48 mesi.					
*6-9. transaxle automatico	Controllo perdite di liquido	Sostituire ogni 30000 km (18000 miglia) o 24 mesi.					
*6-10. Olio gruppo di rinvio (4WD)		Controllare ogni 30000 km (18000 miglia) o 24 mesi.					
*6-11. Olio differenziale posteriore (4WD)		Sostituire ogni 30000 km (18000 miglia) o 24 mesi.					
6-12. Tutte le chiusure, cerniere e serrature		-		-		-	
*6-13. Cartuccia del filtro del climatizzatore (se in dotazione)*2	Primo tagliando:	Controllare a 15000 km (9000 miglia) o 12 mesi. Controllare a 30000 km (18000 miglia) o 24 mesi. Sostituire a 40000 km (25000 miglia) o 36 mesi.					
	Secondo tagliando e successivi:	Ripetere "Primo tagliando" ogni 40000 km (25000 miglia) o 36 mesi.					

N. 4: Il liquido della frizione è fornito dal serbatoio liquido freni.

N. 5: Pneumatici/cerchi (compresa la rotazione dei pneumatici) per i modelli per il Messico: Controllare ogni 5000 km (3000 miglia) o 6 mesi.

N. 6: Cuscinetti ruote per i modelli per il Messico: Controllare ogni 5000 km (3000 miglia) o 6 mesi.

N. 7: Cuffie asse motore/alberi di trasmissione (4WD) per i modelli per il Messico: Controllare ogni 5000 km (3000 miglia) o 6 mesi.

N. 8: Sospensioni per i modelli per il Messico: Controllare ogni 5000 km (3000 miglia) o 6 mesi.

N. 9: Sterzo per i modelli per il Messico: Controllare ogni 5000 km (3000 miglia) o 6 mesi.

NOTA:

4WD: TRAZIONE SU TUTTE LE RUOTE

NOTA:

La tabella seguente riporta i tagliandi validi previsti fino a 60000 km (36000 miglia).

Oltre i 60000 km (36000 miglia), ripetere gli stessi interventi ai medesimi intervalli indicati in tabella.

**1 Ispezionare con maggior frequenza in caso di guida in ambienti polverosi.*

**2 Pulire con maggior frequenza se si osserva una riduzione del flusso d'aria dal condizionatore.*

Piano di manutenzione programmata (per i Paesi UE e Israele)

"S": sostituire o cambiare

"I": ispezionare, pulire, regolare, lubrificare o sostituire secondo necessità

NOTA:

- *Classe 1: motore K10C*
- *Classe 2: motore K14C*
- *Classe 3: motore K14D*

NOTA:

La tabella seguente riporta i tagliandi validi previsti fino a 240000 km (150000 miglia). Oltre i 240000 km (150000 miglia), ripetere gli stessi interventi ai medesimi intervalli indicati in tabella.

Intervallo: questo intervallo viene fissato sulla base del contachilometri oppure dei mesi, secondo quello che viene prima.		km (x1000)	20	40	60	80	100	120
		miglia (x1000)	12,5	25	37,5	50	62,5	75
		mesi	12	24	36	48	60	72
MOTORE								
*1-1. Cinghia di comando accessori motore	[Classe 1, 2]	Controllo della tensione, *Regolazione, *Sostituzione	-	I	-	I	-	S
	[Classe 3]	*Controllo della tensione, *controllo della cinghia, *sostituzione	I	I	I	S	I	I
1-2. Olio motore e relativo filtro	Standard ACEA o OLIO ORIGINALE SUZUKI (N. 1)		Sostituire in seguito all'accensione della spia richiesta cambio olio o del messaggio di cambio olio nel quadro strumenti. Se la spia non si accende o il messaggio non appare, sostituire ogni 20000 km (12500 miglia) o 12 mesi. Vedere "Spia richiesta cambio olio" o "Display informazioni" nella sezione INFORMAZIONI PRIMA DI METTERSI ALLA GUIDA.					
	Standard non ACEA o OLIO ORIGINALE SUZUKI (N. 1)		Sostituire in seguito all'accensione della spia richiesta cambio olio o del messaggio di cambio olio nel quadro strumenti. Se la spia non si accende o il messaggio non appare, sostituire ogni 15000 km (9375 miglia) o 12 mesi. Vedere "Spia richiesta cambio olio" o "Display informazioni" nella sezione INFORMAZIONI PRIMA DI METTERSI ALLA GUIDA.					
1-3. Liquido di raffreddamento motore	"SUZUKI LLC: Super" (blu) (#2);	Solo al primo tagliando:	Sostituire a 160000 km (100000 miglia) o 96 mesi.					
		Secondo tagliando e successivi:	Sostituire ogni 80000 km (50000 miglia) o 48 mesi.					
	"SUZUKI LLC: Standard" (verde);		Sostituire ogni 40000 km (25000 miglia) o 36 mesi.					
*1-4. Impianto di scarico (tranne convertitore catalitico)			-	I	-	I	-	I
ACCENSIONE								
2-1. Candele di accensione	Candele all'iridio		-	-	S	-	-	S
CARBURANTE								
3-1. Cartuccia del filtro dell'aria	Strade asfaltate		Controllare ogni 20000 km (12500 miglia) o 12 mesi.					
	Strade polverose		Sostituire ogni 40000 km (25000 miglia) o 36 mesi. Vedere la manutenzione consigliata in condizioni di utilizzo gravoso del veicolo.					
*3-2. Tubazioni del carburante			-	I	-	I	-	I
*3-3. Serbatoio carburante			-	I	-	I	-	I

N. 1: Per maggiori informazioni, vedere "Olio motore e filtro" in questa sezione.

N. 2: Eseguire il controllo del livello liquido di raffreddamento motore come parte delle verifiche giornaliere; vedere la sezione FUNZIONAMENTO DEL VEICOLO.

In caso di utilizzo di liquido di raffreddamento motore diverso da "SUZUKI LLC: Super" (blu) per la sostituzione, attenersi al programma di manutenzione previsto per "SUZUKI LLC: Standard" (verde). (Sostituire ogni 40000 km (25000 miglia) o 36 mesi.)

CONTROLLI E MANUTENZIONE

Intervallo: questo intervallo viene fissato sulla base del contachilometri oppure dei mesi, secondo quello che viene prima.		km (x1000)	140	160	180	200	220	240
		miglia (x1000)	87,5	100	112,5	125	137,5	150
		mesi	84	96	108	120	132	144
MOTORE								
*1-1. Cinghia di comando accessori motore	[Classe 1, 2]	Controllo della tensione, *Regolazione, *Sostituzione	-	I	-	I	-	S
	[Classe 3]	*Controllo della tensione, *controllo della cinghia, *sostituzione	I	S	I	I	I	S
1-2. Olio motore e relativo filtro	Standard ACEA o OLIO ORIGINALE SUZUKI (N. 1)		Sostituire in seguito all'accensione della spia richiesta cambio olio o del messaggio di cambio olio nel quadro strumenti. Se la spia non si accende o il messaggio non appare, sostituire ogni 20000 km (12500 miglia) o 12 mesi. Vedere "Spia richiesta cambio olio" o "Display informazioni" nella sezione INFORMAZIONI PRIMA DI METTERSI ALLA GUIDA.					
	Standard non ACEA o OLIO ORIGINALE SUZUKI (N. 1)		Sostituire in seguito all'accensione della spia richiesta cambio olio o del messaggio di cambio olio nel quadro strumenti. Se la spia non si accende o il messaggio non appare, sostituire ogni 15000 km (9375 miglia) o 12 mesi. Vedere "Spia richiesta cambio olio" o "Display informazioni" nella sezione INFORMAZIONI PRIMA DI METTERSI ALLA GUIDA.					
1-3. Liquido di raffreddamento motore	"SUZUKI LLC: Super" (blu) (#2);	Solo al primo tagliando:	Sostituire a 160000 km (100000 miglia) o 96 mesi.					
		Secondo tagliando e successivi:	Sostituire ogni 80000 km (50000 miglia) o 48 mesi.					
	"SUZUKI LLC: Standard" (verde);		Sostituire ogni 40000 km (25000 miglia) o 36 mesi.					
*1-4. Impianto di scarico (tranne convertitore catalitico)			-	I	-	I	-	I
ACCENSIONE								
2-1. Candele di accensione	Candele all'iridio		-	-	S	-	-	S
CARBURANTE								
3-1. Cartuccia del filtro dell'aria	Strade asfaltate		Controllare ogni 20000 km (12500 miglia) o 12 mesi.					
	Strade polverose		Sostituire ogni 40000 km (25000 miglia) o 36 mesi. Vedere la manutenzione consigliata in condizioni di utilizzo gravoso del veicolo.					
*3-2. Tubazioni del carburante			-	I	-	I	-	I
*3-3. Serbatoio carburante			-	I	-	I	-	I

N. 1: Per maggiori informazioni, vedere "Olio motore e filtro" in questa sezione.

N. 2: Eseguire il controllo del livello liquido di raffreddamento motore come parte delle verifiche giornaliere; vedere la sezione FUNZIONAMENTO DEL VEICOLO.

In caso di utilizzo di liquido di raffreddamento motore diverso da "SUZUKI LLC: Super" (blu) per la sostituzione, attenersi al programma di manutenzione previsto per "SUZUKI LLC: Standard" (verde). (Sostituire ogni 40000 km (25000 miglia) o 36 mesi.)

Intervallo: questo intervallo viene fissato sulla base del contachilometri oppure dei mesi, secondo quello che viene prima.	km (x1000)	20	40	60	80	100	120
	miglia (x1000)	12,5	25	37,5	50	62,5	75
	mesi	12	24	36	48	60	72
SISTEMA DI CONTROLLO EMISSIONI							
*4-1. Valvola PCV		-	-	-		-	-
*4-2. Sistema di controllo delle emissioni evaporative del carburante		-	-	-	-	-	
FRENI							
*5-1. Dischi e pastiglie dei freni							
*5-2. Tubazioni rigide e flessibili dei freni		-		-		-	
*5-3. Pedale del freno							
*5-4. Liquido freni (N. 3)			S		S		S
5-5. Leva e cavo del freno di stazionamento	Controllo, *regolazione (solo i primi 20000 km)		-	-	-	-	-
TELAIO E CARROZZERIA							
*6-1. Pedale della frizione							
*6-2. Liquido della frizione (N. 3)			S		S		S
6-3. Pneumatici/cerchi							
*6-4. Cuscinetti ruote		-		-		-	
*6-5. Cuffie asse motore		-		-		-	
*6-6. Alberi di trasmissione (4WD)		-		-		-	
*6-7. Sospensioni		-		-		-	
*6-8. Sterzo		-		-		-	
*6-9. Olio cambio manuale	"SUZUKI GEAR OIL 75W" originale Diverso da "SUZUKI GEAR OIL 75W"	Controllare ogni 40000 km (25000 miglia) o 24 mesi.					
		-	S	-	S	-	S
*6-10. Transaxle automatico	Controllo perdite di liquido	-		-		-	
*6-11. Olio gruppo di rinvio (4WD)		Controllare ogni 40000 km (25000 miglia) o 24 mesi.					
*6-12. Olio differenziale posteriore (4WD)		Sostituire ogni 160000 km (100000 miglia) o 96 mesi.					
		Controllare ogni 40000 km (25000 miglia) o 24 mesi.					
		Sostituire ogni 160000 km (100000 miglia) o 96 mesi.					
6-13. Tutte le chiusure, cerniere e serrature		-		-		-	
*6-14. Filtro del climatizzatore		-		S	-		S

N. 3: Il liquido della frizione è fornito dal serbatoio liquido freni.

⚠ AVVERTENZA

Gli ammortizzatori sono caricati a gas ad alta pressione: non scomponeteli mai, né gettateli nel fuoco. Inoltre, evitate di depositarli in prossimità di riscaldatori o fonti di calore. Quando si smaltiscono gli ammortizzatori, il gas deve essere scaricato in condizioni di sicurezza. Per maggiori informazioni, rivolgetevi a un concessionario autorizzato SUZUKI.

CONTROLLI E MANUTENZIONE

Intervallo: questo intervallo viene fissato sulla base del contachilometri oppure dei mesi, secondo quello che viene prima.	km (x1000)	140	160	180	200	220	240
	miglia (x1000)	87,5	100	112,5	125	137,5	150
	mesi	84	96	108	120	132	144
SISTEMA DI CONTROLLO EMISSIONI							
*4-1. Valvola PCV	-	I	-	-	-	-	I
*4-2. Sistema di controllo delle emissioni evaporative del carburante	-	-	-	-	-	-	I
FRENI							
*5-1. Dischi e pastiglie dei freni	I	I	I	I	I	I	I
*5-2. Tubazioni rigide e flessibili dei freni	-	I	-	I	-	-	I
*5-3. Pedale del freno	I	I	I	I	I	I	I
*5-4. Liquido freni (N. 3)	I	S	I	S	I	S	S
5-5. Leva e cavo del freno di stazionamento	Controllo, *regolazione (solo i primi 20000 km)	-	-	-	-	-	-
TELAIO E CARROZZERIA							
*6-1. Pedale della frizione	I	I	I	I	I	I	I
*6-2. Liquido della frizione (N. 3)	I	S	I	S	I	S	S
6-3. Pneumatici/cerchi	I	I	I	I	I	I	I
*6-4. Cuscinetti ruote	-	I	-	I	-	-	I
*6-5. Cuffie asse motore	-	I	-	I	-	-	I
*6-6. Alberi di trasmissione (4WD)	-	I	-	I	-	-	I
*6-7. Sospensioni	-	I	-	I	-	-	I
*6-8. Sterzo	-	I	-	I	-	-	I
*6-9. Olio cambio manuale	"SUZUKI GEAR OIL 75W" originale Diverso da "SUZUKI GEAR OIL 75W"	Controllare ogni 40000 km (25000 miglia) o 24 mesi.					
		-	S	-	S	-	S
*6-10. Transaxle automatico	Controllo perdite di liquido	-	I	-	I	-	I
*6-11. Olio gruppo di rinvio (4WD)		Controllare ogni 40000 km (25000 miglia) o 24 mesi.					
*6-12. Olio differenziale posteriore (4WD)		Sostituire ogni 160000 km (100000 miglia) o 96 mesi.					
		Controllare ogni 40000 km (25000 miglia) o 24 mesi.					
		Sostituire ogni 160000 km (100000 miglia) o 96 mesi.					
6-13. Tutte le chiusure, cerniere e serrature		-	I	-	I	-	I
*6-14. Filtro del climatizzatore		-	I	S	-	I	S

N. 3: Il liquido della frizione è fornito dal serbatoio liquido freni.

NOTA:

4WD: TRAZIONE SU TUTTE LE RUOTE

Manutenzione consigliata in condizioni di utilizzo gravoso del veicolo (per i Paesi UE e Israele)

Se il veicolo viene utilizzato principalmente in una o più delle seguenti condizioni, attenersi a questo piano di manutenzione:

- percorsi, nella maggioranza dei casi, inferiori a 6 km (4 miglia);
- percorsi, nella maggioranza dei casi, inferiori a 16 km (10 miglia) e temperatura esterna costantemente inferiore al punto di congelamento;
- funzionamento al minimo e/o a bassa velocità, nel traffico congestionato;
- funzionamento a temperature estremamente basse e/o su strade coperte di sale;
- funzionamento su strade dissestate e/o fangose;
- funzionamento su strade polverose;
- guida ripetuta ad alta velocità o alti regimi motore;
- traino di un rimorchio, se ammesso.

Attenersi al presente programma di manutenzione anche in caso di utilizzo del mezzo per servizi di consegna, come auto della polizia, taxi o altre applicazioni commerciali.

NOTA:

- **Classe 1: motore K10C**
- **Classe 2: motore K14C**
- **Classe 3: motore K14D**

CONTROLLI E MANUTENZIONE

Intervallo: questo intervallo viene fissato sulla base del contachilometri oppure dei mesi, secondo quello che viene prima.	km (x1000)							
	miglia (x1000)							
	10	20	30	40	50	60		
	6,25	12,5	18,75	25	31,25	37,5		
	mesi							
	6	12	18	24	30	36		
MOTORE								
*1-1. Cinghia di comando accessori motore	[Classe 1, 2]	Controllo della tensione, *Regolazione, *Sostituzione	-	I	-	I	-	S
	[Classe 3]	*Controllo della tensione, *controllo della cinghia, *sostituzione	I	I	I	S	I	I
1-2. Olio motore e relativo filtro (#1)			Sostituire ogni 7500 km (4687 miglia) o 6 mesi. Vedere "Spia richiesta cambio olio" o "Display informazioni" nella sezione INFORMAZIONI PRIMA DI METTERSI ALLA GUIDA.					
1-3. Liquido di raffreddamento motore	"SUZUKI LLC: Super" (blu) (#2);	Solo al primo tagliando:	Sostituire a 160000 km (100000 miglia) o 96 mesi.					
		Secondo tagliando e successivi:	Sostituire ogni 80000 km (50000 miglia) o 48 mesi.					
	"SUZUKI LLC: Standard" (verde);		Sostituire ogni 40000 km (25000 miglia) o 36 mesi.					
*1-4. Impianto di scarico (tranne convertitore catalitico)			-	-	-	I	-	-
ACCENSIONE								
2-1. Candele di accensione	Candele all'iridio		Sostituire ogni 30000 km (18750 miglia) o 24 mesi.					
CARBURANTE								
3-1. Cartuccia del filtro dell'aria* ¹			Controllare ogni 2500 km (1562 miglia). Sostituire ogni 30000 km (18750 miglia) o 24 mesi.					
*3-2. Tubazioni del carburante			-	-	-	I	-	-
*3-3. Serbatoio carburante			-	-	-	I	-	-
SISTEMA DI CONTROLLO DELLE EMISSIONI								
*4-1. Valvola PCV			Controllare ogni 80000 km (50000 miglia) o 48 mesi.					
*4-2. Sistema di controllo delle emissioni evaporative del carburante			-	-	-	-	-	-

N. 1: Per maggiori informazioni, vedere "Olio motore e filtro" in questa sezione.

N. 2: Eseguire il controllo del livello liquido di raffreddamento motore come parte delle verifiche giornaliere; vedere la sezione FUNZIONAMENTO DEL VEICOLO.

In caso di utilizzo di liquido di raffreddamento motore diverso da "SUZUKI LLC: Super" (blu) per la sostituzione, attenersi al programma di manutenzione previsto per "SUZUKI LLC: Standard" (verde). (Sostituire ogni 40000 km (25000 miglia) o 36 mesi.)

Intervallo: questo intervallo viene fissato sulla base del contachilometri oppure dei mesi, secondo quello che viene prima.	km (x1000)	70	80	90	100	110	120
	miglia (x1000)	43,75	50	56,25	62,5	68,75	75
	mesi	42	48	54	60	66	72
MOTORE							
*1-1. Cinghia di comando accessori motore [Classe 1, 2]	Controllo della tensione, *Regolazione, *Sostituzione	-	I	-	I	-	S
[Classe 3]	*Controllo della tensione, *controllo della cinghia, *sostituzione	I	S	I	I	I	S
1-2. Olio motore e relativo filtro (#1)	Sostituire ogni 7500 km (4687 miglia) o 6 mesi. Vedere "Spia richiesta cambio olio" o "Display informazioni" nella sezione INFORMAZIONI PRIMA DI METTERSI ALLA GUIDA.						
1-3. Liquido di raffreddamento motore	"SUZUKI LLC: Super" (blu) (#2); Solo al primo tagliando:	Sostituire a 160000 km (100000 miglia) o 96 mesi.					
	Secondo tagliando e successivi:	Sostituire ogni 80000 km (50000 miglia) o 48 mesi.					
	"SUZUKI LLC: Standard" (verde);	Sostituire ogni 40000 km (25000 miglia) o 36 mesi.					
*1-4. Impianto di scarico (tranne convertitore catalitico)		-	I	-	-	-	I
ACCENSIONE							
2-1. Candele di accensione	Candele all'iridio	Sostituire ogni 30000 km (18750 miglia) o 24 mesi.					
CARBURANTE							
3-1. Cartuccia del filtro dell'aria* ¹		Controllare ogni 2500 km (1562 miglia). Sostituire ogni 30000 km (18750 miglia) o 24 mesi.					
*3-2. Tubazioni del carburante		-	I	-	-	-	I
*3-3. Serbatoio carburante		-	I	-	-	-	I
SISTEMA DI CONTROLLO DELLE EMISSIONI							
*4-1. Valvola PCV		Controllare ogni 80000 km (50000 miglia) o 48 mesi.					
*4-2. Sistema di controllo delle emissioni evaporative del carburante		-	-	-	-	-	I

N. 1: Per maggiori informazioni, vedere "Olio motore e filtro" in questa sezione.

N. 2: Eseguire il controllo del livello liquido di raffreddamento motore come parte delle verifiche giornaliere; vedere la sezione FUNZIONAMENTO DEL VEICOLO.

In caso di utilizzo di liquido di raffreddamento motore diverso da "SUZUKI LLC: Super" (blu) per la sostituzione, attenersi al programma di manutenzione previsto per "SUZUKI LLC: Standard" (verde). (Sostituire ogni 40000 km (25000 miglia) o 36 mesi.)

CONTROLLI E MANUTENZIONE

Intervallo: questo intervallo viene fissato sulla base del contachilometri oppure dei mesi, secondo quello che viene prima.	km (x1000)	10	20	30	40	50	60
	miglia (x1000)	6,25	12,5	18,75	25	31,25	37,5
	mesi	6	12	18	24	30	36
FRENI							
*5-1. Dischi e pastiglie dei freni		-		-		-	
*5-2. Tubazioni rigide e flessibili dei freni		-	-	-		-	-
*5-3. Pedale del freno		-		-		-	
*5-4. Liquido freni (N. 3)		-		-	S	-	
5-5. Leva e cavo del freno di stazionamento	Controllo, *regolazione (solo i primi 20000 km)	-		-	-	-	-
TELAIO E CARROZZERIA							
*6-1. Pedale della frizione		-		-		-	
*6-2. Liquido della frizione (N. 3)		-		-	S	-	
6-3. Pneumatici/cerchi		-		-		-	
*6-4. Cuscinetti ruote		-		-		-	
*6-5. Cuffie asse motore		-	-	-		-	-
*6-6. Alberi di trasmissione (4WD)		-		-		-	
*6-7. Sospensioni		-	-	-		-	-
*6-8. Sterzo		-	-	-		-	-
*6-9. Olio cambio manuale	"SUZUKI GEAR OIL 75W" originale	Controllare ogni 20000 km (12500 miglia) o 12 mesi. Sostituire ogni 80000 km (50000 miglia) o 48 mesi.					
	Diverso da "SUZUKI GEAR OIL 75W"	-	S	-	S	-	S
*6-10. Transaxle automatico	Controllo perdite di liquido	-	-	-		-	-
*6-11. Olio gruppo di rinvio (4WD)		Controllare ogni 20000 km (12500 miglia) o 12 mesi. Sostituire ogni 80000 km (50000 miglia) o 48 mesi.					
*6-12. Olio differenziale posteriore (4WD)		Controllare ogni 20000 km (12500 miglia) o 12 mesi. Sostituire ogni 80000 km (50000 miglia) o 48 mesi.					
6-13. Tutte le chiusure, cerniere e serrature		-	-	-		-	-
*6-14. Filtro del climatizzatore*2		-		-		-	S

N. 3: Il liquido della frizione è fornito dal serbatoio liquido freni.

AVVERTENZA

Gli ammortizzatori sono caricati a gas ad alta pressione: non scomponeteli mai, né gettateli nel fuoco. Inoltre, evitate di depositarli in prossimità di riscaldatori o fonti di calore. Quando si smaltiscono gli ammortizzatori, il gas deve essere scaricato in condizioni di sicurezza. Per maggiori informazioni, rivolgetevi a un concessionario autorizzato SUZUKI.

Intervallo: questo intervallo viene fissato sulla base del contachilometri oppure dei mesi, secondo quello che viene prima.	km (x1000)	70	80	90	100	110	120
	miglia (x1000)	43,75	50	56,25	62,5	68,75	75
	mesi	42	48	54	60	66	72
FRENI							
*5-1. Dischi e pastiglie dei freni		-		-		-	
*5-2. Tubazioni rigide e flessibili dei freni		-		-	-	-	
*5-3. Pedale del freno		-		-		-	
*5-4. Liquido freni (N. 3)		-	S	-		-	S
5-5. Leva e cavo del freno di stazionamento	Controllo, *regolazione (solo i primi 20000 km)	-	-	-	-	-	-
TELAIO E CARROZZERIA							
*6-1. Pedale della frizione		-		-		-	
*6-2. Liquido della frizione (N. 3)		-	S	-		-	S
6-3. Pneumatici/cerchi		-		-		-	
*6-4. Cuscinetti ruote		-		-		-	
*6-5. Cuffie asse motore		-		-	-	-	
*6-6. Alberi di trasmissione (4WD)		-		-		-	
*6-7. Sospensioni		-		-	-	-	
*6-8. Sterzo		-		-	-	-	
*6-9. Olio cambio manuale	"SUZUKI GEAR OIL 75W" originale	Controllare ogni 20000 km (12500 miglia) o 12 mesi.					
	Diverso da "SUZUKI GEAR OIL 75W"	Sostituire ogni 80000 km (50000 miglia) o 48 mesi.					
*6-10. Transaxle automatico	Controllo perdite di liquido	-	S	-	S	-	S
*6-11. Olio gruppo di rinvio (4WD)		-		-	-	-	
		Controllare ogni 20000 km (12500 miglia) o 12 mesi.					
		Sostituire ogni 80000 km (50000 miglia) o 48 mesi.					
*6-12. Olio differenziale posteriore (4WD)		Controllare ogni 20000 km (12500 miglia) o 12 mesi.					
		Sostituire ogni 80000 km (50000 miglia) o 48 mesi.					
6-13. Tutte le chiusure, cerniere e serrature		-		-	-	-	
*6-14. Filtro del climatizzatore*2		-		-		-	S

N. 3: Il liquido della frizione è fornito dal serbatoio liquido freni.

NOTA:

4WD: TRAZIONE SU TUTTE LE RUOTE

NOTA:

La tabella seguente riporta i tagliandi validi previsti fino a 120000 km (75000 miglia).

Oltre i 120000 km (75000 miglia), ripetere gli stessi interventi ai medesimi intervalli indicati in tabella.

*1 Ispezionare con maggior frequenza in caso di guida in ambienti polverosi.

*2 Pulire con maggior frequenza se si osserva una riduzione del flusso d'aria dal condizionatore.

Piano di manutenzione programmata (per il Brasile)

"S": sostituire o cambiare

"I": ispezionare, pulire, regolare, lubrificare o sostituire secondo necessità

NOTA:

- **Classe 1: motore M16A**
- **Classe 2: motore K14C**

NOTA:

La tabella seguente riporta i tagliandi validi previsti fino a 180000 km (108000 miglia). Oltre i 180000 km (108000 miglia), ripetere gli stessi interventi ai medesimi intervalli indicati in tabella.

Intervallo: questo intervallo viene fissato sulla base del contachilometri oppure dei mesi, secondo quello che viene prima.		km (x1000)	15	30	45	60	75	90
		miglia (x1000)	9	18	27	36	45	54
		mesi	12	24	36	48	60	72
MOTORE								
*1-1. Cinghia di comando accessori motore	Controllo della tensione, *regolazione, *sostituzione		-	-	I	-	-	S
*1-2. Gioco valvole	[Classe 1] (N. 1)		-	I	-	I	-	I
1-3. Olio motore e relativo filtro	[Classe 1]		Sostituire ogni 10000 km (6000 miglia) o 12 mesi.					
	[Classe 2]		Sostituire ogni 7500 km (4500 miglia) o 6 mesi					
*1-4. Iniezione carburante	[Classe 2]		-	I	-	I	-	I
1-5. Liquido di raffreddamento motore	"SUZUKI LLC: Super" (blu) (N. 2)	Solo al primo tagliando:	Sostituire a 150000 km (90000 miglia) o 96 mesi.					
		Secondo tagliando e successivi:	Sostituire ogni 75000 km (45000 miglia) o 48 mesi.					
	"SUZUKI LLC: Standard" (verde)		-	-	S	-	-	S
*1-6. Impianto di scarico (tranne convertitore catalitico)			-	I	-	I	-	I
ACCENSIONE								
2-1. Candele Quando si utilizza benzina senza piombo	[Classe 1] (tipo standard) Candele al nichel		-	-	S	-	-	S
	[Classe 2] Candele all'iridio		-	-	-	S	-	-
	Candele Quando si utilizza benzina con piombo , vedere la manutenzione consigliata per l'utilizzo gravoso del veicolo.							
CARBURANTE								
3-1. Cartuccia del filtro dell'aria	Strade asfaltate		I	I	S	I	I	S
	Strade polverose		Vedere la manutenzione consigliata per l'utilizzo gravoso del veicolo.					
*3-2. Tubazioni del carburante			-	I	-	I	-	I
*3-3. Filtro carburante	Verso il circuito carburante		-	-	S	-	-	S
*3-4. Serbatoio carburante			-	-	I	-	-	I
SISTEMA DI CONTROLLO EMISSIONI								
*4-1. Valvola PCV			-	-	-	-	-	I
*4-2. Sistema di controllo delle emissioni evaporative del carburante			-	-	-	-	-	I

N. 1: Il gioco valvole dei modelli con motore K14C non necessita di manutenzione.

N. 2: Eseguire il controllo del livello liquido di raffreddamento motore come parte delle verifiche giornaliere; vedere la sezione FUNZIONAMENTO DEL VEICOLO.

In caso di utilizzo di liquido di raffreddamento motore diverso da "SUZUKI LLC: Super" (blu) per la sostituzione, attenetevi al programma di manutenzione previsto per "SUZUKI LLC: Standard" (verde).

CONTROLLI E MANUTENZIONE

Intervallo: questo intervallo viene fissato sulla base del contachilometri oppure dei mesi, secondo quello che viene prima.		km (x1000)	105	120	135	150	165	180
		miglia (x1000)	63	72	81	90	99	108
		mesi	84	96	108	120	132	144
MOTORE								
*1-1. Cinghia di comando accessori motore	Controllo della tensione, *regolazione, *sostituzione	-	-	I	-	-	-	S
*1-2. Gioco valvole	[Classe 1] (N. 1)	-	I	-	I	-	-	I
1-3. Olio motore e relativo filtro	[Classe 1]	Sostituire ogni 10000 km (6000 miglia) o 12 mesi.						
	[Classe 2]	Sostituire ogni 7500 km (4500 miglia) o 6 mesi						
*1-4. Iniezione carburante	[Classe 2]	-	I	-	I	-	-	I
1-5. Liquido di raffreddamento motore	"SUZUKI LLC: Super" (blu) (N. 2)	Solo al primo tagliando:		Sostituire a 150000 km (90000 miglia) o 96 mesi.				
		Secondo tagliando e successivi:		Sostituire ogni 75000 km (45000 miglia) o 48 mesi.				
	"SUZUKI LLC: Standard" (verde)	-	-	S	-	-	-	S
*1-6. Impianto di scarico (tranne convertitore catalitico)		-	I	-	I	-	-	I
ACCENSIONE								
2-1. Candele Quando si utilizza benzina senza piombo	[Classe 1] (tipo standard) Candele al nichel	-	-	S	-	-	-	S
	[Classe 2] Candele all'iridio	-	S	-	-	-	-	S
	Candele Quando si utilizza benzina con piombo , vedere la manutenzione consigliata per l'utilizzo gravoso del veicolo.							
CARBURANTE								
3-1. Cartuccia del filtro dell'aria	Strade asfaltate	I	I	S	I	I	I	S
	Strade polverose	Vedere la manutenzione consigliata per l'utilizzo gravoso del veicolo.						
*3-2. Tubazioni del carburante		-	I	-	I	-	-	I
*3-3. Filtro carburante	Verso il circuito carburante	-	-	S	-	-	-	S
*3-4. Serbatoio carburante		-	-	I	-	-	-	I
SISTEMA DI CONTROLLO EMISSIONI								
*4-1. Valvola PCV		-	-	-	-	-	-	I
*4-2. Sistema di controllo delle emissioni evaporative del carburante		-	-	-	-	-	-	I

N. 1: Il gioco valvole dei modelli con motore K14C non necessita di manutenzione.

N. 2: Eseguire il controllo del livello liquido di raffreddamento motore come parte delle verifiche giornaliere; vedere la sezione FUNZIONAMENTO DEL VEICOLO.

In caso di utilizzo di liquido di raffreddamento motore diverso da "SUZUKI LLC: Super" (blu) per la sostituzione, attenetevi al programma di manutenzione previsto per "SUZUKI LLC: Standard" (verde).

Intervallo: questo intervallo viene fissato sulla base del contachilometri oppure dei mesi, secondo quello che viene prima.	km (x1000)	15	30	45	60	75	90
	miglia (x1000)	9	18	27	36	45	54
	mesi	12	24	36	48	60	72
FRENI							
*5-1. Dischi e pastiglie dei freni							
*5-2. Tubazioni rigide e flessibili dei freni		-		-		-	
*5-3. Pedale del freno							
*5-4. Liquido freni (N. 3)			S		S		S
5-5. Leva e cavo dei freni	Controllo, *regolazione (solo i primi 15000 km)		-	-	-	-	-
TELAIO E CARROZZERIA							
*6-1. Pedale della frizione							
*6-2. Liquido della frizione (N. 3)			S		S		S
6-3. Pneumatici/cerchi							
*6-4. Cuscinetti ruote		-		-		-	
*6-5. Cuffie asse motore/alberi di trasmissione (4WD)		-	-		-	-	
*6-6. Sospensioni		-		-		-	
*6-7. Sterzo		-		-		-	
*6-8. Olio cambio manuale	"SUZUKI GEAR OIL 75W" originale Diverso da "SUZUKI GEAR OIL 75W" (l: solo i primi 15000 km)	Controllare ogni 30000 km (18000 miglia) o 24 mesi.					
*6-9. Transaxle automatico	Controllo perdite di liquido	Controllare ogni 30000 km (18000 miglia) o 24 mesi.					
*6-10. Olio gruppo di rinvio (4WD)		Controllare ogni 30000 km (18000 miglia) o 24 mesi.					
*6-11. Olio differenziale posteriore (4WD)		Sostituire ogni 150000 km (90000 miglia) o 120 mesi.					
		Controllare ogni 30000 km (18000 miglia) o 24 mesi.					
		Sostituire ogni 150000 km (90000 miglia) o 120 mesi.					
6-12. Tutte le chiusure, cerniere e serrature		-		-		-	
*6-13. Cartuccia del filtro del climatizzatore (se in dotazione)		-		S	-		S

N. 3: Il liquido della frizione è fornito dal serbatoio liquido freni.

▲ AVVERTENZA

Gli ammortizzatori sono caricati a gas ad alta pressione: non scomponeteli mai, né gettateli nel fuoco. Inoltre, evitate di depositarli in prossimità di riscaldatori o fonti di calore. Quando si smaltiscono gli ammortizzatori, il gas deve essere scaricato in condizioni di sicurezza. Per assistenza, rivolgetevi al concessionario di fiducia.

CONTROLLI E MANUTENZIONE

Intervallo: questo intervallo viene fissato sulla base del contachilometri oppure dei mesi, secondo quello che viene prima.	km (x1000)	105	120	135	150	165	180
	miglia (x1000)	63	72	81	90	99	108
	mesi	84	96	108	120	132	144
FRENI							
*5-1. Dischi e pastiglie dei freni							
*5-2. Tubazioni rigide e flessibili dei freni		-		-		-	
*5-3. Pedale del freno							
*5-4. Liquido freni (N. 3)			S		S		S
5-5. Leva e cavo dei freni	Controllo, *regolazione (solo i primi 15000 km)	-	-	-	-	-	-
TELAIO E CARROZZERIA							
*6-1. Pedale della frizione							
*6-2. Liquido della frizione (N. 3)			S		S		S
6-3. Pneumatici/cerchi							
*6-4. Cuscinetti ruote		-		-		-	
*6-5. Cuffie asse motore/alberi di trasmissione (4WD)		-	-		-	-	
*6-6. Sospensioni		-		-		-	
*6-7. Sterzo		-		-		-	
*6-8. Olio cambio manuale	"SUZUKI GEAR OIL 75W" originale Diverso da "SUZUKI GEAR OIL 75W" (l: solo i primi 15000 km)	Controllare ogni 30000 km (18000 miglia) o 24 mesi.					
*6-9. Transaxle automatico	Controllo perdite di liquido	Controllare ogni 30000 km (18000 miglia) o 24 mesi.					
*6-10. Olio gruppo di rinvio (4WD)		Controllare ogni 30000 km (18000 miglia) o 24 mesi.					
*6-11. Olio differenziale posteriore (4WD)		Sostituire ogni 150000 km (90000 miglia) o 120 mesi.					
		Controllare ogni 30000 km (18000 miglia) o 24 mesi.					
6-12. Tutte le chiusure, cerniere e serrature		Sostituire ogni 150000 km (90000 miglia) o 120 mesi.					
*6-13. Cartuccia del filtro del climatizzatore (se in dotazione)		-		-		-	
		-		S	-		S

N. 3: Il liquido della frizione è fornito dal serbatoio liquido freni.

NOTA:

4WD: TRAZIONE SU TUTTE LE RUOTE

Manutenzione consigliata per l'utilizzo gravoso del veicolo (per il Brasile)

Se il veicolo viene utilizzato principalmente in una o più delle seguenti condizioni, attenersi a questo piano di manutenzione:

- percorsi, nella maggioranza dei casi, inferiori a 6 km (4 miglia);
- percorsi, nella maggioranza dei casi, inferiori a 16 km (10 miglia) e temperatura esterna costantemente inferiore al punto di congelamento;
- funzionamento al minimo e/o a bassa velocità, nel traffico congestionato;
- funzionamento a temperature estremamente basse e/o su strade coperte di sale;
- funzionamento su strade dissestate e/o fangose;
- funzionamento su strade polverose;
- guida ripetuta ad alta velocità o alti regimi motore;
- traino di un rimorchio, se ammesso.

Attenersi al presente programma di manutenzione anche in caso di utilizzo del mezzo per i servizi di consegna, come auto della polizia, taxi o altre applicazioni commerciali.

NOTA:

- **Classe 1: motore M16A**
- **Classe 2: motore K14C**

CONTROLLI E MANUTENZIONE

Intervallo: questo intervallo viene fissato sulla base del contachilometri oppure dei mesi, secondo quello che viene prima.		km (x1000)	7,5	15	22,5	30	37,5	45
		miglia (x1000)	4,5	9	13,5	18	22,5	27
		mesi	6	12	18	24	30	36
MOTORE								
*1-1. Cinghia di comando accessori motore	Controllo della tensione, *regolazione, *sostituzione		-	I	-	I	-	S
*1-2. Gioco valvole	[Classe 1] (N. 1)		-	-	-	I	-	-
1-3. Olio motore e relativo filtro			Sostituire ogni 5000 km (3000 miglia) o 6 mesi.					
*1-4. Iniezione carburante	[Classe 2]		-	-	-	I	-	-
1-5. Liquido di raffreddamento motore	"SUZUKI LLC: Super" (blu) (N. 2)	Solo al primo tagliando:	Sostituire a 150000 km (90000 miglia) o 96 mesi.					
		Secondo tagliando e successivi:	Sostituire ogni 75000 km (45000 miglia) o 48 mesi.					
	"SUZUKI LLC: Standard" (verde)		-	-	-	-	-	S
*1-6. Impianto di scarico (tranne convertitore catalitico)			-	-	-	I	-	-
ACCENSIONE								
2-1. Candele di accensione	[Classe 1] (tipo standard) Candele al nichel		Sostituire ogni 10000 km (6000 miglia) o 8 mesi.					
	[Classe 2] Candele all'iridio		-	-	-	S	-	-
CARBURANTE								
3-1. Cartuccia del filtro dell'aria* ¹			Controllare ogni 2500 km (1500 miglia). Sostituire ogni 30000 km (18000 miglia) o 24 mesi.					
*3-2. Tubazioni del carburante			-	-	-	I	-	-
*3-3. Filtro carburante	Verso il circuito carburante		-	-	-	-	-	S
*3-4. Serbatoio carburante			-	-	-	-	-	I
SISTEMA DI CONTROLLO EMISSIONI								
*4-1. Valvola PCV			-	-	-	-	-	-
*4-2. Sistema di controllo delle emissioni evaporative del carburante			-	-	-	-	-	-

N. 1: Il gioco valvole dei modelli con motore K14C non necessita di manutenzione.

N. 2: Eseguire il controllo del livello liquido di raffreddamento motore come parte delle verifiche giornaliere; vedere la sezione **FUNZIONAMENTO DEL VEICOLO**.

In caso di utilizzo di liquido di raffreddamento motore diverso da "SUZUKI LLC: Super" (blu) per la sostituzione, attenetevi al programma di manutenzione previsto per "SUZUKI LLC: Standard" (verde).

Intervallo: questo intervallo viene fissato sulla base del contachilometri oppure dei mesi, secondo quello che viene prima.		km (x1000)	52,5	60	67,5	75	82,5	90
		miglia (x1000)	31,5	36	40,5	45	49,5	54
		mesi	42	48	54	60	66	72
MOTORE								
*1-1. Cinghia di comando accessori motore	Controllo della tensione, *regolazione, *sostituzione	-	I	-	I	-	-	S
*1-2. Gioco valvole	[Classe 1] (N. 1)	-	I	-	-	-	-	I
1-3. Olio motore e relativo filtro		Sostituire ogni 5000 km (3000 miglia) o 6 mesi.						
*1-4. Iniezione carburante	[Classe 2]	-	I	-	-	-	-	I
1-5. Liquido di raffreddamento motore	"SUZUKI LLC: Super" (blu) (N. 2)	Solo al primo tagliando: Sostituire a 150000 km (90000 miglia) o 96 mesi.						
		Secondo tagliando e successivi: Sostituire ogni 75000 km (45000 miglia) o 48 mesi.						
	"SUZUKI LLC: Standard" (verde)	-	-	-	-	-	-	S
*1-6. Impianto di scarico (tranne convertitore catalitico)		-	I	-	-	-	-	I
ACCENSIONE								
2-1. Candele di accensione	[Classe 1] (tipo standard) Candele al nichel	Sostituire ogni 10000 km (6000 miglia) o 8 mesi.						
	[Classe 2] Candele all'iridio	-	S	-	-	-	-	S
CARBURANTE								
3-1. Cartuccia del filtro dell'aria* ¹		Controllare ogni 2500 km (1500 miglia). Sostituire ogni 30000 km (18000 miglia) o 24 mesi.						
*3-2. Tubazioni del carburante		-	I	-	-	-	-	I
*3-3. Filtro carburante	Verso il circuito carburante	-	-	-	-	-	-	S
*3-4. Serbatoio carburante		-	-	-	-	-	-	I
SISTEMA DI CONTROLLO EMISSIONI								
*4-1. Valvola PCV		-	-	-	-	-	-	I
*4-2. Sistema di controllo delle emissioni evaporative del carburante		-	-	-	-	-	-	I

N. 1: Il gioco valvole dei modelli con motore K14C non necessita di manutenzione.

N. 2: Eseguire il controllo del livello liquido di raffreddamento motore come parte delle verifiche giornaliere; vedere la sezione **FUNZIONAMENTO DEL VEICOLO**.

In caso di utilizzo di liquido di raffreddamento motore diverso da "SUZUKI LLC: Super" (blu) per la sostituzione, attenetevi al programma di manutenzione previsto per "SUZUKI LLC: Standard" (verde).

CONTROLLI E MANUTENZIONE

Intervallo: questo intervallo viene fissato sulla base del contachilometri oppure dei mesi, secondo quello che viene prima.	km (x1000)	7,5	15	22,5	30	37,5	45
	miglia (x1000)	4,5	9	13,5	18	22,5	27
	mesi	6	12	18	24	30	36
FRENI							
*5-1. Dischi e pastiglie dei freni		-	I	-	I	-	I
*5-2. Tubazioni rigide e flessibili dei freni		-	-	-	I	-	-
*5-3. Pedale del freno		-	I	-	I	-	I
*5-4. Liquido freni (N. 3)		-	I	-	S	-	I
5-5. Leva e cavo dei freni	Controllo, *regolazione (solo i primi 15000 km)	-	I	-	-	-	-
TELAIO E CARROZERIA							
*6-1. Pedale della frizione		-	I	-	I	-	I
*6-2. Liquido della frizione (N. 3)		-	I	-	S	-	I
6-3. Pneumatici/cerchi		-	I	-	I	-	I
*6-4. Cuscinetti ruote		-	I	-	I	-	I
*6-5. Cuffie asse motore/alberi di trasmissione (4WD)		-	I	-	I	-	I
*6-6. Sospensioni		-	-	-	I	-	-
*6-7. Sterzo		-	-	-	I	-	-
*6-8. Olio cambio manuale	"SUZUKI GEAR OIL 75W" originale	Controllare ogni 30000 km (18000 miglia) o 24 mesi.					
	Diverso da "SUZUKI GEAR OIL 75W"	Sostituire ogni 60000 km (36000 miglia) o 48 mesi.					
*6-9. Transaxle automatico	Controllo perdite di liquido	-	-	-	S	-	-
*6-10. Olio gruppo di rinvio (4WD)		-	-	-	S	-	-
*6-11. Olio differenziale posteriore (4WD)		-	-	-	S	-	-
6-12. Tutte le chiusure, cerniere e serrature		-	-	-	I	-	-
6-13. Cartuccia del filtro del climatizzatore (se in dotazione) ²		-	I	-	I	-	S

N. 3: Il liquido della frizione è fornito dal serbatoio liquido freni.

AVVERTENZA

Gli ammortizzatori sono caricati a gas ad alta pressione: non scomponeteli mai, né gettateli nel fuoco. Inoltre, evitate di depositarli in prossimità di riscaldatori o fonti di calore. Quando si smaltiscono gli ammortizzatori, il gas deve essere scaricato in condizioni di sicurezza. Per assistenza, rivolgetevi al concessionario di fiducia.

Intervallo: questo intervallo viene fissato sulla base del contachilometri oppure dei mesi, secondo quello che viene prima.	km (x1000)	52,5	60	67,5	75	82,5	90
	miglia (x1000)	31,5	36	40,5	45	49,5	54
	mesi	42	48	54	60	66	72
FRENI							
*5-1. Dischi e pastiglie dei freni		–	I	–	I	–	I
*5-2. Tubazioni rigide e flessibili dei freni		–	I	–	–	–	I
*5-3. Pedale del freno		–	I	–	I	–	I
*5-4. Liquido freni (N. 3)		–	S	–	I	–	S
5-5. Leva e cavo dei freni	Controllo, *regolazione (solo i primi 15000 km)	–	–	–	–	–	–
TELAIO E CARROZZERIA							
*6-1. Pedale della frizione		–	I	–	I	–	I
*6-2. Liquido della frizione (N. 3)		–	S	–	I	–	S
6-3. Pneumatici/cerchi		–	I	–	I	–	I
*6-4. Cuscinetti ruote		–	I	–	I	–	I
*6-5. Cuffie asse motore/alberi di trasmissione (4WD)		–	I	–	I	–	I
*6-6. Sospensioni		–	I	–	–	–	I
*6-7. Sterzo		–	I	–	–	–	I
*6-8. Olio cambio manuale	"SUZUKI GEAR OIL 75W" originale	Controllare ogni 30000 km (18000 miglia) o 24 mesi.					
	Diverso da "SUZUKI GEAR OIL 75W"	Sostituire ogni 60000 km (36000 miglia) o 48 mesi.					
*6-9. Transaxle automatico	Controllo perdite di liquido	Controllare ogni 30000 km (18000 miglia) o 24 mesi.					
*6-10. Olio gruppo di rinvio (4WD)		–	S	–	–	–	S
*6-11. Olio differenziale posteriore (4WD)		–	S	–	–	–	S
6-12. Tutte le chiusure, cerniere e serrature		–	I	–	–	–	I
*6-13. Cartuccia del filtro del climatizzatore (se in dotazione)*2		–	I	–	I	–	S

N. 3: Il liquido della frizione è fornito dal serbatoio liquido freni.

NOTA:

4WD: TRAZIONE SU TUTTE LE RUOTE

NOTA:

La tabella seguente riporta i tagliandi validi previsti fino a 90000 km (54000 miglia).

Oltre i 90000 km (54000 miglia), ripetere gli stessi interventi ai medesimi intervalli indicati in tabella.

*1 Ispezionare con maggior frequenza in caso di guida in ambienti polverosi.

*2 Pulire con maggior frequenza se si osserva una riduzione del flusso d'aria dal condizionatore.

Cinghia di trasmissione

⚠ AVVERTENZA

Tenete mani, capelli, indumenti, attrezzi e oggetti di altro genere distanti dalla ventola e dalle cinghie di trasmissione quando il motore è in moto.

Verificare il corretto tensionamento della cinghia di trasmissione. L'eccessivo allentamento può causare insufficiente carica della batteria, surriscaldamento del motore, azione inefficace del climatizzatore, nonché usura eccessiva della cinghia stessa. Premendo la cinghia con il pollice nel punto a metà fra le pulegge, deve flettere come indicato di seguito.

Inoltre, ispezionare la cinghia per escludere la presenza di danni.

Qualora sia necessario sostituire o regolare la cinghia, rivolgersi al concessionario SUZUKI.

Modelli con motore M16A

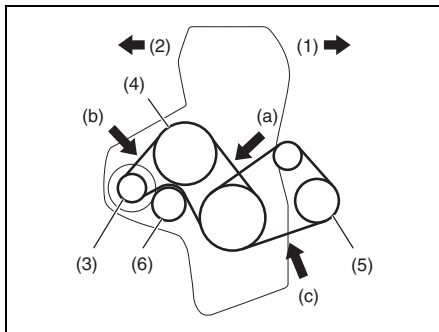

61MS2A003

- (1) Anteriore (2) Posteriore
- (3) Alternatore (4) Pompa dell'acqua
- (5) Compressore climatizzatore
- (6) Galoppino

Flessione della cinghia di trasmissione (pressione pari a 100 N (10 kg, 22 lbs))

- (a) Nuova:
5,7–6,4 mm (0,22–0,25 in)
Regolazione:
6,5–7,9 mm (0,26–0,31 in)
- (b) Nuova:
4,2–4,8 mm (0,16–0,18 in)
Regolazione:
4,8–6,2 mm (0,19–0,24 in)
- (c) Nuova:
6,0–7,0 mm (0,26–0,31 in)
Regolazione:
0,7–0,8 mm (0,28–0,31 in)

Per modello con motore K10C

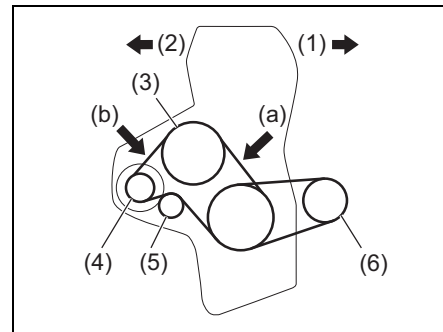

68PM00702

- (1) Lato anteriore del veicolo (2) Lato posteriore del veicolo
- (3) Pompa dell'acqua (4) Alternatore
- (5) Galoppino
- (6) Compressore climatizzatore

Flessione della cinghia di trasmissione (pressione pari a 100 N (10 kg, 22 lbs))

- (a) Nuova:
4,8–5,9 mm (0,19–0,23 in)
Regolazione:
6,2–7,1 mm (0,24–0,28 in)
- (b) Nuova:
3,2–4,1 mm (0,13–0,16 in)
Regolazione:
4,4–5,0 mm (0,17–0,20 in)

Per modello con motore K14C

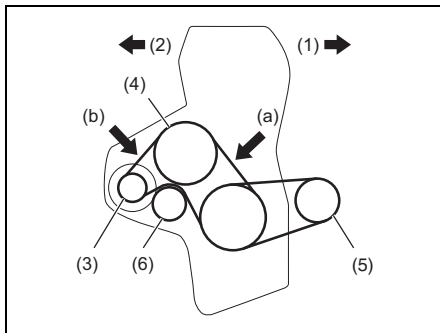

54P020701

- (1) Anteriore (2) Posteriore
- (3) Alternatore (4) Pompa dell'acqua
- (5) Compressore climatizzatore
- (6) Galoppino

**Flessione della cinghia di trasmissione
(pressione pari a 100 N (10 kg, 22 lbs))**

- (a) Nuova:
5,4–6,8 mm (0,21–0,27 in)
Regolazione:
7,1–8,0 mm (0,28–0,31 in)
- (b) Nuova:
3,7–4,7 mm (0,15–0,19 in)
Regolazione:
4,9–5,6 mm (0,19–0,22 in)

(Per modello con motore K14D)

Poiché tale operazione richiede procedure, materiali e attrezzi specifici, fare effettuare questo intervento da un concessionario autorizzato SUZUKI.

Olio motore e filtro

Olio raccomandato

Modelli con motore M16A

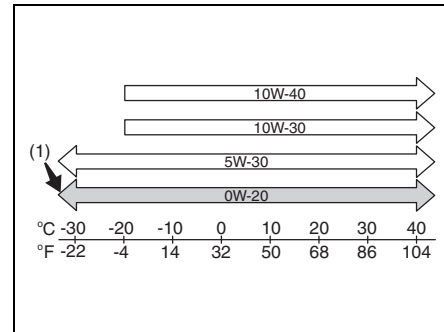

68LM20702

- (1) Preferito

Controllare che l'olio motore utilizzato rientri nelle classi di qualità indicate di seguito:

- ACEA A1/B1, A3/B3, A3/B4, A5/B5
- API SL, SM, SN
- ILSAC GF-3, GF-4, GF-5

Selezionare la viscosità appropriata come indicato nella tabella.

SAE 0W-20 (1) è la scelta migliore per garantire una buona economia di carburante ed efficienza di avviamento del motore nella stagione fredda.

NOTA:

- (Per i paesi dell'Unione Europea)
La tempistica di sostituzione varia in base al tipo di olio motore prescelto. Per il programma di manutenzione corrispondente, fate riferimento a "Piano di manutenzione" in questa sezione.
- Per l'olio specifico da utilizzare sui modelli per il Brasile, fare riferimento a "Per il Brasile" nella sezione SUPPLEMENTI.
- È consigliabile utilizzare l'olio originale SUZUKI. Per l'acquisto, rivolgetevi al vostro concessionario SUZUKI.

Modelli con motore K10C e K14C

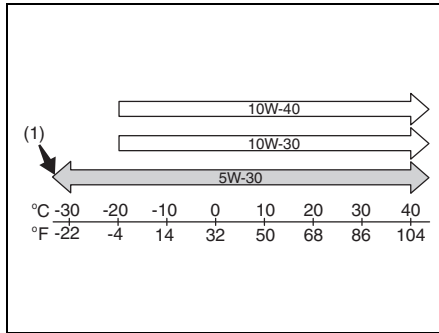

54P120705

(1) Preferito

Controllare che l'olio motore utilizzato rientri nelle classi di qualità indicate di seguito:

- ACEA A1/B1, A3/B3, A3/B4, A5/B5
 - API SL, SM, SN
 - ILSAC GF-3, GF-4, GF-5
- Selezionare la viscosità appropriata come indicato nella tabella.

SAE 5W-30 (1) è la scelta migliore per garantire una buona economia di carburante ed efficienza di avviamento del motore nella stagione fredda.

NOTA:

- (Per i paesi dell'Unione Europea)
- La tempistica di sostituzione varia in base al tipo di olio motore prescelto. Per il programma di manutenzione corrispondente, fate riferimento a "Piano di manutenzione" in questa sezione.
 - Per l'olio specifico da utilizzare sui modelli per il Brasile, fare riferimento a "Per il Brasile" nella sezione SUPPLEMENTI.
 - È consigliabile utilizzare l'olio originale SUZUKI. Per l'acquisto, rivolgetevi al vostro concessionario SUZUKI.

Estrarre l'astina, ripulirla dall'olio con un panno pulito, quindi inserirla a fondo nel motore ed estrarla nuovamente. Il livello dell'olio sull'astina deve essere compreso fra i riferimenti superiore e inferiore riportati sulla medesima. Se l'indicazione è prossima al limite inferiore, aggiungere olio in modo da portare il livello al limite superiore.

AVVISO

Il mancato controllo periodico del livello dell'olio può provocare gravi danni al motore, causa la mancanza d'olio.

(Per modelli con motore K10C, K14C e K14D) (per Paesi UE e Israele)

NOTA:

Quando le particelle di fuliggine accumulate nel GPF bruciano, si potrebbe notare un aumento della quantità di olio motore dovuto alla diluizione con il carburante. Questa situazione non è indice di malfunzionamento. Le particelle accumulate nel GPF vengono bruciate in modo automatico, ogni volta che si guida il mezzo. Tuttavia, esistono delle eccezioni:

- in caso di marcia a bassa velocità per un periodo di tempo prolungato;
 - in caso di percorrenza ripetuta di tratti di pochi km o di breve durata.
- 1) Quando la spia GPF si accende, mantenere il veicolo in marcia ad una velocità di almeno 50 km/h (31 mph) per oltre 25 minuti affinché la rigenerazione del filtro GPF possa avvenire correttamente. Per i dettagli, vedere "Filtro antiparticolato benzina" nella sezione FUNZIONAMENTO DEL VEICOLO.
 - 2) Quando la spia di richiesta cambio olio lampeggia, sostituire olio e filtro olio del motore, quindi azzerare il sistema di controllo della durata dell'olio. Per l'azzeramento del sistema di controllo della durata dell'olio, rivolgersi al concessionario SUZUKI.
 - 3) Quando l'olio motore supera il livello MAX sull'astina, rivolgersi al concessionario SUZUKI di fiducia.

Rabbocco

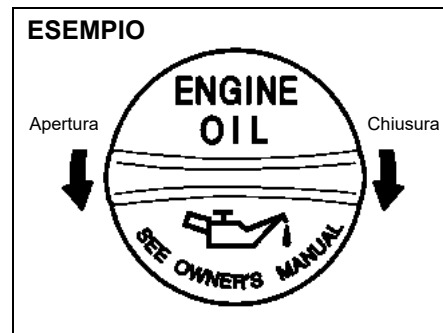

81A147

Togliere il tappo di riempimento olio, quindi versare lentamente l'olio nel foro di riempimento in modo da riportare il livello al limite superiore presente sull'astina. Prestare attenzione a non versare olio in quantità eccessiva. Tale condizione risulta, infatti, altrettanto dannosa quanto la mancanza d'olio. Dopo il rabbocco, avviare il motore e farlo girare al minimo per circa un minuto. Arrestare il motore e attendere circa 5 minuti, quindi controllare nuovamente il livello.

Sostituzione olio motore e filtro

Scaricare l'olio mentre il motore è ancora caldo.

ESEMPIO

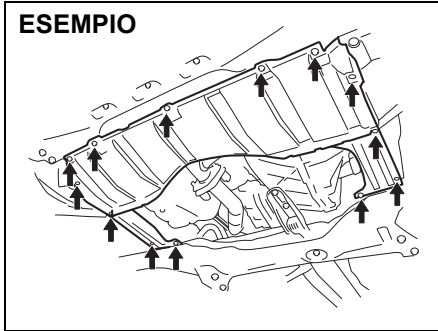

61MM0B061

- 1) Rimuovere i bulloni e le viti, quindi staccare il coperchio sotto al motore.

ESEMPIO

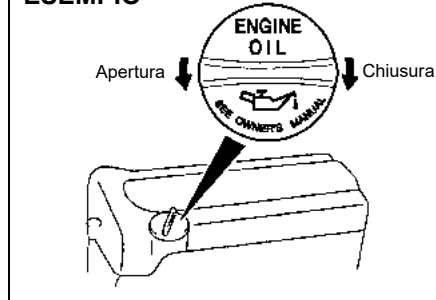

56KN054

- 2) Togliere il tappo di riempimento olio.
- 3) Collocare un apposito contenitore sotto il tappo di scarico.
- 4) Rimuovere il tappo di scarico con la chiave, quindi scaricare l'olio motore.

⚠ ATTENZIONE

L'olio motore può avere una temperatura così elevata da causare ustioni alle dita quando viene allentato il tappo di scarico. Attendete fino a che il tappo di scarico si è raffreddato abbastanza da poterlo toccare a mani nude.

ESEMPIO

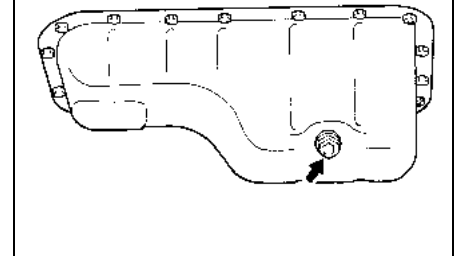

60G306

Coppia di serraggio del tappo di scarico
35 Nm (3,6 kgm; 25,8 lb-ft)

⚠ AVVERTENZA

L'olio motore può essere pericoloso pertanto deve essere conservato fuori dalla portata di bambini e animali, onde evitarne l'ingestione accidentale. Conservate l'olio e i filtri dell'olio nuovi e usati lontano dalla portata dei bambini e degli animali. Il contatto prolungato e ripetuto con l'olio motore esausto può provocare tumori della pelle. Un breve contatto con l'olio usato può provocare irritazioni cutanee.

(continua)

⚠ AVVERTENZA

(continua)

Al fine di ridurre al minimo l'esposizione agli oli esausti, indossate indumenti a maniche lunghe e guanti impermeabili all'umidità (ad es. guanti per il lavaggio delle stoviglie) durante il cambio dell'olio. In caso di contatto dell'olio con la pelle, sciacquate abbondantemente con acqua e sapone.

Portate in lavanderia gli indumenti e gli stracci bagnati d'olio. L'olio e i relativi filtri usati devono essere riciclati o smaltiti secondo le procedure vigenti.

NOTA:

- *Ogni volta che viene cambiato l'olio motore, la spia di controllo della durata dell'olio deve essere azzerata affinché sia possibile monitorare correttamente il momento in cui effettuare il successivo cambio dell'olio. Per lo spegnimento della spia, rivolgetevi al concessionario SUZUKI. Se preferite effettuarla da soli, leggete quanto riportato in "Modalità di impostazione" in questa sezione.*
- *Per maggiori informazioni circa la spia di richiesta cambio dell'olio e la funzione di controllo della durata dell'olio motore, vedete "Spia richiesta cambio olio (se in dotazione)" e "Display informazioni" nella sezione INFORMAZIONI PRIMA DI METTERSI ALLA GUIDA.*

- 5) Rimontare il tappo di scarico utilizzando una guarnizione nuova. Serrare il tappo alla coppia prescritta utilizzando una chiave.

Sostituzione del filtro dell'olio

- 1) Ruotare il filtro dell'olio in senso antiorario, utilizzando una chiave apposita, quindi estrarre il filtro.
- 2) Pulire, mediante un panno pulito, la superficie di contatto del motore nel punto in cui verrà montato il filtro nuovo.
- 3) Applicare un velo di olio motore sulla guarnizione di gomma del filtro nuovo.
- 4) Avvitare a mano il nuovo filtro fino a quando la guarnizione viene a contatto con la superficie di montaggio.

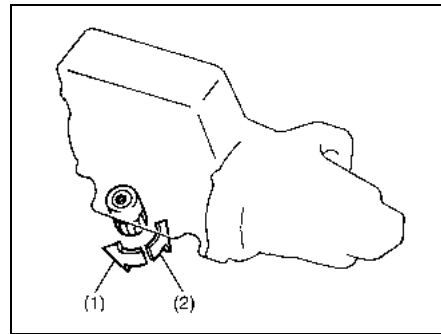

54G092

- (1) Allentare
- (2) Serrare

Serraggio (vista dalla parte superiore del filtro)

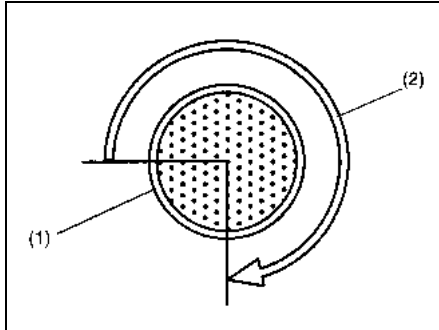

54G093

(1) Filtro dell'olio

(2) 3/4 di giro

AVVISO

Onde garantire il corretto serraggio del filtro olio, è importante identificare con precisione la posizione nella quale la guarnizione del filtro viene per prima a contatto con la superficie di montaggio.

- 5) Con l'ausilio di una chiave idonea, serrare il filtro come specificato sotto, partendo dal punto di contatto con la superficie di montaggio (o al valore di coppia prescritto).

**Coppia di serraggio filtro olio
3/4 di giro o
14 Nm (1,4 kgm, 10,3 lb-ft)**

AVVISO

Onde evitare perdite d'olio, verificate che il filtro sia stretto e non serratelo eccessivamente.

Rabbocco dell'olio e controllo presenza perdite

- 1) Versare l'olio attraverso il foro di riempimento, quindi rimettere il tappo. Per quanto riguarda la quantità approssimativa dell'olio, fare riferimento al paragrafo "Rifornimenti" della sezione DATI TECNICI.
- 2) Avviare il motore e controllare attentamente filtro dell'olio e tappo di scarico per individuare eventuali perdite. Far girare il motore a regimi diversi per almeno 5 minuti.
- 3) Fermare il motore ed aspettare circa 5 minuti. Controllare nuovamente il livello dell'olio ed aggiungerne se necessario. Controllare nuovamente che non vi siano perdite.

AVVISO

- Per il cambio del filtro dell'olio, si consiglia di utilizzare un componente originale SUZUKI. Qualora venga acquistato un filtro diverso, verificate che sia di qualità equivalente e attenetevi alle istruzioni del costruttore.
- Le perdite d'olio dalla circonferenza del filtro o dal tappo di scarico indicano un montaggio errato o la presenza di una guarnizione danneggiata. Qualora vengano individuate delle perdite o non siate sicuri di aver serrato correttamente il filtro, rivolgetevi al concessionario SUZUKI.

Liquido di raffreddamento motore

Scelta del liquido di raffreddamento

AVVISO

Liquido di raffreddamento "SUZUKI LLC: Super" (blu);

Questo liquido di raffreddamento è già diluito nella percentuale corretta. Non diluitelo ulteriormente con acqua distillata. In caso contrario, potrebbe congelare e/o surriscaldarsi.

Al fine di garantire prestazioni ottimali e lunga durata del motore, si consiglia di utilizzare il liquido di raffreddamento originale SUZUKI o un suo equivalente.

NOTA:

Se per la sostituzione utilizzate un liquido di raffreddamento diverso da "SUZUKI LLC: Super" (blu), attenetevi alla manutenzione prevista per il liquido "SUZUKI LLC: Standard" (verde). Per maggiori informazioni sul programma di manutenzione, fate riferimento a "Manutenzione programmata" in questa sezione.

Questo tipo di liquido di raffreddamento è il migliore per l'impianto di raffreddamento perché:

- contribuisce a mantenere un'adeguata temperatura del motore;
- assicura un'adeguata protezione dal congelamento e dall'ebollizione;
- garantisce un'ottima protezione dalla corrosione e dalla ruggine.

Il mancato utilizzo di un adeguato liquido di raffreddamento può danneggiare l'impianto di raffreddamento del veicolo. Il concessionario autorizzato SUZUKI di fiducia potrà consigliare il liquido più idoneo.

AVVISO

Per non danneggiare l'impianto di raffreddamento:

- usate sempre un liquido di raffreddamento di alta qualità a base di glicole etilenico non silicato, diluito con acqua distillata alla giusta concentrazione;
- controllate che la diluizione sia 50% di refrigerante e acqua distillata, in nessun caso superiore a 70%. Concentrazioni superiori a tale valore (70%) causano problemi di surriscaldamento;
- Non usate liquido di raffreddamento puro né sola acqua [fatta eccezione per "SUZUKI LLC: Super" (blu)].
- non aggiungete altri additivi o fluidi protettivi. Potrebbero non essere compatibili con l'impianto di raffreddamento;
- non mescolate tipi diversi di liquidi di raffreddamento base. Diversamente si rischia l'usura precoce delle guarnizioni e/o grave surriscaldamento e danni al motore/transaxle automatico.

Controllo del livello del liquido di raffreddamento

Controllare il livello del liquido di raffreddamento nel serbatoio e non nel radiatore. Il livello del refrigerante a motore freddo deve essere compreso fra i riferimenti "FULL" e "LOW".

Rabbocco del liquido di raffreddamento

AVVERTENZA

L'eventuale ingestione del liquido di raffreddamento motore può causare lesioni gravi anche mortali. L'inalazione di nebbie o vapori di liquido di raffreddamento motore o il contatto con gli occhi può causare gravi lesioni.

- Non ingerite liquido antigelo o di raffreddamento. In caso di ingestione, non inducete il vomito. Contattate immediatamente un centro antiveleni o un medico.
- Non inalate nebbie o vapori caldi di liquido di raffreddamento motore. In caso di inalazione, uscite all'aria aperta.
- In caso di contatto del liquido di raffreddamento con gli occhi, sciacquate abbondantemente con acqua e rivolgetevi a un medico.
- Lavatevi abbondantemente dopo aver maneggiato il liquido di raffreddamento motore.
- Per questo motivo, tenete il liquido di raffreddamento motore fuori dalla portata di bambini e animali.

AVVISO

Liquido di raffreddamento "SUZUKI LLC: Super" (blu);
Questo liquido di raffreddamento è già diluito nella percentuale corretta. Non diluitelo ulteriormente con acqua distillata. In caso contrario, potrebbe congelare e/o surriscaldarsi.

AVVISO

Liquido di raffreddamento "SUZUKI LLC: Standard" (verde);

- La miscela che utilizzate deve contenere antigelo al 50%.
- Qualora si preveda che la temperatura ambiente minima nei luoghi di utilizzo del veicolo scenda al di sotto di $-35\text{ }^{\circ}\text{C}$ ($-31\text{ }^{\circ}\text{F}$), la concentrazione di antigelo deve essere maggiore (fino al 60%); attenetevi alle istruzioni riportate sulla confezione del prodotto.

Tranne per modello con motore K14D

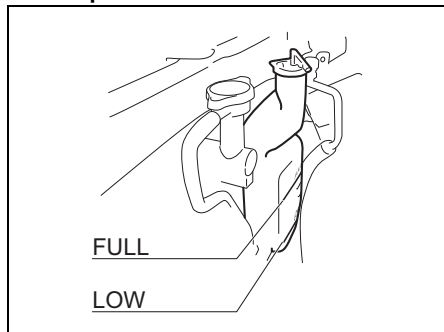

61MM2A001

Per modello con motore K14D

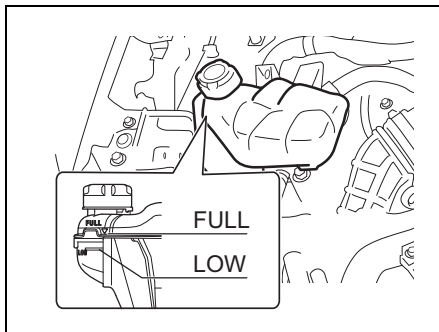

53SB60705

Se il livello del liquido di raffreddamento si trova al di sotto della scritta "LOW", occorre rabboccarlo. Rimuovere il tappo del serbatoio ed aggiungere liquido refrigerante finché il livello nel serbatoio raggiunge il segno "FULL". Non riempire mai il serbatoio oltre il segno "FULL".

AVVISO

Rimettendo il tappo sul serbatoio, allineate la freccia sul tappo e la freccia sul serbatoio. Il mancato rispetto di tale procedura può causare perdite di refrigerante.

⚠ AVVERTENZA

La rimozione del tappo della vaschetta di espansione (o del tappo del serbatoio di espansione) con l'acqua ad alta temperatura è estremamente pericolosa poiché il liquido bollente e il vapore possono fuoriuscire con violenza. Attendete che la temperatura del liquido di raffreddamento diminuisca prima di togliere il tappo.

Se il livello del liquido di raffreddamento si trova al di sotto della scritta "LOW", occorre rabboccarlo. Una volta raffreddato il motore, togliere il tappo ruotandolo in senso antiorario lentamente per eliminare la pressione. Aggiungere liquido di raffreddamento fino al raggiungimento della scritta "FULL". Attenzione a non superarla.

Sostituzione del liquido di raffreddamento

Poiché sono necessarie procedure specifiche, far effettuare questo intervento dal concessionario autorizzato SUZUKI.

Filtro dell'aria

Un filtro dell'aria intasato di polvere provoca una maggiore resistenza all'aspirazione, determinando quindi una minore resa del motore e un aumento del consumo di carburante.

(Per modello con motore K10C)

Poiché tale operazione richiede procedure, materiali e attrezzi specifici, fare effettuare questo intervento da un concessionario autorizzato SUZUKI.

(Per modello con motore M16A)

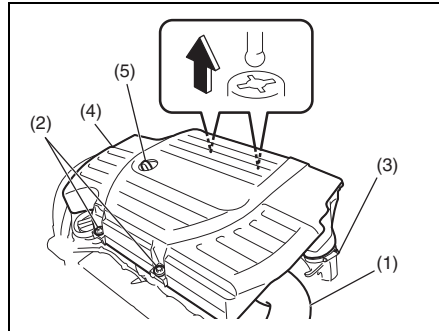

61MM0B063

- 1) Rimuovere il tubo flessibile di ingresso (1) del filtro aria.
- 2) Togliere i bulloni (2), allentare il bullone (3), quindi estrarre la scatola (4) del filtro dell'aria dall'alto.

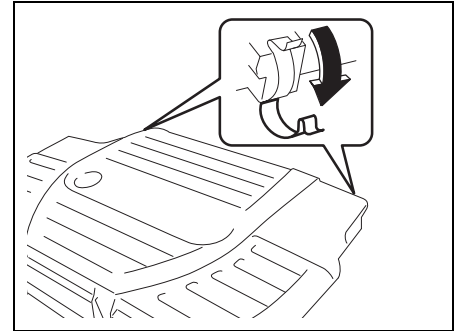

61MM0B064

- 3) Sbloccare i morsetti laterali e rimuovere la cartuccia dalla sede del filtro aria. Qualora risulti sporca, sostituirla con una nuova.
- 4) Bloccare i morsetti laterali o serrare saldamente i bulloni.

AVVISO

Nel sollevarlo, verificate che il filtro non interferisca con l'astina di livello olio motore (5) e la danneggi.

CONTROLLI E MANUTENZIONE

(Per modello con motore K14C)

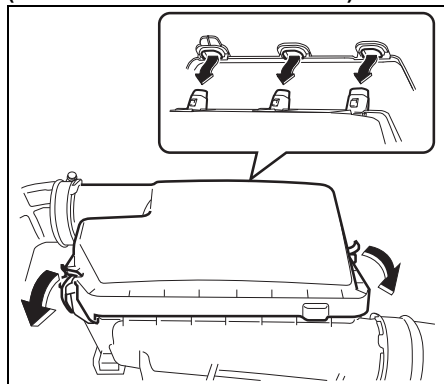

54P020702

- 1) Sbloccare i morsetti laterali e rimuovere la cartuccia dalla scatola del filtro aria. Qualora risulti sporca, sostituirla con una nuova.
- 2) Bloccare saldamente i morsetti laterali.

(Per modello con motore K14D)

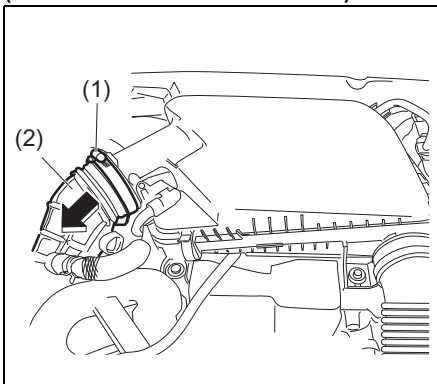

53SB60706

- 1) Allentare il bullone (1) e tirare il condotto (2).

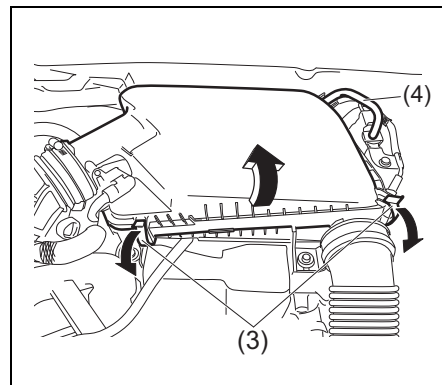

53SB60707

- 2) Sbloccare i morsetti laterali (3) e rimuovere la cartuccia dalla scatola del filtro aria. Qualora risulti sporca, sostituirla con una nuova. Fare attenzione a non scollegare il tubo flessibile (4).
- 3) Rimontare la scatola filtro dell'aria e bloccare saldamente i morsetti laterali.
- 4) Inserire il condotto (2). Serrare saldamente il bullone (1).

Candele di accensione

Sostituzione e ispezione delle candele

(Per modelli con motore K10C e K14D)

Poiché tale operazione richiede procedure, materiali e attrezzi specifici, fare effettuare questo intervento da un concessionario autorizzato SUZUKI.

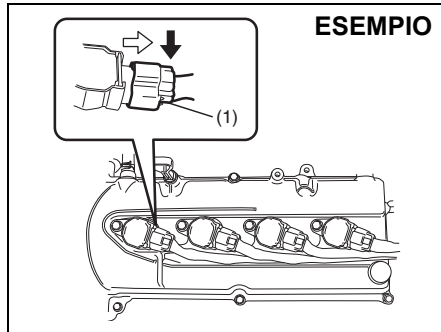

80JM125

Per raggiungere le candele:

- 1) rimuovere la scatola del filtro dell'aria. Vedere "Filtro aria" in questa sezione;
- 2) scollegare eventualmente il raccordo (1) spingendo contemporaneamente la leva di sblocco;
- 3) togliere i bulloni;

- 4) estrarre le bobine di accensione senza inclinarle.

NOTA:

All'atto del montaggio, verificate che i cavi, i raccordi, la guarnizione del gruppo filtro aria e le rondelle vengano rimontati correttamente.

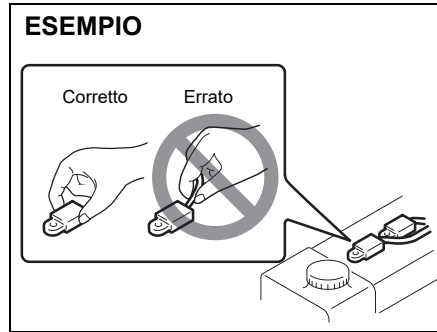

78K179

AVVISO

- Per estrarre le bobine di accensione, non tiratele dal cavo. Diversamente, il cavo potrebbe subire danni.
- Durante gli interventi di assistenza sulle candele all'iridio/platino (candele a elettrodo centrale sottile), evitate di toccare l'elettrodo centrale in quanto facilmente danneggiabile.

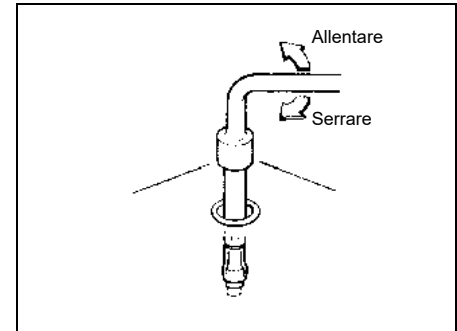

60G160

AVVISO

- Quando installate le candele, avvinatele con le dita onde evitare di spanare le filettature. Serratele con la chiave dinamometrica alla coppia di 25 Nm (2,5 kgm; 18,4 lb-ft) sui modelli con motore M16A oppure alla coppia di 18 Nm (1,8 kgm; 13,5 lb-ft) sui modelli con motore K14C. Evitate che sostanze contaminanti penetrino nel motore attraverso i fori delle candele quando queste sono rimosse.
- Non utilizzate mai candele il cui filetto è di dimensioni non corrette.

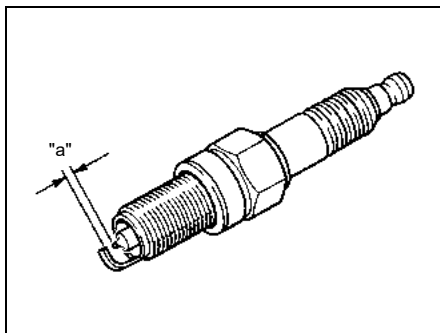

54G106

Distanza fra gli elettrodi "a"

Modelli con motore M16A:
K16HPR-U11/SILFR6A11
1,0–1,1 mm (0,039–0,043 in)

Modelli con motore K10C e K14C:
ILZKR7D8
0,7–0,8 mm (0,027–0,031 in)

Modelli con motore K14D:
ILZKR7N8S
0,7–0,8 mm (0,027–0,031 in)

AVVISO

Quando sostituite le candele, utilizzate sempre la marca e il tipo specificato per il vostro veicolo. Per quanto riguarda i tipi specifici di candele, fate riferimento nella sezione DATI TECNICI alla fine del presente libretto. Se desiderate usare una marca diversa da quella specificata, contattate il concessionario SUZUKI di fiducia.

Olio del cambio

Olio transaxle manuale / Olio gruppo di rinvio (4WD) / Olio differenziale posteriore (4WD)

Dovendo rabboccare l'olio, utilizzare un olio di tipo e viscosità adeguati, come indicato nel grafico seguente.

Come olio per il transaxle manuale, consigliamo caldamente l'olio "SUZUKI GEAR OIL 75W".

Olio transaxle manuale

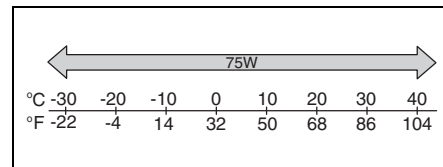

54P120706

Come olio per il gruppo di rinvio (4WD) e olio per il differenziale posteriore (4WD), consigliamo caldamente l'uso del "SUZUKI GEAR OIL 75W-85".

**Olio gruppo di rinvio (4WD)
Olio differenziale posteriore (4WD)**

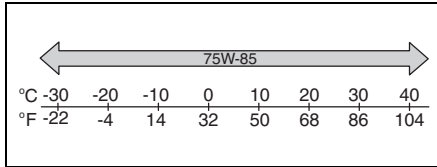

71LMT0701

Transaxle manuale a 6 velocità

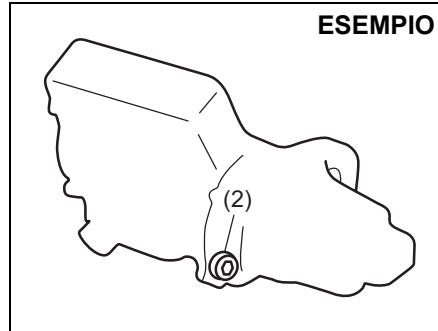

53SB10712

(2) Tappo di livello e riempimento dell'olio

Gruppo di rinvio (4WD)

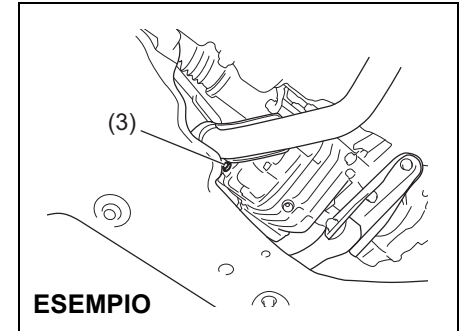

53SB10713

(3) Tappo di livello e riempimento dell'olio

Controllo livello dell'olio del cambio

Transaxle manuale a 5 velocità

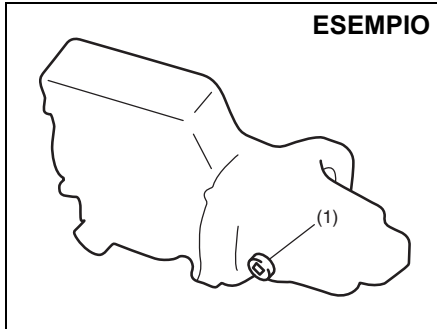

52LM021

(1) Tappo di livello e riempimento dell'olio

Differenziale posteriore (4WD)

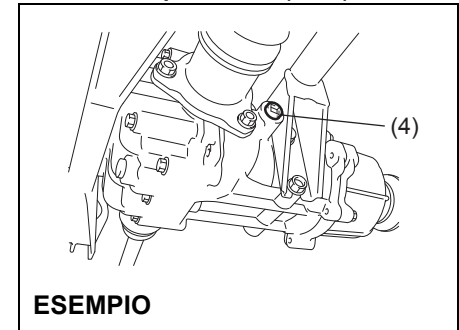

53SB10714

(4) Tappo di livello e riempimento dell'olio

Il livello dell'olio può essere controllato osservando la procedura seguente:

- 1) Parcheggiare il veicolo in piano e con il freno a mano tirato. Fermare poi il motore.
- 2) Rimuovere il tappo di livello e riempimento dell'olio.

Veicoli con transaxle manuale:

- 3) Se l'olio per ingranaggi trafile dal foro del tappo, è a livello. Rimontare il tappo. Se l'olio per ingranaggi non trafile dal foro, rabboccarlo attraverso l'apposito foro di riempimento quanto basta per vederlo fuoriuscire in piccole quantità.

Veicoli con gruppo di rinvio e differenziale posteriore:

- 3) Tastare l'interno del foro con le dita. Il livello dell'olio è corretto se raggiunge il fondo del foro del tappo. In tal caso, rimontare il tappo.
- 4) In caso di livello insufficiente, aggiungere olio per ingranaggi attraverso il foro del tappo di riempimento e livello olio fino a quando il livello dell'olio non raggiunge il fondo del foro di riempimento, quindi reinserire il tappo.

Coppia di serraggio tappo di riempimento e livello olio

Transaxle manuale a 5 velocità (1):
21 Nm (2,1 kgm; 15,5 lb-ft)

Transaxle manuale a 6 velocità (2):
27 Nm (2,7 kgm; 19,5 lb-ft)

Rinvio (3)/differenziale posteriore (4):
23 Nm (2,3 kgm; 17,0 lb-ft)

⚠ ATTENZIONE

Dopo la guida, l'olio può avere una temperatura così elevata da provocare ustioni. Prima di effettuare il controllo dell'olio, attendete fino a quando il tappo di riempimento e livello olio si è raffreddato a sufficienza da poterlo toccare con le mani.

AVVISO

Serrando il tappo, applicate il sigillante indicato di seguito o un prodotto equivalente sulle filettature, onde evitare perdite d'olio.

SUZUKI Bond No. "1217G"

Sostituzione dell'olio del cambio

Poiché sono necessari procedure, materiali e attrezzi specifici, fare effettuare questo intervento dal concessionario autorizzato SUZUKI.

Frizione

Pedale della frizione

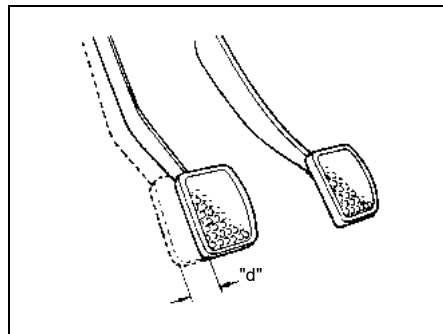

54G274

**Gioco "d" del pedale frizione:
MAX 10 mm (0,4 in)**

Controllare il gioco del pedale della frizione spostando il pedale con la mano e misurando la corsa che compie fino a sentire una leggera resistenza. Il gioco del pedale della frizione deve essere compreso fra i valori indicati. Se è maggiore o minore rispetto a quanto indicato oppure se si avverte resistenza da parte della frizione con pedale premuto a fondo, far controllare la frizione da un concessionario autorizzato SUZUKI.

Liquido della frizione

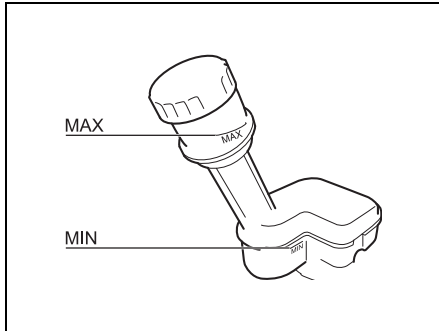

61MM0B067

Verificare di tanto in tanto il funzionamento regolare del pedale della frizione nonché il livello del liquido della frizione. Qualora si avverta resistenza da parte della frizione con il pedale premuto a fondo, far controllare la frizione da un concessionario autorizzato SUZUKI. Se il livello del liquido frizione è prossimo al riferimento "MIN", rabboccare con liquido freni DOT4 o SAE J1704 fino a raggiungere il riferimento "MAX".

AVVISO

Il liquido della frizione è fornito dal serbatoio liquido freni. Se il livello del liquido frizione aumenta o è prossimo al riferimento "MIN", è possibile che vi siano perdite di liquido freni o frizione o usura anomala della frizione. Fate controllare immediatamente il veicolo da un concessionario SUZUKI o da un'officina qualificata.

Filtro carburante

Per il Brasile

Il filtro del carburante si trova verso il circuito del carburante.

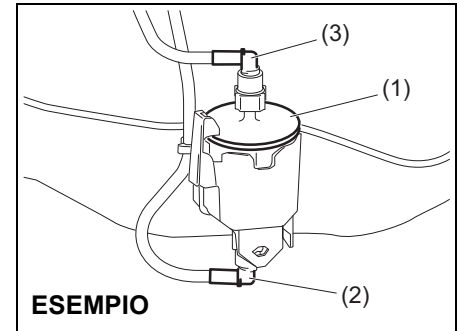

61MS406

ESEMPIO

- (1) Filtro carburante
- (2) Ingresso carburante
- (3) Uscita carburante

Sostituzione del filtro carburante

Poiché sono necessarie procedure speciali, consigliamo di far sostituire il filtro del carburante dal concessionario SUZUKI di fiducia.

Freni

Liquido freni

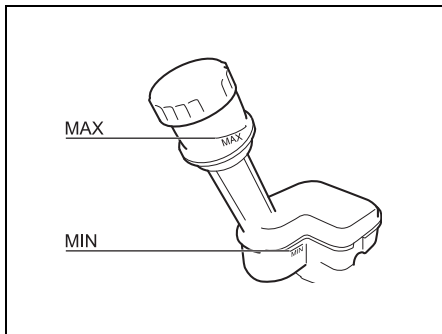

61MM0B067

Controllare il livello del liquido freni mediante ispezione visiva del serbatoio nel vano motore. Verificare che il livello del liquido sia compreso fra i riferimenti "MAX" e "MIN".

⚠ AVVERTENZA

- Il mancato rispetto delle istruzioni seguenti può provocare lesioni personali o gravi danni all'impianto frenante.
 - Se il liquido freni all'interno del serbatoio scende al di sotto di un certo livello, si accende la spia dei freni nel quadro strumenti (a motore in funzione, con freno di stazionamento completamente disinserito). Se si accende la spia, contattate immediatamente il concessionario SUZUKI di fiducia o un'officina qualificata per controllare l'impianto frenante.
 - Una rapida fuoriuscita di liquido indica una perdita nell'impianto frenante. In questo caso, rivolgersi immediatamente a un concessionario autorizzato SUZUKI o a un'officina qualificata per far controllare l'impianto frenante.
- Non utilizzate liquido freni diverso da DOT4 o SAE J1704. Non usate liquidi di recupero o prelevati da contenitori vecchi o aperti. È di fondamentale importanza che particelle estranee e altri liquidi non penetrino nel serbatoio del liquido freni.

(continua)

⚠ AVVERTENZA

(continua)

- Il liquido dei freni è nocivo o letale in caso di ingestione, nonché pericoloso in caso di contatto con la pelle o gli occhi. In caso di ingestione, non inducete il vomito. Contattate immediatamente un centro antiveleni o un medico. In caso di contatto con gli occhi, sciacquate abbondantemente con acqua e rivolgetevi a un medico. Lavatevi abbondantemente dopo aver maneggiato tali prodotti. La soluzione può essere velenosa per gli animali. Per questo motivo, conservatela lontano dalla portata di bambini e animali.

AVVISO

- Se il livello liquido freni è prossimo al riferimento "MIN", è possibile che pastiglie e/o ganasce dei freni siano usurate e che vi sia una perdita di liquido freni. In questo caso, rivolgersi a un concessionario autorizzato SUZUKI o a un'officina qualificata per far controllare l'impianto frenante.
- Il liquido freni può danneggiare le superfici verniciate. Prestate la massima attenzione durante il riempimento del serbatoio.

NOTA:

- È normale che il livello del liquido scenda gradualmente man mano che le pastiglie e/o le ganasce dei freni si usano.
- Nel tempo, il liquido freni assorbe acqua e l'elevato contenuto di acqua può provocare tamponi di vapore o malfunzionamento dell'impianto frenante. Sostituire il liquido freni come previsto dal piano di manutenzione programmata nel libretto di uso e manutenzione.

Pedale del freno

Controllare la corsa del pedale freno. Se la corsa è troppo grande, fare controllare l'impianto dei freni dal concessionario SUZUKI. In caso di dubbi riguardo alla normale altezza del pedale del freno, procedere al controllo come segue:

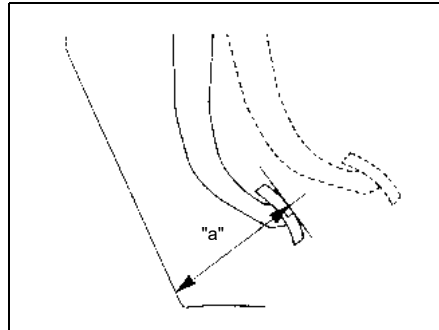

54G108

Distanza minima "a" tra il pedale freno e il tappeto a pavimento "a":

Guida a sinistra: 49 mm (1,9 in)

Guida a destra: 59 mm (2,3 in)

Misurare, con il motore in funzione, la distanza fra il pedale del freno e il tappeto a pavimento, premendo il pedale con una forza di circa 30 kg (66 lbs). La distanza minima richiesta risulta come da specifica. Poiché l'impianto freni del veicolo è di tipo autoregolante, non occorre provvedere alla registrazione del pedale.

Se la distanza tra il pedale e il tappeto è inferiore alla distanza minima richiesta, far ispezionare il veicolo dal concessionario SUZUKI di fiducia.

NOTA:

Misurando la distanza tra il pedale del freno e il pavimento, ricordatevi di non tenere conto dello spessore del tappetino.

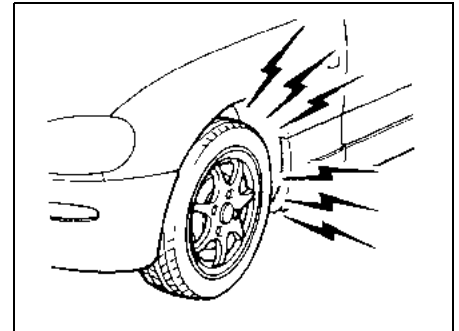

60G104S

⚠ AVVERTENZA

L'usura fino allo spessore minimo della guarnizione delle pastiglie dei freni provoca stridio in fase di frenata. Se udite questo rumore, fate controllare subito il veicolo da un concessionario autorizzato SUZUKI. Proseguire la marcia in queste condizioni può causare incidenti.

ATTENZIONE

Qualora l'impianto dei freni evidenzi uno degli inconvenienti riportati di seguito, fate controllare immediatamente il veicolo da un concessionario autorizzato SUZUKI:

- Scarsa resa dei freni
- Frenata irregolare (i freni non agiscono uniformemente su tutte le ruote)
- Corsa eccessiva del pedale
- Resistenza dei freni

Freno di stazionamento

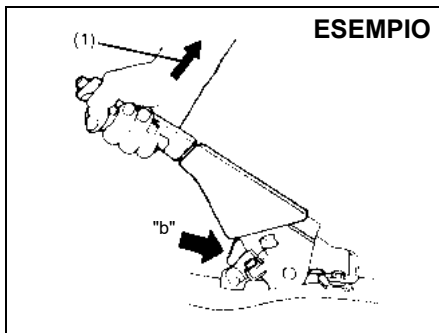

Dente d'arresto "b":
4°-9°

Forza esercitata sulla leva (1):
200 N (20 kg, 44 lbs)

Verificare la corretta regolazione del freno di stazionamento contando il numero di scatti compiuti dai denti d'arresto tirando lentamente verso l'alto la leva del freno fino al punto d'innesto massimo. Le leve del freno deve arrestarsi fra i denti specificati e le ruote posteriori devono bloccarsi a fondo. In caso di errata regolazione del freno di stazionamento o se i freni oppongono resistenza una volta sbloccata completamente la leva, far controllare e/o regolare il freno di stazionamento dal concessionario SUZUKI di fiducia.

Dischi freno

Posizione del freno	Spessore minimo
Ruote anteriori	20,0 mm (0,8 in)
Ruote posteriori	8,0 mm (0,3 in)

Se lo spessore misurato della parte più usurata supera il valore indicato sopra, procedere con la sostituzione dei componenti. La misurazione comporta lo smontaggio di ciascun freno e richiede l'uso di un micrometro. Inoltre, deve essere eseguita secondo le istruzioni indicate nel manuale di servizio di riferimento oppure disponibili nel sito delle informazioni di riparazione del caso.

Sterzo

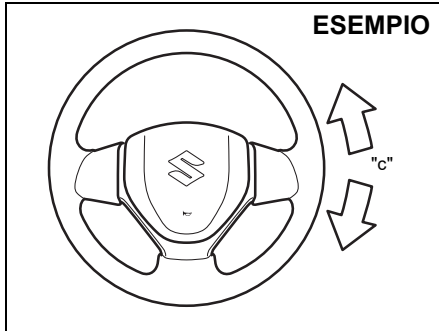

68LM708

Gioco del volante "c": 0–30 mm (0,0–1,2 in)

Controllare il gioco del volante girandolo delicatamente da sinistra verso destra e misurando l'entità dello spostamento prima di iniziare ad avvertire una lieve resistenza. Il gioco deve essere compreso fra i valori specificati.

Controllare che il volante giri agevolmente e con fluidità, senza emettere rumorosità, da sinistra a destra, procedendo lentamente in uno spazio aperto. Qualora il gioco non rientri nei valori delle specifiche o emerga qualsiasi altra condizione anomala, far controllare lo sterzo presso il proprio concessionario SUZUKI.

Pneumatici

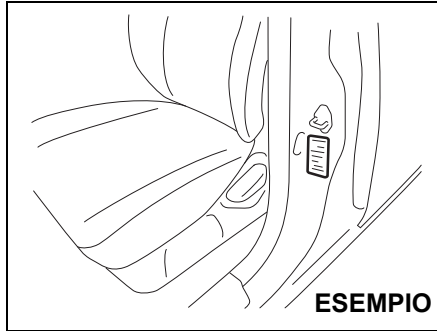

80JS025

Le specifiche relative alla pressione dei pneumatici anteriori e posteriori del veicolo sono riportate sull'apposita etichetta. Le pressioni di gonfiaggio degli pneumatici anteriori e posteriori devono corrispondere ai valori indicati.

I valori specificati non valgono per il ruotino di scorta, se in dotazione.

NOTA:

La pressione di gonfiaggio degli pneumatici varia in funzione della pressione atmosferica, della temperatura ambiente o di quella degli pneumatici durante la marcia. Per ridurre la possibilità di accensione della spia (se in dotazione) a causa dei normali cambiamenti di temperatura e pressione atmosferica, è importante controllare e regolare le pressioni a pneumatici freddi. Se si controllano gli pneumatici dopo la guida, essi saranno caldi. Anche se, in queste condizioni, la pressione degli pneumatici sembra essere corretta, a pneumatici freddi, potrebbe scendere al di sotto del valore specificato. Inoltre, se gli pneumatici vengono gonfiati ai valori prescritti in un garage caldo, una volta portato il veicolo all'esterno, in presenza di temperature molto basse, la loro pressione potrebbe scendere al di sotto del valore specificato. Se regolate la pressione degli pneumatici in un garage più caldo rispetto alla temperatura esterna, aggiungete 1 kPa al valore raccomandato ogni 0,8 °C di differenza tra la temperatura del garage e quella esterna.

Controllo pneumatici

Controllare gli pneumatici del veicolo almeno una volta al mese, procedendo come descritto di seguito:

- 1) Controllare la pressione di gonfiaggio mediante un apposito manometro, procedendo all'eventuale regolazione. Controllare anche la pressione del ruotino di scorta.

⚠ AVVERTENZA

- **La pressione di gonfiaggio deve essere controllata a pneumatici freddi. Diversamente, rischiate di ottenere valori falsi.**
- **Controllate di volta in volta la pressione di gonfiaggio, gonfiando gradualmente lo pneumatico fino a ottenere il valore prescritto.**
- **Non gonfiate gli pneumatici a valori troppo bassi o troppo alti. Lo scarso gonfiaggio può determinare un comportamento su strada irregolare del veicolo o provocare lo scorrimento del cerchione sul tallone dello pneumatico, con conseguente rischio di incidenti e danni allo pneumatico o al cerchione. Il gonfiaggio eccessivo, invece, può causare l'esplosione dello pneumatico e conseguenti gravi lesioni personali. Inoltre, può determinare un comportamento irregolare del veicolo su strada, con il rischio di incidenti.**

ESEMPIO

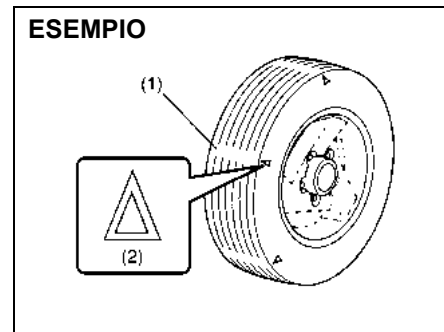

54G136

- (1) Indicatore di usura del battistrada
- (2) Riferimento dell'indicatore

- 2) Controllare che la profondità del solco del battistrada sia maggiore di 1,6 mm (0,06 in). A tale scopo, gli pneumatici sono dotati di appositi indicatori di usura all'interno dei solchi. Quando gli indicatori appaiono sulla superficie del battistrada, la profondità rimanente è uguale o inferiore a 1,6 mm (0,06 in) e lo pneumatico deve essere sostituito.
- 3) Controllare che lo pneumatico non presenti usura anormale, screpolature e danni di altro genere. Gli pneumatici che evidenziano screpolature o altri difetti devono essere sostituiti. Se gli pneumatici recano tracce di usura anormale, farli controllare dal proprio concessionario SUZUKI.

▲ ATTENZIONE

Gli urti contro i bordi dei marciapiedi e i percorsi accidentati (pietre o massi) possono danneggiare gli pneumatici e pregiudicare l'allineamento delle ruote. A tal riguardo, fate controllare periodicamente i pneumatici e l'allineamento delle ruote dal vostro concessionario SUZUKI.

- 4) Controllare che i bulloni di fissaggio delle ruote non siano allentati.
- 5) Controllare che non vi siano chiodi, pietre appuntite o altri oggetti conficcati negli pneumatici.

▲ AVVERTENZA

- Il vostro veicolo SUZUKI monta pneumatici dello stesso tipo e dimensioni, in modo da garantire una corretta azione sterzante e un controllo ottimale del mezzo. Non montate mai pneumatici di tipo o misura differente sulle quattro ruote del veicolo. Il tipo e le dimensioni degli pneumatici devono corrispondere esclusivamente a quanto prescritto da SUZUKI come equipaggiamento di serie o opzionale del vostro veicolo.
- La sostituzione delle ruote e degli pneumatici in dotazione con il veicolo con altri disponibili sul mercato può determinare un mutamento sensibile delle caratteristiche di sterzata e tenuta di strada del veicolo.
- Per tali motivi, devono essere utilizzati esclusivamente gli abbinamenti ruote-pneumatici approvati da SUZUKI come equipaggiamenti di serie o opzionali del veicolo.

AVVISO

La sostituzione degli pneumatici originali con pneumatici di dimensioni diverse può dare indicazioni errate da parte del tachimetro o del contachilometri. Prima di acquistare pneumatici di misura diversa dagli originali, chiedete consiglio al proprio concessionario SUZUKI.

AVVISO

Nei modelli 4WD, la sostituzione di uno pneumatico con un altro di dimensioni diverse o l'utilizzo di marche differenti per i quattro pneumatici può provocare danni alla trasmissione.

Rotazione degli pneumatici

Rotazione dei 4 pneumatici

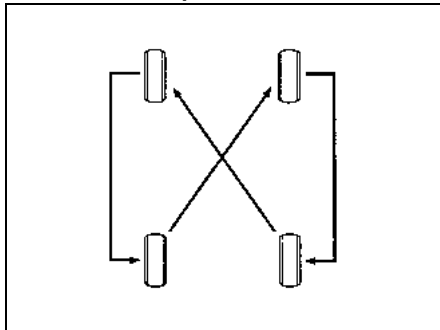

Onde evitare l'usura irregolare degli pneumatici e prolungarne la durata, effettuare la rotazione come illustrato nella figura. Tale rotazione deve avere luogo ogni 10000 km (6000 miglia). Una volta eseguita la rotazione, regolare la pressione dei pneumatici anteriori e posteriori secondo i valori specificati nell'apposita etichetta pneumatici del veicolo.

Ruotino di scorta (se in dotazione)

ESEMPIO

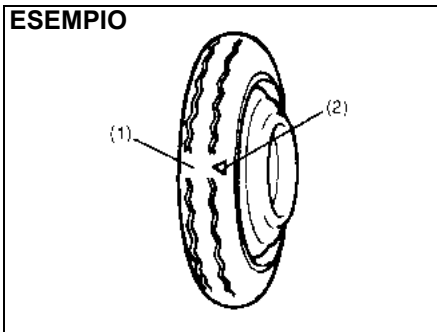

54G115

- (1) Indicatore di usura del battistrada
(2) Riferimento dell'indicatore

Il veicolo è dotato di ruotino di scorta, realizzato in dimensioni ridotte allo scopo di risparmiare spazio nel baule, e dal peso contenuto in modo da facilitare le operazioni di cambio dello pneumatico in caso di foratura. Il ruotino di scorta deve ovviamente essere utilizzato solo in situazioni di emergenza, fino alla riparazione o sostituzione del normale pneumatico. La pressione di gonfiaggio del ruotino di scorta deve essere controllata almeno una volta al mese. Utilizzare un buon manometro portatile e impostarlo a 420 kPa (60 psi). Verificare inoltre che il ruotino sia ben fissato nella propria sede. Eventualmente, fissarlo meglio.

Tenere presente che non è consentito l'utilizzo simultaneo di due ruotini di scorta sullo stesso veicolo.

⚠ AVVERTENZA

Il ruotino di scorta deve essere utilizzato solo temporaneamente in situazioni di emergenza. L'utilizzo prolungato può, infatti, provocare la rottura dello pneumatico e la perdita di controllo del mezzo. Utilizzando il veicolo con un ruotino di scorta montato, tenete conto di quanto segue:

- Durante l'uso del ruotino, il veicolo deve essere gestito in maniera diversa.
- Non superate la velocità di 80 km/h (50 mph).
- Sostituite al più presto il ruotino con una ruota e uno pneumatico di dimensioni standard.
- L'utilizzo del ruotino di scorta riduce l'altezza del veicolo da terra.
- La pressione di gonfiaggio consigliata per il ruotino è di 420 kPa (60 psi).
- Non montate catene da neve sul ruotino di scorta. In caso di necessità assoluta, fate in modo che sull'assale anteriore siano montate ruote e pneumatici di dimensioni standard.

(continua)

⚠ AVVERTENZA

(continua)

- La durata del battistrada del ruotino è di gran lunga inferiore rispetto a quella degli pneumatici tradizionali del veicolo. Sostituite immediatamente lo pneumatico non appena compaiono gli indicatori di usura del battistrada.
- Dovendo sostituire lo pneumatico di un ruotino, utilizzatene uno esattamente della stessa misura e struttura.

Batteria

⚠ AVVERTENZA

- Le batterie sviluppano idrogeno infiammabile. conservarle, quindi, al riparo da fiamme e scintille, onde scongiurare il rischio di esplosioni. Non fumate durante gli interventi eseguiti in prossimità della batteria.
- Scollegate il cavo negativo della batteria prima di effettuare controlli o interventi sulla medesima. Evitate di provocare cortocircuiti causando il contatto simultaneo fra oggetti metallici e i morsetti della batteria e il veicolo.
- Qualora si renda necessario avviare il veicolo a spinta, attenetevi alle rispettive istruzioni riportate nella sezione **IN EMERGENZA**, onde evitare lesioni personali o danni al veicolo o alla batteria.
- L'acido solforico diluito, spruzzato dalla batteria, può causare cecità o gravi ustioni. Proteggete adeguatamente gli occhi e indossare i guanti. In caso di contatto, lavate abbondantemente con acqua gli occhi o la parte del corpo colpita e contattate subito un dottore. Conservate le batterie fuori dalla portata dei bambini.

ESEMPIO

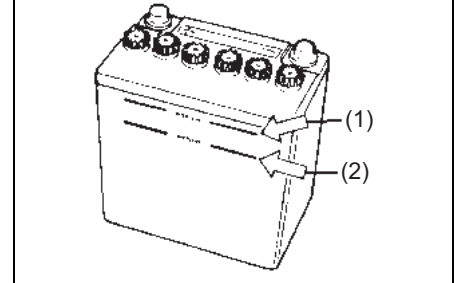

76MS006

Nelle batterie esenti da manutenzione (tipi senza tappi), non è necessario rabboccare l'acqua. Nelle batterie tradizionali, dotate di tappi di riempimento dell'acqua, occorre sempre mantenere la soluzione della batteria a un livello compreso tra quello superiore (1) e quello inferiore (2). Se il livello scende al di sotto del riferimento inferiore (2), rabboccare con acqua distillata fino a raggiungere il livello superiore (1). In ogni caso, si consiglia di controllare periodicamente la batteria, i terminali e la staffa di fissaggio, in modo da verificare l'eventuale presenza di corrosione. Le tracce di corrosione possono essere eliminate con uno spazzolino duro e ammoniaca diluita in acqua o bicarbonato di sodio diluito in acqua. Dopo aver eliminato le tracce di corrosione, sciacquare con acqua pulita.

CONTROLLI E MANUTENZIONE

Qualora il veicolo debba rimanere fermo per un mese o più, scollegare il cavo dal terminale negativo della batteria, onde evitare che la stessa si scarichi.

Sostituzione della pila

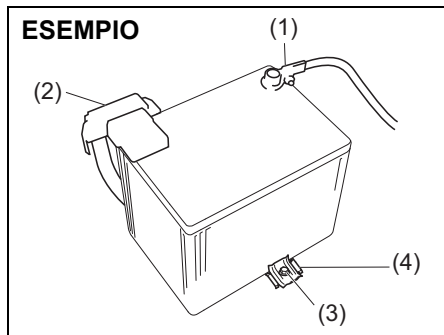

53SB7004

Per rimuovere la batteria:

- 1) scollegare il cavo negativo (1);
- 2) scollegare il cavo positivo (2);
- 3) rimuovere la staffa (4) dopo aver tolto il relativo bullone (3);
- 4) rimuovere la batteria.

Per installare la batteria:

- 1) installare la batteria eseguendo la procedura di rimozione in ordine inverso;
- 2) serrare saldamente il bullone della staffa e i cavi della batteria.

NOTA:

- Scollegando la batteria, alcune delle funzioni del veicolo vengono inizializzate e/o disattivate.

Queste funzioni devono essere ripristinate una volta ricollegata la batteria.

- Non scollegate i poli della batteria per almeno un minuto dopo il posizionamento del commutatore di accensione su "OFF" o dopo aver premuto l'interruttore motore per spostare la modalità di accensione su disinserimento.

- Per il modello con motore K14D:

dopo aver collegato la batteria al piombo-acido, attendete 10 secondi prima di portare il commutatore di accensione in posizione "ON" o di premere l'interruttore motore per spostare la modalità di accensione in posizione di inserimento. Se portate il commutatore di accensione in posizione "ON" o se premete l'interruttore motore per spostare la modalità di accensione in posizione di inserimento prima che trascorrono 10 secondi, la spia ENG A-STOP "OFF" lampeggerà e il sistema potrebbe non funzionare correttamente. In questo caso, girate il commutatore di accensione su "OFF" o premete l'interruttore motore per selezionare la posizione di disinserimento, quindi attendete più di 90 secondi e solo dopo spostate il commutatore di accensione su "ON" o l'interruttore motore in posizione di inserimento dell'accensione. Se la spia ENG A-STOP "OFF" non si spegne neppure dopo aver

eseguito la procedura descritta sopra, fare controllare il veicolo da un concessionario autorizzato SUZUKI.

⚠ AVVERTENZA

Le batterie contengono sostanze tossiche, tra cui l'acido solforico e il piombo. Queste rappresentano un potenziale rischio per l'ambiente e per la salute. Le pile esaurite devono essere smaltite o riciclate in modo appropriato come previsto dalle norme di legge e non devono essere gettate nella spazzatura domestica. Assicuratevi di non rovesciare la batteria quando la rimuovete dall'auto. In caso contrario, l'acido solforico potrebbe fuoriuscire e provocare lesioni.

AVVISO

Dopo aver fermato il motore, la centralina e il sistema rimangono attivi per alcuni istanti. Pertanto, prima di staccare la batteria, attendete oltre un minuto dal posizionamento del commutatore di accensione su "OFF" o della modalità di accensione su disinserimento.

(Etichetta della batteria)

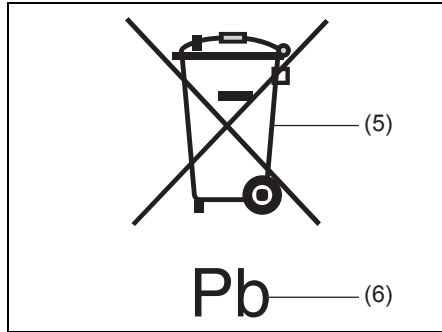

53SB10715

- (5) Simbolo del cassonetto barrato
- (6) Simbolo chimico del piombo "Pb"

Il simbolo del cassonetto sbarrato (5) riportato sull'etichetta della batteria indica che le batterie usate devono essere raccolte separatamente dai normali rifiuti domestici. Il simbolo chimico del piombo "Pb" (6) indica che la batteria contiene una percentuale di piombo superiore allo 0,004%.

Assicurandosi che la batteria usata venga smaltita o riciclata in modo corretto, si contribuirà ad evitare potenziali conseguenze negative per l'ambiente e la salute, che altrimenti potrebbero verificarsi in caso di smaltimento inadeguato della batteria stessa. Il riciclaggio dei materiali contribuisce a preservare le risorse naturali. Per informazioni più dettagliate sullo smaltimento o sul riciclaggio delle batterie usate, rivolgersi al concessionario SUZUKI di fiducia.

Fusibili

Il veicolo è dotato di tre tipi di fusibili, come riportato di seguito:

Fusibile principale

Il fusibile principale preleva la corrente direttamente dalla batteria al piombo-acido.

Fusibili primari

Si tratta dei fusibili posti tra il fusibile principale e quelli singoli e sono utilizzati per i gruppi elettrici.

Fusibili singoli

Sono quelli che alimentano i singoli circuiti elettrici.

Per rimuovere i fusibili, usare l'estrattore presente nella scatola dei fusibili.

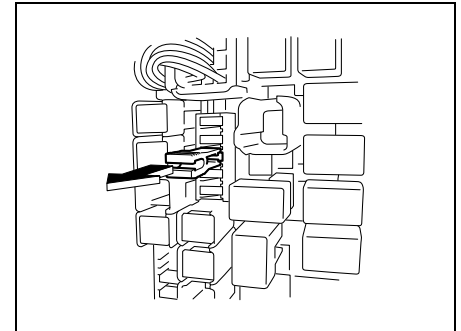

63J095

Fusibili nel vano motore

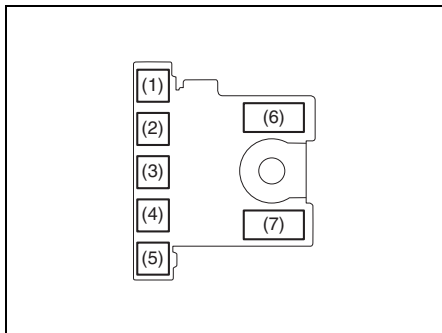

61MM0B068

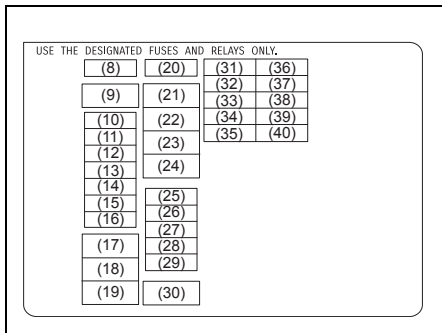

53SB7001

FUSIBILE PRINCIPALE/FUSIBILE PRIMARIO		
(1)	50 A	FL7
(2)	50 A	FL6
(3)	100 A	FL5
(4)	80 A	FL4
(5)	100 A	FL3
(6)	60 A	FL2
	120 A	FL2* ¹
(7)	100 A	FL1
	-	Vuoto* ¹
(8)	-	Vuoto
(9)	30 A	Ventola radiatore 2
	50 A	Ventola radiatore* ¹
(10)	20 A	Luci fendinebbia
(11)	7,5 A	Faro 2
(12)	25 A	Faro 3
(13)	25 A	Centralina ESP®
(14)	25 A	Faro
(15)	30 A	Retromarcia
(16)	30 A	DCDC 2* ²
	10 A	CONT* ¹

(17)	40 A	Commutatore di accensione
(18)	40 A	Motorino ESP®
(19)	30 A	Motorino d'avviamento
(20)	-	Vuoto
(21)	40 A	FI* ¹
	-	Vuoto
(22)	30 A	Ventola radiatore* ²
	-	Vuoto
(23)	-	Vuoto
(24)	-	Vuoto
(25)	30 A	DCDC* ²
	-	Vuoto
(26)	30 A	FI principale* ³
	20 A	VVT* ¹
(27)	20 A	FI* ⁴
		Pompa del carburante
(28)	10 A	Compressore dell'aria
(29)	15 A	Transaxle 1* ²
	-	Vuoto
(30)	30 A	Ventilatore
(31)	-	Vuoto

(32)	15 A	Transaxle 5*2
	-	Vuoto
(33)	7,5 A	Segnale di avviamento
(34)	15 A	Faro (sinistro)
(35)	15 A	Faro abbagliante (sinistro)
(36)	10 A	INJ DRV*1*3
(37)	20 A	INJ DRV*1*3
(38)	10 A	FI 2*1
(39)	15 A	Faro (destra)
(40)	15 A	Faro abbagliante (destra)

*1: modelli con motore K14D

*2: modelli con motore K10C, K14C e M16A

*3: modelli con motore K10C e K14C

*4: modelli con motore M16A

Il fusibile principale, i fusibili primari e alcuni fusibili singoli sono ubicati nel vano motore. Se si brucia il fusibile principale non funziona alcun componente elettrico. Se si brucia un fusibile primario non funziona alcun componente elettrico nel corrispondente gruppo elettrico. Dovendo sostituire il fusibile principale, un fusibile primario o un fusibile singolo, si consiglia di utilizzare ricambi originali SUZUKI. Per rimuovere i fusibili, usare l'estrattore presente nella scatola dei fusibili. L'ampereaggio di ciascun fusibile è indicato sul retro del coperchio della scatola portafusibili.

ESEMPIO

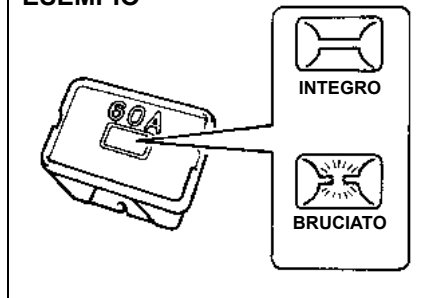

60G111

⚠ AVVERTENZA

Se si brucia il fusibile principale o un fusibile primario, fare controllare il veicolo da un concessionario autorizzato SUZUKI. Utilizzate in ogni caso ricambi originali SUZUKI. Evitate assolutamente di ricorrere a soluzioni di fortuna, ad esempio un filo, nemmeno per riparazioni provvisorie; diversamente, si rischiano danni elettrici o incendi.

NOTA:

Controllate che la scatola portafusibili abbia sempre fusibili di scorta.

Fusibili sotto plancia

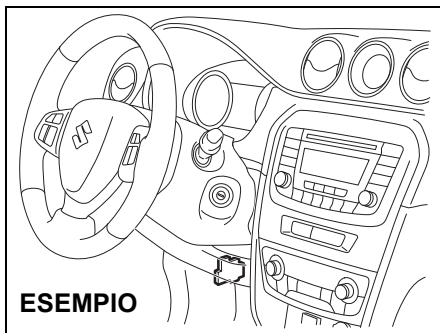

54P000708

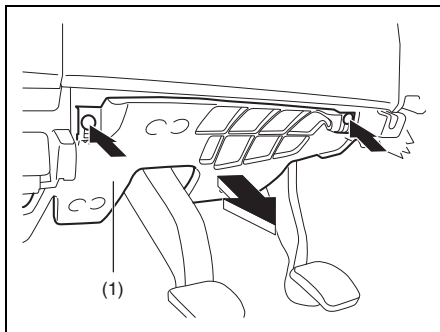

61MM0B071

NOTA:

Per accedere ai fusibili, togliete le viti e poi il coperchio (1).

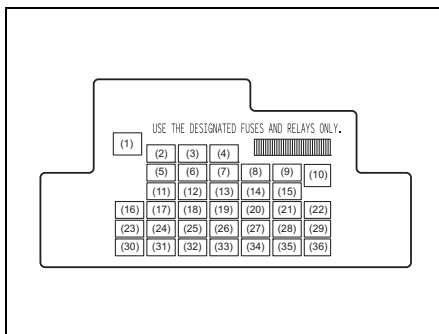

68LM701

FUSIBILE PRIMARIO

(1)	30 A	BELT
(2)	20 A	Temporizzatore alzacristalli elettrici
(3)	15 A	Bloccasterzo
(4)	20 A	Lunotto termico
(5)	20 A	Tetto apribile
(6)	10 A	DRL
(7)	10 A	Specchi riscaldati
(8)	7,5 A	Segnale di avviamento
(9)	15 A	Presa accessori 2
(10)	30 A	Alzacristalli elettrici

(11)	10 A	Luci emergenza
(12)	7,5 A	BCM
(13)	15 A	Bobina di accensione
(14)	10 A	Centralina ABS
(15)	15 A	Presa accessori
(16)	10 A	Centralina A-STOP
(17)	15 A	Avvisatore acustico
(18)	10 A	Luce di stop
(19)	10 A	Airbag
(20)	10 A	Luce retromarcia
(21)	15 A	Tergi/lavacrystallo
(22)	30 A	Tergicristallo
(23)	10 A	Plafoniera abitacolo
(24)	15 A	4WD
(25)	7,5 A	Retronebbia DX
(26)	–	Vuoto
(27)	7,5 A	Segnale accensione 1
(28)	15 A	Radio 2
(29)	10 A	Presa accessori 3
(30)	15 A	Radio
(31)	10 A	Luci di posizione posteriori

(32)	20 A	D/L
(33)	7,5 A	Cruise Control
(34)	10 A	Strumenti
(35)	7,5 A	Segnale accensione 2
(36)	20 A	Riscaldatore sedile

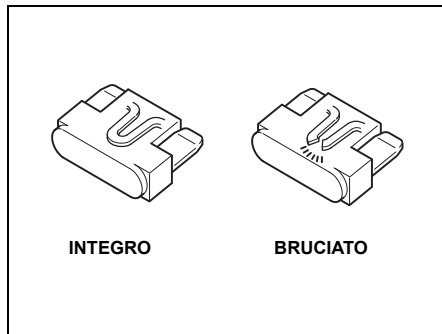

81A283

⚠ AVVERTENZA

I fusibili bruciati devono sempre essere sostituiti con altri aventi lo stesso amperaggio. Evitate assolutamente di ricorrere a soluzioni di fortuna, ad esempio un foglio di alluminio o un filo, per sostituire un fusibile bruciato. Se, dopo aver sostituito un nuovo fusibile, quest'ultimo si brucia dopo breve tempo, è verosimile la presenza di un problema elettrico più importante. Fate controllare immediatamente il veicolo dal vostro concessionario SUZUKI.

Orientamento fari

Poiché sono necessarie procedure specifiche, far effettuare questo intervento dal concessionario autorizzato SUZUKI.

Sostituzione lampadine

ATTENZIONE

- La temperatura delle luci subito dopo lo spegnimento può essere così elevata da provocare ustioni alle dita. Ciò vale soprattutto nel caso delle lampadine dei fari alogeni. Sostituite le lampade soltanto dopo che si sono raffreddate.
- Le lampade dei fari contengono gas alogeno sotto pressione. In caso di urto, possono scoppiare, causando lesioni personali; pertanto, devono essere maneggiate con estrema cura.
- Quando sostituite le lampadine delle luci, per evitare di farvi del male con i bordi taglienti della carrozzeria, indossate guanti e maglie a manica lunga.

AVVISO

Il sudore della pelle può causare il surriscaldamento e il conseguente scoppio delle lampade alogene non appena vengono accese le luci. Si consiglia quindi di afferrare le lampade nuove con un panno pulito.

AVVISO

La sostituzione frequente di una lampada indica che l'impianto elettrico necessita di un'ispezione, che dovrà essere effettuata presso un concessionario SUZUKI.

Luci non scomponibili

Poiché le luci indicate sotto non sono scomponibili, non è possibile sostituire le singole lampade. In caso di guasto di una lampada, procedere con la sostituzione dell'intero gruppo.

Per la sostituzione del gruppo, rivolgersi al concessionario SUZUKI di fiducia:

- Faro (tipo a LED)
- Indicatore di direzione sugli specchietti retrovisori esterni
- Luce di posizione anteriore (modelli con motore K14D)
- Luci di posizione/freni posteriore
- Luce di marcia diurna (tipo a LED)
- Luce di stop superiore
- Luce targa (modelli con motore K14D)
- Luci retronebbia (se in dotazione)

Fari

Tipo a LED

Poiché sono necessarie procedure speciali, si consiglia di far sostituire la luce presso un concessionario SUZUKI.

Tipo alogeno

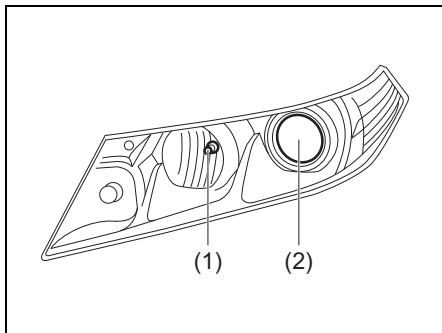

- (1) Fari (abbaglianti)
- (2) Fari (anabbaglianti) (se in dotazione)

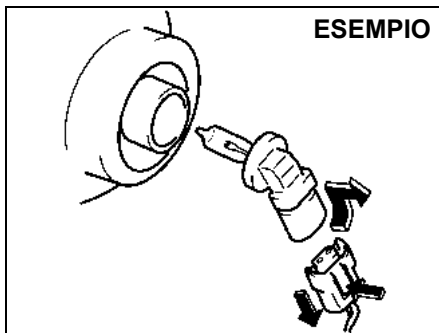

Aprire il cofano motore. Staccare il connettore spingendo sul blocchetto di sgancio. Ruotare il portalamпада in senso antiorario ed estrarlo.

Indicatori di direzione laterali (se in dotazione)

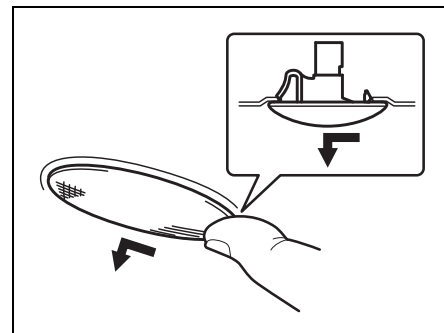

Poiché la lampada è di tipo integrato, occorre sostituire l'intero gruppo luci, facendo scivolare con un dito la sede della luce verso sinistra.

Indicatore di direzione anteriore e luce di posizione anteriore

Per la luce di posizione a LED (se in dotazione), si consiglia di portare il veicolo presso un concessionario autorizzato SUZUKI, in quanto la sostituzione della lampada richiede procedure speciali.

Tranne per modello con motore K14D

ESEMPIO

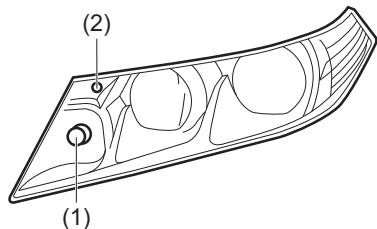

53SB60701

- (1) Luce indicatore di direzione anteriore
- (2) Luce di posizione anteriore

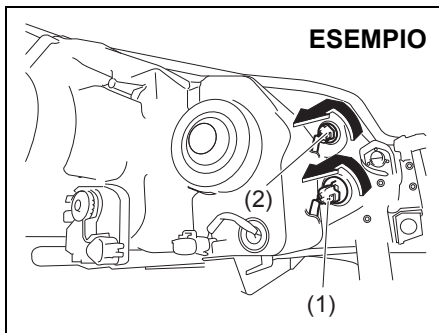

54P000711

- 1) Aprire il cofano motore. Per rimuovere il portalampana dell'indicatore di direzione anteriore (1) o la luce di posizione anteriore (2) dal relativo alloggiamento, ruotare il portalampana in senso antiorario e tirare verso l'esterno.

Modello con motore K14D

ESEMPIO

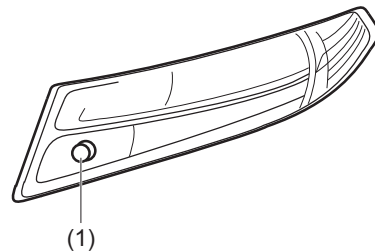

53SB60702

- (1) Luce indicatore di direzione anteriore

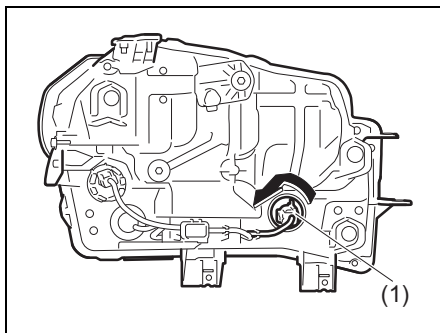

53SB60703

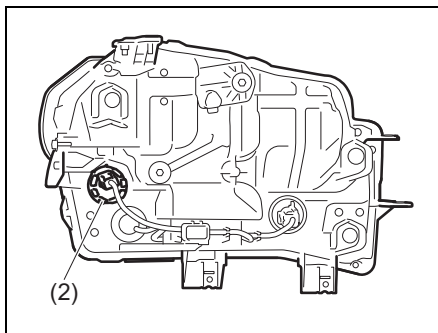

53SB60704

- 1) Aprire il cofano motore. Per rimuovere il portalampada dell'indicatore di direzione anteriore (1) dalla sua sede, ruotarlo in senso antiorario e sfilarlo.

⚠ ATTENZIONE

Non toccate il dissipatore di calore sul retro della luce di posizione (2). Il dissipatore può surriscaldarsi e provocare ustioni.

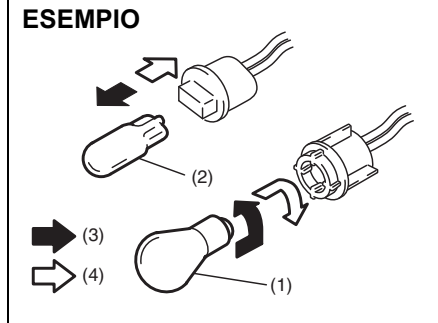

61MM0B078

- (3) Rimozione
(4) Installazione

Per togliere la lampada dell'indicatore di direzione anteriore (1) dal proprio portalampada, spingerla verso l'interno e ruotarla in senso antiorario. Per montare una lampada nuova, spingerla verso l'interno e ruotarla in senso orario.

Per togliere e montare la lampada della luce di posizione anteriore (2), è sufficiente estrarla o spingerla verso l'interno.

Fendinebbia (se in dotazione)

- 1) Avviare il motore. Per sostituire la lampada in tutta semplicità, girare il volante nella direzione opposta a quella della luce fendinebbia da sostituire. Spegnere il motore.

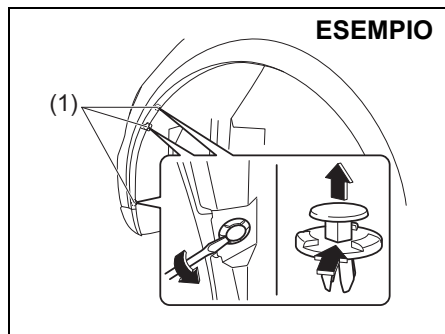

53SB7006

- 2) Rimuovere i fermagli (1) facendo leva con un cacciavite a punta piatta, come illustrato.

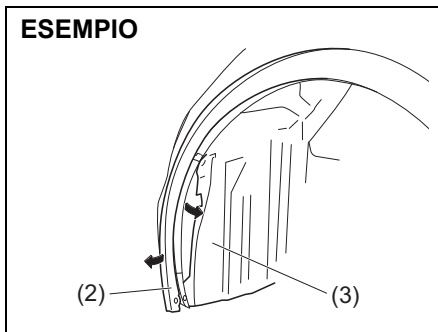

53SB7007

- 3) Rimuovere l'estremità del parastruzzi anteriore (2), quindi aprire la parte terminale del coperchio (3) all'interno del parastruzzi.

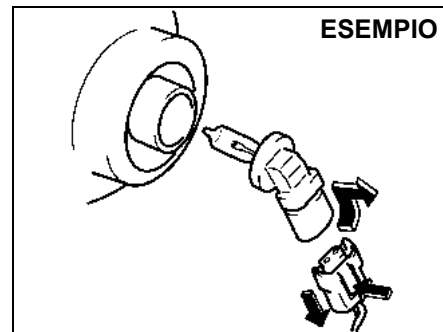

80JM071

- 4) Staccare il connettore spingendo sul bloccetto di sgancio. Ruotare il portalampana in senso antiorario ed estrarlo.

**Luci di marcia diurna
(se in dotazione)**

Tipo a LED

Poiché sono necessarie procedure speciali, si consiglia di far sostituire la luce presso un concessionario SUZUKI.

Tipo a lampadina

Modelli senza fendinebbia

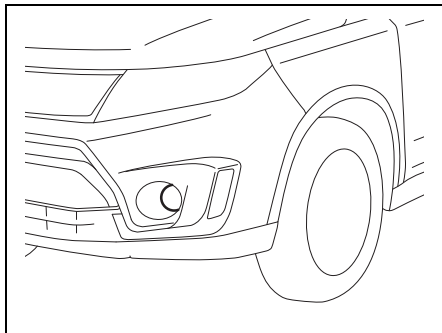

53SB10703

Modelli con fendinebbia

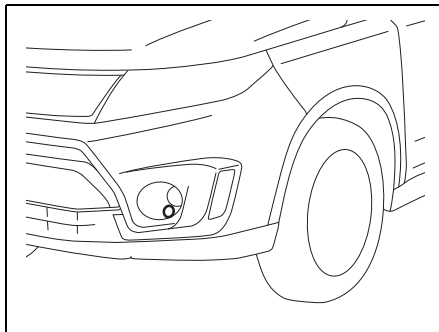

53SB10704

- 1) Avviare il motore. Per sostituire la lampada in tutta semplicità, girare il volante nella direzione opposta a quella della luce fendinebbia da sostituire. Spegnere il motore.

ESEMPIO

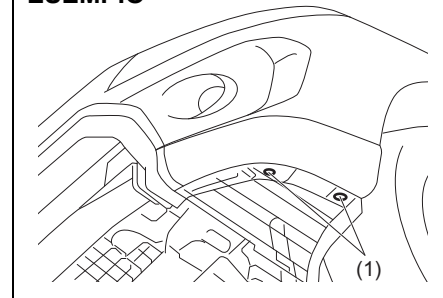

54P000732

- 2) Rimuovere le viti (1).

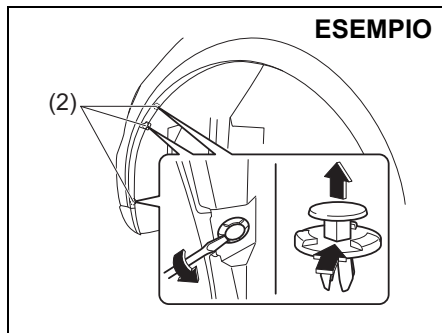

- 3) Rimuovere i fermagli (2) facendo leva con un cacciavite a punta piatta, come illustrato.

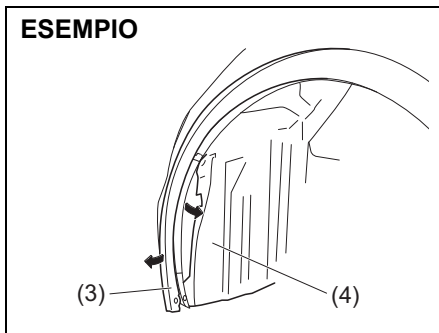

- 4) Rimuovere l'estremità del paraspruzzi anteriore (3), quindi aprire la parte terminale del coperchio (4) all'interno del parafrango.

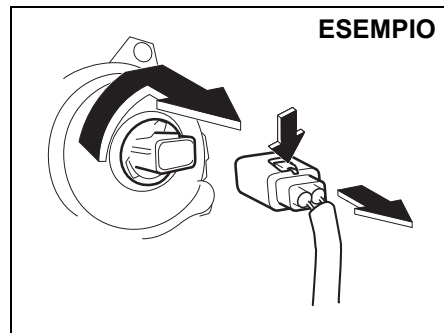

- 5) Staccare il connettore spingendo sul blocchetto di sgancio. Ruotare il portalamпада in senso antiorario ed estrarlo.

Gruppo ottico posteriore

Per la luce di posizione/freni posteriore a LED, si consiglia di portare il veicolo presso un concessionario autorizzato SUZUKI, in quanto la sostituzione della luce richiede procedure speciali.

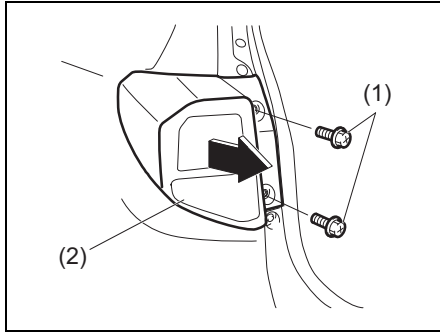

53SB10701

- 1) Rimuovere i bulloni (1) quindi sfilare l'alloggiamento del gruppo ottico (2) senza inclinarlo.

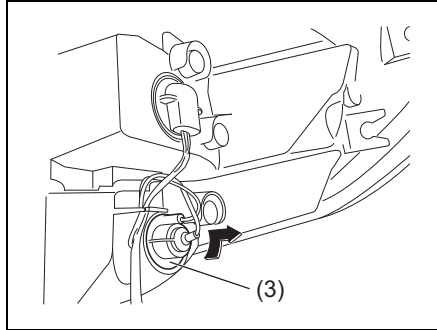

53SB10702

- 2) Per rimuovere il portalampada dell'indicatore di direzione posteriore (3) dalla propria sede, ruotarlo in senso antiorario e sfilarlo.

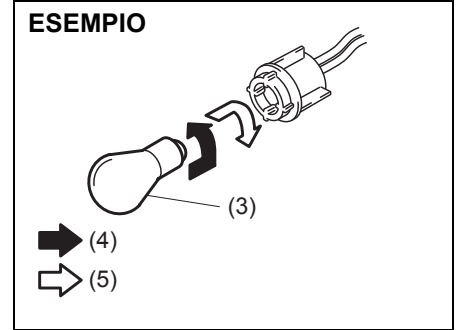

53SB7008

- ESEMPIO**
- (4) Rimozione
 - (5) Installazione
- 3) Per togliere la lampada dell'indicatore di direzione posteriore (3) dal proprio portalampada, spingere la lampada verso l'interno e ruotarla in senso antiorario. Per montare una lampada nuova, spingerla verso l'interno e ruotarla in senso orario.

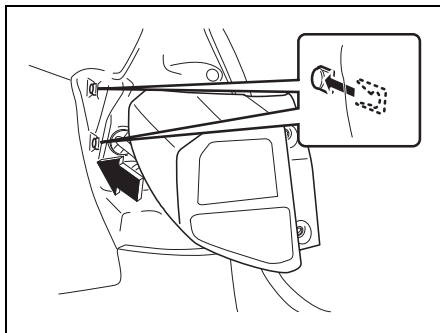

53SB10705

NOTA:
Nel rimontare l'alloggiamento del gruppo ottico, verificate che i fermagli siano ben fissati.

Luci retromarcia

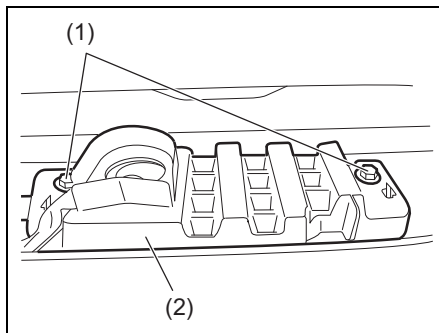

53SB7009

- 1) Inserire le mani nel retro del paraurti posteriore. Rimuovere i bulloni (1) che fissano il portalamпада (2) in posizione.

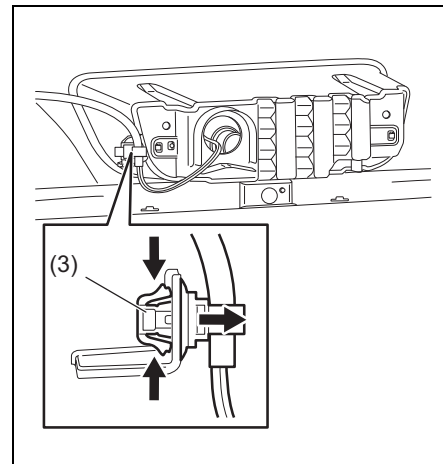

53SB7010

- 2) Rimuovere la fascetta del cablaggio (3).

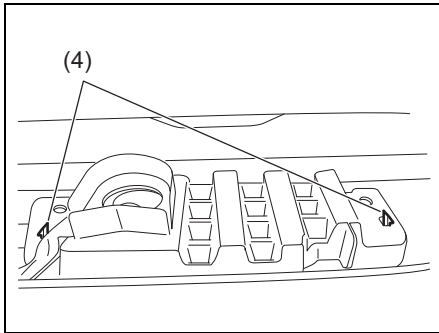

53SB7011

3) Scollegare i ganci (4) ed estrarre il portalampada.

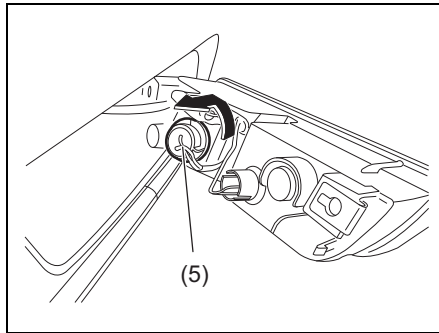

53SB7012

4) Ruotare il portalampada delle luci di retromarcia (5) in senso antiorario e rimuoverlo.

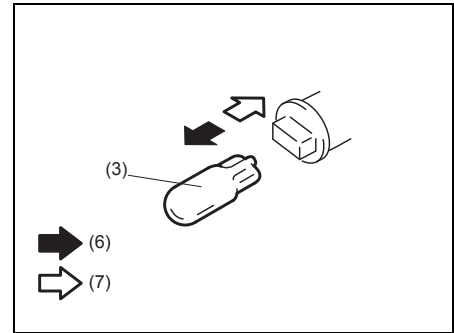

53SB7013

(6) Rimozione
(7) Installazione

5) Per togliere e montare la lampada della luce di retromarcia (3), è sufficiente estrarla o spingerla verso l'interno.

Luci targa

Per le luci targa a LED (se in dotazione), si consiglia di portare il veicolo presso un concessionario autorizzato SUZUKI, in quanto la sostituzione della lampada richiede procedure speciali.

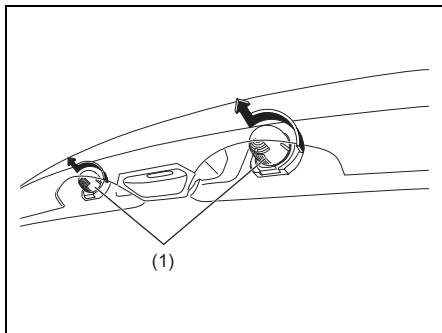

- 1) Ruotare la copertura (1) in senso antiorario ed estrarla.

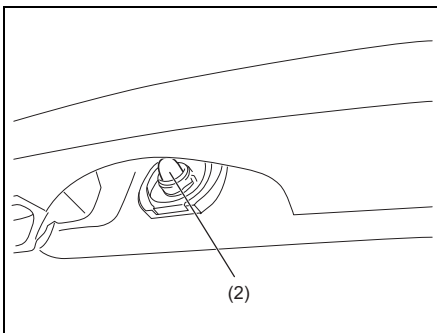

- 2) Per togliere e montare la lampada della luce della targa (2), è sufficiente estrarla o spingerla verso l'interno.

Luci retronebbia (se in dotazione)

Sono usate lampade a LED. Si consiglia di portare il veicolo presso un concessionario autorizzato SUZUKI, in quanto la sostituzione della luce richiede procedure speciali.

Luce interna

Estrarre il trasparente utilizzando un cacciavite a lama piatta, coperto da un panno morbido, come illustrato in figura. Per rimontarlo è sufficiente spingerlo in sede.

Anteriore (senza console a padiglione)

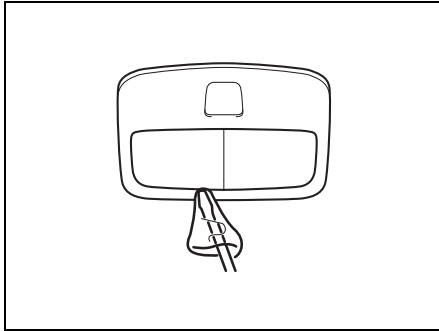

61MM0A207

Anteriore (con console a padiglione)

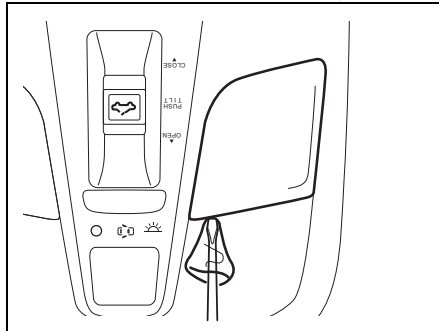

61MM0A129

Centrale (senza tetto apribile)

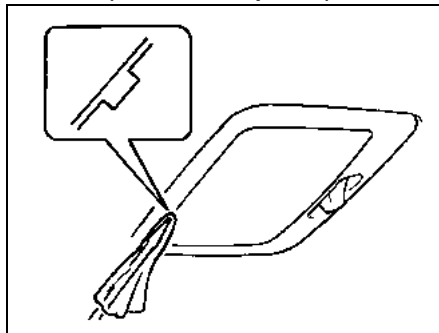

60G115

Centrale (con tetto apribile)

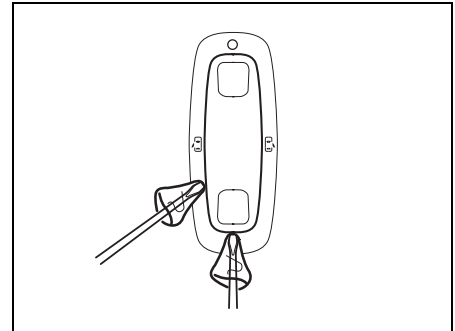

61MM0A130

Bagagliaio (se in dotazione)

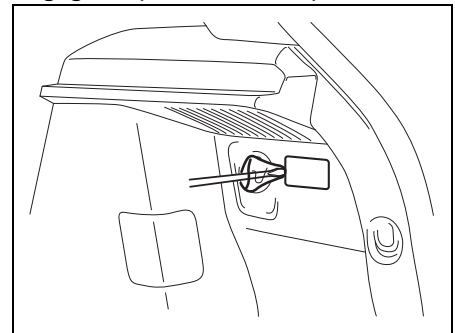

61MM0B072

Luce cassetto portaoggetti (se in dotazione)

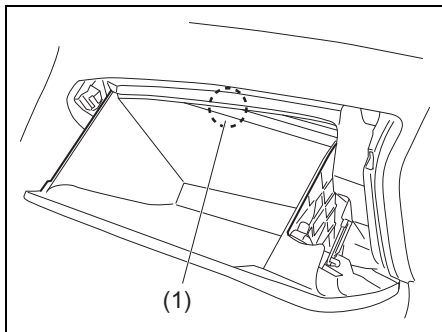

54P000728

Per togliere e montare la lampada della luce cassetto portaoggetti (1), è sufficiente estrarla o spingerla verso l'interno.

Spazzole tergicristallo/ tergilunotto

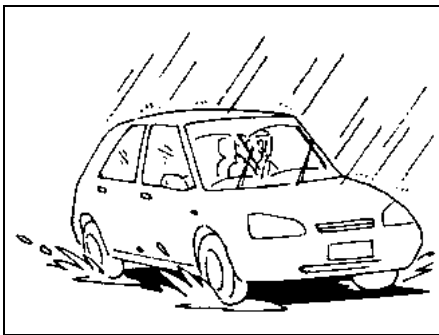

54G129

Le spazzole del tergicristallo devono essere sostituite quando risultano secche o danneggiate o quando lasciano striature sul parabrezza.

Per montare le spazzole nuove, seguire la procedura sotto indicata.

AVVISO

Durante la sostituzione delle spazzole, il braccio del tergicristallo non deve muoversi sul cristallo onde evitare che quest'ultimo si righi o si rompa.

NOTA:

In base alle caratteristiche del veicolo, alcune spazzole potrebbero essere diverse dal tipo qui descritto. In tal caso, chiedete al vostro concessionario SUZUKI il metodo appropriato per il loro montaggio.

Per le spazzole del tergicristallo:

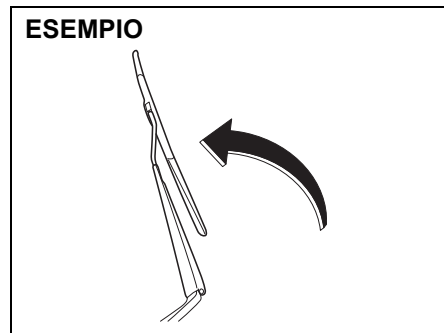

61MM0A208

- 1) Allontanare il braccio del tergicristallo dal lunotto.

NOTA:

Sollevate entrambi i bracci del tergicristallo, iniziando da quello lato conducente. Successivamente, riposizionate i bracci tergicristallo, abbassando innanzitutto quello lato passeggero. Diversamente, i bracci interferiranno l'uno con l'altro.

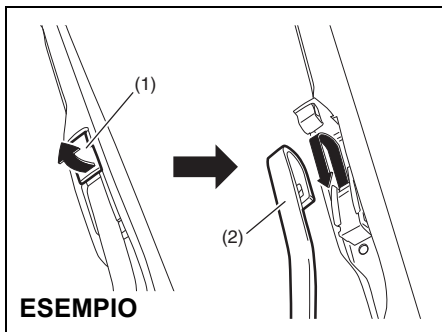

61MM0A210

- 2) Aprire il blocco (1), spingere l'intelaiatura del tergicristallo e staccarla dal braccio (2) come illustrato.

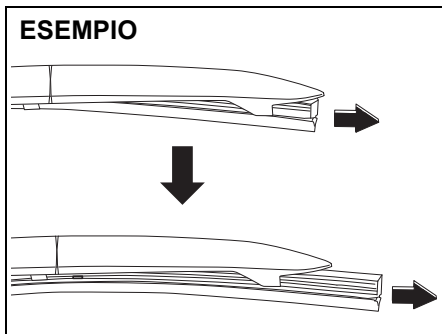

53SB10706

- 3) Tirare saldamente l'estremità con il blocco della spazzola per liberarla quindi sfilarla come illustrato.

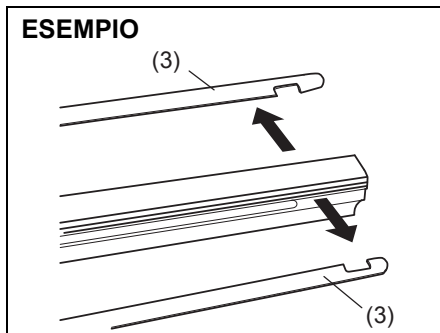

53SB10707

- (3) Fermo

- 4) Se la spazzola nuova è priva dei due fermi metallici (3), usare quelli della spazzola vecchia.

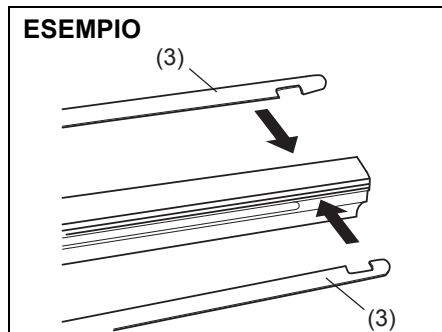

53SB10708

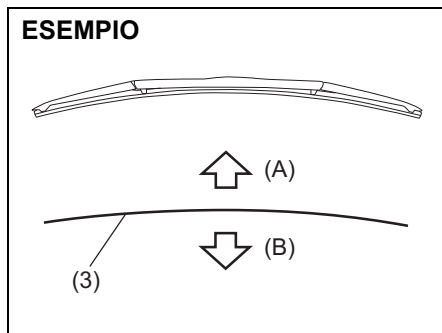

53SB10709

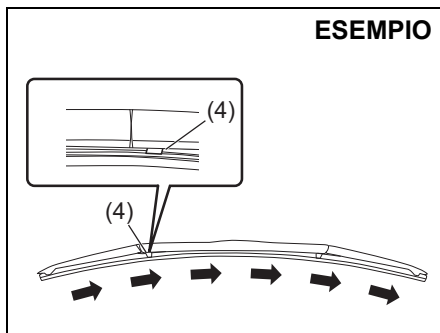

53SB10710

(4) Estremità con il blocco

- 5) Installare la spazzola nuova eseguendo la procedura di rimozione in senso inverso e posizionando l'estremità con il blocco (4) verso il braccio del tergicristallo.

Controllare che la spazzola sia ben fissata con tutti i ganci. Bloccare l'estremità della spazzola in posizione.

- 6) Reinstallare l'intelaiatura del tergicristallo sul braccio controllando che la leva di blocco sia bloccata saldamente sul braccio.

Per le spazzole tergilunotto:

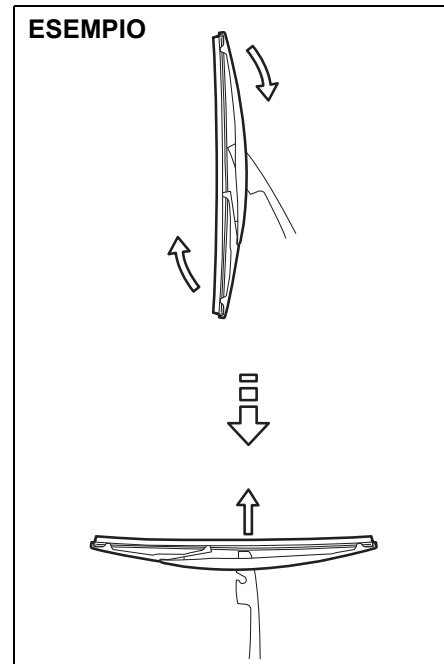

53SB10711

- 1) Allontanare il braccio del tergicristallo dal lunotto.
- 2) Togliere l'intelaiatura del tergilunotto dal braccio, come illustrato in figura.
- 3) Fare scorrere la spazzola verso l'esterno, come illustrato in figura.

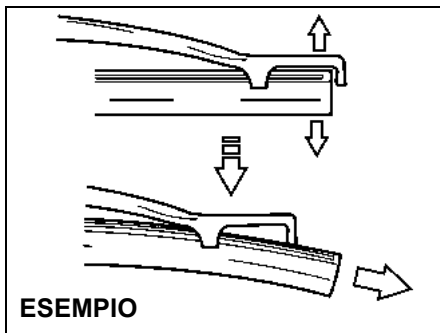

65D151

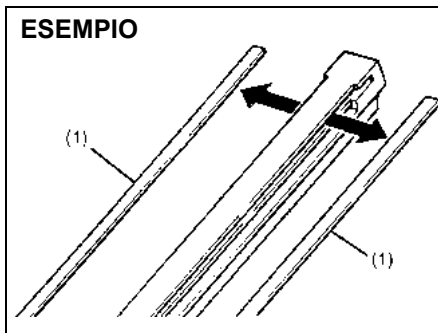

54G135

(1) Fermo

- 4) Se la spazzola nuova è priva dei due fermi metallici, usare quelli della spazzola vecchia.
- 5) Installare la spazzola nuova eseguendo la procedura di rimozione in ordine inverso. Controllare che la spazzola sia ben fissata con tutti i ganci.
- 6) Rimontare l'intelaiatura del tergilunotto sul braccio invertendo l'ordine delle operazioni di smontaggio.

NOTA:
Non flettete l'estremità dell'intelaiatura del tergilunotto più del necessario. Altrimenti si può spezzare.

Liquido lavacrystallo

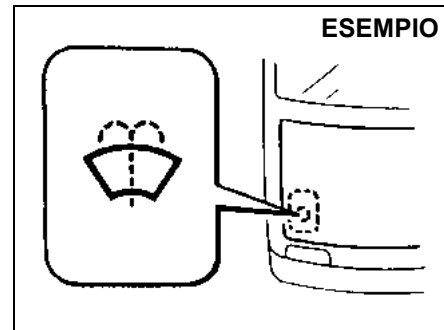

80JM078

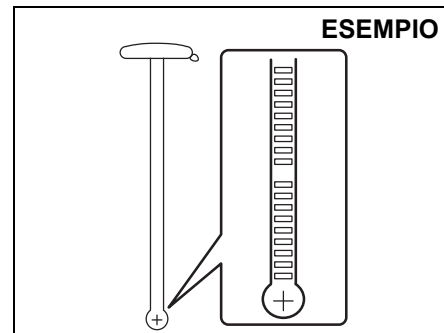

66J116

Controllare che vi sia liquido a sufficienza nel serbatoio lavacrystalli osservando l'astina di livello fissata al tappo del serbatoio medesimo. Se il liquido è prossimo all'esaurimento, rabboccarlo. Utilizzare un liquido lavavetri di ottima qualità, eventualmente diluito con acqua.

⚠ AVVERTENZA

Non usate soluzioni antigelo nel serbatoio del lavacrystallo. L'antigelo spruzzato sul parabrezza pregiudicherebbe seriamente la visibilità, danneggiando inoltre la vernice del veicolo.

AVVISO

L'azionamento del motorino lavacrystallo in assenza di liquido nel serbatoio può causare danni.

Impianto di climatizzazione

Se non si utilizza l'impianto di climatizzazione per molto tempo, ad esempio durante l'inverno, quando si ricomincia ad usarlo potrebbe non rendere al massimo. Per mantenerlo sempre efficiente e garantirne la durata è necessario attivarlo periodicamente. Mettere in funzione l'impianto di climatizzazione almeno una volta al mese per un minuto con il motore al minimo. In questo modo si faranno circolare il refrigerante e il lubrificante favorendo la protezione dei componenti interni.

Sostituzione del filtro del climatizzatore

Poiché sono necessarie procedure specifiche, far effettuare questo intervento dal concessionario autorizzato SUZUKI.

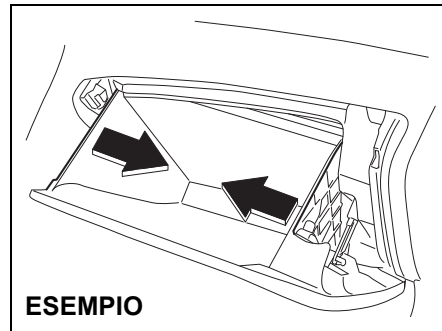

ESEMPIO

54P000734

- 1) Per accedere al filtro del condizionatore d'aria, rimuovere il cassetto portaoggetti. Premere verso l'interno su entrambi i lati del cassetto portaoggetti fino a sganciarla.

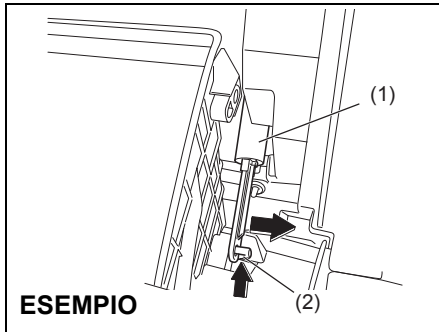

54P000730

- 2) Per rimuovere il cassetto portaoggetti, togliere l'ammortizzatore (se in dotazione) (1) spostandolo a destra e spingendo contemporaneamente la linguetta (2).

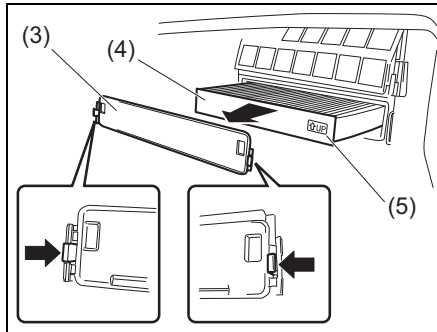

54P000731

- 3) Rimuovere il coperchio (3), quindi estrarre il filtro del condizionatore d'aria (4).

NOTA:

In fase di montaggio del filtro nuovo, controllate che il riferimento "UP" (5) sia rivolto verso l'alto.

IN EMERGENZA

Attrezzatura per la sostituzione degli pneumatici	8-1
Sollevamento del veicolo	8-1
Kit di riparazione degli pneumatici (se in dotazione)	8-6
Istruzioni per l'avviamento di emergenza	8-9
Traino	8-11
Inconveniente del motore: il motorino di avviamento non funziona	8-12
Inconveniente del motore: motore ingolfato	8-12
Inconveniente del motore: surriscaldamento	8-13

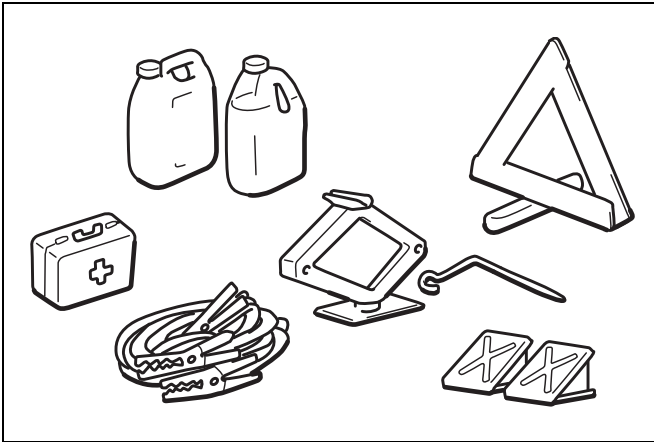

60G411

Attrezzatura per la sostituzione degli pneumatici

ESEMPIO

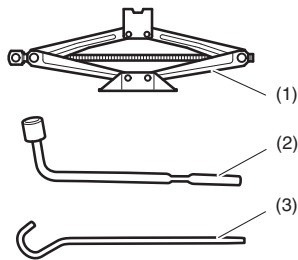

61MM0B100

- (1) Cric (se in dotazione)
- (2) Chiave per ruote
- (3) Manico del cric

Gli attrezzi per la sostituzione degli pneumatici sono riposti nel bagagliaio. Vedere "Bagagliaio" nella sezione INDICE ILLUSTRATO.

⚠ AVVERTENZA

Dopo aver utilizzato gli attrezzi per la sostituzione delle ruote, riponeteli saldamente per evitare che, in caso di incidente, possano causare lesioni.

⚠ ATTENZIONE

Il cric serve solo per la sostituzione delle ruote. È importante leggere le istruzioni circa l'uso del cric in questa sezione prima dell'impiego.

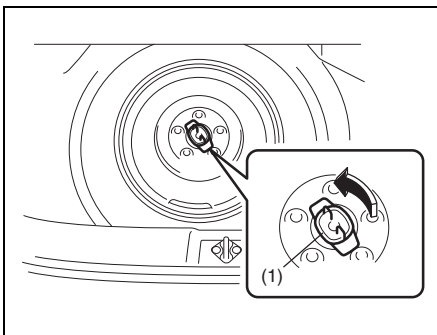

80J048

Per estrarre la ruota di scorta (se in dotazione), svitare il bullone (1) in senso antiorario e rimuoverla.

Sollevamento del veicolo

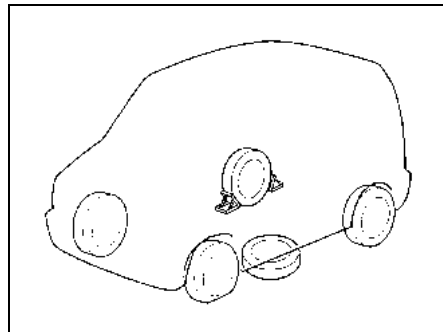

75F062

- 1) Collocare il veicolo in piano su una superficie solida.
- 2) Inserire a fondo il freno di stazionamento, quindi innestare la posizione "P" (veicoli con transaxle automatico) o la "R" (veicoli con transaxle manuale).

⚠ AVVERTENZA

- Prima di sollevare il veicolo con il cric, innestare la posizione "P" (veicoli con transaxle automatico) o la "R" (veicoli con transaxle manuale).
- Non sollevate mai il veicolo con il transaxle in "N". Diversamente, l'instabilità del cric può causare incidenti.

- 3) Azionare le luci di emergenza se il veicolo si trova nel traffico.
- 4) Bloccare la parte anteriore e posteriore della ruota diagonalmente opposta a quella da sollevare.
- 5) Collocare la ruota di scorta vicino alla ruota sollevata, come illustrato in figura, nell'eventualità che il cric scivoli dalla sua posizione.

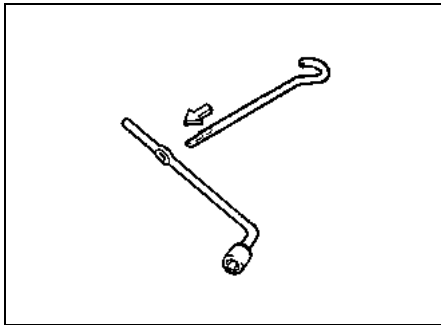

54G253

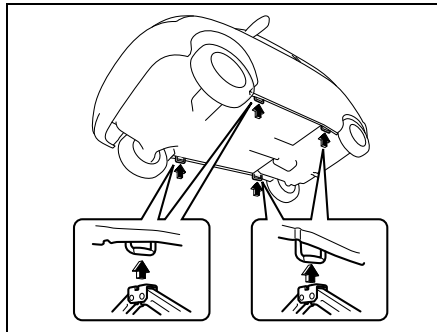

63J100

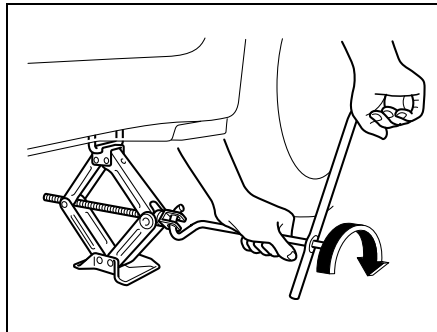

63J101

- 6) Posizionare il cric verticalmente, quindi sollevare il veicolo ruotando il manico in senso orario fino a quando la testa del cric non s'innesta nell'apposita barra della carrozzeria.

- 7) Continuare ad alzare il veicolo lentamente e in modo uniforme fino a sollevare lo pneumatico da terra. Non sollevare il veicolo più del necessario.

⚠ AVVERTENZA

- Il cric deve essere utilizzato esclusivamente per il cambio delle ruote che deve avvenire su una superficie in piano e solida.
- Non sollevate il veicolo su superfici in pendenza.
- Non sollevate il veicolo con il cric posizionato in punti diversi dagli appositi incastri (vedere la figura), in prossimità della ruota da sostituire.
- Controllate che il cric sia sollevato di almeno 25 mm (1 in) prima che venga a contatto con la flangia. Il cric può rompersi se utilizzato quando si trova a meno di 25 mm (1 in) dal punto di massimo rientro.
- Non posizionate mai alcuna parte del corpo sotto il veicolo quando questo poggia su un cric.
- Non avviate il motore quando il veicolo poggia sul cric, né permettete ai passeggeri di rimanere a bordo del veicolo.

IN EMERGENZA

Sollevamento del veicolo con il cric da officina

- Applicare il cric da officina in uno dei punti indicati di seguito.
- Sostenere sempre il veicolo sollevato per mezzo di appositi supporti (disponibili sul mercato), nei punti indicati sotto.

Punto di sollevamento anteriore per il cric da officina (1)

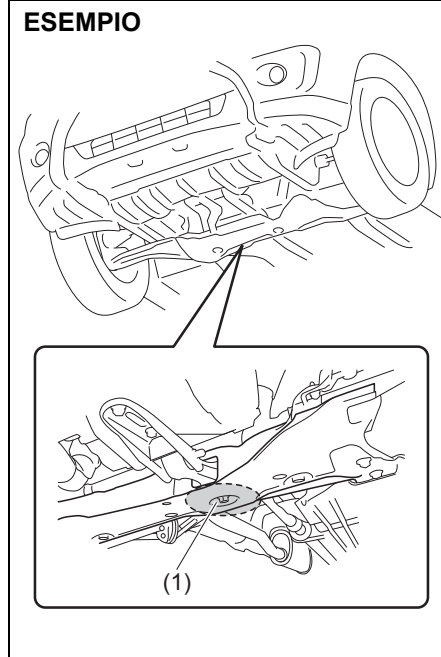

Punto di sollevamento posteriore per il cric da officina (2)

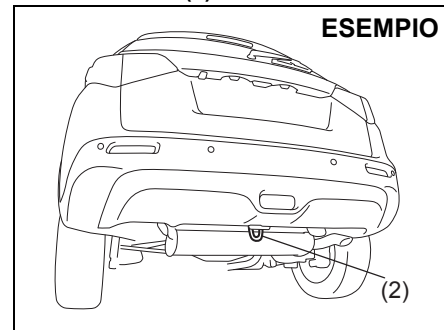

Punto di applicazione del supporto del cric (3) o del ponte a due colonne

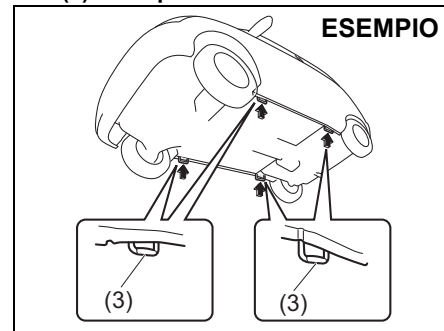

AVVISO

Non posizionate mai il cric da officina in corrispondenza del tubo di scarico, dello spoiler inferiore laterale (se in dotazione), del riparo inferiore del motore o della barra di torsione posteriore.

NOTA:

Per maggiori dettagli, rivolgetevi al concessionario SUZUKI autorizzato.

Sostituzione delle ruote

Per sostituire una ruota seguire la procedura qui riportata:

- 1) estrarre dal veicolo il cric (se in dotazione), gli attrezzi e la ruota di scorta;
- 2) allentare i bulloni della ruota, senza toglierli;
- 3) sollevare il veicolo attenendosi alle apposite istruzioni in questa sezione.

⚠ AVVERTENZA

• Prima di sollevare il veicolo con il cric, innestate la posizione "P" (veicoli con transaxle automatico) o la "R" (veicoli con transaxle manuale).
(continua)

⚠ AVVERTENZA

(continua)

• Non sollevate mai il veicolo con il transaxle in "N". Diversamente, l'instabilità del cric può causare incidenti.

- 4) Rimuovere i bulloni della ruota e la ruota.

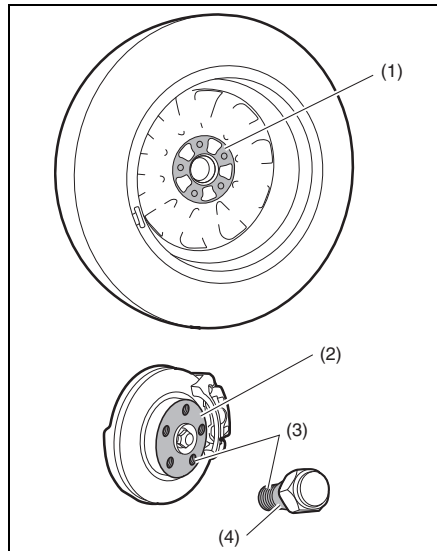

61MM0A209

- 5) Rimuovere fango o sporco dalla superficie della ruota (1), del mozzo (2), della filettatura (3) e della superficie dei bulloni ruota (4) con un panno pulito. Prestare attenzione quando si pulisce il mozzo, poiché potrebbe essersi surriscaldato a causa della guida.
- 6) Posizionare la nuova ruota e rimettere i bulloni con la loro estremità a cono rivolta verso la ruota. Stringere a fondo i bulloni a mano finché la ruota non è saldamente assicurata al mozzo.

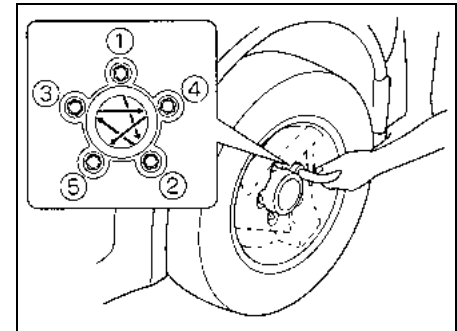

81A057

Coppia di serraggio per i bulloni delle ruote
100 Nm (10,2 kgm, 74,0 lb-ft)

- 7) Abbassare il cric, quindi, con una chiave, serrare a fondo i bulloni nell'ordine numerico riportato nella figura.

⚠ AVVERTENZA

Utilizzate i bulloni delle ruote originali e serrateli alla coppia specificata subito dopo aver sostituito le ruote. Bulloni delle ruote non adatti o bulloni delle ruote non serrati correttamente potrebbero allentarsi o cadere, e provocare un incidente. Se non avete una chiave dinamometrica, fate controllare la coppia dei bulloni delle ruote da un concessionario SUZUKI autorizzato.

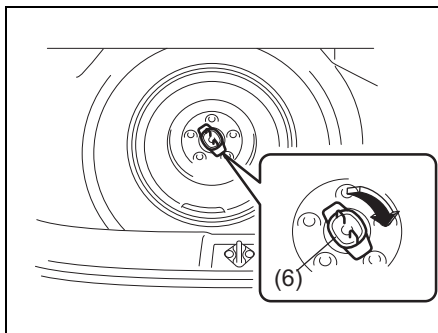

53SB60801

Riportare la ruota di scorta nel bagagliaio procedendo in ordine inverso rispetto alla rimozione, quindi stringere il bullone (6) in senso orario come mostrato nella figura sopra.

AVVISO

Verificare che la ruota di scorta sia ben fissata al pianale del bagagliaio. In caso contrario, potrebbero prodursi rumori durante la guida e danni alla verniciatura della carrozzeria,

Copriruota integrale (se in dotazione)

ESEMPIO

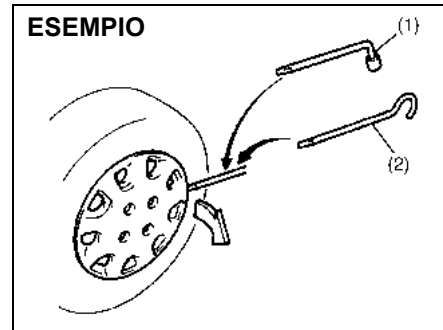

60G309

(1) o (2) attrezzo a punta piatta

Il veicolo è dotato di due attrezzi, una chiave per ruote e una manovella di sollevamento, uno dei quali è dotato di punta piatta. Utilizzare l'attrezzo con la punta piatta per rimuovere il copriruota integrale, come illustrato in figura.

ESEMPIO

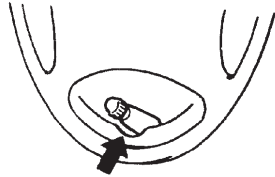

54P000803

Installare il copripneumatico in modo da non coprire o ostruire la valvola dell'aria.

Kit di riparazione degli pneumatici (se in dotazione)

Il kit di riparazione pneumatici è riposto nel bagagliaio.
Vedere "Bagagliaio" nella sezione INDICE ILLUSTRATO.

⚠ AVVERTENZA

Se le istruzioni riportate nella presente sezione circa l'uso del kit di riparazione degli pneumatici non vengono seguite, possono aumentare i rischi di perdita di controllo del mezzo e quindi di incidenti.

Leggete e attenetevi prudentemente alle istruzioni riportate in questa sezione.

IMPORTANTE

Il kit di riparazione pneumatici non può essere usato nelle situazioni indicate di seguito. In questo caso, rivolgetevi a un concessionario SUZUKI oppure al servizio di assistenza stradale.

- tagli o forature del battistrada di larghezza superiore ai 4 mm (0,15 in);
- tagli nel fianco dello pneumatico;
- danni causati dalla guida a valori di pressione molto ridotti o con pneumatici sgonfi;
- tallone dello pneumatico completamente fuori sede dal cerchio;
- cerchio danneggiato.

I piccoli fori del battistrada, causati da chiodi o viti, possono essere riparati con il kit di riparazione pneumatici. Non rimuovete i chiodi o le viti dallo pneumatico durante la riparazione di emergenza.

IN EMERGENZA

Contenuto del kit di riparazione pneumatici

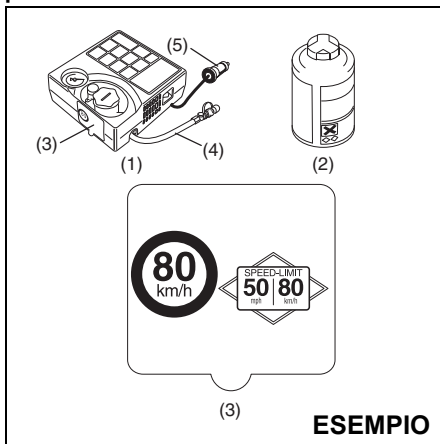

- (1) Compressore dell'aria
- (2) Sigillante spray
- (3) Adesivo sulla limitazione di velocità (con compressore dell'aria)
- (4) Tubo flessibile dell'aria
- (5) Spinotto di alimentazione

⚠ AVVERTENZA

Il sigillante del kit di riparazione pneumatici è nocivo se ingerito oppure se entra in contatto con la pelle o con gli occhi. In caso di ingestione, non inducete il vomito. Bevete acqua a volontà (se possibile con carbone) e rivolgetevi immediatamente a un medico. Se il sigillante entra negli occhi, lavateli con acqua abbondante e fatevi visitare subito da un medico. Lavatevi abbondantemente dopo aver maneggiato tali prodotti. La soluzione può essere velenosa per gli animali. Per questo motivo, conservate lontano dalla portata di bambini ed animali.

AVVISO

Sostituite il sigillante prima della data di scadenza indicata sull'etichetta della confezione. Per l'acquisto di sigillante nuovo, rivolgetevi al proprio concessionario SUZUKI.

Riparazione in emergenza

- 1) Collocare il veicolo in piano su una superficie solida. Inserire a fondo il freno di stazionamento, quindi innestare la posizione "P" (veicoli con transaxle automatico) o la "R" (veicoli con transaxle manuale).
Azionare le luci di emergenza se il veicolo si trova nel traffico.
Bloccare la parte anteriore e posteriore della ruota diagonalmente opposta a quella da riparare.
- 2) Estrarre il sigillante spray e il compressore.
- 3) Sulla parte superiore del compressore, rimuovere il coperchietto che cela l'attacco per il sigillante spray, quindi inserire la bomboletta nell'attacco.
- 4) Svitare il tappo dalla valvola dello pneumatico.
- 5) Collegare il tubo flessibile dell'aria del compressore aria alla valvola dello pneumatico.
- 6) Collegare lo spinotto di alimentazione del compressore alla presa accessori. Nel caso di veicoli con cambio manuale, spostare il cambio da "R" a "N". Avviare il motore. Accendere il compressore. Gonfiare lo pneumatico alla pressione richiesta.

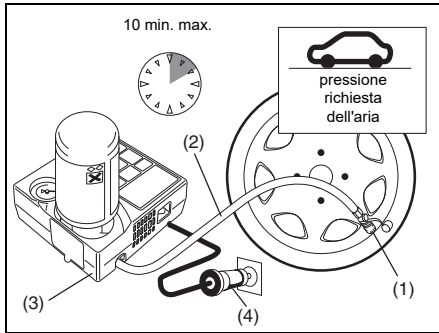

- (1) Valvola pneumatico
- (2) Tubo flessibile dell'aria
- (3) Compressore
- (4) Spinotto di alimentazione

AVVISO

Non azionate il compressore per più di 10 minuti in quanto potrebbe surriscaldarsi.

Se risulta impossibile gonfiare lo pneumatico alla pressione richiesta entro 5 minuti, spostare il veicolo di alcuni metri avanti e indietro in maniera da espandere il sigillante all'interno dello pneumatico. Successivamente, gonfiare di nuovo lo pneumatico.

Se la pressione richiesta continua a non essere raggiunta, è probabile che lo pneumatico sia gravemente danneggiato. Ciò

significa che il kit di riparazione pneumatici non è in grado di garantire la tenuta necessaria. In questo caso, rivolgetevi a un concessionario SUZUKI oppure al servizio di assistenza stradale.

NOTA:

Se lo pneumatico è eccessivamente gonfio, allentate le viti del tubo flessibile di riempimento per far uscire l'aria.

- 7) Applicare l'adesivo sulla limitazione di velocità prelevato dal compressore aria in maniera che rientri nel campo visivo del guidatore.
- 8) Subito dopo aver gonfiato lo pneumatico alla pressione richiesta, effettuare un breve giro. Guidare con prudenza, ad una velocità massima di 80 km/h (50 mph).
- 9) Procedere con cautela fino al concessionario SUZUKI più vicino o fino ad un gommista.

⚠ AVVERTENZA

Non applicate l'etichetta con la limitazione di velocità sull'airbag, né tanto meno sulla spia di avaria generica o sul tachimetro.

- 10) Dopo 10 km (6 miglia) di guida, controllare la pressione dello pneumatico con il manometro del compressore. Se la pressione supera i 220 kPa (2,2 bar), la riparazione di emergenza è completa. Se, invece, è inferiore a quella richiesta, riportarla ai valori prescritti. Se la pressione è scesa al di sotto dei 130 kPa (1,3 bar), il kit di riparazione pneumatici non è stato in grado di fornire la necessaria tenuta. In questo caso, non utilizzare lo pneumatico e rivolgersi a un concessionario SUZUKI oppure al servizio di assistenza stradale.

⚠ AVVERTENZA

Controllate sempre la pressione dello pneumatico dopo circa 10 km (6 miglia) di guida al fine di confermare l'avvenuta conclusione della riparazione in emergenza.

AVVISO

Fate sostituire lo pneumatico presso il concessionario SUZUKI più vicino. In caso di riutilizzo, rivolgetevi ad un gommista.

La ruota può essere riutilizzata dopo aver eliminato completamente il sigillante con un panno perché non arrugginisca ma la valvola dello pneumatico e il sensore del sistema di monitoraggio pressione pneumatici (TPMS) devono essere sostituiti.

Smaltite la bomboletta di sigillante spray presso il concessionario SUZUKI o in conformità con le disposizioni di legge regionali.

Dopo averlo utilizzato, procuratevi il nuovo sigillante spray presso il concessionario SUZUKI di fiducia.

Uso del compressore per il gonfiaggio dello pneumatico

- 1) Collocare il veicolo in piano su una superficie solida. Inserire a fondo il freno di stazionamento, quindi innestare la posizione "P" (veicoli con transaxle automatico) o la "R" (veicoli con transaxle manuale).
- 2) Estrarre il compressore.
- 3) Svitare il tappo dalla valvola dello pneumatico.
- 4) Collegare il tubo flessibile dell'aria del compressore alla valvola dello pneumatico.
- 5) Collegare lo spinotto di alimentazione del compressore alla presa accessori. Nel caso di veicoli con cambio manuale, spostare il cambio da "R" a "N". Avviare il motore. Accendere il compressore. Gonfiare lo pneumatico alla pressione richiesta.

AVVISO

Non azionate il compressore per più di 10 minuti in quanto potrebbe surriscaldarsi.

Istruzioni per l'avviamento di emergenza

⚠ AVVERTENZA

- Non tentate di avviare il motore in emergenza se la batteria al piombo-acido risulta essere ghiacciata. In queste condizioni, le batterie possono esplodere.
- Effettuando i collegamenti dei cavi per l'avviamento, tenete mani e cavi distanti da pulegge, cinghie o ventole.
- Le batterie sviluppano idrogeno infiammabile. Conservarle, quindi, al riparo da fiamme e scintille, onde scongiurare il rischio di esplosioni. Non fumate durante gli interventi eseguiti in prossimità della batteria.
- Se la batteria al piombo-acido ausiliaria utilizzata per l'avviamento di emergenza è montata su un altro veicolo, verificate che i due veicoli non siano l'uno a contatto con l'altro.
- Se la batteria al piombo-acido si scarica ripetutamente senza alcun motivo apparente, fare controllare il veicolo presso un concessionario autorizzato SUZUKI.

(continua)

⚠ AVVERTENZA

(continua)

- Onde evitare lesioni personali e danni alla batteria o al veicolo, seguite le istruzioni per l'avviamento d'emergenza sotto riportate. In caso di dubbi, ricorrete ad un servizio di assistenza stradale qualificato.

AVVISO

Il veicolo non deve essere avviato mediante spinta a mano o traino. Tale metodo di avviamento può infatti provocare danni permanenti al convertitore catalitico. Per l'avviamento di un veicolo con batteria scarica, utilizzate gli appositi cavi.

- 2) Disinserire tutti gli accessori del veicolo, ad eccezione di quelli necessari per ragioni di sicurezza (ad esempio, proiettori o luci di emergenza).

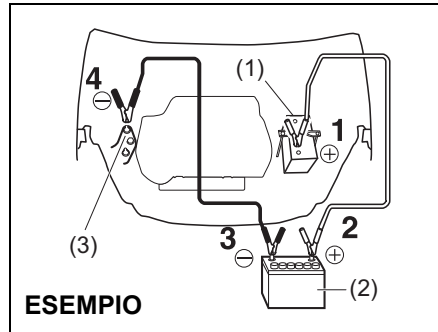

- 3) Collegare i cavi come segue:

1. collegare un'estremità del primo cavo al terminale positivo (+) della batteria scarica (1);
2. collegare l'altra estremità al terminale positivo (+) della batteria ausiliaria (2);
3. collegare un'estremità del secondo cavo al terminale negativo (-) della batteria ausiliaria (2);
4. effettuare il collegamento finale ad una parte metallica solida non verniciata, ad esempio, la staffa del supporto motore (3), del veicolo con la batteria scarica (1).

⚠ AVVERTENZA

Evitate assolutamente di collegare il cavo direttamente al terminale negativo (-) della batteria scarica, onde scongiurare il rischio di esplosione.

⚠ ATTENZIONE

Collegate saldamente il cavo per l'avviamento alla staffa supporto motore. Se, a causa delle vibrazioni che avvengono in fase di avviamento del motore, il suddetto cavo si stacca dalla staffa, potrebbe rimanere impigliato nelle cinghie di trasmissione.

- 4) Se la batteria ausiliaria che si sta utilizzando è montata su un altro veicolo, avviare il motore del veicolo in questione. Far girare il motore a velocità moderata.
- 5) Avviare il motore del veicolo con la batteria scarica.
- 6) Rimuovere i cavi seguendo esattamente l'ordine contrario alla sequenza di collegamento.

Traino

Qualora il veicolo debba essere trainato, rivolgersi ad un operatore professionale. Il concessionario autorizzato Suzuki potrà fornire istruzioni dettagliate al riguardo.

AVVERTENZA

In caso di traino di un veicolo con sistema di supporto alla frenata a doppio sensore con motore acceso, premete l'interruttore supporto alla frenata a doppio sensore "OFF" per disattivare il sistema. Diversamente, potrebbero verificarsi incidenti inattesi dovuti alla sua attivazione.

AVVISO

In caso di traino del veicolo, osservate le seguenti istruzioni:

- **adottate attrezzature e procedure di traino adeguate, onde evitare danni al veicolo durante il traino.**
- **utilizzate il gancio di traino sul telaio e trainate il veicolo su strade lastricate, per brevi distanze e a bassa velocità.**

Veicoli a due ruote motrici (2WD) con transaxle automatico

I veicoli provvisti di transaxle automatico possono essere trainati mediante uno dei metodi seguenti:

- 1) traino dalla parte anteriore, con le ruote anteriori sollevate e le ruote posteriori a terra. Prima di iniziare il traino, controllare che il freno di stazionamento sia sbloccato;
- 2) traino dalla parte posteriore, con le ruote posteriori sollevate e le ruote anteriori poggiate su un carrello.

AVVISO

Il traino del veicolo con le ruote anteriori a terra può provocare danni al transaxle automatico.

Veicoli a due ruote motrici (2WD) con transaxle manuale

I veicoli provvisti di transaxle manuale possono essere trainati mediante uno dei metodi seguenti:

- 1) traino dalla parte anteriore, con le ruote anteriori sollevate e le ruote posteriori a terra. Prima di iniziare il traino, controllare che il freno di stazionamento sia sbloccato;
- 2) traino dalla parte posteriore, con le ruote posteriori sollevate e le ruote anteriori a terra, a condizione che lo sterzo e la trasmissione siano attive. Prima di iniziare il traino, controllare che il transaxle sia in folle e che il volante sia sbloccato [sui veicoli privi di sistema di avviamento motore a pulsante senza chiave: chiave di accensione su "ACC"] (sui veicoli con sistema di avviamento motore a pulsante senza chiave: modalità di accensione in posizione accessori) e assicurato con un dispositivo di bloccaggio realizzato per il traino.

AVVISO

Il piantone sterzo non è resistente al punto da sopportare le sollecitazioni trasmesse dalle ruote anteriori durante il traino. Sbloccate sempre il volante prima del traino.

Veicoli a trazione integrale (4WD)

Il veicolo deve essere trainato in base ad una delle seguenti condizioni:

- 1) con tutte le quattro ruote su un autocarro a pianale;
- 2) con le ruote anteriori o posteriori sollevate e le altre due ruote poggiate su un carrello.

AVVISO

Il traino del veicolo con 4WD e transaxle automatico con le quattro ruote a terra può provocare danni al transaxle automatico e/o al sistema 4WD.

**Inconveniente del motore:
il motorino di avviamento
non funziona**

- 1) Provare a portare il commutatore d'accensione in posizione "START" oppure premere l'interruttore motore per spostare la modalità di accensione in posizione di avviamento, avendo i proiettori accesi, in modo da verificare lo stato della batteria al piombo-acido. Se i proiettori perdono d'intensità o si spengono, significa che la batteria al piombo-acido è scarica o il contatto dei rispettivi morsetti è insufficiente. Ricaricare la batteria al piombo-acido o verificare eventualmente il contatto fra i morsetti.
- 2) Se i proiettori emettono una luce intensa che rimane tale, controllare i fusibili. Qualora il motivo del mancato funzionamento del motorino non risulti evidente, è verosimile ipotizzare la presenza di un problema elettrico più complesso. In tal caso, far controllare il veicolo presso il concessionario autorizzato SUZUKI di fiducia.

**Inconveniente del motore:
motore ingolfato****(Veicoli privi di sistema di avviamento motore a pulsante senza chiave)**

In presenza di motore ingolfato, l'avviamento può risultare estremamente difficile. Se, tuttavia, riesce, premere l'acceleratore a fondo, mantenendolo in tale posizione finché il motore non parte completamente.

Non azionare il motorino d'avviamento per più di 12 secondi.

(Veicoli con sistema di avviamento motore a pulsante senza chiave)

In presenza di motore ingolfato, l'avviamento può risultare estremamente difficile. Se, tuttavia, riesce, premere l'acceleratore a fondo, mantenendolo in tale posizione finché il motore non parte completamente.

Non azionare il motorino d'avviamento per più di 12 secondi.

NOTA:

Se il motore non parte, il motorino di avviamento si blocca automaticamente dopo un dato periodo di tempo. Dopo che si è bloccato automaticamente e, in assenza di anomalie nel sistema di avviamento motore, il motorino riprende a girare soltanto mantenendo l'interruttore motore premuto.

Inconveniente del motore: surriscaldamento

Può capitare che il motore si surriscaldi temporaneamente in determinate condizioni d'impiego gravoso. Se l'indicatore della temperatura del liquido di raffreddamento motore indica una condizione di surriscaldamento durante la guida, agire come segue:

- 1) spegnere il climatizzatore, se in dotazione;
- 2) fermare il veicolo non appena possibile in un punto sicuro;
- 3) far girare il motore al minimo per qualche minuto fino a quando i valori della temperatura non rientrano nella normalità (fra "H" e "C").

⚠ AVVERTENZA

In presenza di fuoriuscita di vapore, fermate il veicolo in un punto sicuro e spegnete immediatamente il motore in modo che si raffreddi. Non aprite il cofano finché è presente vapore. Solamente dopo che il vapore è scomparso, si potrà aprire il cofano per verificare se il liquido di raffreddamento è ancora in ebollizione. In tal caso, attendete fino a quando non cessa l'ebollizione prima di riprendere la marcia.

Se l'indicazione della temperatura non scende ai valori normali, procedere come segue:

- 1) spegnere il motore e controllare che la cinghia e le pulegge della pompa dell'acqua non siano danneggiate o allentate. Porre rimedio alle anomalie eventualmente riscontrate;
- 2) controllare il livello del liquido di raffreddamento nel serbatoio. Qualora risulti inferiore al riferimento "LOW", controllare l'eventuale presenza di perdite dal radiatore, dalla pompa acqua e dai flessibili del riscaldatore e del radiatore. Qualora vengano individuate perdite che potrebbero aver causato il surriscaldamento, non far girare il motore fino a quando tali problemi non sono stati risolti;
- 3) qualora non vengano riscontrate perdite, aggiungere con attenzione liquido di raffreddamento nel serbatoio e, eventualmente, nel radiatore. Fare riferimento a "Liquido di raffreddamento motore" nella sezione CONTROLLI E MANUTENZIONE.

NOTA:

Qualora il motore si surriscaldi e non si sia sicuri sul da farsi, rivolgetevi al concessionario SUZUKI.

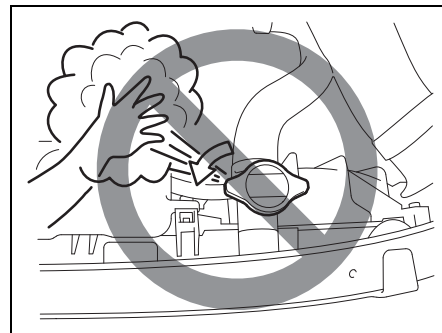

79J007

⚠ AVVERTENZA

- La rimozione del tappo del radiatore (o del tappo di sfiato per i motori diesel) con l'acqua ad alta temperatura è estremamente pericolosa poiché il liquido bollente ed il vapore possono fuoriuscire con violenza. Il tappo deve essere tolto solamente quando la temperatura dell'acqua è scesa.
- Onde evitare lesioni personali, è consigliabile tenere le mani, gli attrezzi e gli indumenti lontano dalla ventola di raffreddamento motore e dalla ventola del climatizzatore (se in dotazione). Tali ventole elettriche possono entrare in funzione automaticamente all'improvviso.

CURA DEL VEICOLO

Consigli per prevenire i fenomeni di corrosione 9-1

Pulizia e lavaggio del veicolo 9-2

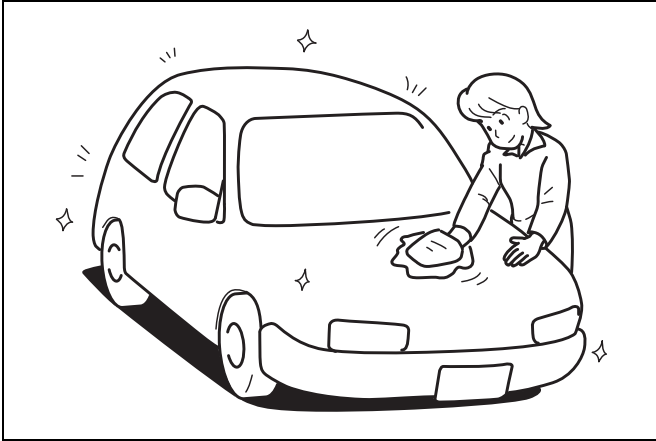

60G412

Consigli per prevenire i fenomeni di corrosione

La corretta e regolare manutenzione del veicolo è essenziale per proteggerlo dai fenomeni di corrosione. Di seguito sono elencate le istruzioni su come trattare il veicolo per prevenire la corrosione. Leggere e seguire con attenzione queste istruzioni.

Informazioni importanti sui fenomeni di corrosione

Principali cause dei fenomeni di corrosione

- 1) Accumulo di sale stradale antighiaccio, impurità, umidità o sostanze chimiche in zone difficili da raggiungere del sottoscocca o del telaio.
- 2) Abrasioni, rigature e qualsiasi danno alle parti trattate o verniciate causati da incidenti lievi o dall'azione abrasiva di pietrisco.

Condizioni ambientali che favoriscono la comparsa dei fenomeni di corrosione

- 1) Il sale stradale antighiaccio, le sostanze chimiche antistatiche, la salinità dell'aria marina e l'inquinamento industriale favoriscono la corrosione delle parti metalliche.
- 2) L'elevata umidità aumenta la formazione di ruggine specialmente quando la temperatura è appena sopra il punto di congelamento.

- 3) La presenza prolungata di umidità in alcune parti del veicolo può favorire i fenomeni di corrosione anche se altre parti sono perfettamente asciutte.
- 4) Le temperature elevate in alcune parti del veicolo non sufficientemente ventilate da permettere l'evaporazione possono accelerare la formazione di corrosione.

Quanto appena illustrato evidenzia l'importanza di mantenere il veicolo (soprattutto il sottoscocca) il più pulito ed asciutto possibile. Altrettanto importante è provvedere subito ad effettuare i necessari ritocchi della vernice o degli strati protettivi.

Come prevenire i fenomeni di corrosione

Lavare frequentemente il veicolo

Il lavaggio frequente del veicolo è il modo migliore per conservare in buono stato la carrozzeria e prevenire la formazione di ruggine.

Lavare il veicolo almeno una volta durante l'inverno e alla fine della stagione invernale. Mantenere il veicolo e soprattutto il sottoscocca puliti e asciutti.

Se si percorrono sovente strade cosparse di sale, occorre lavare il veicolo almeno una volta al mese durante la stagione invernale. Se il veicolo è utilizzato in zone marine, occorre sempre lavare il veicolo almeno una volta al mese per tutto l'anno.

Per istruzioni relative al lavaggio, consultare la sezione "Pulizia e lavaggio del veicolo".

Rimozione dei depositi di impurità

I depositi di sostanze quali sali antighiaccio, prodotti chimici, bitume, catrame, resina vegetale, escrementi di volatili o tracce di inquinamento industriale possono risultare particolarmente dannosi se lasciati sulle superfici verniciate della carrozzeria. Asportare questi depositi il più presto possibile. In caso di difficoltà, può essere necessario aggiungere un detergente. Controllare che i detergenti usati non siano dannosi per la vernice e che siano adatti allo scopo. Nell'usare tali detergenti particolari, attenersi alle istruzioni del produttore.

Ritocchi di vernice

Controllare attentamente che il veicolo non presenti danni alle superfici verniciate. Se sulla vernice sono presenti graffi o scheggiature, ritoccarli immediatamente per prevenire la corrosione. In caso di abrasioni o rigature profonde, fare eseguire la riparazione da una carrozzeria qualificata.

Pulizia dell'abitacolo e del vano bagagli

Nelle zone sotto i tappeti del veicolo possono accumularsi umidità, impurità o fango che possono dare origine alla formazione di ruggine. Per questo motivo, di tanto in tanto, verificare che queste zone siano pulite e asciutte. Verificare queste zone più

frequentemente in caso di utilizzo del veicolo fuori strada o in ambienti atmosferici particolarmente umidi.

Certi prodotti come sostanze chimiche, fertilizzanti, detersivi, sali, ecc. sono estremamente corrosivi. Questi prodotti devono essere trasportati in contenitori sigillati. Se si verificano dei versamenti o delle perdite, pulire ed asciugare immediatamente la zona interessata.

Ricovero del veicolo in un locale coperto, asciutto e ben arieggiato

Non ricoverare il veicolo in un locale umido e scarsamente arieggiato. Se il veicolo viene lavato spesso in garage o viene parcheggiato quando non è ancora asciutto, il garage potrebbe inumidirsi. Tale elevata umidità può causare e/o accelerare la corrosione. Se la ventilazione è insufficiente, un veicolo umido può corrodersi anche in un garage riscaldato.

⚠ AVVERTENZA

Non applicate prodotti aggiuntivi anti-rumore o antiruggine in prossimità oppure sui componenti dell'impianto di scarico (ad es.: marmitta catalitica, tubi di scarico, ecc.). Le elevate temperature sviluppate da questi componenti potrebbero causare il surriscaldamento di tali prodotti e generare un incendio.

Pulizia e lavaggio del veicolo



76G044S

⚠ AVVERTENZA

Non utilizzate mai prodotti infiammabili come solventi, petrolio, benzina, candeggianti o detersivi domestici particolarmente aggressivi per la pulizia della carrozzeria o delle parti interne del veicolo. Tali prodotti potrebbero causare lesioni personali o danni al veicolo.

⚠ AVVERTENZA

Sui modelli dotati di SHVS (Smart Hybrid Vehicle by Suzuki), sotto il sedile anteriore destro si trova una batteria agli ioni di litio mentre sotto quello anteriore sinistro è posto un convertitore CCCC. Evitare che la batteria agli ioni di litio e il convertitore CCCC si bagnino. Diversamente, potrebbero conseguire incendi o scosse elettriche o, ancora, danni alla batteria.

Pulizia delle parti interne

Parti in vinile

Preparare una soluzione di sapone o di detergente neutro e acqua calda. Applicare la soluzione sulla tappezzeria con una spugna o con un panno morbido ed aspettare alcuni minuti in modo che lo sporco si sciolga.

Strofinare quindi la superficie con un panno morbido pulito per togliere la sporcizia e asciugare. Ripetere l'operazione se necessario.

Parti in tessuto

Rimuovere lo sporco con un aspirapolvere. Strofinare le zone macchiate con un panno pulito ed imbevuto in una soluzione di sapone neutro. Per eliminare il sapone residuo, strofinare le zone interessate con un panno morbido inumidito in acqua. Ripetere il procedimento fino a togliere lo sporco e, per le macchie più resistenti, usare uno smacchiatore. In questo caso, seguire le istruzioni del produttore.

Selleria in pelle

Rimuovere lo sporco con un aspirapolvere. Eliminare le macchie utilizzando un panno morbido pulito, imbevuto in una soluzione di sapone neutro o di sapone per selle. Per eliminare il sapone residuo, strofinare nuovamente le zone interessate con un panno morbido inumidito in acqua. Pulire le zone secche con un panno morbido asciutto. Ripetere il procedimento fino a togliere la macchia o lo sporco e, per le macchie più resistenti, usare uno smacchiatore per articoli in pelle. In questo caso, seguire le istruzioni del produttore. Non utilizzare detergenti che contengono solventi, né di tipo abrasivo.

NOTA:

- *Per mantenere il buon aspetto della selleria in pelle, effettuate la pulizia almeno due volte l'anno.*
- *Se la selleria in pelle si bagna, asciugatela prontamente con un fazzoletto di carta o un panno morbido. Se non l'asciugate, l'acqua può far indurire la pelle e causarne il restringimento.*
- *Nei giorni di sole, parcheggiate il veicolo in una zona ombreggiata oppure utilizzare i parasole. Se la selleria in pelle viene esposta a lungo alla luce diretta del sole potrebbe scolorire e restringersi.*
- *Così com'è comune per i materiali naturali, la pelle è intrinsecamente a grana irregolare e il cuoio, allo stato naturale, presenta delle macchie. Queste caratteristiche non pregiudicano in alcun modo la resistenza della pelle.*

Cinture di sicurezza

Pulire le cinture di sicurezza con acqua e sapone neutro. Non usare candeggina o coloranti. Essi possono indebolirne le fibre.

Tappeti a pavimento in vinile

Lo sporco normale può essere rimosso con acqua e sapone neutro. Aiutarsi servendosi di una spazzola. Alla fine, sciquare bene con acqua e fare asciugare all'ombra.

Tappetini

Pulire i tappetini utilizzando un aspirapolvere. Strofinare le zone macchiate con un panno pulito ed imbevuto in una soluzione di sapone neutro. Per eliminare il sapone residuo, strofinare le zone interessate con un panno morbido inumidito in acqua. Ripetere l'operazione fino a rimuovere la macchia e, per le macchie più resistenti, usare uno smacchiatore. In questo caso, seguire le istruzioni del produttore.

Plancia portastrumenti e console

Rimuovere lo sporco con un aspirapolvere. Pulire delicatamente con un panno pulito inumidito e ben strizzato. Ripetere il numero di volte necessario.

AVVISO

Non utilizzate prodotti chimici che contengano silicio per la pulizia di componenti elettrici quali l'impianto di climatizzazione, l'impianto audio, il sistema di navigazione o altri interruttori, in quanto li danneggerebbero.

AVVISO

- Liquidi quali i liquidi aromatici, bibite o succhi di frutta possono causare scolorimento, raggrinzimento e incrinatura dei componenti a base di resina e dei tessuti. Asciugateli prontamente con un fazzoletto di carta o un panno morbido.
- Non lasciate prodotti in pelle insieme a prodotti colorati, di pelliccia, in vinile, ecc. a bordo del veicolo per lungo tempo. Gli interni potrebbero scolorire o deteriorarsi.

Pulizia della carrozzeria**AVVISO**

È importante che il veicolo sia tenuto sempre ben pulito. In caso contrario, la vernice può opacizzarsi e la carrozzeria arrugginire.

Cura dei cerchi in lega**NOTA:**

- Per la pulizia dei cerchi in lega, non utilizzate detergenti acidi o alcalini, né altri contenenti solventi di petrolio. Questo tipo di detergenti, infatti, causano macchie permanenti, scolorimento e incrinature delle superfici di finitura, nonché danni ai coprimozzo centrali.
- Non utilizzate spazzole con setole, né saponi contenenti sostanze abrasive in quanto danneggerebbero le superfici di finitura.

Lavaggio**⚠ AVVERTENZA**

- Non lavate mai, né incerate il veicolo con il motore in moto.
- Il sottoscocca e i parafanghi presentano bordi taglienti. Indossate guanti e camicia con le maniche lunghe per proteggere mani e braccia durante le operazioni di pulizia di queste parti.
- Prima di ripartire, dopo aver lavato il veicolo, controllate i freni per verificarne la regolare funzionalità.

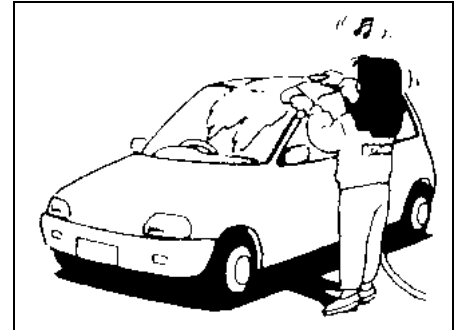
Lavaggio a mano

60B212S

⚠ ATTENZIONE

Se il veicolo è dotato di sistema tergicristallo con rilevamento della pioggia, posizionare la leva del tergicristallo in posizione "OFF". Se la leva rimane in posizione "AUTO", i tergicristalli potrebbero azionarsi inaspettatamente e causare lesioni personali, oltre che danneggiarsi.

Per un corretto lavaggio del veicolo procedere come segue, avendo cura di non parcheggiarlo sotto i raggi diretti del sole:

- 1) spruzzare la parte inferiore del telaio e dei parafanghi con acqua pressurizzata per togliere fango e detriti. Usare acqua abbondante;

AVVISO

Durante il lavaggio del veicolo:

- non dirigete getti di vapore o acqua calda, di temperatura superiore a 80 °C (176 °F) sulle parti in plastica;
- durante il lavaggio del vano motore non utilizzate getti d'acqua pressurizzata che potrebbero danneggiare i componenti del motore.

- 2) bagnare la carrozzeria per sciogliere lo sporco. Rimuovere fango e impurità dalla carrozzeria con acqua corrente. Eventualmente, utilizzare una spugna o una spazzola morbida. Non utilizzare spazzole o spugne dure che possano rigare la vernice o le parti in plastica. Tenere presente che i coperchi di protezione e i trasparenti dei fari molto spesso sono in plastica;

AVVISO

Onde evitare danni, le parti verniciate o in plastica devono essere pulite lavandole con abbondante acqua; attenetevi alla procedura descritta sopra.

- 3) lavare la carrozzeria con una soluzione detergente neutra o con sapone specifico per auto, utilizzando una spugna o un panno morbido. Risciacquare spesso la spugna o il panno nella soluzione detergente;

AVVISO

Se utilizzate un prodotto detergente specifico per la carrozzeria, prestate particolare attenzione alle istruzioni d'uso. Per la pulizia della carrozzeria non impiegate mai detersivi domestici aggressivi.

- 4) dopo aver rimosso completamente le impurità, risciacquare bene con abbondante acqua corrente;
- 5) lasciare quindi asciugare il veicolo all'ombra passando sulla carrozzeria una pelle scamosciata o un panno morbido;
- 6) verificare l'assenza di danni sulle parti verniciate. In presenza di danni, effettuare il ritocco come segue:
1. lavare i punti danneggiati e lasciare asciugare;
 2. agitare il contenitore della vernice e ritoccare leggermente le parti danneggiate con un pennellino;
 3. lasciare asciugare la vernice completamente.

Lavaggio presso impianto automatico

AVVISO

Se lavate il veicolo in un impianto automatico, prestate attenzione alle parti sporgenti quali, ad esempio, antenna, spoiler, ecc. In caso di dubbio consultate gli operatori della stazione di lavaggio automatico.

Lavaggio con impianto ad alta pressione

AVVISO

Se per il lavaggio utilizzate un impianto ad alta pressione, mantenete la pistola ad una distanza sufficiente dal veicolo.

- Se l'avvicinate troppo al mezzo o la rivolgete verso l'apertura della mascherina anteriore o il paraurti, ecc., è possibile che si verifichino danni o mal funzionamenti alla carrozzeria o a componenti vari.
- Se la pistola viene rivolta verso i finestrini, i telai delle porte o il bordo del tetto aprile (se in dotazione) potrebbero poi verificarsi infiltrazioni di acqua in abitacolo.

Inceratura

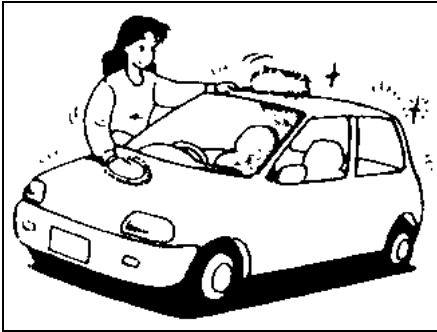

60B211S

Per aumentare la protezione e la brillantezza della carrozzeria, dopo il lavaggio, si consiglia di procedere alle operazioni di inceratura e lucidatura.

- Utilizzare esclusivamente cere e preparati per lucidatura di ottima qualità.
- Seguire scrupolosamente le istruzioni riportate sulle confezioni della cera e del preparato per lucidatura utilizzato.

PROMEMORIA

INFORMAZIONI GENERALI

Dati di identificazione del veicolo 10-1

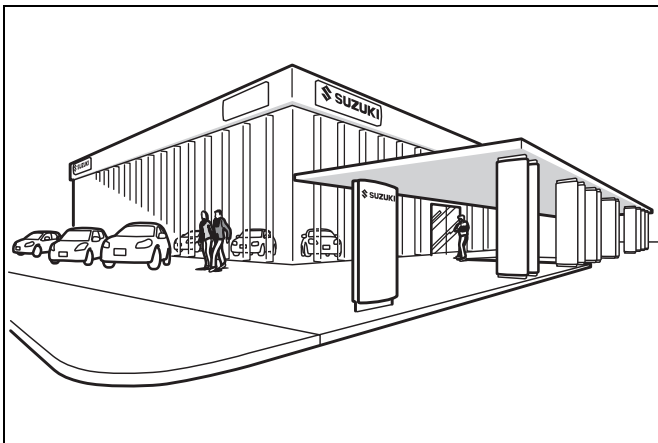

84MM01001

INFORMAZIONI GENERALI

Dati di identificazione del veicolo

Numero di telaio

ESEMPIO

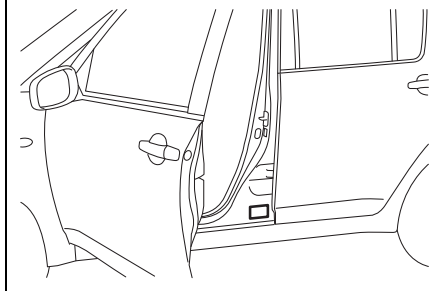

63J104

ESEMPIO (per alcuni veicoli)

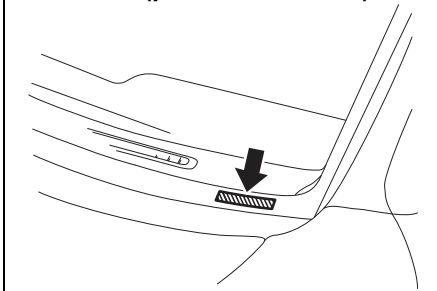

68LM101

I numeri di serie del telaio e/o del motore sono utilizzati per l'immatricolazione del veicolo. Inoltre, sono usati dal concessionario in sede di ordine o quando occorre farvi riferimento in caso di importanti informazioni di assistenza. Qualora fosse necessario rivolgersi al concessionario SUZUKI di fiducia per il proprio veicolo, ricordarsi di identificarlo attraverso questo numero. Se fosse difficile leggerlo, esso è riportato anche sulla targhetta di identificazione.

Numero di serie del motore

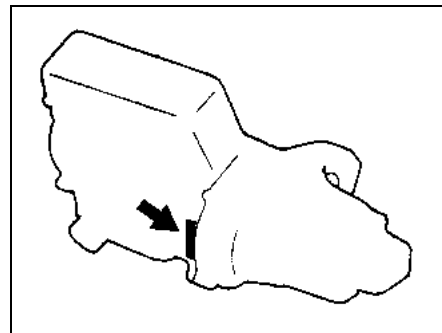

60G128

Il numero di serie del motore è stampigliato sul monoblocco come illustrato in figura.

DATI TECNICI

NOTA:

I dati tecnici sono soggetti a modifica senza preavviso.

M/T: transaxle manuale

2WD: trazione a due ruote motrici

A/T: transaxle automatico

4WD: trazione a quattro ruote motrici

OGGETTO: dimensioni		UNITÀ: mm (in)
Lunghezza totale		4175 (164,4)
Larghezza totale		1775 (69,9)
Altezza totale		1610 (63,4)
Passo		2500 (98,4)
Carreggiata	Anteriore	1535 (60,4)
	Posteriore	1505 (59,3)
Altezza da terra		185 (7,3)

OGGETTO: massa (peso)		UNITÀ: kg (lbs)	Modelli con motore M16A	Modelli con motore K14C	Modello con motore K14D	Modello con motore K10C
Peso in ordine di marcia	M/T	2WD	1075–1165 (2370–2568)	1120–1170 (2469–2579)	1165–1205 (2568–2657)	1085–1160 (2392–2557)
		4WD	1160–1230 (2557–2712)	1195–1240 (2635–2734)	1245–1275 (2745–2811)	1155–1230 (2546–2712)
	A/T	2WD	1120–1180 (2469–2601)	1145–1195 (2524–2635)	–	1130–1180 (2491–2601)
		4WD	1185–1245 (2612–2745)	1220–1265 (2690–2789)	–	1205–1250 (2657–2756)
Peso massimo autorizzato (GVWR)			1730 (3814)			
Peso massimo ammissibile su un singolo asse		Anteriore	1040 (2293)			

DATI TECNICI

OGGETTO: motore				
Tipo	M16A (DOHC)	K14C	K14D	K10C
Numero di cilindri	4	4	4	3
Alesaggio	78,0 mm (3,07 in)	73,0 mm (2,87 in)	73,0 mm (2,87 in)	73,0 mm (2,87 in)
Corsa	83,0 mm (3,27 in)	82,0 mm (3,23 in)	82,0 mm (3,23 in)	79,5 mm (3,13 in)
Cilindrata	1586 cm ³ (1586 cc; 96,8 cu.in)	1373 cm ³ (1373 cc; 83,8 cu.in)	1373 cm ³ (1373 cc; 83,8 cu.in)	998 cm ³ (998 cc; 60,9 cu.in)
Rapporto di compressione	11,0 : 1	9,9 : 1	10,9 : 1	10,0 : 1

OGGETTO: componenti elettrici			
Candele standard	Modelli con motore M16A	senza sistema ENG A-STOP	DENSO K16HPR-U11
		con sistema ENG A-STOP	NGK SILFR6A11
	Modelli con motore K10C e K14C		NGK ILZKR7D8
	Modelli con motore K14D		NGK ILZKR7N8S
Batteria al piombo-acido	Senza sistema ENG A-STOP		Zone non fredde: 12 V, 36 Ah, 300 A (EN) Zone fredde: 12 V, 44 Ah, 350 A(EN)
	Tranne che per modelli con motore K14D e sistema ENG A-STOP		12 V, 60 Ah, 600 A (EN)
	Per modelli con motore K14D e sistema ENG A-STOP		Zone non fredde: 12 V, 36 Ah, 300 A (EN) Zone fredde: 12 V, 44 Ah, 350 A (EN)
Batteria agli ioni di litio	con SHVS (Smart Hybrid Vehicle by Suzuki)		Esente da manutenzione*1
Fusibili	Vedere la sezione CONTROLLI E MANUTENZIONE.		

*1 Se la batteria agli ioni di litio è completamente scarica, non può essere ricaricata. Quando si sostituisce o smaltisce la batteria agli ioni di litio, rivolgersi a un concessionario autorizzato SUZUKI.

OGGETTO: luci		POTENZA	Tipo LAMPADINA
Faro	Anabbaglianti	Tipo alogeno	12 V, 55 W
		Tipo di LED* ¹	LED
	Abbaglianti	Tipo alogeno	12 V, 60 W
		Tipo di LED* ¹	LED
Fendinebbia (se in dotazione)		12 V, 55 W	H11
		12 V, 35 W	H8
Luci di posizione	Tranne per modelli con motore K14D	12 V, 5 W	W5W
	Per modelli con motore K14D* ¹	LED	–
Luci di marcia diurna (se in dotazione)		Tipo a lampadina	12 V, 13 W
		Tipo di LED* ¹	LED
Luce indicatore di direzione		Anteriore	12 V, 21 W
		Posteriore	12 V, 21 W
Indicatore di direzione laterale		(sul parafrangente)	12 V, 5 W
		(sullo specchio retrovisore esterno)* ¹	LED
Luci di posizione/freni posteriore* ¹		LED	–
Luce di stop superiore* ¹		LED	–
Luci retromarcia		12 V, 21 W	W21W
Luci targa	Tranne per modelli con motore K14D	12 V, 5 W	W5W
	Per modelli con motore K14D* ¹	LED	–
Luci retronebbia (se in dotazione)* ¹		LED	–

• Se occorre sostituire le lampade indicate nella tabella sopra, consultare il concessionario SUZUKI di fiducia.

*¹ Poiché le luci non sono scomponibili, non è possibile sostituire le singole lampade. In caso di guasto di una lampada, procedere con la sostituzione dell'intero gruppo.

DATI TECNICI

OGGETTO: luci		POTENZA	Tipo LAMPADINA
Luce interna	Luce cassetto portaoggetti (se in dotazione)	12 V, 1,4 W	–
	Luci vano piedi (se in dotazione)* ¹	LED	–
	Centrale (senza tetto apribile)	12 V, 10 W	–
	Altre luci	12 V, 5 W	W5W
Luce specchietto di cortesia (se in dotazione)		12 V, 3 W	–

• Se occorre sostituire le lampade indicate nella tabella sopra, consultare il concessionario SUZUKI di fiducia.

*1 Poiché le luci non sono scomponibili, non è possibile sostituire le singole lampade. In caso di guasto di una lampada, procedere con la sostituzione dell'intero gruppo.

OGGETTO: ruote e pneumatici	
Dimensioni degli pneumatici anteriori e posteriori	215/60R16 95H ^{*1} , 215/55R17 94V ^{*1}
Dimensioni cerchi	Pneumatici 215/60R16: 16X6 1/2J Pneumatici 215/55R17: 17X6 1/2J
Pressione pneumatici	Vedere i valori di gonfiaggio pneumatici specificati sull'etichetta applicata sul montante porta lato conducente.
Catene da neve consigliate	Spessore radiale: 10 mm (0,39 in), spessore assiale: 10 mm (0,39 in)
Pneumatici da neve consigliati	215/60R16 ^{*2} o 215/55R17 ^{*2}
Ruota di scorta	T135/90D16 102M ^{*3} T135/90R16 102M ^{*4}

*1 Se non si dispone di uno pneumatico con indice di carico e simbolo della categoria di velocità specificati, utilizzarne uno con indice e simbolo maggiori.

*2 Per pneumatici da neve:

- Verificare che gli pneumatici siano della stessa misura, struttura e indice di carico di quelli montati in origine.
- Montare gli pneumatici da neve su tutte le quattro ruote.
- È fondamentale comprendere che la velocità massima ammessa utilizzando gli pneumatici da neve è generalmente inferiore a quella degli pneumatici montati in origine.

Per maggiori informazioni, rivolgersi al concessionario SUZUKI di fiducia o al proprio fornitore.

*3 Per i modelli dei paesi europei, Israele e Taiwan

*4 Eccetto per i modelli dei paesi europei, Israele e Taiwan

DATI TECNICI

OGGETTO: carburante/lubrificanti e capacità (approssimative) consigliati				
Carburante		Vedere la sezione RIFORNIMENTO CARBURANTE.		47 l (10,3 Imp gal)
Olio motore	Modelli con motore M16A	A eccezione del Brasile	Classificazione: ACEA A1/B1, A3/B3, A3/B4, A5/B5 API SL, SM o SN ILSAC GF-3, GF-4 o GF-5 Viscosità: SAE 0W-20	3,9 l (6,9 Imp pt) (sostituzione con filtro dell'olio)
		Per il Brasile	Classificazione: API SL, SM o SN ILSAC GF-3, GF-4 o GF-5 Viscosità: SAE 5W-30	
	Modelli con motore K14C	A eccezione del Brasile	Classificazione: ACEA A1/B1, A3/B3, A3/B4, A5/B5 API SL, SM o SN ILSAC GF-3, GF-4 o GF-5 Viscosità: SAE 5W-30	3,3 l (5,8 Imp pt) (sostituzione con filtro dell'olio)
		Per il Brasile	Classificazione: API SL, SM o SN ILSAC GF-3, GF-4 o GF-5 Viscosità: SAE 5W-30	
	Modelli con motore K14D		Classificazione: ACEA A1/B1, A3/B3, A3/B4, A5/B5 API SL, SM o SN ILSAC GF-3, GF-4 o GF-5 Viscosità: SAE 0W-20	3,6 l (6,3 Imp pt) (sostituzione con filtro dell'olio)
	Modelli con motore K10C		Classificazione: ACEA A1/B1, A3/B3, A3/B4, A5/B5 API SL, SM o SN ILSAC GF-3, GF-4 o GF-5 Viscosità: SAE 5W-30	2,9 l (5,1 Imp pt) (sostituzione con filtro dell'olio)

OGGETTO: carburante/lubrificanti e capacità (approssimative) consigliati				
Liquido di raffreddamento motore	Modelli con motore M16A	M/T	Liquido di raffreddamento "SUZUKI LLC: Super" (blu)	5,8 l (10,2 Imp pt) (compresa la vaschetta di espansione)
		A/T		6,2 l (10,9 Imp pt) (compresa la vaschetta di espansione)
	Modelli con motore K10C e K14C	M/T		5,5 l (9,7 Imp pt) (compresa la vaschetta di espansione)
		A/T		5,7 l (10,0 Imp pt) (compresa la vaschetta di espansione)
	Modelli con motore K14D			
Olio transaxle manuale	5M/T		"SUZUKI GEAR OIL 75W"	2,5 l (4,4 Imp pt)
	Modelli con motore D16AA	6M/T		2,1 l (3,7 Imp pt)
	Modelli con motore K14C e K14D			2,8 l (4,9 Imp pt)
Olio transaxle automatico	Modelli con motore M16A		"SUZUKI AT OIL AW-1"	5,8 l (10,2 Imp pt)
	Modelli con motore K14C			6,2 l (10,9 Imp pt)
	Modelli con motore K10C			
Olio gruppo di rinvio	4WD	M/T	"SUZUKI GEAR OIL 75W-85"	0,87 l (1,5 Imp pt)
		A/T		0,91 l (1,6 Imp pt)
Olio differenziale posteriore	4WD		"SUZUKI GEAR OIL 75W-85"	0,73 l (1,3 Imp pt)
Liquido freni/liquido frizione			SAE J1704 o DOT4	-

PROMEMORIA

SUPPLEMENTI

Per Australia	12-1
Per paesi del CCG	12-4
Per il Messico	12-6
Per il Brasile	12-7
Per Taiwan	12-9
Per i modelli Cile, Costa Rica e Panama	12-13
Per l'Argentina	12-14
Per la Russia e gli altri paesi che adottano il sistema ERA-GLONASS	12-15

Per Australia

Data di fabbricazione

La data di fabbricazione è posta sulla targhetta dei dati di identificazione del veicolo. Con "data di fabbricazione" si intende il mese e l'anno solari in cui la scocca viene unita ai sottogruppi della trasmissione e il veicolo viene condotto o spostato fuori dalla linea di produzione.

Ruota di scorta (ruotino di scorta)

Dimensioni dei pneumatici	T135/90R16 102M
Dimensioni cerchi	16 x 4J
Pressione pneumatici a freddo	420 kPa (60 psi)

Il carico massimo ammesso per le ruote di scorta montate su questo veicolo non deve essere inferiore a 850 kg. In alternativa, devono possedere un indice della capacità di carico pari a "102" e un simbolo della categoria di velocità non inferiore a "M" (130 km/h).

Guidare con cautela quando è montata l'unità di scorta provvisoria. Rimontare l'unità standard il prima possibile.

Seggiolino per bambini

⚠ AVVERTENZA

Gli ancoraggi dei seggiolini per bambini sono progettati per sopportare esclusivamente i carichi imposti dai seggiolini montati in maniera corretta. In nessun caso essi devono essere impiegati per le cinture di sicurezza degli adulti, imbracature o per il fissaggio di altri elementi o apparecchiature al veicolo.

NOTA:

I seggiolini per bambini originali SUZUKI non sono conformi allo standard AS (standard australiano) 1754.

Non utilizzate questi seggiolini per bambini in Australia.

Staffe di ancoraggio della cintura superiore del seggiolino

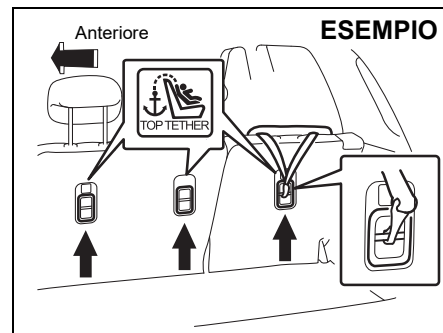

53SB61201

Alcuni sistemi di ritenuta per bambini richiedono l'utilizzo di una cintura di trattenimento superiore. Le staffe di ancoraggio della cintura superiore si trovano nei punti del veicolo illustrati in figura. Il numero di staffe di ancoraggio della cintura superiore presenti nel veicolo dipende dalle specifiche del veicolo.

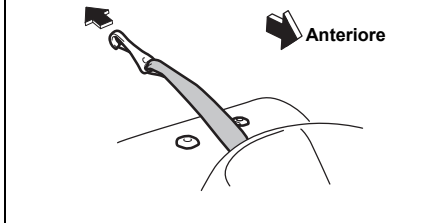
ESEMPIO

54P001207

Prima di ancorare la cintura di trattenimento superiore, rimuovere il poggiatesta. Dopo aver ancorato la cintura di trattenimento superiore, verificare che sia disposta come illustrato in figura.

Per rimuovere la cintura di trattenimento superiore, attenersi alla procedura descritta sopra in senso inverso.

Per dettagli sul modo migliore per garantire la sicurezza del proprio bambino, consultare "Cinture di sicurezza e sistemi di ritenuta per bambini" nella sezione INFORMAZIONI PRIMA DI METTERSI ALLA GUIDA.

**Seggiolini per bambini rivolti
contromarcia**

58MS030

⚠ AVVERTENZA

Non utilizzate seggiolini per bambini rivolti contromarcia su sedili protetti da airbag frontali.

⚠ AVVERTENZA

Non posizionate il seggiolino per bambini rivolto contromarcia sul sedile anteriore. L'attivazione dell'airbag frontale in caso di urto potrebbe causare lesioni anche mortali al bambino. La parte posteriore del seggiolino rivolto contromarcia infatti verrebbe a trovarsi troppo vicino alla zona di dispiegamento del cuscino dell'airbag.

Dovendo trasportare un bambino sul sedile anteriore con un seggiolino rivolto in senso di marcia, regolare il sedile passeggero nella posizione più arretrata. Per dettagli sul modo migliore per garantire la sicurezza del proprio bambino, consultare "Cinture di sicurezza e sistemi di ritenuta per bambini" nella sezione INFORMAZIONI PRIMA DI METTERSI ALLA GUIDA.

Significato dei simboli dell'airbag

ESEMPIO



72M00150

La targhetta è ubicata sull'aletta parasole.

⚠ AVVERTENZA

Non utilizzate MAI un seggiolino per bambini rivolto contromarcia su un sedile protetto da AIRBAG ATTIVO frontale, in quanto ciò potrebbe causare GRAVI LESIONI, talvolta FATALI, al BAMBINO.

Avviso cintura di sicurezza non allacciata

Attenersi a questo avviso e alle istruzioni relative alle cinture di sicurezza riportate nel presente libretto.

⚠ AVVERTENZA

Le cinture di sicurezza sono progettate per adattarsi sulla struttura ossea del corpo e devono essere posizionate in basso, da un lato all'altro del bacino nella parte anteriore oppure sulla zona bacino, torace e spalle, se possibile; evitate di indossare la sezione addominale della cintura all'altezza dell'area addominale.

- Le cinture di sicurezza devono essere regolate il più saldamente possibile, nel totale rispetto del comfort, al fine di fornire la protezione per la quale sono state concepite. Se la cintura è allentata, la protezione per chi la indossa sarà ampiamente ridotta.
- Prestate attenzione a evitare il contatto del nastro con prodotti per la lucidatura, oli e sostanze chimiche, in particolare con l'acido della batteria. Pulire le cinture di sicurezza con acqua e sapone neutro. Sostituire le cinture quando presentano tracce di usura, tagli o contaminazione.

(continua)

⚠ AVVERTENZA

(continua)

- Fate sostituire sempre il gruppo cintura di sicurezza a seguito di un incidente, anche se non vi sono danni apparenti.
- Il nastro della cintura non deve essere attorcigliato.
- Ogni cintura di sicurezza deve essere indossata da una sola persona; è pericoloso trasportare bambini sul grembo utilizzando una cintura di sicurezza per la protezione di entrambi.

Se il "gruppo cintura di sicurezza" integra l'"arrotolatore con regolazione della lunghezza e bloccaggio automatico" o l'"arrotolatore con bloccaggio di emergenza":

⚠ AVVERTENZA

- L'utente non deve apportare modifiche né aggiunte in grado di impedire l'azione di eliminazione del gioco delle cinture da parte dei dispositivi di regolazione, né di impedire l'eliminazione del gioco da parte del gruppo cintura stesso.
- Regolate le cinture di sicurezza facendo riferimento alle istruzioni riportate nel presente libretto, ossia in modo che le sezioni addominale e a bandoliera del "gruppo cintura di sicurezza" si adattino saldamente al corpo, nel totale rispetto del comfort.

Per paesi del CCG**Dati tecnici**

1.6 L

Potenza max.: 86 kW/6000 giri/min

Coppia max.: 151 Nm/4400 giri/min

Velocità max.: 180 km/h

Significato dei simboli dell'airbag**ESEMPIO**

52RS303

La targhetta è ubicata sull'aletta parasole.

⚠ AVVERTENZA

Non utilizzate MAI un seggiolino per bambini rivolto contromarcia su un sedile protetto da AIRBAG ATTIVO frontale, in quanto ciò potrebbe causare GRAVI LESIONI, talvolta FATALI, al BAMBINO.

حيث أن غاز الهيدروجين الملتهب يتولد في البطارية ويخرج منها عند الشحن، لهذا تأكد من اتباع الإجراءات أدناه قبل إعادة الشحن.

- ١ - انزع المفتاح من مفتاح الإشعال وأوقف تشغيل كل الملحقات.
- ٢ - افصل الكبل من الطرف السالب للبطارية إذا كانت البطارية في السيارة.
- ٣ - انزع أغطية البطارية إذا كانت الأغطية مزودة وتيار الشحن الكهربائي هو ٦ أمبير أو أكثر. في هذه الحالة لا تتجاوز ١٥ أمبير.
- استعمل تياراً كهربائياً ٥ أمبير أو أقل حين عدم نزع الأغطية أو إذا كانت البطارية غير مزودة بالأغطية أصلاً.
- ٤ - أوقف تشغيل الشاحن عند وصل وفصل كبلات الشاحن من البطارية.

تحذير

لا تشحن البطارية أبداً في مناطق محصورة مثل المراب. أبعد اللهب والشرر عن البطارية والا قد يحدث انفجار. كذلك لا تدخن أبداً حين العمل قرب البطارية.

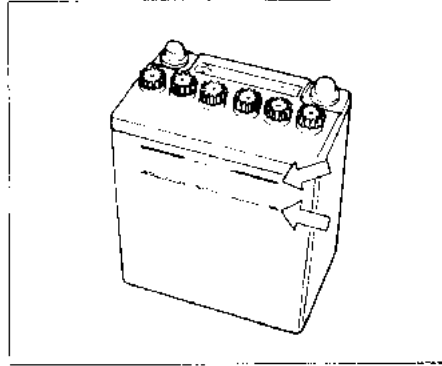

يجب ابقاء مستوى محلول البطارية بين خطي المستوى العلوي "UPPER" والسفلي "LOWER" في كل الأوقات. إذا وجدت أن المستوى هو تحت خط المستوى "LOWER"، عندها أضف ماء مقطراً إلى خط المستوى "UPPER". ينبغي أن تفحص دورياً البطارية وأطراف وصل البطارية ومسند تثبيت البطارية بالنسبة للصدأ. أزل الصدأ مستعملاً فرشاة قاسية ونشادر ممزوجاً بالماء، أو صودا الخبز الممزوجة بالماء. بعد إزالة الصدأ، اشطف بماء نظيف.

إذا كان لن يتم قيادة سيارتك لشهر أو أطول، عندها افصل الكبل من الطرف السالب للبطارية للمساعدة في منع التفريغ.

تحذير

تنتج البطاريات غاز الهيدروجين الملتهب. لهذا أبعد اللهب والشرر عن البطارية والا قد يحدث انفجار. كذلك لا تدخن أبداً حين العمل قرب البطارية.

تحذير

عند فحص أو صيانة البطارية، افصل الكبل السالب. احرص ألا تسبب دائرة قصر يترك أجسام معدنية تلمس أقطاب البطارية والسيارة في نفس الوقت.

تحذير

لتجنب الأذى الشخصي أو اتلاف السيارة أو البطارية، اتبع تعليمات بدء الحركة بكبلات العبور المذكورة في قسم خدمة الطوارئ من هذا الدليل إذا كان من الضروري بدء حركة السيارة بكبلات العبور.

Per il Messico

Rifornimento carburante

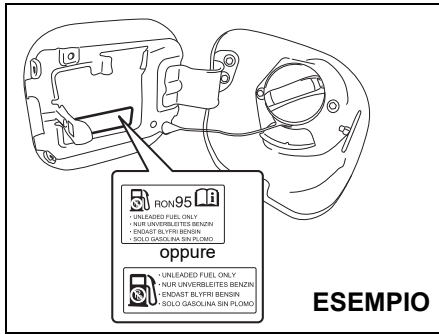

53SB11201

Modelli con motore M16A

Il carburante idoneo per questo veicolo è la benzina senza piombo normale con un numero di ottani minimo alla pompa di 87 [metodo (R + M)/2]. Su alcuni mercati, gli unici carburanti disponibili sono i combustibili ossigenati.

Modelli con motore K14C

Il carburante idoneo per questo veicolo è la benzina senza piombo normale con un numero di ottani minimo alla pompa di 91 [metodo (R + M)/2]. Su alcuni mercati, gli unici carburanti disponibili sono i combustibili ossigenati.

I combustibili ossigenati che soddisfano i requisiti minimi di ottani e i requisiti indicati di seguito possono essere impiegati senza compromettere la Garanzia limitata sul veicolo nuovo.

NOTA:

I combustibili ossigenati sono combustibili contenenti additivi che trasportano ossigeno quali MTBE o alcool.

In presenza della targhetta "RON 95", il carburante da utilizzare è la benzina senza piombo, con un numero di ottani minimo alla pompa di 91 [metodo (R + M)/2].

Miscela di benzina e alcol etilico

Le miscele di benzina senza piombo e alcol etilico (etanolo), note anche con il nome di gasohol, possono essere utilizzate sul veicolo solo se la percentuale di etanolo è inferiore al 10%.

Etichettatura delle pompe di rifornimento

In alcuni stati, le pompe erogatrici di combustibili ossigenati devono presentare etichette in merito al tipo e alla percentuale di contenuti ossigenati, nonché circa la presenza di additivi importanti. Queste etichette possono fornire all'utente informazioni sufficienti a stabilire se una miscela particolare soddisfa i requisiti di cui sopra. In altre zone, le pompe potrebbero non essere etichettate con altrettanta chiarezza in termini di tenore o tipologia di contenuti ossigenati e additivi. Se non si è certi che il carburante che si desidera utilizzare sia conforme a tali requisiti, verificarne l'idoneità con il gestore della stazione di servizio o il fornitore del carburante.

NOTA:

Per ridurre l'impatto sull'ambiente, SUZUKI consiglia di utilizzare combustibili ossigenati. Tuttavia, se si rifornite il vostro veicolo con combustibili ossigenati e non siete soddisfatti della guidabilità o dei consumi, ritornate ad utilizzare la benzina senza piombo normale.

AVVISO

Fate attenzione a non rovesciare carburante contenente alcol sulla carrozzeria durante il rifornimento. Fosse il caso, pulitelo immediatamente. Infatti, l'alcool presente nel carburante potrebbe causare danni alle parti verniciate, che non sono coperti dalla Garanzia limitata sul veicolo nuovo.

Significato dei simboli dell'airbag

ESEMPIO



52RS303

La targhetta è ubicata sull'aletta parasole.

⚠ AVVERTENZA

Non utilizzate MAI un seggiolino per bambini rivolto contromarcia su un sedile protetto da AIRBAG ATTIVO frontale, in quanto ciò potrebbe causare GRAVI LESIONI, talvolta FATALI, al BAMBINO.

Per il Brasile

Rifornimento carburante

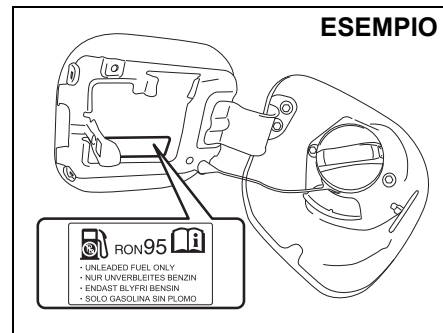

53SB11206

Se il bocchettone carburante del veicolo non è dotato di limitatore di flusso è possibile rifornire il veicolo sia con benzina senza piombo che con benzina con piombo, con numero di ottano (RON) non inferiore a 85. Nota: vi consigliamo di utilizzare benzina senza piombo.

Se, invece, il bocchettone combustibile del veicolo è dotato di limitatore di flusso, il veicolo **deve** essere rifornito esclusivamente con benzina senza piombo con numero di ottano (RON) non inferiore a 91 (oppure con RON non inferiore a 95 se specificato sullo sportello di accesso al bocchettone combustibile). Questi veicoli presentano inoltre un'etichetta in corrispondenza del bocchettone combustibile recante la scritta: "UNLEADED FUEL ONLY", "NUR UNVERBLEITES BENZIN", "ENDAST BLYFRI BENSIN", "SOLO GASOLINA SIN PLOMO" o "SOLO BENZINA SENZA PIOMBO".

Se è presente l'etichetta "RON 95", è necessario utilizzare benzina senza piombo con un numero di ottani (RON) uguale o superiore a **95**.

Miscele di benzina e alcol etilico

In alcuni mercati, sono commercializzate miscele di benzina senza piombo e alcol etilico (etanolo), note anche con il nome di gasohol. Queste miscele possono essere utilizzate sul veicolo solo se la percentuale di etanolo è inferiore al 27%. Il loro numero di ottani non deve comunque essere inferiore a quello prescritto per la benzina.

AVVISO

Il serbatoio carburante è dotato di un apposito spazio per consentire al carburante di espandersi a temperature elevate. Se proseguite il rifornimento oltre la chiusura automatica della pistola erogatrice o nel momento in cui il carburante inizia a rifluire, l'apposito spazio si riempie. Se il serbatoio è troppo pieno ed è esposto a temperature elevate potrebbero verificarsi perdite di carburante. Per evitarle, interrompete il rifornimento alla chiusura automatica della pistola erogatrice o nel momento in cui il combustibile inizia a rifluire (nel caso in cui vengano utilizzati impianti di rifornimento alternativi non automatici).

AVVISO

Fate attenzione a non rovesciare carburante contenente alcol sulla carrozzeria durante il rifornimento. Fosse il caso, pulitelo immediatamente. Infatti, l'alcool presente nel carburante potrebbe causare danni alle parti verniciate, che non sono coperti dalla Garanzia limitata sul veicolo nuovo.

Olio raccomandato

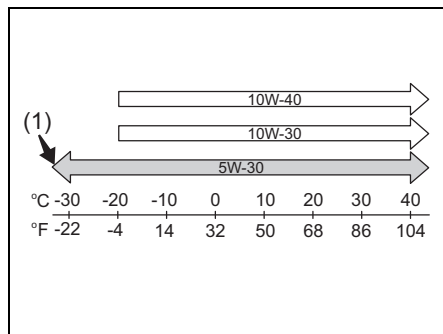

61MS413

(1) Preferito

Controllare che l'olio motore utilizzato rientri nelle classi di qualità indicate di seguito:

- API SL, SM, SN
- ILSAC GF-3, GF-4, GF-5

Selezionare la viscosità appropriata come indicato nella tabella.

SAE 5W-30 (1) è la scelta migliore per garantire una buona economia di carburante ed efficienza di avviamento del motore nella stagione fredda.

Per Taiwan

Significato dei simboli dell'airbag



61MS503

La targhetta è ubicata sull'aletta parasole.

⚠ AVVERTENZA

NON trasportate neonati e bambini sul sedile del passeggero anteriore. Ciò risulta essere violazione della legge.

Sistemi di ritenuta per bambini

⚠ ATTENZIONE

In caso di montaggio del seggiolino, il poggiatesta va regolato in altezza oppure va rimosso. Se, tuttavia, installate un rialzo privo di schienale o poggiatesta, non rimuovete il poggiatesta del sedile. Se rimuovete il poggiatesta per installare il seggiolino, rimontatelo dopo aver tolto il seggiolino.

Se il seggiolino viene montato in maniera erronea, il bambino che lo occupa potrebbe farsi del male in caso di incidente. (Per maggiori informazioni, fate riferimento a "Installazione con cinture di sicurezza vita/spalla", "Installazione con ancoraggi di tipo ISOFIX" e "Montaggio del seggiolino mediante la cintura di trattenimento superiore" alla sezione INFORMAZIONI PRIMA DI METTERSI ALLA GUIDA.)

Seggiolini per bambini

La tabella seguente indica l'idoneità dei sedili dei passeggeri per il trasporto e il montaggio dei sistemi di ritenuta per bambini.

Idoneità dei sistemi di ritenuta per bambini per ciascuna posizione del sedile

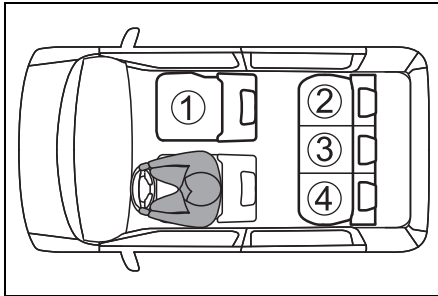

83RS034

NOTA:

L'illustrazione sopra mostra un veicolo con guida a sinistra.

Il numero della posizione del sedile ①, ②, ③ e ④ sui veicoli con guida a sinistra corrisponde a quello sui veicoli con guida a destra.

- ① Sedile passeggero anteriore
- ② Sedile posteriore lato destro
- ③ Sedile posteriore centrale
- ④ Sedile posteriore lato sinistro

①	✗
② (N. 1)	U
③	✗
④ (N. 1)	U



È idoneo per la categoria universale dei seggiolini per bambini fissati tramite cintura di sicurezza del veicolo.



È idoneo per i seggiolini per bambini i-Size e ISOFIX.



Questo sedile è dotato di punto di ancoraggio Top



Non è idoneo per il sistema di ritenuta per bambini.

N. 1: Se il poggiatesta interferisce con il sistema di ritenuta per bambini, rimuoverlo secondo necessità.

SUPPLEMENTI

Informazioni dettagliate sul sistema di ritenuta per bambini

Numero della posizione del sedile	Posizione di seduta			
	①	②	③	④
Posizione di seduta idonea per categoria universale, con cintura (SÌ/NO)	NO	SÌ	NO	SÌ
Posizione di seduta i-Size (SÌ/NO)	NO	SÌ	NO	SÌ
Posizione di seduta idonea per ancoraggio laterale (L1/L2)	NO	X	NO	X
Ancoraggio idoneo contro marcia (R1/R2/R3)	NO	R1,R2,R3	NO	R1,R2,R3
Ancoraggio idoneo nel senso di marcia (F2X/F2/F3)	NO	F2X,F2,F3	NO	F2X,F2,F3

Legenda

SÌ = idoneo per questa posizione di seduta

NO = non idoneo per questa posizione di seduta

X = posizione ISOFIX non idonea per i seggiolini ISOFIX in questo ancoraggio.

I seggiolini per bambini ISOFIX sono suddivisi in diverse fasce di peso, taglie e ancoraggio.

Il sistema di ritenuta per bambini può essere utilizzato nelle posizioni di seduta con ancoraggio mostrate nella tabella sopra.

Per informazioni su fasce di peso, taglia e ancoraggio, fare riferimento alla tabella nella pagina che segue.

Se il seggiolino per bambini in uso è privo di indicazione della taglia (o se non si trovano le informazioni nella tabella che segue), fare riferimento alle informazioni sull'idoneità del seggiolino per bambini per il veicolo o chiedere al rivenditore del prodotto.

Facce di peso	Classe taglia	Ancoraggio	Descrizione
0 (fino a 10 kg)	F	L1	Sistemi di ritenuta per bambini in posizione laterale verso sinistra (culla portatile)
	G	L2	Sistemi di ritenuta per bambini in posizione laterale verso destra (culla portatile)
	E	R1	Sedile rivolto contro marcia
0+ (fino a 13 kg)	E	R1	Sedile rivolto contro marcia
	D	R2	Sistemi di ritenuta di dimensioni ridotte, per bambini piccoli, orientati in senso contrario al senso di marcia
	C	R3	Sistemi di ritenuta di dimensioni standard, per bambini piccoli, orientati in senso contrario al senso di marcia
I (da 9 kg a 18 kg)	D	R2	Sistemi di ritenuta di dimensioni ridotte, per bambini piccoli, orientati in senso contrario al senso di marcia
	C	R3	Sistemi di ritenuta di dimensioni standard, per bambini piccoli, orientati in senso contrario al senso di marcia
	B	F2	Sistemi di ritenuta ad altezza ridotta, per bambini piccoli, orientati nel senso di marcia
	B1	F2X	Sistemi di ritenuta ad altezza ridotta, per bambini piccoli, orientati nel senso di marcia
	A	F3	Sistemi di ritenuta ad altezza intera, per bambini piccoli, orientati nel senso di marcia
II (da 15 kg a 25 kg)	X	X	–
III (da 22 kg a 36 kg)	X	X	–

Legenda

X = nessun ancoraggio per questa fascia di peso

Per i modelli Cile, Costa Rica e Panama

Rifornimento carburante

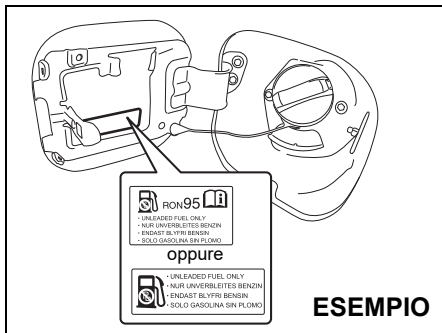

53SB11201

Modelli con motore M16A

È tassativo l'uso di benzina senza piombo, con numero di ottano (RON) non inferiore a 91.

Questi veicoli presentano inoltre un'etichetta in corrispondenza del bocchettone combustibile recante la scritta: "UNLEADED FUEL ONLY", "NUR UNVERBLEITES BENZIN", "ENDAST BLYFRI BENZIN", "SOLO GASOLINA SIN PLOMO" o "SOLO BENZINA SENZA PIOMBO".

Modelli con motore K14C

È tassativo l'uso di benzina senza piombo, con numero di ottano (RON) non inferiore a 95.

Questi veicoli presentano inoltre un'etichetta in corrispondenza del bocchettone combustibile recante la scritta: "UNLEADED FUEL ONLY", "NUR UNVERBLEITES BENZIN", "ENDAST BLYFRI BENZIN", "SOLO GASOLINA SIN PLOMO" o "SOLO BENZINA SENZA PIOMBO".

Se è presente l'etichetta "RON 95", è necessario utilizzare benzina senza piombo con un numero di ottani (RON) uguale o superiore a 95.

Miscela di benzina e alcol etilico

In alcuni mercati, sono commercializzate miscele di benzina senza piombo e alcol etilico (etanolo), note anche con il nome di gasohol.

Queste miscele possono essere utilizzate sul veicolo solo se la percentuale di etanolo è inferiore al 10%.

Il loro numero di ottani non deve comunque essere inferiore a quello prescritto per la benzina.

Miscela di benzina e alcol metilico

Miscela di benzina senza piombo e alcol metilico (metanolo) sono disponibili su alcuni mercati. NON UTILIZZARE MAI combustibili contenenti una percentuale di metanolo superiore al 5%. I danni all'impianto di alimentazione o il decadimento delle presta-

zioni del veicolo dovuti all'utilizzo di queste miscele non sono responsabilità di SUZUKI e pertanto non sono coperti dalla Garanzia sul veicolo nuovo.

Miscela contenenti una percentuale di metanolo uguale o inferiore al 5% possono essere utilizzate se contengono cosolventi e anticorrosivi.

NOTA:

Se rifornite il veicolo con miscela di benzina e alcol e non siete soddisfatti della guidabilità o dei consumi, ritornate a utilizzare benzina senza piombo non miscelata con alcol.

AVVISO

Il serbatoio carburante è dotato di un apposito spazio per consentire al carburante di espandersi a temperature elevate. Se proseguite il rifornimento oltre la chiusura automatica della pistola erogatrice o nel momento in cui il carburante inizia a rifluire, l'apposito spazio si riempie. Se il serbatoio è troppo pieno ed è esposto a temperature elevate potrebbero verificarsi perdite di carburante. Per evitarle, interrompete il rifornimento alla chiusura automatica della pistola erogatrice o nel momento in cui il carburante inizia a rifluire (nel caso in cui vengano utilizzati impianti di rifornimento alternativi non automatici).

AVVISO

Fate attenzione a non rovesciare carburante contenente alcol sulla carrozzeria durante il rifornimento. Fosse il caso, pulitelo immediatamente. Infatti, l'alcool presente nel carburante potrebbe causare danni alle parti verniciate, che non sono coperti dalla Garanzia limitata sul veicolo nuovo.

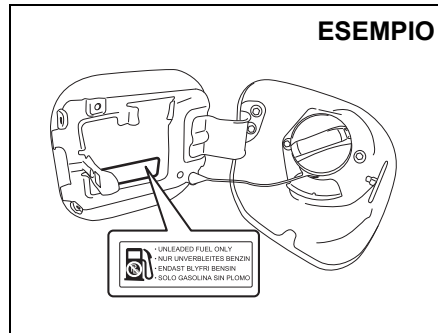
Per l'Argentina**Rifornimento carburante**

53SB11202

Per evitare di danneggiare il convertitore catalitico, il veicolo **deve essere** rifornito esclusivamente con benzina senza piombo con numero di ottani (RON) non inferiore a 91 (oppure RON non inferiore a 95 se specificato sullo sportello del bocchettone carburante). Questi veicoli presentano inoltre un'etichetta in corrispondenza del bocchettone combustibile recante la scritta: "UNLEADED FUEL ONLY", "NUR UNVERBLEITES BENZIN", "ENDAST BLYFRI BENSIN", "SOLO GASOLINA SIN PLOMO" o "SOLO BENZINA SENZA PIOMBO".

Miscele di benzina e alcol etilico

In alcuni mercati, sono commercializzate miscele di benzina senza piombo e alcol etilico (etanolo), note anche con il nome di gasohol. Queste miscele possono essere utilizzate sul veicolo solo se la percentuale di etanolo è inferiore al 12%. Il loro numero di ottani non deve comunque essere inferiore a quello prescritto per la benzina.

NOTA:

Se rifornite il veicolo con miscela di benzina e alcol e non siete soddisfatti della guidabilità o dei consumi, ritornate a utilizzare benzina senza piombo non miscelata con alcol.

AVVISO

Il serbatoio carburante è dotato di un apposito spazio per consentire al carburante di espandersi a temperature elevate. Se proseguite il rifornimento oltre la chiusura automatica della pistola erogatrice o nel momento in cui il carburante inizia a rifluire, l'apposito spazio si riempie. Se il serbatoio è troppo pieno ed è esposto a temperature elevate potrebbero verificarsi perdite di carburante. Per evitarle, interrompete il rifornimento alla chiusura automatica della pistola erogatrice o nel momento in cui il carburante inizia a rifluire (nel caso in cui vengano utilizzati impianti di rifornimento alternativi non automatici).

AVVISO

Fate attenzione a non rovesciare carburante contenente alcol sulla carrozzeria durante il rifornimento. Fosse il caso, pulitelo immediatamente. Infatti, l'alcool presente nel carburante potrebbe causare danni alle parti verniciate, che non sono coperti dalla Garanzia limitata sul veicolo nuovo.

Per la Russia e gli altri paesi che adottano il sistema ERA-GLONASS

La presenza o meno del sistema satellitare di assistenza stradale di emergenza e navigazione globale (ERA-GLONASS) dipende dal modello del veicolo. È presente se il veicolo è dotato di pulsante "SOS" e di microfono ERA-GLONASS.

Descrizione dell'equipaggiamento

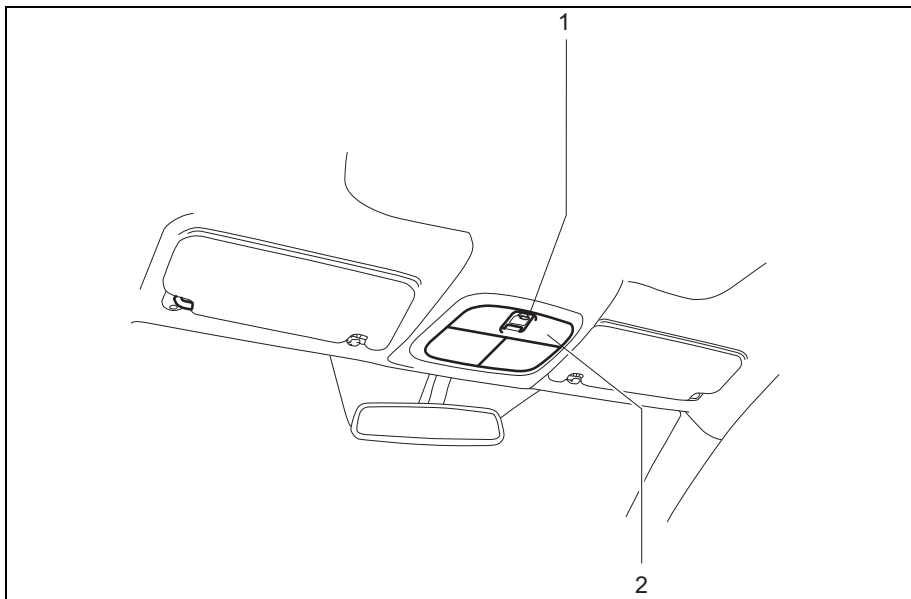

1. Tasto "SOS"
2. Microfono ERA-GLONASS

53SB11205

Sistema satellitare di assistenza stradale di emergenza e navigazione globale (ERA-GLONASS)

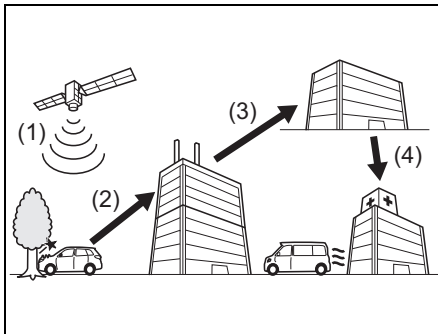

54P001203

- (1) Ricezione delle informazioni sulla posizione
- (2) Invio delle informazioni del veicolo al centro di emergenza
- (3) Segnalazione delle condizioni dell'incidente da parte del centro di emergenza al centro regionale EMERCOM (servizio 112)
- (4) Invio del mezzo di soccorso

Il sistema ERA-GLONASS (sistema satellitare di assistenza stradale di emergenza e navigazione globale) è installato a bordo del veicolo. Quando si verifica un incidente, il sistema invia automaticamente le informazioni al centro di emergenza e chiama l'operatore ERA-GLONASS per il pronto intervento.

NOTA:

- Il corretto funzionamento del sistema ERA-GLONASS sul veicolo dipende direttamente dalla presenza dell'operatore ERA-GLONASS nel paese e dalla disponibilità dei servizi.
- La responsabilità dei componenti del sistema ERA-GLONASS (con l'eccezione delle attrezzature installate sul veicolo) è a carico dell'operatore del sistema ERA-GLONASS.

▲ ATTENZIONE

- Il sistema ERA-GLONASS è disponibile esclusivamente laddove è presente la comunicazione mobile wireless. Questo sistema non può essere utilizzato nelle zone interessate da perturbazioni atmosferiche, nelle aree lontane e laddove non arriva il segnale.
- Se il microfono, l'altoparlante o il tasto "SOS" non funzionano a dovere, il sistema ERA-GLONASS non è in grado di lavorare in maniera soddisfacente. Far controllare il funzionamento dal concessionario SUZUKI autorizzato.
- Affinché il sistema ERA-GLONASS possa funzionare correttamente, utilizzate l'impianto audio originale SUZUKI.

Come utilizzare il sistema ERA-GLONASS

Il sistema ERA-GLONASS ha 2 modalità di funzionamento, una automatica e una manuale.

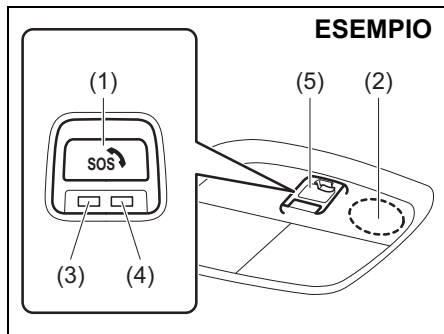

- (1) Tasto "SOS"
- (2) Microfono (lato sedile passeggero anteriore)
- (3) Indicatore verde
- (4) Indicatore rosso
- (5) Coperchio

Modalità di funzionamento automatica

Il sistema ERA-GLONASS si attiva portando il commutatore di accensione su "ON" oppure premendo l'interruttore motore per spostare la modalità di accensione in posizione di inserimento. In caso di incidente che comporta l'attivazione di un airbag, il centro di emergenza riceve automaticamente i segnali contenenti varie informazioni sul veicolo quali, ad esempio, le indicazioni sulla sua posizione. L'indicatore verde (3) smette di lampeggiare e si accende a luce fissa e, a questo punto, l'utente può contattare l'operatore ERA-GLONASS tramite il microfono (2).

NOTA:

Se scoppia un airbag, la chiamata di emergenza non viene effettuata automaticamente.

Modalità di funzionamento manuale

Aprire il coperchio (5) per il funzionamento manuale.

Dopo aver portato il commutatore di accensione su "ON" oppure aver premuto l'interruttore motore per spostare la modalità di accensione in posizione di inserimento, premere per più di 2 secondi il tasto "SOS" (1), quindi rilasciarlo.

L'indicatore verde (3) smette di lampeggiare e si accende a luce fissa e, a questo punto, l'utente può contattare l'operatore ERA-GLONASS tramite il microfono (2).

NOTA:

(Solo per la modalità di funzionamento manuale)

Quando il sistema è in manuale, non eseguire prove per confermarne il corretto funzionamento.

Se fosse necessario il controllo funzionale, eseguite un test utilizzando la modalità di prova. Per maggiori informazioni, fate riferimento a "Come utilizzare la modalità di prova" in questa sezione.

Se il sistema viene azionato accidentalmente, annullare l'operazione. Per maggiori informazioni, vedere "Annullamento del sistema ERA-GLONASS" in questa sezione.

NOTA:

(Per entrambe le modalità di funzionamento automatica e manuale)

- All'inizio, durante e alla fine della chiamata di emergenza, sarà prodotta una segnalazione acustica.
- Le informazioni sul veicolo, tra cui posizione, direzione, VIN, ora dell'incidente, sono inviate al centro di emergenza dove opera ERA-GLONASS. Dette informazioni saranno inviate soltanto effettuando la chiamata di emergenza. Eventuali conversazioni tenutesi durante la comunicazione non vengono registrate dal veicolo ma dal centro di emergenza.
- La voce dell'operatore ERA-GLONASS viene diffusa dall'altoparlante posto sul lato passeggero posteriore. Se l'impianto audio è in uso, la voce dell'operatore ERA-GLONASS avrà priorità pertanto il resto dell'audio sarà automaticamente silenziato.
- Il sistema ERA-GLONASS è dotato di batteria integrata che funge da alimentazione di riserva nel caso in cui un incidente danneggiasse la batteria del veicolo. La durata utile della batteria integrata è di circa 3 anni in condizioni di temperatura comprese tra -40°C e 85°C (-40°F e 185°F).

- Se l'indicatore rosso lampeggia 1 volta al secondo e, contemporaneamente, si accende la spia di avvertenza ERA-GLONASS, è possibile che la batteria integrata sia scarica oppure che sia presente un errore del sistema. Fate controllare presto il veicolo da un concessionario autorizzato SUZUKI. Quando la batteria integrata è scarica, sostituirla il prima possibile anche se la carica residua dovrebbe consentire una chiamata di circa 10 minuti con l'operatore ERA-GLONASS. Questa batteria integrata è specifica per il sistema ERA-GLONASS. Pertanto, in caso di sostituzione, rivolgetevi al vostro concessionario SUZUKI.

NOTA:

Le batterie esaurite devono essere smaltite in modo appropriato come previsto dalle norme di legge e non devono essere gettate nella spazzatura domestica.

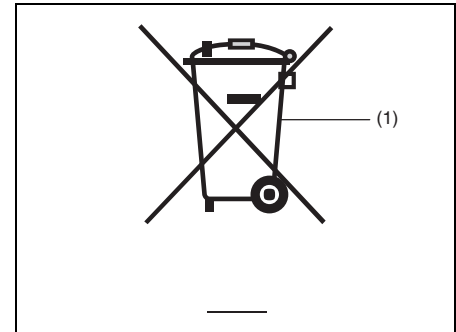

80JM133

(1) Simbolo del cassonetto barrato

Il simbolo del cassonetto barrato (1) indica che le batterie usate devono essere raccolte separatamente dai normali rifiuti urbani.

Assicurandosi che la batteria usata venga smaltita o riciclata in modo corretto, si contribuirà ad evitare potenziali conseguenze negative per l'ambiente e la salute, che altrimenti potrebbero verificarsi in caso di smaltimento scorretto della batteria stessa. Il riciclaggio dei materiali contribuisce a preservare le risorse naturali. Per informazioni più dettagliate riguardo lo smaltimento o il riciclaggio della batteria usata, rivolgersi al concessionario SUZUKI di fiducia.

SUPPLEMENTI

Spia indicatore

Il comportamento della spia indicatore nel tasto "SOS" varia in base allo stato di funzionamento del sistema ERA-GLONASS e allo stato di comunicazione.

Indicatore verde	Indicatore rosso	Stato
Spento	Spento	Funzionamento normale
Acceso	Acceso	Per circa 30 secondi quando la modalità di accensione viene spostata in posizione di inserimento o il commutatore di accensione passa su "ON". (N. 1) (per 2 secondi spostando la modalità di accensione in posizione di inserimento o il commutatore di accensione su "ON" entro 60 secondi dal disinserimento dell'accensione.)
Lampeggia (all'incirca ogni 3 secondi)	Spento	Assenza del collegamento GLONASS / GPS o della rete del modem (N. 2) Il dispositivo ERA-GLONASS è fuori dal campo di comunicazione.
Lampeggia (all'incirca 1 volta al secondo)	Spento	Avvio del funzionamento di ERA-GLONASS
Acceso	Spento	Comunicazione ERA-GLONASS stabilita
Lampeggia (all'incirca ogni 0,3 secondi)	Spento	Comunicazione ERA-GLONASS terminata normalmente (N. 3)
Spento	Lampeggia (all'incirca 1 volta al secondo)	Batteria integrata ERA-GLONASS scarica o errore del sistema (N. 4)
Spento	Lampeggia (all'incirca ogni 0,3 secondi)	Comunicazione ERA-GLONASS terminata in maniera anomala oppure problema di comunicazione

- N. 1 Fintanto che l'indicatore verde e rosso nel tasto "SOS" rimane acceso, non è possibile effettuare alcuna operazione manuale, neanche premendo il tasto "SOS". Se si verifica un incidente in questa situazione, la spia indicatore si spegne e il sistema ERA-GLONASS avvia la procedura automatica.
- N. 2 È possibile personalizzare il sistema affinché l'indicatore verde smetta di lampeggiare. Per maggiori informazioni, rivolgetevi al concessionario SUZUKI autorizzato.
- N. 3 Quando la chiamata viene completata, il LED verde o il LED rosso potrebbero lampeggiare, a seconda della risposta del centro di contatto d'emergenza.
- N. 4 Contemporaneamente, il display informazioni visualizzerà le segnalazioni di avvertenza e i messaggi informativi. Fate controllare il veicolo da un concessionario autorizzato SUZUKI.

Segnalazioni di avvertenza e messaggi informativi

Il display informazioni visualizza le segnalazioni di avvertenza e i messaggi informativi per comunicare al conducente la presenza di alcuni problemi del sistema ERA-GLONASS.

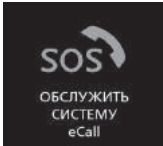
Segnalazioni di avvertenza e messaggi informativi	Segnalazione acustica	Causa e soluzione
 <p>53SB11203</p>	Segnalazione acustica (una volta dal cicalino interno)	È possibile che il sistema ERA-GLONASS abbia un problema. (N. 1) Fate controllare il veicolo da un concessionario autorizzato SUZUKI.

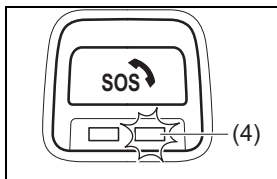

(N. 1) Quando la spia di segnalazione principale lampeggia, lampeggerà anche l'indicatore rosso (4) nel tasto "SOS" (all'incirca 1 volta al secondo).

Annullamento del sistema ERA-GLONASS

L'operazione può essere annullata solo quando la comunicazione avviene in modalità manuale. L'operazione può essere annullata premendo il tasto "SOS" (1) prima di stabilire la comunicazione con l'operatore ERA-GLONASS.

NOTA:

- La comunicazione non può essere annullata in modalità di funzionamento automatico.
- La comunicazione può essere annullata entro i primi 10 secondi dalla pressione del tasto "SOS".
- La comunicazione non può essere annullata dal veicolo dopo averla stabilita con l'operatore ERA-GLONASS. Richiedete al centro di emergenza di annullare la comunicazione.

Come utilizzare la modalità di prova

La modalità di prova permette di controllare se il sistema ERA-GLONASS funziona correttamente.

NOTA:

Mentre il sistema si trova in modalità di prova, la chiamata di emergenza non è effettuata, anche in caso di incidente. Parcheggiate il veicolo in luogo sicuro e avviate la modalità di prova.

Accesso alla modalità di prova

Per avviare la modalità di prova, procedere come segue.

- 1) Portare il commutatore di accensione su "LOCK" oppure premere l'interruttore motore per spostare la modalità di accensione in posizione di disinserimento.
- 2) Chiudere la porta del conducente e inserire il freno di stazionamento a fondo, a veicolo fermo.
- 3) Portare il commutatore di accensione su "ON" oppure premere l'interruttore motore per spostare la modalità di accensione in posizione di inserimento, quindi attendere 60 secondi circa con il veicolo parcheggiato.

NOTA:

Tutte le operazioni comprese nei seguenti passi 4), 5) e 6) devono essere completate entro 20 secondi.

- 4) Rilasciare e poi inserire il freno di stazionamento. Ripetere questa operazione per 3 volte (alla fine, il freno di stazionamento è inserito).
- 5) Aprire la porta del conducente e poi chiuderla.
- 6) Rilasciare e poi reinserire il freno di stazionamento. Ripetere questa operazione per 3 volte (alla fine, il freno di stazionamento è inserito).
- 7) Il sistema ERA-GLONASS inizia la modalità di prova. In questa modalità, l'indicatore verde del tasto "SOS" si spegne mentre quello rosso lampeggia ogni 3 secondi ininterrottamente.

NOTA:

L'inizio e la fine della modalità di prova sono segnalati da un bip sonoro.

Chiamata di prova

È possibile controllare se il sistema ERA-GLONASS funziona correttamente utilizzando il microfono, l'altoparlante e il call center per una prova, nel modo che segue.

- 1) Controllare che l'indicatore verde (3) nel tasto "SOS" (1) sia spento e quello rosso (4) lampeggi ogni 3 secondi, ininterrottamente.
- 2) Mantenere premuto il tasto "SOS" (1) per oltre 2 secondi, quindi rilasciarlo.
- 3) L'indicatore rosso (4) si accenderà per 5 secondi durante i quali occorrerà parlare nel microfono.
- 4) Il sistema elaborerà per alcuni secondi.
- 5) L'indicatore verde (3) si accenderà per 5 secondi durante i quali sarà possibile ascoltare la propria voce dall'altoparlante.
- 6) L'indicatore verde (3) e l'indicatore rosso (4) cambieranno l'intervallo di lampeggiamento in circa 1 volta al secondo, per 10 secondi. In questo periodo, occorrerà confermare se l'audio è stato registrato/riprodotto correttamente.
Premere il tasto "SOS" (1) durante il lampeggiamento degli indicatori verde e rosso significa che la prova è andata a buon fine; diversamente, la prova non è riuscita. In questo caso, non premere il tasto "SOS".

- 7) La comunicazione della chiamata di prova si avvia automaticamente. L'indicatore verde (3) cambierà l'intervallo di lampeggiamento in circa 1 volta al secondo mentre quello dell'indicatore rosso (4) passerà a una volta ogni 3 secondi.
- 8) L'indicatore verde (3) passerà dallo stato lampeggiante (all'incirca 1 volta al secondo) a acceso.
- 9) L'indicatore verde (3) cambierà l'intervallo di lampeggiamento in all'incirca una volta ogni 0,3 secondi e poi si spegnerà.
- 10) La modalità di prova terminerà automaticamente.

Uscita dalla modalità di prova

Per uscire dalla modalità di prova, eseguire una delle 3 seguenti procedure.

- Portare il commutatore di accensione su "LOCK" oppure premere l'interruttore motore per spostare la modalità di accensione in posizione di disinserimento.
- Avviare il veicolo per spostarlo.
- La modalità di prova terminerà automaticamente.

Spia indicatore (in modalità di prova)

Nella modalità di prova, il comportamento della spia indicatore nel tasto "SOS" varia in base allo stato di funzionamento del sistema ERA-GLONASS e allo stato di comunicazione.

Indicatore verde	Indicatore rosso	Stato
Spento	Lampeggia (all'incirca ogni 3 secondi)	Funzionamento normale (modalità di prova)
Spento	Acceso (per circa 5 secondi)	Parlare nel microfono.
Acceso (per circa 5 secondi)	Spento	Ascolto della propria voce dall'altoparlante
Lampeggia (all'incirca 1 volta al secondo)	Lampeggia (all'incirca 1 volta al secondo)	Conferma registrazione/riproduzione corretta dell'audio. Se OK, premere il tasto "SOS".
Lampeggia (all'incirca 1 volta al secondo)	Lampeggia (all'incirca ogni 3 secondi)	Inizio della comunicazione della chiamata di prova
Acceso	Lampeggia (all'incirca ogni 3 secondi)	Comunicazione della chiamata di prova stabilita
Lampeggia (all'incirca ogni 0,3 secondi)	Lampeggia (all'incirca ogni 3 secondi)	Fine della comunicazione della chiamata di prova senza anomalie (N. 1)
Spento	Lampeggia (all'incirca ogni 0,3 secondi)	Comunicazione della chiamata di prova terminata in maniera anomala oppure problema di comunicazione

N. 1 Quando viene eseguita la chiamata di prova, attendere la risposta vocale che conferma che le informazioni del veicolo sono state ricevute correttamente. Si dimostra così la correttezza della chiamata.

Una volta completata la chiamata di prova, il LED verde o rosso potrebbe lampeggiare, a seconda della risposta del centro di contatto.

Attivazione delle cinture di sicurezza con pretensionatori in caso di ribaltamento del veicolo

I pretensionatori si attivano in quasi tutte le situazioni di ribaltamento, nonché in caso di urti laterali e frontali di forza sufficiente ad attivare gli airbag.

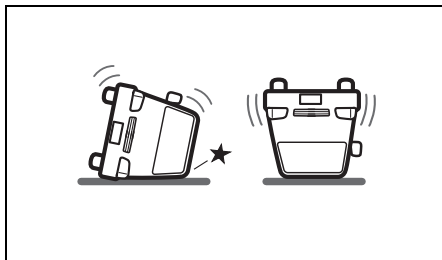

80J110

- Ribaltamento

Attivazione degli airbag laterali a tendina in caso di ribaltamento del veicolo

Gli airbag laterali a tendina si attivano in quasi tutte le situazioni di ribaltamento, nonché in caso di forti urti laterali.

In caso di ribaltamento del veicolo, si gonfiano entrambi gli airbag laterali a tendina. In caso di forte urto laterale, si gonfia l'airbag laterale a tendina sul lato del veicolo sul quale si è verificato l'urto stesso.

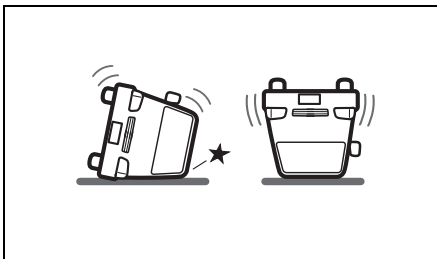

80J110

- Ribaltamento

INDICE ALFABETICO

Simboli

"Autonomia"	2-78, 2-105
"Consumo carb. istant."	2-78, 2-105
"Consumo carb. Medio"	2-78, 2-105

A

Acceleratore e freno	2-105
Airbag frontali	2-61
Airbag laterali e airbag laterali a tendina.....	2-65
Alette parasole	5-4
Alzacristalli a comando elettrico.....	2-21
Antenna della radio	5-38
Apertura/chiusura porte.....	2-2
Apertura/chiusura porte laterali	2-2
Arrotolatore con bloccaggio di emergenza (ELR)	2-36
Ascolto della radio.....	5-49, 5-51
Attrezzatura per la sostituzione degli pneumatici	8-1
Audio Bluetooth®	5-78
Avvertenze sui gas di scarico	3-1
Avviamento del motore nelle zone fredde.....	3-17
Avviamento/arresto del motore (veicoli con sistema di avviamento motore a pulsante senza chiave)	3-15
Avviamento/arresto del motore (veicoli privi di sistema di avviamento motore a pulsante senza chiave)	3-14
Avvisatore acustico.....	2-162
Avvisatore presenza veicoli in transito da dietro (RCTA)	3-127
Avviso cintura di sicurezza non allacciata.....	12-3

B

Bagagliaio.....	5-7
Batteria	7-70

Batteria agli ioni di litio.....	3-52
----------------------------------	------

C

Candele di accensione	7-58
Cappelliera.....	5-19
Carico del veicolo	6-1
Cassetto portaoggetti	5-12
Catene da neve.....	4-4
Chiavi	2-1
Cicalino di avviso chiave inserita.....	2-2
Cicalino luci accese	2-153
Cinghia di trasmissione.....	7-45
Cintura di sicurezza addominale-a bandoliera.....	2-36
Cintura di sicurezza con connettore staccabile.....	2-38
Cinture di sicurezza con pretensionatori.....	2-57
Cinture di sicurezza e sistemi di ritenuta per bambini	2-33
Cofano motore.....	5-2
Comandi radio al volante	5-81
Come funziona l'ABS	3-143
Commutatore di accensione	3-3
Consigli per prevenire i fenomeni di corrosione	9-1
Console a padiglione	5-13
Consumo di carburante.....	2-105
Consumo di olio motore	3-3
Contachilometri.....	2-82, 2-112
Contachilometri parziale	2-82, 2-112
Contagiri	2-75, 2-100
Controllo del livello del liquido di raffreddamento	7-54
Controllo del livello dell'olio	7-48
Controllo livello dell'olio del cambio.....	7-60
Controllo pneumatici	7-67
Convertitore catalitico	4-1
Convertitore CCCC	3-52

INDICE ALFABETICO

Coppia e potenza	2-105
Copriruota integrale	8-5
Cristalli.....	2-20
Cruise Control.....	3-62
Cruise control adattativo	3-93
Cruise Control adattativo con funzione Stop & Go	3-101

D

Data di fabbricazione.....	12-1
Dati di identificazione del veicolo	10-1
Dati tecnici.....	11-1
Display informazioni.....	2-77, 2-102
Doppio sensore.....	3-85
Durata del viaggio.....	2-105

E

Etichettatura delle pompe di rifornimento	12-6
---	------

F

Filtro antiparticolato benzina (GPF).....	3-20
Filtro dell'aria	7-56
Flusso di energia	2-105
Freni	7-63
Freno di stazionamento	7-65
Frizione	7-61
Funzionamento automatico delle luci.....	2-150
Funzionamento indicatori di direzione	2-155
Funzionamento luci.....	2-149
Funzione antifurto	5-83
Funzione antipizzicamento	2-23
Funzione viva-voce del Bluetooth®.....	5-70
Fusibili	7-72
Fusibili nel vano motore	7-73
Fusibili sotto plancia	7-75

G

Ganci appendiabiti	5-12
Ganci del bagagliaio	5-18
Ganci di traino su telaio	5-21
Ganci per la rete fermabagagli.....	5-18
Gancio portaspesa.....	5-18
Gruppo ottico posteriore.....	7-84
Guida della cintura di sicurezza posteriore.....	2-44
Guida in autostrada	4-3
Guida in fuoristrada	4-6
Guida in salita/discesa	4-3
Guida su strade allagate.....	4-6
Guida su terreni scivolosi	4-4
Guide o ancoraggio barre portatutto	5-20

I

Impianto audio.....	5-39
Impianto di climatizzazione.....	5-25, 7-93
Impianto di riscaldamento e climatizzazione automatico (controllo del clima).....	5-31
Impianto di riscaldamento e climatizzazione manuale.....	5-26
Impianto frenante	3-141
Impianto frenante antibloccaggio (ABS).....	3-142, 3-144
Impianto frenante servoassistito.....	3-142
Inceratura.....	9-6
Inconveniente del motore: il motorino d'avviamento non funziona.....	8-12
Inconveniente del motore: motore ingolfato	8-12
Inconveniente del motore: surriscaldamento	8-13
Indicatore della temperatura	2-76, 2-101
Indicatore di direzione laterale	7-78
Indicatore di livello del carburante.....	2-75, 2-100
Indicatore flusso di energia	3-40

Indicatore marcia ideale.....	2-81, 3-29
Installazione con ancoraggi di tipo ISOFIX.....	2-54
Installazione con cinture di sicurezza vita/spalla.....	2-53
Installazione dei trasmettitori a radiofrequenza.....	5-38
Interruttore ESP® "OFF".....	3-146
Interruttore fendinebbia.....	2-154
Interruttore lunotto termico/interruttore specchietti retrovisori esterni riscaldati.....	2-162
Interruttore motore.....	3-5
Interruttore regolatore assetto fari.....	2-154
Interruttore ripiegamento specchi retrovisori esterni.....	2-26
Interruttore segnalazione superamento della corsia "OFF".....	3-81
Interruttore sistema Hill Descent Control.....	3-148
Interruttore supporto alla frenata a doppio sensore "OFF".....	3-80
Interruttore tergi/lavalunotto.....	2-160
Istruzioni per l'avviamento di emergenza.....	8-9
K	
Kit di riparazione pneumatici.....	8-6
L	
Lavacrystallo.....	2-160
Lavaggio.....	9-4
Leva del freno di stazionamento.....	3-11
Leva di comando indicatori di direzione.....	2-155
Leva di comando luci.....	2-148
Leva di regolazione altezza del sedile.....	2-27
Leva di regolazione della posizione del sedile.....	2-27
Leva di regolazione della posizione del volante.....	2-161
Leva di regolazione inclinazione dello schienale.....	2-27, 2-30
Leva tergicristallo/lavacrystallo.....	2-156
Limitatore di velocità.....	3-64

Liquido della frizione.....	7-62
Liquido di raffreddamento motore.....	7-53
Liquido freni.....	7-63
Liquido lavacrystallo.....	7-92
Luce cassetto portaoggetti.....	5-6, 7-89
Luce di posizione anteriore.....	7-79
Luce interna.....	5-5, 7-88
Luci fendinebbia.....	7-81
Luci retromarcia.....	7-85
Luci targa.....	7-87
Luci vano piedi.....	5-6
M	
Maniglie d'appiglio.....	5-11
Manutenzione consigliata in condizioni di utilizzo gravoso del veicolo (eccetto per il Brasile).....	7-8
Manutenzione consigliata in condizioni di utilizzo gravoso del veicolo (per i Paesi UE e Israele).....	7-30
Manutenzione consigliata per l'utilizzo gravoso del veicolo (eccetto per i paesi UE, Israele e Brasile).....	7-19
Manutenzione consigliata per l'utilizzo gravoso del veicolo (per il Brasile).....	7-40
Manutenzione programmata.....	7-2
Miscele di benzina e alcol etilico.....	1-1, 12-6, 12-8, 12-13, 12-14
Miscele di benzina e alcol metilico.....	12-13
Modalità di impostazione.....	2-82, 2-112
Modalità manuale.....	3-26
Monitoraggio angoli ciechi (BSM).....	3-121
Montaggio del seggiolino mediante la cintura di trattenimento superiore.....	2-56
motori a benzina.....	1-1
Movimento.....	2-105

INDICE ALFABETICO

N

Numero di serie del motore 10-1

Numero di telaio..... 10-1

O

Olio del cambio 7-59

Olio differenziale posteriore 7-59

Olio gruppo di rinvio 7-59

Olio raccomandato 7-46, 12-9

Olio transaxle manuale 7-59

Orologio 2-78, 2-103, 5-17

Orologio e data 2-105

P

Pedale del freno 3-13, 7-64

Pedale dell'acceleratore 3-13

Pedale della frizione 3-13, 7-61

Pedali 3-13

Per Australia..... 12-1

Per i modelli Cile, Costa Rica e Panama 12-13

Per il Brasile 12-7

Per il Messico 12-6

Per l'Argentina 12-14

Per la Russia e gli altri paesi che adottano il

sistema ERA-GLONASS 12-15

Per paesi del CCG 12-4

Per Taiwan 12-9

Piano di manutenzione programmata
(eccetto per i paesi UE, Israele e Brasile)..... 7-14

Piano di manutenzione programmata
(eccetto per il Brasile) 7-3

Piano di manutenzione programmata
(per i Paesi UE e Israele) 7-25

Piano di manutenzione programmata (per il Brasile) 7-35

Pneumatici 7-66

Poggiabracchio anteriore con cassetto console 5-15

Poggiapiedi 5-17

Poggiatesta 2-28, 2-31

Portabicchieri/lattine anteriori 5-15

Portabicchieri/lattine e vano portaoggetti 5-14

Portabottiglie anteriore 5-15

Portabottiglie posteriore 5-15

Portellone 2-5

Posizione del selettore 2-81

Posizione selettore / indicatore marcia ideale 2-112

Presse accessori 5-8

Presse USB 5-9

Programma elettronico di stabilità (ESP®) 3-144

Pulizia e lavaggio del veicolo 9-2

Pulsante luci di emergenza 2-156

Punti di attacco del rimorchio 6-6

Q

Quadro strumenti 2-74

R

Rabbocco 7-49

Rabbocco del liquido di raffreddamento 7-54

Rabbocco dell'olio e controllo presenza perdite 7-52

Radio AM/FM con lettore CD 5-39

Radio FM/LW/MW con lettore CD 5-39

RDS (Radio Data System, sistema dati radio) 5-53

Regolazione dei sedili 2-26, 2-29

Regolazione della luminosità 2-76, 2-102

Regolazione in altezza del dispositivo di ancoraggio 2-43

Ribaltamento sedili posteriori 2-31

Rifornimento carburante 1-1, 12-6, 12-7, 12-13, 12-14

Ripiano del bagagliaio.....	5-19	Sistema di mantenimento della corsia.....	3-74
Riproduzione di file memorizzati nel dispositivo USB.....	5-63	Sistema di monitoraggio della pressione pneumatici (TPMS).....	3-152
Riproduzione di un brano sull'iPod.....	5-67	SISTEMA DI SICUREZZA SUZUKI.....	3-67
Riproduzione di un CD.....	5-56	Sistema di supporto alla frenata a doppio sensore.....	3-67
Riproduzione di un CD MP3/WMA/AAC.....	5-59	Sistema ENG A-STOP (sistema di arresto e avviamento Stop & Start automatici del motore) (per modello con motore K14D).....	3-51
Risparmio di carburante.....	4-2	Sistema ENG A-STOP (sistema di arresto e avviamento Stop & Start automatici del motore) (tranne per modello con motore K14D).....	3-43
Rodaggio.....	4-1	Sistema Hill Descent Control.....	3-147
Rotazione degli pneumatici.....	7-69	Sistema Hill Hold Control.....	3-150
Ruota di scorta (ruotino di scorta).....	12-1	Sistema immobilizzatore.....	2-1
Ruotino di scorta.....	7-69	Sistema luci di marcia diurna (D.R.L.).....	2-153
S		Sistemi di ritenuta per bambini.....	2-45
Scelta del liquido di raffreddamento.....	7-53	Sistemi di ritenuta per bambini per i paesi che recepiscono il Regolamento ONU N. 16.....	2-48
Sedili anteriori.....	2-26	Sistemi di ritenuta supplementari (airbag).....	2-59
Sedili anteriori riscaldati.....	2-28	Sollevamento del veicolo.....	8-1
Sedili posteriori.....	2-29	Sostituzione degli pneumatici e/o delle ruote.....	3-159
Seggiolino per bambini.....	2-48, 12-1	Sostituzione del filtro dell'olio.....	7-51
Segnalazione superamento della corsia.....	3-73	Sostituzione del liquido di raffreddamento.....	7-55
Segnalazioni di avvertenza e messaggi informativi.....	2-85, 2-116, 3-35, 3-112, 3-129, 3-137	Sostituzione dell'olio del cambio.....	7-61
Selezione delle modalità di accensione.....	3-8	Sostituzione della pila.....	2-15, 7-71
Sensori di parcheggio.....	3-131	Sostituzione delle ruote.....	8-4
Serrature con sicurezza bambini (porte posteriori).....	2-5	Sostituzione lampadine.....	7-77
Servofreno.....	3-141	Sostituzione olio motore e filtro.....	7-50
SHVS (Smart Hybrid Vehicle by Suzuki).....	3-40	Spazzole tergilicristallo/tergilunotto.....	7-89
Sistema 4WD a quattro modalità.....	3-33	Specchi retrovisori.....	2-24
Sistema chiusura centralizzata.....	2-3	Specchietti elettrici.....	2-25
Sistema di avviamento motore a pulsante senza chiave.....	3-7	Specchietti retrovisori esterni.....	2-25
Sistema di chiusura doppia.....	2-4		
Sistema di controllo della stabilità.....	3-144		
Sistema di controllo della trazione.....	3-144		
Sistema di disattivazione airbag passeggero anteriore.....	2-71		

INDICE ALFABETICO

Specchietto retrovisore interno con funzione antiabbagliamento automatico	2-24
Spia 4WD	2-145
Spia AIRBAG	2-60, 2-138
Spia antifurto.....	2-16
Spia avvertenza immobilizzatore/sistema di avviamento motore a pulsante senza chiave.....	2-139
Spia avvertenza porte aperte.....	2-139
Spia carica batteria insufficiente.....	2-137
Spia di avaria.....	2-138
Spia di avvertenza dei freni	2-134
Spia di avvertenza impianto frenante antibloccaggio (ABS)	2-135
Spia di avvertenza transaxle.....	2-139
Spia di avviso cintura di sicurezza lato conducente non allacciata/spia di avviso cintura di sicurezza lato passeggero non allacciata	2-137
Spia di segnalazione principale	2-148
Spia ENG A-STOP "OFF"	2-147, 3-59
Spia ESP®.....	2-135, 3-145
Spia indicatore del sistema di supporto alla frenata a doppio sensore	2-141
Spia indicatore ENG A-STOP.....	2-146
Spia indicatore ESP® "OFF"	2-136, 3-146
Spia indicatore Hill Descent Control.....	2-136
Spia indicatore luci accese.....	2-144
Spia indicatore rigenerazione dell'energia in fase di decelerazione.....	2-147
Spia indicatore segnalazione superamento della corsia	2-142
Spia indicatore sistema di supporto alla frenata a doppio sensore "OFF"	2-141
Spia insufficiente pressione dell'olio motore.....	2-136
Spia luce retronebbia.....	2-144
Spia luci abbaglianti	2-144
Spia pressione pneumatici insufficiente	2-132, 3-152
Spia richiesta cambio olio	2-145
Spia riserva carburante	2-140
Spia servosterzo elettrico	2-140
Spia sistema di regolazione automatica assetto dei fari.....	2-143
Spie degli indicatori di direzione	2-144
Spie e indicatori ottici.....	2-132
Sterzo	7-66
T	
Tachimetro.....	2-75, 2-100
Tappeti a pavimento	5-17
Tappo bocchettone carburante	5-1
Tasca schienale sedile anteriore	5-16
Telecamera posteriore.....	3-138
Telecomando sistema di avviamento motore a pulsante senza chiave	2-6, 2-7
Tempo totale di arresto al minimo e carburante totale risparmiato al minimo	2-105, 2-109
Tergicristallo.....	2-157
Tergicristallo con funzione di rilevamento della pioggia	2-158
Termometro	2-78, 2-104
Tetto apribile.....	5-9
Traino	8-11
Traino di rimorchio	6-1
Transaxle automatico a 6 velocità.....	3-24
Transaxle manuale.....	3-21
Trasmettitore sistema di apertura senza chiave	2-6, 2-13

U

Uso del transaxle 3-21

V

Vano cruscotto..... 5-14

Vano nel bagagliaio 5-16

Veicolo impantanato..... 4-5

Velocità media..... 2-78, 2-105

Verifica delle cinture di sicurezza 2-45

Verifiche giornaliere 3-2

Z

Zona di lavoro in abitacolo per avviamento
del motore 3-10

Per i paesi che hanno recepito la terza revisione del Regolamento ONU N. 10.

Installazione di dispositivi di trasmissione in radiofrequenza (RF)

Il presente veicolo è conforme al Regolamento ONU N. 10 a partire dalla terza revisione.

Quando si intende utilizzare sul veicolo dispositivi di trasmissione in RF, suggeriamo vivamente di selezionare quelli conformi alle normative o regolamenti applicabili nel proprio paese e di rivolgersi al concessionario SUZUKI di fiducia o a un tecnico esperto per eventuali consigli.

Tabella: Installazione e uso a bordo di dispositivi di trasmissione RF

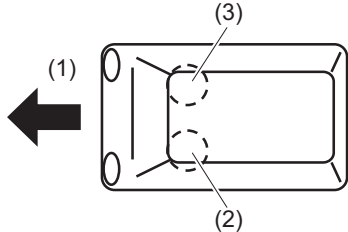
Bande di frequenza (MHz)		Posizione dell'antenna sul veicolo*	Potenza massima erogata (W)
144–146	Banda amatoriale	 54P0401201	50
430–440	Banda amatoriale		50
1200–1300	Banda amatoriale		10

(1) Anteriore

(2) Posizione di installazione dell'antenna: Parte anteriore sinistra del tetto

(3) Posizione di installazione dell'antenna: Parte anteriore destra del tetto

*L'illustrazione rappresenta un veicolo a due volumi.

Condizioni specifiche per l'installazione

NOTA:

1) Il cavo dell'antenna viene disposto il più lontano possibile dai dispositivi elettronici e dal cablaggio del veicolo.

2) Il cavo di alimentazione del trasmettitore è collegato adeguatamente alla batteria al piombo-acido del veicolo.

AVVISO

Prima di utilizzare il veicolo, verificate che non vi siano interferenze con tutti i dispositivi elettrici, sia in modalità stand-by mode che in modalità di trasmissione del dispositivo di trasmissione.

МОДЕЛ: S79M0

МОДЕЛ: S54P0

МОДЕЛ: R64M0

МОДЕЛ: 37290-54P0

МОДЕЛ: I54P0

- א. השימוש במכשיר הינו על בסיס "משני" ופטור מרשיון הפעלה אחרות.
- כלומר - לא מוגן מהפרעות וללא הפרעה למערכות אחרות הפועלות כדין .
- ב. רק "בפעולת בוק" לשימוש עצמי של הלקוח בלבד, הצורך פטור מרשיון הפעלה אחרות.
- מתן "שרות בוק" לצד ג' מחייב רשיון מיוחד ממושרד התקשורת.
- ג. אסור להחליף את האנטנה המקורית של המכשיר, ולא לעשות בו כל שינוי טכני אחר.

МОДЕЛ: T68L0,37290-54P0,I54P0
R64M0,S54P0,S79M0



И005 14

S180052024



TIS-15



40398036



T68L0

AGRÉÉ PAR L'ANRT MAROC
Numéro d'agrément : MR5587ANRT2010

37290-54P0

AGRÉÉ PAR L'ANRT MAROC
Numéro d'agrément : MR9231ANRT2014

I54P0

AGRÉÉ PAR L'ANRT MAROC
Numéro d'agrément : MR9232ANRT2014

R64M0

AGRÉÉ PAR L'ANRT MAROC
Numéro d'agrément : MR9234ANRT2014

S54P0

AGRÉÉ PAR L'ANRT MAROC
Numéro d'agrément : MR9233ANRT2014

S79M0

AGRÉÉ PAR L'ANRT MAROC
Numéro d'agrément : MR9235ANRT2014

S180052024

AGREE PAR L'ANRT MAROC

Numéro d'agrément : MR 17719 ANRT 2018

Date d'agrément : 16/10/2018

TIS-15

AGREE PAR L'ANRT MAROC

Numéro d'agrément : MR 17386 ANRT 2018

Date d'agrément : 30/08/2018

40398036

AGREE PAR L'ANRT MAROC

Numéro d'agrément : MR 5837 ANRT 2010

Date d'agrément : 08/10/2010

T68L0



37290-54P0



I54P0



R64M0,R79M0



S54P0



S79M0



37290-79M0



TA-2014/614

APPROVED

T68L0

TRA

REGISTERED No:
ER0038720/10
DEALER No:
0033578/10

37290-54P0

TRA

REGISTERED No:
ER0034158/14
DEALER No:
0033578/10

I54P0

TRA

REGISTERED No:
ER0034157/14
DEALER No:
0033578/10

R64M0

TRA

REGISTERED No:
ER0130467/14
DEALER No:
0033578/10

S54P0

TRA

REGISTERED No:
ER0034156/14
DEALER No:
0033578/10

S79M0

TRA

REGISTERED No:
ER0126613/14
DEALER No:
0033578/10

37290-79M0

TRA

REGISTERED No:
ER0126611/14
DEALER No:
0033578/10

R79M0

TRA

REGISTERED No:
ER0126610/14
DEALER No:
0033578/10

S180052024

TRA

REGISTERED No:
ER60911/18

DEALER No:
DA36975/14

TIS-15

TRA

REGISTERED No:
ER59583/17

DEALER No:
DA36975/14

40398036

TRA

REGISTERED No:
ER38555/15

DEALER No:
DA36975/14

T68L0

OMAN-TRA

R/1352/10

D090258

37290-54P0

OMAN-TRA

R/1986/14

D100428

I54P0

OMAN-TRA

R/1985/14

D100428

R64M0

OMAN-TRA

R/1783/14

D100428

S54P0

OMAN-TRA

R/1992/14

D100428

S79M0

OMAN-TRA

R/1727/14

D100428

37290-79M0

OMAN-TRA

R/1725/14

D100428

R79M0

OMAN-TRA

R/1726/14

D100428

S180052024

OMAN-TRA
R/1293/10
D090258

TIS-15

OMAN-TRA
R/4948/17
D100428

40398036

OMAN-TRA
R/1445/10
D090258



MODELO: T68L0
01870-10-01669
JAPÃO



MODELO: 37290-54P0
02016-15-01669
CHINA



MODELO: I54P0
02017-15-01669
CHINA



MODELO: R64M0
02015-15-01669
CHINA



MODELO: S79M0
02018-15-01669
CHINA, ÍNDIA

Este equipamento não tem direito á proteção contra interferência prejudicial e não pode causar interferência em sistemas devidamente autorizados.

Para consultas, visite: www.anatel.gov.br

R64M0

CNC COMISIÓN NACIONAL
DE **COMUNICACIONES**

H-17334

T68L0

CNC COMISIÓN NACIONAL
DE **COMUNICACIONES**

H-17335

T68L0,37290-54P0,I54P0,R64M0,
S79M0,37290-79M0,R79M0

Complies with
IMDA Standards
DA107093

S180052024

Complies with
IMDA Standards
DA107093

TIS-15

Complies with
IMDA Standards
DA107093

第十二條 經型式認證合格之低功率射頻電機，非經許可，公司、商號或使用者均不得擅自變更頻率、加大功率或變更原設計之特性及功能。

第十四條 低功率射頻電機之使用不得影響飛航安全及干擾合法通信；經發現有干擾現象時，應立即停用，並改善至無干擾時方得繼續使用。

前項合法通信，指依電信法規定作業之無線電通信。

低功率射頻電機須忍受合法通信或工業、科學及醫療用電波輻射性電機設備之干擾。

Blind Spot Monitor (BSM) System
 Company : Hella Kuga Huuck & Co
 Street : Kixbecker-Str.75
 Location : 39532 Lippstadt
 Country : Germany

Language	Text for manual (BSM) (to be confirmed by Suzuki)	Frequency range:	Transmission power:
1 Bulgarian	Състоятелно на Hella Kuga Huuck & Co... декларацията, че този радиомодул е одобрен за използване в ЕС в съответствие с Директива 2014/53/ЕО. Цялостният текст на ЕС декларацията за съответствие може да се намери на следния интернет-адрес: www.hella.com/suzuki	Честотният диапазон: 24,150 GHz ... 24,250 GHz	Предавателна мощност: 20 dBm (максимум)
2 Czech	Tímto Hella Kuga Huuck & Co. prohlašuje, že typ rádiového zařízení LCA 3.5 - M je v souladu se směrnicí 2014/53/EU. Úplně zřejmé prohlášení o shodě je k dispozici na této webové stránce: www.hella.com/suzuki	Frekvenční rozsah: 24,150 GHz ... 24,250 GHz	Transmit Power: 20 dBm (maximum)
3 Danish	Herved erklærer Hella Kuga Huuck & Co... at radiomodulstyret LCA 3.5 - M er i overensstemmelse med direktiv 2014/53/EU. EU-overensstemmelseserklæringen fulde tekst kan findes på følgende internetadresse: www.hella.com/suzuki	Frekvensområdet: 24,150 GHz ... 24,250 GHz	Transmit Power: 20 dBm (maksimum)
4 German	Hiermit erkläre Hella Kuga Huuck & Co... dass der Funkanlagen-Typ LCA 3.5 - M der Richtlinie 2014/53/EU entspricht. Der vollständige Text der EU-Konformitätserklärung ist unter der folgenden Internetadresse verfügbar: www.hella.com/suzuki	Frequenzbereich: 24,150 GHz ... 24,250 GHz	Sendeleistung: 20dBm (maximum)
5 Greek	Ημεν επιβεβαιώνουμε ότι η Hella Kuga Huuck & Co... είναι σε πλήρη συμμόρφωση με την οδηγία LCA 3.5 - M της Οδηγίας 2014/53/ΕΕ. Ο πλήρης κείμενος κείμενος του Ευρωπαϊκού Διακηρυκτικού Κειμένου είναι διαθέσιμο στην ακόλουθη διεύθυνση: www.hella.com/suzuki	Ευρωπαϊκή Συχνότητα: 24,150 GHz ... 24,250 GHz	Ισχύς Μεταδόσης: 20 dBm (Μέγιστο)
6 English	Hierby, Hella Kuga Huuck & Co. declares that the radio equipment type LCA 3.5 - M is in compliance with Directive 2014/53/EU. The full text of the EU declaration of conformity is available at the following internet address: www.hella.com/suzuki	Frequency range: 24,150 GHz ... 24,250 GHz	Transmission power: 20 dBm (maximum)
7 Spanish	Por la presente, Hella Kuga Huuck & Co. declara que el Tipo de equipo radioelectro LCA 3.5 - M es conforme con la Directiva 2014/53/UE. El texto completo de la declaración UE de conformidad está disponible en la dirección Internet: www.hella.com/suzuki	Gama de frecuencias: 24,150 GHz ... 24,250 GHz	Potencia de transmisión: 20 dBm (máximo)
8 Estonian	Käesoleva deklaratsiooni teatab Hella Kuga Huuck & Co... et käesoleva raadioseadme tüüp LCA 3.5 - M vastab direktiivi 2014/53/EU nõuetele. Elu vastavusdeklaratsiooni täielik tekst on kättesaadav Interneti-aadressil: www.hella.com/suzuki	Sagedusala: 24,150 GHz ... 24,250 GHz	Saatetõhusus: 20 dBm (maksimaalne)
9 Finnish	Hella Kuga Huuck & Co. vakuuttaa, että radiolaitetyypin LCA 3.5 - M on direktiivin 2014/53/EU mukainen. EU-vaatamustenmukaaisuusdeklaratiuksen täysimittainen teksti on saatavilla seuraavassa internetosoitteessa: www.hella.com/suzuki	Täajussala: 24,150 GHz ... 24,250 GHz	Lähetysteho: 20 dBm (maksimi)
10 French	Le socat Suzuki, Hella Kuga Huuck & Co... déclare que l' é quipement radioélectrique LCA 3.5 - M est conforme à la directive 2014/53/UE. Le texte complet de la déclaration UE de conformité est disponible à l' adresse internet suivante: www.hella.com/suzuki	Gamme de fréquences: 24,150 GHz ... 24,250 GHz	Puissance de transmission: 20 dBm (maximum)
11 Irish	Lais seo, Deiarthaíom Hella Kuga Huuck & Co... go bhfuil an cineál Tealaíaimí raidió LCA 3.5 - M i gcomhréir le Treoir 2014/53/AE. Tá teacs iomlán an dearbhu comhréireachta an AE ar fáil ag an seoladh idirín seo a leanas: www.hella.com/suzuki	Reimse Mhíochtaí: 24,150 GHz ... 24,250 GHz	Tríchuairdeán Power: 20 dBm (uasmeáid)
12 Croatian	Hella Kuga Huuck & Co. ovime izjavljuje da je radijska oprema tipa LCA 3.5 - M u skladu s direktivom 2014/53/EU. Potpuno tekst deklaracije o usklađenosti dostupan je na adresi: www.hella.com/suzuki	Frekvencijski raspon: 24,150 GHz ... 24,250 GHz	Prijemna snaga: 20 dBm (maksimum)
13 Hungarian	Hella Kuga Huuck & Co. igazolja, hogy a LCA 3.5 - M típusú rádióeszköz megfelel a 2014/53/EU irányelvnek. Az EU-megfelelőségi nyilatkozat teljes szövege elérhető a következő internetes címen: www.hella.com/suzuki	Frekvencia tartomány: 24,150 GHz ... 24,250 GHz	Átviteli teljesítmény: 20 dBm (maximum)

14	Italian	Il fabbricante, Heila KG&A Hueck & Co., dichiara che il tipo di apparecchiatura radio LCA 3.5 - M è conforme alla direttiva 2014/53/UE. Il testo completo della dichiarazione di conformità UE è disponibile al seguente indirizzo: www.heila.com/suzuki		Gamma di frequenze: 24.150 GHz ... 24.250 GHz	Trasmissione di potenza: 20 dBm (massimo)
15	Lithuanian	Heila KG&A Hueck & Co. patvirtina, kad radijo prietaisų tipas LCA 3.5 - M atitinka Direktyvą 2014/53/ES. Visas ES atitikties deklaracijos tekstas prieinamas šiuo interneto adresu: www.heila.com/suzuki		Dažnių diapazonas: 24.150 GHz ... 24.250 GHz	Perduoti galia: 20 dBm (maksimali)
16	Latvian	Ar šo Heila KG&A Hueck & Co. deklarē, ka radioierkarta LCA 3.5 - M atbilst Direktīvai 2014/53/ES. Pilns ES atbilstības deklarācijas teksts ir pieejams šādā interneta vietnē: www.heila.com/suzuki		Frekvēņu diapazons: 24.150 GHz ... 24.250 GHz	Parraidīt jauda: 20 dBm (maksimums)
17	Maltese	Heila KG&A Hueck & Co. niddikjara li dan it-tip ta' apparatur ta' radio LCA 3.5 - M li huwa konformi mad-Direttiva 2014/53/UE. Il-test tal-kompletto ta' deklarazzjoni ta' konformita' ta' UE huwa disponibbli f'dan l-indirizz ta' internet li g'heila.com/suzuki		Firxa ta' frekwenzas: 24.150 GHz ... 24.250 GHz	Jittirrammettu Power: 20 dBm (massimu)
18	Dutch	Hierbij verklaar ik, Heila KG&A Hueck & Co., dat het type radioapparatuur LCA 3.5 - M conform is met Richtlijn 2014/53/EU. De volledige tekst van de EU-conformiteitsverklaring kan worden geraadpleegd op het volgende internetadres: www.heila.com/suzuki		Frequentiebereik: 24.150 GHz ... 24.250 GHz	Zendvermogen: 20 dBm (maximum)
19	Polish	Heila KG&A Hueck & Co. niniejszym oświadczam, że typ urządzenia radiowego LCA 3.5 - M jest zgodny z dyrektywą 2014/53/UE. Pełny tekst deklaracji zgodności UE jest dostępny pod następującym adresem Internetowym: www.heila.com/suzuki		Zakres częstotliwości: 24.150 GHz ... 24.250 GHz	Moc transmisji: 20 dBm (maksymalnie)
20	Portuguese	O(a) abaixo assinado(a) Heila KG&A Hueck & Co. declara que o presente tipo de equipamento de rádio LCA 3.5 - M está em conformidade com a Diretiva 2014/53/UE. O texto integral da declaração de conformidade está disponível no seguinte endereço de Internet: www.heila.com/suzuki		Faixa de frequência: 24.150 GHz ... 24.250 GHz	Potência de transmissão: 20 dBm (máximo)
21	Romanian	Prin prezenta, Heila KG&A Hueck & Co. declară că tipul de echipament radio LCA 3.5 - M este în conformitate cu Directiva 2014/53/UE. Textul integral al declarației UE de conformitate este disponibil la următoarea adresă internet: www.heila.com/suzuki		Gama de frecvențe: 24.150 GHz ... 24.250 GHz	Putere Transmisit: 20 dBm (maxim)
22	Slovak	Heila KG&A Hueck & Co. týmto vyhlasuje, že radiový zariadenie typu LCA 3.5 - M je v súlade so smernicou 2014/53/EU úplne eu vyhlásenie o zhode je k dispozícii na tejto internetovej adrese: www.heila.com/suzuki		Frekvenčný rozsah: 24.150 GHz ... 24.250 GHz	Transmit Power: 20 dBm (maximum)
23	Slovene	Heila KG&A Hueck & Co. potrjuje, da je tip radijske opreme LCA 3.5 - M skladen z Direktivo 2014/53/EU. Celotno besedilo izjave EU o skladnosti je na voljo na naslednjem spletnem naslovu: www.heila.com/suzuki		Frekvenčni razpon: 24.150 GHz ... 24.250 GHz	Oddajna moč: 20 dBm (največ)
24	Swedish	Härmed förklarar Heila KG&A Hueck & Co. att denna typ av radioutrustning LCA 3.5 - M överensstämmer med direktiv 2014/53/EU. Den fullständiga texten till EU-förskriften om överensstämmelse finns på följande webbadress: www.heila.com/suzuki		Frekvensområde: 24.150 GHz ... 24.250 GHz	Transmit Effekt: 20 dBm (max)

DICHIARAZIONE di CONFORMITÀ

MARCA: Panasonic
MODELO: YEP0PTA606A0

COFETEL
RCPPAYE14-0724

NYCE REC:



La operación de este equipo está sujeta a las siguientes dos condiciones: (1) es posible que este equipo o dispositivo no cause interferencia perjudicial y (2) este equipo o dispositivo debe aceptar cualquier interferencia, incluyendo la que pueda causar su operación no deseada.

Dichiarazione di Conformità (DdC)

Fare riferimento alla seguente Dichiarazione di conformità (DdC) in ciascuna lingua.

English	Hereby, Panasonic Corporation, declares that this YEP0PTA606A0 is in compliance with the essential requirements and other relevant provisions of Directive 1999/5/EC.
Bulgarian	С на с т о я щ е т о , P a n a s o n i c C o r p o r a t i o n , д е к л а р и р а , ч е Y E P 0 P T A 6 0 6 A 0 е в с ъ о т в е т с т в е н с ъ с с њ е с т в е н н е т е и з и с к в а н и я т н а Д р у г и т е л и н г у и р а з п о р е д б и н а Д и р е к т и в а 1 9 9 9 / 5 / E C .
Czech	Panasonic Corporation tímto prohlašuje, že YEP0PTA606A0 splňuje základní požadavky a všechna příslušná ustanovení Směrnice 1999/5/ES.
Danish	Undertegnede Panasonic Corporation erklærer herved, at følgende udstyr YEP0PTA606A0 overholder de væsentlige krav og øvrige relevante krav i direktiv 1999/5/EF.
German	Hiermit erkläre Panasonic Corporation, dass sich das Gerät YEP0PTA606A0 in Übereinstimmung mit den grundlegenden Anforderungen und den übrigen einschlägigen Bestimmungen der Richtlinie 1999/5/EG befindet.
Estonian	Käesolevaaga kinnitab Panasonic Corporation seadme YEP0PTA606A0 vastavust direktiivi 1999/5/EÜ põhinõudele ja nimetatud direktiivist tulenevatele teistele asjakohastele sätetele.
Greek	Μ Ε Τ Η Ν Π Α Ρ Ο Υ Σ Α Ο Κ Α Τ Α Σ Κ Ε Υ Α Σ Τ Η Σ P a n a s o n i c C o r p o r a t i o n Δ Η Ω Ν Ε Ι Ο Τ Ι Y E P 0 P T A 6 0 6 A 0 Σ Υ Μ Π Ο Ρ Φ Ω Ν Ε Τ Α Ι Π Ρ Ο Σ Τ Ι Σ Ο Υ Σ Ι Ω Δ Ε Ι Σ Α Π Α Ι Τ Η Σ Ε Ι Σ Κ Α Ι Τ Ι Σ Λ Ο Ι Π Ε Σ Χ Ε Τ Ι Κ Ε Σ Δ Ι Α Τ Α Ξ Ε Ι Σ Τ Η Σ Ο Δ Η Γ Ι Α Σ 1 9 9 9 / 5 / Ε Κ .
Spanish	Por la presente, Panasonic Corporation, declara que este YEP0PTA606A0 cumple con los requisitos esenciales y otras exigencias relevantes de la Directiva 1999/5/EC.
French	Par la présente, Panasonic Corporation déclare que l'appareil YEP0PTA606A0 est conforme aux exigences essentielles et aux autres dispositions pertinentes de la directive 1999/5/CE.
Italian	Con la presente Panasonic Corporation dichiara che questo YEP0PTA606A0 è conforme ai requisiti essenziali ed alle altre disposizioni pertinenti stabilite dalla direttiva 1999/5/CE.
Latvian	Ar šo Panasonic Corporation deklarē, ka YEP0PTA606A0 atbilst Direktīvas 1999/5/EK būtiskajām prasībām un citiem ar to saistītajiem noteikumiem.
Lithuanian	Šiuo Panasonic Corporation deklaruoja, kad šis YEP0PTA606A0 atitinka esminius reikalavimus ir kitas 1999/5/EB Direktyvos nuostatas.
Hungarian	A Panasonic Corporation ezzenel kijelenti, hogy a YEP0PTA606A0 típusú berendezés teljesíti az alábbi követelményeket és más 1999/5/EK irányelvben meghatározott vonatkozó rendelkezéseket.
Dutch	Hierbij verklaart Panasonic Corporation dat het toestel YEP0PTA606A0 in overeenstemming is met de essentiële eisen en de andere relevante bepalingen van richtlijn 1999/5/EG.
Polish	Niniejszym Panasonic Corporation deklaruje że YEP0PTA606A0 jest zgodny z zasadniczymi wymaganiami i innymi właściwymi postanowieniami Dyrektywy 1999/5/EC.
Portuguese	Eu, Panasonic Corporation, declaro que o YEP0PTA606A0 cumpre os requisitos essenciais e outras provisões relevantes da Directiva 1999/5/EC.
Romanian	Prin prezenta, Panasonic Corporation, declară că aparatul YEP0PTA606A0 este în conformitate cu cerințele esențiale și cu alte prevederi pertinente ale Directivei 1999/5/CE.
Slovak	Panasonic Corporation týmto vyhlasuje, že YEP0PTA606A0 spĺňa základné požiadavky a všetky príslušné ustanovenia Smernice 1999/5/ES.
Slovenian	Panasonic Corporation izjavlja, da je ta YEP0PTA606A0 v skladu z bistvenimi zahtevami in drugimi relevantnimi določili direktive 1999/5/ES.
Finnish	Panasonic Corporation vakuuttaa täten että YEP0PTA606A0 tyyppinen laite on direktiivin 1999/5/EY oleellisten vaatimusten ja sitä koskevien direktiivin muiden ehtojen mukainen.
Swedish	Härmed intygar Panasonic Corporation att denna YEP0PTA606A0 står i överensstämmelse med de väsentliga kraven och andra relevanta bestämmelser i direktiv 1999/5/EC.



WARNING

Danger of explosion if battery is incorrectly replaced. Replace only with the same or equivalent type.

[Czech]	OMRON Automotive Electronics Co. Ltd. tímto prohlašuje, že tento [S79M0, S54P0, R79M0, R64M0, 37290-79M0, 37290-54P0, I54P0, T68L0] je ve shodě se základními požadavky a dalšími příslušnými ustanoveními směrnice 1999/5/ES.
[Danish]	Undertegnede OMRON Automotive Electronics Co. Ltd. erklærer herved, at følgende udstyr [S79M0, S54P0, R79M0, R64M0, 37290-79M0, 37290-54P0, I54P0, T68L0] overholder de væsentlige krav og øvrige relevante krav i direktiv 1999/5/EF.
[German]	Hiermit erkläre OMRON Automotive Electronics Co. Ltd., dass sich das Gerät [S79M0, S54P0, R79M0, R64M0, 37290-79M0, 37290-54P0, I54P0, T68L0] in Übereinstimmung mit den grundlegenden Anforderungen und den übrigen einschlägigen Bestimmungen der Richtlinie 1999/5/EG befindet.
[Estonian]	Käesolevaga kinnitab OMRON Automotive Electronics Co. Ltd. seadme [S79M0, S54P0, R79M0, R64M0, 37290-79M0, 37290-54P0, I54P0, T68L0] vastavust direktiivi 1999/5/EU põhinõuetele ja nimetatud direktiivist tulenevatele teistele asjakohastele sätetele.
[English]	Hereby, OMRON Automotive Electronics Co. Ltd., declares that this [S79M0, S54P0, R79M0, R64M0, 37290-79M0, 37290-54P0, I54P0, T68L0] is in compliance with the essential requirements and other relevant provisions of Directive 1999/5/EC.
[Spanish]	Por medio de la presente OMRON Automotive Electronics Co. Ltd. declara que el [S79M0, S54P0, R79M0, R64M0, 37290-79M0, 37290-54P0, I54P0, T68L0] cumple con los requisitos esenciales y cualesquiera otras disposiciones aplicables o exigibles de la Directiva 1999/5/CE.
[Greek]	ΜΕ ΤΗΝ ΠΑΡΟΥΣΑ ΟΜΡΟΝ Automotive Electronics Co. Ltd. ΔΗΛΩΝΕΙ ΟΤΙ [S79M0, S54P0, R79M0, R64M0, 37290-79M0, 37290-54P0, I54P0, T68L0] ΣΥΜΜΟΡΦΩΝΕΤΑΙ ΠΡΟΣ ΤΙΣ ΟΥΣΙΩΔΕΙΣ ΑΠΑΙΤΗΣΕΙΣ ΚΑΙ ΤΙΣ ΛΟΙΠΕΣ ΣΧΕΤΙΚΕΣ ΔΙΑΤΑΞΕΙΣ ΤΗΣ ΟΔΗΓΙΑΣ 1999/5/ΕΚ.
[French]	Par la présente OMRON Automotive Electronics Co. Ltd. déclare que l'appareil [S79M0, S54P0, R79M0, R64M0, 37290-79M0, 37290-54P0, I54P0, T68L0] est conforme aux exigences essentielles et aux autres dispositions pertinentes de la directive 1999/5/CE.
[Italian]	Con la presente OMRON Automotive Electronics Co. Ltd. dichiara che questo [S79M0, S54P0, R79M0, R64M0, 37290-79M0, 37290-54P0, I54P0, T68L0] è conforme ai requisiti essenziali ed alle altre disposizioni pertinenti stabilite dalla direttiva 1999/5/CE.
[Latvian]	Ar šo OMRON Automotive Electronics Co. Ltd. deklarē, ka [S79M0, S54P0, R79M0, R64M0, 37290-79M0, 37290-54P0, I54P0, T68L0] atbilst Direktīvas 1999/5/EK būtiskajām prasībām un citiem ar to saistītajiem noteikumiem.
[Lithuanian]	Šiuo OMRON Automotive Electronics Co. Ltd. deklaruoją, kad šis [S79M0, S54P0, R79M0, R64M0, 37290-79M0, 37290-54P0, I54P0, T68L0] atitinka esminius reikalavimus ir kitas 1999/5/EB Direktyvos nuostatas.
[Dutch]	Hierbij verklaart OMRON Automotive Electronics Co. Ltd. dat het toestel [S79M0, S54P0, R79M0, R64M0, 37290-79M0, 37290-54P0, I54P0, T68L0] in overeenstemming is met de essentiële eisen en de andere relevante bepalingen van richtlijn 1999/5/EG.
[Maltese]	Hawn hekk, OMRON Automotive Electronics Co. Ltd., jidhikjara li dan [S79M0, S54P0, R79M0, R64M0, 37290-79M0, 37290-54P0, I54P0, T68L0] jikkonforma mal-hittigijiet essenzjali u ma provvediment i oħrajn relevanti li hemm fid-Direttiva 1999/5/EC.
[Hungarian]	Alulírott, OMRON Automotive Electronics Co. Ltd. nyilatkozom, hogy a [S79M0, S54P0, R79M0, R64M0, 37290-79M0, 37290-54P0, I54P0, T68L0] megfelel a vonatkozó alapvető követelményeknek és az 1999/5/EC irányelv egyéb előírásainak.
[Polish]	[OMRON Automotive Electronics Co. Ltd.] niniejszym oświadczam, że [S79M0, S54P0, R79M0, R64M0, 37290-79M0, 37290-54P0, I54P0, T68L0] spełnia zasadnicze wymogi oraz inne istotne postanowienia dyrektywy 1999/5/EC.
[Portuguese]	OMRON Automotive Electronics Co. Ltd. declara que este [S79M0, S54P0, R79M0, R64M0, 37290-79M0, 37290-54P0, I54P0, T68L0] está conforme com os requisitos essenciais e outras disposições da Directiva 1999/5/CE.
[Slovenian]	OMRON Automotive Electronics Co. Ltd. izjavlja, da je ta [S79M0, S54P0, R79M0, R64M0, 37290-79M0, 37290-54P0, I54P0, T68L0] v skladu z bistvenimi zahtevami in ostalimi relevantnimi določili direktive 1999/5/ES.
[Slovak]	OMRON Automotive Electronics Co. Ltd. týmto vyhlasuje, že [S79M0, S54P0, R79M0, R64M0, 37290-79M0, 37290-54P0, I54P0, T68L0] spĺňa základné požiadavky a všetky príslušné ustanovenia Smernice 1999/5/ES.

[Finnish]	OMRON Automotive Electronics Co. Ltd. vakuuttaa täten että [S79M0, S54P0, R79M0, R64M0, 37290-79M0, 37290-54P0, I54P0, T68L0] tyyppinen laite on direktiivin 1999/5/EY oleellisten vaatimusten ja sitä koskevien direktiivien muiden ehtojen mukainen.
[Swedish]	Härmed intygar OMRON Automotive Electronics Co. Ltd. att denna [S79M0, S54P0, R79M0, R64M0, 37290-79M0, 37290-54P0, I54P0, T68L0] står i överensstämmelse med de väsentliga egenskapskrav och övriga relevanta bestämmelser som framgår av direktiv 1999/5/EG.
[Icelandic]	Hér með lýsir OMRON Automotive Electronics Co. Ltd. yfir því að [S79M0, S54P0, R79M0, R64M0, 37290-79M0, 37290-54P0, I54P0, T68L0] er í samræmi við grunnkröfur og aðrar kröfur, sem gerðar eru í tilskipun 1999/5/EC.
[Norwegian]	OMRON Automotive Electronics Co. Ltd. erklærer herved at utstyret [S79M0, S54P0, R79M0, R64M0, 37290-79M0, 37290-54P0, I54P0, T68L0] er i samsvar med de grunnleggende krav og øvrige relevante krav i direktiv 1999/5/EF.
[Romania]	„Noi OMRON Automotive Electronics Co. Ltd. declarăm că aparatul [S79M0, S54P0, R79M0, R64M0, 37290-79M0, 37290-54P0, I54P0, T68L0] este în conformitate cu cerințele esențiale și cu alte prevederi relevante ale Hotărârii Guvernului nr.88/2003 și Directivei 1999/5/EC.
[Bulgarian]	С настоящия документ OMRON Automotive Electronics Co. Ltd. декларира, че [S79M0, S54P0, R79M0, R64M0, 37290-79M0, 37290-54P0, I54P0, T68L0] е в съгласие с основните изисквания и съответните постановления на Директива 1999/5/EC.
[Turkish]	İşbu belge ile OMRON Automotive Electronics Co. Ltd., bu [S79M0, S54P0, R79M0, R64M0, 37290-79M0, 37290-54P0, I54P0, T68L0]'in 1995/5/EC Yönetmeliği esas gereksinimlerine ve diğer şartlarına uygun olduğunu beyan eder.
[Croatian]	Ovime, OMRON Automotive Electronics Co. Ltd. izjavljuje da je ovaj [S79M0, S54P0, R79M0, R64M0, 37290-79M0, 37290-54P0, I54P0, T68L0] sukladan s bitnim zahtjevima i drugim relevantnim odredbama direktive 1999/5/EZ.
[Macedonian]	Со ова, OMRON Automotive Electronics Co. Ltd. објавува дека овој [S79M0, S54P0, R79M0, R64M0, 37290-79M0, 37290-54P0, I54P0, T68L0] е во согласност со суштинските услови и други релевантни одредби од Директивата 1999/5/EЗ.
[Montenegrin]	Ovim, OMRON Automotive Electronics Co.Ltd., izjavljuje da je ova [S79M0, S54P0, R79M0, R64M0, 37290-79M0, 37290-54P0, I54P0, T68L0] u skladu sa osnovnim zahtjevima i drugim relevantnim odredbama Direktive 1999/5/EZ.

Request for the complete form of Declaration of Conformity

By mail: address

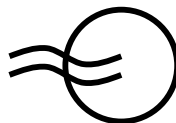

The contact person of radio equipment
type approval affairs (R&TTE DoC request)

OMRON Automotive Electronics Co. Ltd.
6368 Nenjo-zaka, Okusa, Komaki, Aichi 485-0802
JAPAN

By e-mail:



To:
oae_denpaninsho@oae.omron.co.jp

Manufacturer: Continental Automotive GmbH

Address: Seimensstrasse12

D-93055 Regensburg

Germany

Radio Transmitter: S180052024 and Radio Receiver: 40398036

[cs]Cesky [Czech]	Continental tímto prohlašuje, že tento Radio Transmitter and Receiver je ve shodě se základními požadavky a dalšími příslušnými ustanoveními směrnice 1999/5/ES.
[da]Dansk [Danish]	Undertegnede Continental erklærer herved, at følgende udslyr Radio Transmitter and Receiver overholder de væsentligste krav og øvrige relevante krav i direktiv 1999/5/EF.
[de]Deutsch [German]	Hiermit erkläre Continental, dass sich das Gerät Radio Transmitter and Receiver in Übereinstimmung mit den grundlegenden Anforderungen und den übrigen einschlägigen Bestimmungen der Richtlinie 1999/5/EG befindet.
[et]Eesti [Estonian]	Käesolevaga kinnitab Continental seadme Radio Transmitter and Receiver vastavust direktiivi 1999/5/EÜ põhinõuetele ja nimetatud direktiivis tulenevatele teistele asjakohastele sätetele.
[en]English	Hereby, Continental declares that this Radio Transmitter and Receiver is in compliance with the essential requirements and other relevant provisions of Directive 1999/5/EC.
[es]Español [Spanish]	Por medio de la presente Continental declara que el Radio Transmitter and Receiver cumple con los requisitos esenciales y cualesquiera otras disposiciones aplicables o exigibles de la Directiva 1999/5/CE.
[el]Ελληνικά [Greek]	ΜΕ ΤΗΝ ΠΑΡΟΥΣΑ Continental ΔΗΛΩΝΕΙ ΟΤΙ Radio Transmitter and Receiver ΣΥΜΜΟΡΦΩΝΕΤΑΙ ΠΡΟΣ ΤΙΣ ΟΥΣΙΩΔΕΙΣ ΑΠΑΙΤΗΣΕΙΣ ΚΑΙ ΤΙΣ ΚΟΙΝΕΣ ΞΕΤΙΚΕΣ ΔΙΑΤΑΞΕΙΣ ΤΗΣ ΟΔΗΓΙΑΣ 1999/5/ΕΚ.
[fr]Français [French]	Par la présente Continental déclare que l'appareil Radio Transmitter and Receiver est conforme aux exigences essentielles et aux autres dispositions pertinentes de la directive 1999/5/CE.
[it]Italiano [Italian]	Con la presente Continental dichiara che questo Radio Transmitter and Receiver è conforme ai requisiti essenziali ed alle altre disposizioni pertinenti stabilite dalla direttiva 1999/5/CE.
[lv]Latviski [Latvian]	Ar šo Continental deklarē, ka Radio Transmitter and Receiver atbilst Direktīvas 1999/5/EK būtiskajām prasībām un citiem ar to saistītajiem noteikumiem.

<p>LI]Lietuvių [Lithuanian]</p>	<p>Šiuo <i>Continental</i> deklaruojama, kad šis <i>Radio Transmitter and Receiver</i> atitinka esminius reikalavimus ir kitas 1999/5/EB Direktyvos nuostatas.</p>
<p>nl]Nederlands [Dutch]</p>	<p>Hierbij verklaart <i>Continental</i> dat het toestel <i>Radio Transmitter and Receiver</i> in overeenstemming is met de essentiële eisen en de andere relevante bepalingen van richtlijn 1999/5/EG.</p>
<p>mt]Malti [Maltese]</p>	<p>Hawnhekk, <i>Continental</i>, jiddikjara li dan <i>Radio Transmitter and Receiver</i> jikkonforma mal- tiġġiet essenzjali u ma provvediment oħrajn rilevanti li hemm fid-Direttiva 1999/5/EC.</p>
<p>hu]Magyar [Hungarian]</p>	<p>Aulirótt, <i>Continental</i> nyilatkozik, hogy a <i>Radio Transmitter and Receiver</i> megfelel a vonatkozó alapvető követelményeknek és az 1999/5/EC irányelv egyéb előírásainak.</p>
<p>pl]Polski [Polish]</p>	<p>Niniejszym <i>Continental</i> oświadcza, że <i>Radio Transmitter and Receiver</i> jest zgodny z zasadniczymi wymogami oraz pozostałymi stosownymi postanowieniami Dyrektywy 1999/5/EC.</p>
<p>pt]Português [Portuguese]</p>	<p><i>Continental</i> declara que este <i>Radio Transmitter and Receiver</i> está conforme com os requisitos essenciais e outras disposições da Directiva 1999/5/CE.</p>
<p>sl]Slovensko [Slovenian]</p>	<p><i>Continental</i> izjavlja, da je ta <i>Radio Transmitter and Receiver</i> v skladu z bistvenimi zahtevami in ostalimi relevantnimi določili direktive 1999/5/ES.</p>
<p>sk]Slovenský [Slovak]</p>	<p><i>Continental</i> týmto vyhlasuje, že <i>Radio Transmitter and Receiver</i> spĺňa základné požiadavky a všetky príslušné ustanovenia Smernice 1999/5/ES.</p>
<p>fi]Suomi [Finnish]</p>	<p><i>Continental</i> vakuuttaa täten että <i>Radio Transmitter and Receiver</i> tyyppinen laite on direktiivin 1999/5/EY oleellisten vaatimusten ja sitä koskevien direktiivin muiden ehtojen mukainen.</p>
<p>sv]Svenska [Swedish]</p>	<p>Härmed intygar <i>Continental</i> att denna <i>Radio Transmitter and Receiver</i> står i överensstämmelse med de väsentliga egenskapskrav och övriga relevanta bestämmelser som framgår av direktiv 1999/5/EG.</p>
<p>is]Íslenska [Icelandic]</p>	<p>Hér með lýsir <i>Continental</i> yfir því að <i>Radio Transmitter and Receiver</i> er í samræmi við grunnkröfur og aðrar kröfur, sem gerðar eru í tilskipun 1999/5/EF.</p>
<p>no]Norsk [Norwegian]</p>	<p><i>Continental</i> erklærer herved at utstyret <i>Radio Transmitter and Receiver</i> er i samsvar med de grunnleggende krav og øvrige relevante krav i direktiv 1999/5/EF.</p>



OMRON Automotive Electronics Co. Ltd.
6388 Neno-zaka, Okusa, Komaki, Aichi 485-0802 JAPAN
TEL:+81-568-78-6159 FAX:+81-568-78-7659

Frequency band(s) : T5SR1, T6L0, R64M0; 432.93MHz;
IS5R0, IS4P0, 37290-54P0, S79M0; 125kHz;
Maximum radio-frequency power transmitted in the frequency band(s) :
T5SR1: 80dBµV/m [③3m]; T6L0: 75dBµV/m [③3m]; IS5R0: 54dBµV/m [③10m];
IS4P0: 52dBµV/m [③10m]; R64M0: 73dBµV/m [③3m];
37290-54P0: 58dBµV/m [③10m]; S79M0: 95dBµV/m [③3m].

Receiver Category of these radio equipment is Category 2, which is referred to EN 300 220-1.
CAUTION - Danger of explosion if battery is incorrectly replaced. Replace only with the same or equivalent type.
CAUTION - Do not expose to excessive heat such as sunshine, fire or the like.



This symbol is intended to alert the user to the presence of important operating and maintenance(servicing)instructions in the literature accompanying the appliance.

WARNING

Do not ingest the battery. Chemical Burn Hazard.
(The remote control supplied with this product contains a coin / button cell battery.
If the coin / button cell battery is swallowed, it can cause severe internal burns in just 2 hours and can lead to death.
Keep new and used batteries away from children.
If the battery compartment does not close securely, stop using the product and keep it away from children.
If you think batteries might have been swallowed or placed inside any part of the body, seek immediate medical attention.

[Czech]	Společnost OMRON Automotive Electronics Co. Ltd. tímto prohlašuje, že [T6L0,IS4P0,R64M0,37290-54P0,S54P0,S79M0,T5SR1,IS5R0] dodržuje Nařízení 2014/53/EU. Podrobné informace naleznete na následující URL:http://www.oea.omron.co.jp/fequipdocs/be/euodcz.html
[Danish]	OMRON Automotive Electronics Co. Ltd. erklærer herved, at [T6L0,IS4P0,R64M0,37290-54P0,S54P0,S79M0,T5SR1,IS5R0] er i overensstemmelse med Direktiv 2014/53/EU. For detaljer, bedes du gå adgang til følgende webadresse:http://www.oea.omron.co.jp/fequipdocs/be/euodcz.html
[German]	Hiermit erklert OMRON Automotive Electronics Co. Ltd., dass [T6L0,IS4P0,R64M0,37290-54P0,S54P0,S79M0,T5SR1,IS5R0] in bereinstimmung mit der Richtlinie 2014/53/EU steht. Fr Einzelheiten greifen Sie auf folgende URL zu:http://www.oea.omron.co.jp/fequipdocs/be/euodcz.html
[Estonian]	Kasolevaga teatab OMRON Automotive Electronics Co. Ltd., et [T6L0,IS4P0,R64M0,37290-54P0,S54P0,S79M0,T5SR1,IS5R0] on kooskallitselise Direktiiviga 2014/53/EU. ksikasjalike nigemiseks kilastage vrguadressi:http://www.oea.omron.co.jp/fequipdocs/be/euodcz.html
[English]	Hereby, OMRON Automotive Electronics Co. Ltd., declares that [T6L0,IS4P0,R64M0,37290-54P0,S54P0,S79M0,T5SR1,IS5R0] are in compliance with Directive 2014/53/EU. For details, please access the following URL:http://www.oea.omron.co.jp/fequipdocs/be/euodcz.html
[Spanish]	Por la presente, OMRON Automotive Electronics Co. Ltd., declara que [T6L0,IS4P0,R64M0,37290-54P0,S54P0,S79M0,T5SR1,IS5R0] cumple con la Directiva 2014/53/UE. Para ms informacin, acceda a la siguiente URL:http://www.oea.omron.co.jp/fequipdocs/be/euodcz.html
[Greek]	Με το παρόν, η OMRON Automotive Electronics Co. Ltd., δηλώνει τι το [T6L0,IS4P0,R64M0,37290-54P0,S54P0,S79M0,T5SR1,IS5R0] συμμορφώνεται με την θυναία 2014/53/ΕΕ. Για λεπτομέρειες, επισκεφτείτε την ςη: http://www.oea.omron.co.jp/fequipdocs/be/euodcz.html
[French]	Par le prsent document OMRON Automotive Electronics Co. Ltd., dclare que [T6L0,IS4P0,R64M0,37290-54P0,S54P0,S79M0,T5SR1,IS5R0] sont conformes  la Directive 2014/53/UE. Pour plus d'informations visitez la page suivante:http://www.oea.omron.co.jp/fequipdocs/be/euodcz.html
[Italian]	Con la presente, OMRON Automotive Electronics Co. Ltd., dichiara che [T6L0,IS4P0,R64M0,37290-54P0,S54P0,S79M0,T5SR1,IS5R0] sono conformi alla Direttiva 2014/53/UE. Per ulteriori dettagli, accedere al seguente URL:http://www.oea.omron.co.jp/fequipdocs/be/euodcz.html
[Latvian]	Ar šo uzpildumu OMRON Automotive Electronics Co. Ltd. apstipina, ka [T6L0,IS4P0,R64M0,37290-54P0,S54P0,S79M0,T5SR1,IS5R0] atbilst Direktivas 2014/53/ES prasībām. Detalizētā informācija, ldz, skatiet šajā vietn: URL:http://www.oea.omron.co.jp/fequipdocs/be/euodcz.html
[Lithuanian]	Šiuo dokumentu OMRON Automotive Electronics Co. Ltd. pareiškia, kad [T6L0,IS4P0,R64M0,37290-54P0,S54P0,S79M0,T5SR1,IS5R0] atitinka Direktyv 2014/53/ES. Nordami išsamensn informacijos, apsilankykite šiuo URL adresu:http://www.oea.omron.co.jp/fequipdocs/be/euodcz.html
[Dutch]	Hiermee verklaart OMRON Automotive Electronics Co. Ltd., dat [T6L0,IS4P0,R64M0,37290-54P0,S54P0,S79M0,T5SR1,IS5R0] in overeenstemming zijn met Richtlijn 2014/53/EU. Klik voor meer informatie op de onderstaande link:http://www.oea.omron.co.jp/fequipdocs/be/euodcz.html
[Maltese]	OMRON Automotive Electronics Co. Ltd., liddikjara li [T6L0,IS4P0,R64M0,37290-54P0,S54P0,S79M0,T5SR1,IS5R0] huma Konformi mad-Direttiva 2014/53/UE. Għal dettalji, jekk jogħġbok aċċessa l-URL li għejja http://www.oea.omron.co.jp/fequipdocs/be/euodcz.html
[Hungarian]	Az OMRON Automotive Electronics Co. Ltd., kijelenti, hogy [T6L0,IS4P0,R64M0,37290-54P0,S54P0,S79M0,T5SR1,IS5R0] megfelel a 2014/53/EU Irnyelvnek. A rszletekrt nyissa meg a kvetelezte URL-t, hozztkozt: http://www.oea.omron.co.jp/fequipdocs/be/euodcz.html
[Polish]	OMRON Automotive Electronics Co. Ltd. niniejszym owiadza, że produkty [T6L0,IS4P0,R64M0,37290-54P0,S54P0,S79M0,T5SR1,IS5R0] spełniają wymogi Dyrektywy 2014/53/UE. Szczeglowe informacje s dostępne pod nastpujcym adresem URL:http://www.oea.omron.co.jp/fequipdocs/be/euodcz.html
[Portuguese]	Por isto, OMRON Automotive Electronics Co. Ltd., declara que [T6L0,IS4P0,R64M0,37290-54P0,S54P0,S79M0,T5SR1,IS5R0] esto em conformidade com a Directiva 2014/53/UE. Para mais detalhes, favor aceder ao seguinte URL:http://www.oea.omron.co.jp/fequipdocs/be/euodcz.html
[Slovenian]	S tem podjetje OMRON Automotive Electronics Co. Ltd., izjavlja, da so [T6L0,IS4P0,R64M0,37290-54P0,S54P0,S79M0,T5SR1,IS5R0] v skladu z Direktivo 2014/53/EU. Za podrobnosti odprite naslednji URL:http://www.oea.omron.co.jp/fequipdocs/be/euodcz.html
[Slovak]	Spoločnosť OMRON Automotive Electronics Co. Ltd. týmto vyhlasuje, že [T6L0,IS4P0,R64M0,37290-54P0,S54P0,S79M0,T5SR1,IS5R0] dodržiava Smernicu 2014/53/EU. Podrobné informácie nájdete na nasledujúcej URL:http://www.oea.omron.co.jp/fequipdocs/be/euodcz.html
[Finnish]	OMRON Automotive Electronics Co. Ltd., ilmoittaa tulle, että [T6L0,IS4P0,R64M0,37290-54P0,S54P0,S79M0,T5SR1,IS5R0] noudattaa Direktiivin 2014/53/EU vaatimuksia. Saadaksesi lisätietoja, kyt seuraavaa URL-osoitetta:http://www.oea.omron.co.jp/fequipdocs/be/euodcz.html
[Swedish]	OMRON Automotive Electronics Co. Ltd. frklarar hr hrmed att [T6L0,IS4P0,R64M0,37290-54P0,S54P0,S79M0,T5SR1,IS5R0] r i enlighet med Direktiv 2014/53/EU. Fr detaljer vrligen anvnd fljande webbsida:http://www.oea.omron.co.jp/fequipdocs/be/euodcz.html
[Catalandic]	Hr, Omron Automotive Electronics Co. Ltd., segri a [T6L0,IS4P0,R64M0,37290-54P0,S54P0,S79M0,T5SR1,IS5R0] ja el ur i samarri vr Unskur 2014/53 / ESB. Fyr frekar uppgifter, vinsamlegast dgng t fljande URL: http://www.oea.omron.co.jp/fequipdocs/be/euodcz.html
[Norwegian]	Herved OMRON Automotive Electronics Co. Ltd., erklrer at [T6L0,IS4P0,R64M0,37290-54P0,S54P0,S79M0,T5SR1,IS5R0] samsvarer med Resolusjon 2014/53/EU. For ytterligere informasjon, vennligst sjekk følgende URL:http://www.oea.omron.co.jp/fequipdocs/be/euodcz.html
[Turkish]	OMRON Automotive Electronics Co. Ltd., srkil [T6L0,IS4P0,R64M0,37290-54P0,S54P0,S79M0,T5SR1,IS5R0] i uniterinin 2014/53/UE Direktif li uyumlu olduĖunu beyan eder. Ayrıntılı iĖin lütfen aşağıdaki URL'ye erişin:http://www.oea.omron.co.jp/fequipdocs/be/euodcz.html
[Romanian]	Prin prezenta, OMRON Automotive Electronics Co. Ltd., declar c [T6L0,IS4P0,R64M0,37290-54P0,S54P0,S79M0,T5SR1,IS5R0] sunt in conformitate cu Directiva 2014/53/UE. Pentru detalii, accesați urmtorul URL:http://www.oea.omron.co.jp/fequipdocs/be/euodcz.html
[Bulgarian]	С настоящия документ OMRON Automotive Electronics Co. Ltd., декларира, че [T6L0,IS4P0,R64M0,37290-54P0,S54P0,S79M0,T5SR1,IS5R0] съответстват с Директивата 2014/53/ЕС. За подробности посетете следния адрес: http://www.oea.omron.co.jp/fequipdocs/be/euodcz.html
[Croatian]	OVim putem tvrdim OMRON Automotive Electronics Co. Ltd. objavljuje da je [T6L0,IS4P0,R64M0,37290-54P0,S54P0,S79M0,T5SR1,IS5R0] sukladna s Direktivom 2014/53/EU. Za pojedinosti posjetite sljedeći URL:http://www.oea.omron.co.jp/fequipdocs/be/euodcz.html
[Czechoslovakian]	OVim putem tvrdim OMRON Automotive Electronics Co. Ltd., izjavljaju da su [T6L0,IS4P0,R64M0,37290-54P0,S54P0,S79M0,T5SR1,IS5R0] u skladu sa Odbredom 2014/53/UE. Za više detalja, pristupite sljedećoj URL adresi:http://www.oea.omron.co.jp/fequipdocs/be/euodcz.html
[Macedonian]	Co otyuka, OMRON Automotive Electronics Co. Ltd., izjavja zena [T6L0,IS4P0,R64M0,37290-54P0,S54P0,S79M0,T5SR1,IS5R0] e vo sooplasnost co Direktivnata 2014/53/UE. Za podrobnata informacija, otvorete ja slednava veb stranica http://www.oea.omron.co.jp/fequipdocs/be/euodcz.html
[Albanian]	Ktu, OMRON Automotive Electronics Co. Ltd., deklaruar se [T6L0,IS4P0,R64M0,37290-54P0,S54P0,S79M0,T5SR1,IS5R0] jan n prputhje me Direktivin 2014/53/UE. Pr hollis, ju lutem hapni URL-n e mposhtme:http://www.oea.omron.co.jp/fequipdocs/be/euodcz.html
[Georgian]	ძირითადი OMRON Automotive Electronics Co. Ltd. აცხადებს, რე [T6L0,IS4P0,R64M0,37290-54P0,S54P0,S79M0,T5SR1,IS5R0] არის 2014/53/UE დირექტივის სრულ შეესაბამისობაში. დანერგვითი ინფორმაციისთვის იხილეთ შემდეგი მისამართი: http://www.oea.omron.co.jp/fequipdocs/be/euodcz.html



5-28 Hamada-cho, Yokkaichi, Mie 510-8528 Japan
Tel: +81 59-354-6200 Fax: +81 59-354-6318



K68PB: frequency band(s) in which the radio equipment operates; 129kHz
maximum radio-frequency power transmitted in the frequency band(s)

in which the radio equipment operates; 56.7dBuV/m@10m

K52RA: frequency band(s) in which the radio equipment operates; 125kHz
maximum radio-frequency power transmitted in the frequency band(s) in which the radio equipment operates; 54.9dBuV/m@10m

[English]	Herby, Sumitomo Wiring Systems, Ltd. declares that the radio equipment type K68PB/K52RA is in compliance with Directive 2014/53/EU. The full text of the EU declaration of conformity is available at the following internet address: http://www.sws.co.jp/en/product/document/certificate
[Dutch]	Hierbij verklaar ik, Sumitomo Wiring Systems, Ltd., dat het type radioapparaat K68PB/K52RA conform is met Richtlijn 2014/53/EU.
[German]	Hiermit erklärt Sumitomo Wiring Systems, Ltd., dass der Funkanlagenotyp K68PB/K52RA der Richtlinie 2014/53/EU entspricht. Der vollständige Text der EU-Konformitätserklärung ist unter der folgenden Internetadresse verfügbar: http://www.sws.co.jp/en/product/document/certificate
[French]	Le soussigné, Sumitomo Wiring Systems, Ltd., déclare que l'équipement radioélectrique du type K68PB/K52RA est conforme à la directive 2014/53/UE. Le texte complet de la déclaration UE de conformité est disponible à l'adresse internet suivante: http://www.sws.co.jp/en/product/document/certificate
[Spanish]	Por la presente, Sumitomo Wiring Systems, Ltd. declara que el tipo de equipo radioeléctrico K68PB/K52RA es conforme con la Directiva 2014/53/UE. El texto completo de la declaración UE de conformidad está disponible en la dirección Internet siguiente: http://www.sws.co.jp/en/product/document/certificate
[Bulgarian]	С настоящото Sumitomo Wiring Systems, Ltd. декларира, че този тип радиосъоръжение K68PB/K52RA е в съответствие с Директива 2014/53/ЕС. Цялостният текст на ЕС декларацията за съответствие може да се намери на следния интернет адрес: http://www.sws.co.jp/en/product/document/certificate
[Greek]	Με την παρούσα ο/η Sumitomo Wiring Systems, Ltd., δηλώνει ότι ο ραδιοεξοπλισμός K68PB/K52RA πληροί την οδηγία 2014/53/ΕΕ. Το πλήρες κείμενο της δήλωσης συμμόρφωσης ΕΕ διατίθεται στην ακόλουθη ιστοσελίδα στο διαδίκτυο: http://www.sws.co.jp/en/product/document/certificate
[Czech]	Tímto Sumitomo Wiring Systems, Ltd. prohlašuje, že typ rádiového zařízení K68PB/K52RA je v souladu se směrnicí 2014/53/UE. Uplně znění EU prohlášení o shodě je k dispozici na této internetové adrese: http://www.sws.co.jp/en/product/document/certificate
[Danish]	Herved erklærer Sumitomo Wiring Systems, Ltd., at radioudstyret K68PB/K52RA er i overensstemmelse med direktiv 2014/53/EU. EU-overensstemmelseserklæringens fulde tekst kan findes på følgende internetadresse: http://www.sws.co.jp/en/product/document/certificate
[Italian]	Io sottoscritto, Sumitomo Wiring Systems, Ltd., dichiaro che il tipo di apparecchiatura radio K68PB/K52RA è conforme alla direttiva 2014/53/UE. Il testo completo della dichiarazione di conformità UE è disponibile al seguente indirizzo Internet: http://www.sws.co.jp/en/product/document/certificate
[Portuguese]	O/ta abaixo assinado/a Sumitomo Wiring Systems, Ltd. declara que o presente tipo de equipamento de rádio K68PB/K52RA está em conformidade com a Diretiva 2014/53/UE. O texto integral da declaração de conformidade está disponível no seguinte endereço de Internet: http://www.sws.co.jp/en/product/document/certificate
[Finnish]	Sumitomo Wiring Systems, Ltd. vakuuttaa, että radiolaitetyyppi K68PB/K52RA on direktiivin 2014/53/EU mukainen. EU-vaatimustenmukaisuusvakuutuksen täysimittainen teksti on saatavilla seuraavassa internetosoitteessa: http://www.sws.co.jp/en/product/document/certificate
[Swedish]	Hämed försäkrar Sumitomo Wiring Systems, Ltd. att denna typ av radioutrustning K68PB/K52RA överensstämmer med direktiv 2014/53/EU. Den fullständiga texten till EU-försäkran om överensstämmelse finns på följande webbadress: http://www.sws.co.jp/en/product/document/certificate
[Polish]	Sumitomo Wiring Systems, Ltd. niniejszym oświadczam, że typ urządzenia radiowego K68PB/K52RA jest zgodny z dyrektywą 2014/53/UE. Pełny tekst deklaracji zgodności UE jest dostępny pod następującym adresem internetowym: http://www.sws.co.jp/en/product/document/certificate
[Hungarian]	Sumitomo Wiring Systems, Ltd. igazolja, hogy a K68PB/K52RA típusú rádióberendezés megfelel a 2014/53/EU irányelvnek. Az EU-megfeleléssel nyilatkozhat teljes szövege elérhető a következő internetes címen: http://www.sws.co.jp/en/product/document/certificate
[Slovak]	Sumitomo Wiring Systems, Ltd. týmto vyhlasuje, že rádiové zariadenie typu K68PB/K52RA je v súlade so smernicou 2014/53/UE. Uplňnú EU vyhlásenie o zhode je k dispozícii na tejto internetovej adrese: http://www.sws.co.jp/en/product/document/certificate
[Slovenian]	Sumitomo Wiring Systems, Ltd. potrjuje, da je tip radijske opreme K68PB/K52RA skladen z Direktivo 2014/53/UE. Celotno besedilo izjave EU o skladnosti je na voljo na naslednjem spletnem naslovu: http://www.sws.co.jp/en/product/document/certificate
[Estonian]	Käesolevaga deklareerin Sumitomo Wiring Systems, Ltd., et käesoleva raadioseadme tüüp K68PB/K52RA vastab direktiivi 2014/53/EL nõuetele. Koopia vastavusdeklaratsioonist on saadaval järgmistes kohtades. EU vastavusdeklaratsiooni täielik tekst on kätesaadav järgmisel internetiaadressil: http://www.sws.co.jp/en/product/document/certificate
[Latvian]	Ar šo Sumitomo Wiring Systems, Ltd. deklarā, ka radioiekārtā K68PB/K52RA atbilst Direktīvai 2014/53/ES. Pilns ES atbilstības deklarācijas teksts ir pieejams šādā interneta vietnē: http://www.sws.co.jp/en/product/document/certificate
[Lithuanian]	Aš, Sumitomo Wiring Systems, Ltd., patvirtinu, kad radio įrenginio tipas K68PB/K52RA atitinka Direktyvą 2014/53/ES. Visas ES atitikties deklaracijos tekstas prieinamas šiuo interneto adresu: http://www.sws.co.jp/en/product/document/certificate
[Romanian]	Prin prezenta, Sumitomo Wiring Systems, Ltd. declară că tipul de echipament radio K68PB/K52RA este în conformitate cu Directiva 2014/53/UE. Textul integral al declarației UE de conformitate este disponibil la următoarea adresă internet: http://www.sws.co.jp/en/product/document/certificate
[Croatian]	Sumitomo Wiring Systems, Ltd. ovime izjavljuje da je radijska oprema tipa K68PB/K52RA u skladu s Direktivom 2014/53/UE. Cjeloviti tekst EU izjave o skladnosti dostupan je na sljedećoj internetskoj adresi: http://www.sws.co.jp/en/product/document/certificate
[Icelandic]	Hér, Sumitomo Wiring Systems, Ltd., lýsir yfir að radióbúnaður tegund K68PB/K52RA er í samræmi við tilskipun 2014/53/ESB. The fullur texti af ESB-samræmisýrslingun er í búi á eftirfarandi veffangi: http://www.sws.co.jp/en/product/document/certificate
[Norwegian]	Herved Sumitomo Wiring Systems, Ltd. erklærer at radioustyr type K68PB/K52RA er i samsvar med direktiv 2014/53/UE. Den fullstendige teksten i EU-erklæring er tilgjengelig på følgende internetadresse: http://www.sws.co.jp/en/product/document/certificate
[Macedonian]	Со ова, Sumitomo Wiring Systems, Ltd. изјавува дека типот на радио опрема K68PB/K52RA е во согласност со Директивата 2014/53/ЕУ. Целосниот текст на декларацијата на ЕУ за соодобаност е достапна на следниот Постојано интернет адреса: http://www.sws.co.jp/en/product/document/certificate
[Turkish]	Bu vesile ile, Sumitomo Wiring Systems, Ltd. radyo cihazları tipi K68PB/K52RA Direktif 2014/53/AB ile uyumlu olduğunu beyan eder. AB uyumu beyanının tam metni aşağıdaki internet adresinden edinelebilir: http://www.sws.co.jp/en/product/document/certificate
[Cymroeg/other language]	Owme, Sumitomo Wiring Systems, Ltd. izjawnjuje da je taj tip radio oprema K68PB/K52RA u skladu s Direktivom 2014/53/UE. Tekst deklaracije EU o skladnosti dostupne su na sljedećoj internet adresi: http://www.sws.co.jp/en/product/document/certificate



R68P0: frequency band(s) in which the radio equipment operates: 433.92MHz
R53R0: maximum radio-frequency power transmitted in the frequency band(s) in which the radio equipment operates: 80.0dBmV/m@3m

P74P0: frequency band(s) in which the radio equipment operates: 125kHz
maximum radio-frequency power transmitted in the frequency band(s) in which the radio equipment operates: 66.2dBmV/m@10m

[English]	Hereby, ALPS ELECTRIC CO.,LTD., declares that the radio equipment type R68P0R53R0P74P0 is in compliance with Directive 2014/53/EU. The full text of the EU declaration of conformity is available at the following internet address: http://www.alps.com/products/e/ie_list.html
[Dutch]	Hierbij verklaar ik, ALPS ELECTRIC CO.,LTD., dat het type radioapparaat R68P0R53R0P74P0 conform is met Richtlijn 2014/53/EU.
[German]	Die vollständige Text von EU-Konformitätserklärung kann worden gesehaeddegt od het volgende internetadres: http://www.alps.com/products/e/ie_list.html
[French]	Hiemerklaart ALPS ELECTRIC CO.,LTD., dass der Funkaegengerat R68P0R53R0P74P0 der Richtlinie 2014/53/EU entspricht. Der vollständige Text der EU-Konformitätserklärung ist unter der folgenden Internetadresse verfügbar: http://www.alps.com/products/e/ie_list.html
[Spanish]	Le soussigné, ALPS ELECTRIC CO.,LTD., déclare que l'équipement radioélectrique du type R68P0R53R0P74P0 est conforme à la directive 2014/53/UE. Le texte complet de la déclaration UE de conformité est disponible à l'adresse internet suivante: http://www.alps.com/products/e/ie_list.html
[Bulgarian]	Por la presente, ALPS ELECTRIC CO.,LTD., declara que el tipo de equipo radioeléctrico R68P0R53R0P74P0 es conforme con la Directiva 2014/53/UE. El texto completo de la declaración UE de conformidad está disponible en la dirección Internet siguiente: http://www.alps.com/products/e/ie_list.html
[Greek]	С настоящото ALPS ELECTRIC CO.,LTD., декларира, че този тип радиосвързано R68P0R53R0P74P0 е в съответствие с Директивата 2014/53/ЕО. Цялостният текст на ЕС декларацията за съответствие може да се намери на следния интернет адрес: http://www.alps.com/products/e/ie_list.html
[Czech]	Με την παρούσα οι ALPS ELECTRIC CO.,LTD., δηλώνει ότι ο ραδιοεξοπλισμός R68P0R53R0P74P0 πληροί την οδηγία 2014/53/ΕΕ. Το πλήρες κείμενο της δήλωσης συμμόρφωσης ΕΕ διατίθεται στην ακόλουθη ιστοσελίδα στο διαδίκτυο: http://www.alps.com/products/e/ie_list.html
[Danish]	Tímto prohláším ALPS ELECTRIC CO.,LTD., prohláším, že typ rádiového zařízení R68P0R53R0P74P0 je v souladu se směrnicí 2014/53/EU. Úplný text EU prohlášení o shodě je k dispozici na této internetové adrese: http://www.alps.com/products/e/ie_list.html
[Italian]	Herved erklærer ALPS ELECTRIC CO.,LTD., at radioudrustningen R68P0R53R0P74P0 er i overensstemmelse med direktiv 2014/53/EU. EU-overensstemmelseserklæringens fulde tekst kan findes på følgende internetadresse: http://www.alps.com/products/e/ie_list.html
[Portuguese]	Il fabbricante, ALPS ELECTRIC CO.,LTD., dichiara che il tipo di apparecchiatura radio R68P0R53R0P74P0 è conforme alla direttiva 2014/53/UE. Il testo completo della dichiarazione di conformità UE è disponibile al seguente indirizzo Internet: http://www.alps.com/products/e/ie_list.html
[Finnish]	Osia) alebo asistenciou) ALPS ELECTRIC CO.,LTD., deklaruje, že o predmetné typy zariadenie: rádio R68P0R53R0P74P0 está em conformidade com a Diretiva 2014/53/UE. O texto integral da declaração de conformidade está disponível no seguinte endereço de Internet: http://www.alps.com/products/e/ie_list.html
[Swedish]	ALPS ELECTRIC CO.,LTD., vakuuttaa, että radiolaitetyyppi R68P0R53R0P74P0 on direktiivin 2014/53/EU mukainen. EU-vastuustuntemuskäsuvaakuutuksen täysimittainen teksti on saatavilla seuraavassa internetosoitteessa: http://www.alps.com/products/e/ie_list.html
[Polish]	Härmed förklarar ALPS ELECTRIC CO.,LTD., att denna typ av radioustrustning R68P0R53R0P74P0 överensstämmer med direktiv 2014/53/EU. Den fullständiga texten till EU-erklaringen om överensstämmelse finns på följande webbadress: http://www.alps.com/products/e/ie_list.html
[Hungarian]	ALPS ELECTRIC CO.,LTD., tímto vyhlasuje, že typ rádiového zaradenie typu R68P0R53R0P74P0 je v súlade so smernicou 2014/53/EU. Úplný text vyhlásenia o zhode je k dispozícii na tejto internetovej adrese: http://www.alps.com/products/e/ie_list.html
[Slovak]	ALPS ELECTRIC CO.,LTD., potvrdjuje, da je tip radijske opreme R68P0R53R0P74P0 skladen z Direktivo 2014/53/EU. Celotno besedilo izjave EU o skladnosti je na voljo na naslednjem spletnem naslovu: http://www.alps.com/products/e/ie_list.html
[Slovenian]	Az EU-megfelelőségi nyilatkozat teljes szövege elérhető a következő internetes címen: http://www.alps.com/products/e/ie_list.html
[Estonian]	ALPS ELECTRIC CO.,LTD., tímto vyhlasuje, že rádiové zaradenie typu R68P0R53R0P74P0 je v súlade so smernicou 2014/53/EU. Úplný text vyhlásenia o zhode je k dispozícii na tejto internetovej adrese: http://www.alps.com/products/e/ie_list.html
[Latvian]	ALPS ELECTRIC CO.,LTD., potvrdjuje, da je tip radijske opreme R68P0R53R0P74P0 skladen z Direktivo 2014/53/EU. Celotno besedilo izjave EU o skladnosti je na voljo na naslednjem spletnem naslovu: http://www.alps.com/products/e/ie_list.html
[Lithuanian]	Käesolevaga deklaareb ALPS ELECTRIC CO.,LTD., et käesolev radioseade tüüp R68P0R53R0P74P0 vastab direktiivi 2014/53/EÜ nõuetele. Koopia vastavusdeklaratsioon on saadaval järgmistel kohtadel. EU vastavusdeklaratsiooni täielik tekst on käitesaaval järgmisel internetiaadressil: http://www.alps.com/products/e/ie_list.html
[Romanian]	Ar so ALPS ELECTRIC CO.,LTD., deklari, ka radiokaitra R68P0R53R0P74P0 atistab Direktiiva 2014/53/ES. Pitna ES atistatib deklaratsioe teksta i peamiselt sadas interneti aadressil: http://www.alps.com/products/e/ie_list.html
[Croatian]	ALPS ELECTRIC CO.,LTD., potvrđuje, da je tip radio opreme R68P0R53R0P74P0 skladan s Direktivom 2014/53/ES. Vlas ES atilike deklaracije teksta priemas šuo internetu adresu: http://www.alps.com/products/e/ie_list.html
[Turkish]	Prin prezenta, ALPS ELECTRIC CO.,LTD., declară că tipul de echipament radio R68P0R53R0P74P0 este în conformitate cu Directiva 2014/53/UE. Textul integral al declarației UE de conformitate este disponibil la următoarea adresă internet: http://www.alps.com/products/e/ie_list.html
[Croatian]	ALPS ELECTRIC CO.,LTD., ovime izjavljuje da je radijska oprema tipa R68P0R53R0P74P0 u skladu s Direktivom 2014/53/EU. Celovito besedilo izjave EU o skladnosti dostupno je na sledećoj internet adresi: http://www.alps.com/products/e/ie_list.html
[Icelandic]	Hér, ALPS ELECTRIC CO.,LTD., veir yfir að radióbúnaður tegund R68P0R53R0P74P0 er í samræmi við tilskipun 2014/53/ESB. The fullur texti af ESB-samræmisfrýsing er í boði á eftirfarandi veffangi: http://www.alps.com/products/e/ie_list.html
[Norwegian]	Herved erklærer ALPS ELECTRIC CO.,LTD., erklærer at radioustyr type R68P0R53R0P74P0 er i samsvar med direktiv 2014/53/EU. Den fulstendige teksten i EU-erklæring er tilgjengelig på følgende internetadresse: http://www.alps.com/products/e/ie_list.html
[Macedonian]	Co osei, ALPS ELECTRIC CO.,LTD., izjavljaja zaka hitno: nra pajivo oprema R68P0R53R0P74P0 e vo sooracnost so Direktivata 2014/53/UE. Cjelovito besedilo deklaracije je na sledećoj internet adresi: http://www.alps.com/products/e/ie_list.html
[Turkish]	Bu vesile ile, ALPS ELECTRIC CO.,LTD., radyo cihazını tip R68P0R53R0P74P0 Direktif 2014/53/AB ile uyumlu olduğunu beyan eder. AB uyumu beyanının tam metni aşağıdaki internet adresinden edinilebilir: http://www.alps.com/products/e/ie_list.html
[Croatian]	OVIME, ALPS ELECTRIC CO.,LTD., izjavljuje da je taj tip radio oprema R68P0R53R0P74P0 u skladu s Direktivom 2014/53/EU. Tekst deklaracije EU o skladnosti dostupne su na sledećoj internet adresi: http://www.alps.com/products/e/ie_list.html

CAUTION - Danger of explosion if battery is incorrectly replaced. Replace only with the same or equivalent type.
CAUTION - Do not exposed to excessive heat such as sunlight, fire or the like.

This symbol is intended to alert the user to the presence of important operating and maintenance (servicing) instructions in the literature accompanying the appliance.

WARNING

Do not ingest the battery. Chemical Burn Hazard (The remote control supplied with) This product contains a combination cell battery.
If the combination cell battery is swallowed, it can cause severe internal burns in just 2 hours and can lead to death.
Keep new and used batteries away from children. If the battery compartment does not close securely, stop using the product and keep it away from children.
If you think batteries might have been swallowed or placed inside any part of the body, seek immediate medical attention.



CAUTION - Danger of explosion if battery is incorrectly replaced. Replace only with the same or equivalent type.
 CAUTION - Do not expose to excessive heat such as sunshine, fire or the like.
 CAUTION - Dispose of used batteries according to the instructions.



CalsonicKansei Corp.
 2-1917, Nishin-cho, Kita-ku, Saitama-shi, Saitama-ken, 331-8501, Japan
 Phone : +81-48-660-2111

[English]	Hierby Calsonic Kansei Corp. declares that the radio equipment type K8P2B78MCSS7L0179M08P9RS7L1T5008761M0 is in compliance with Directive 2014/53/EU. The full text of the EU declaration of conformity is available at the following internet address: https://www.calsoniccansei.co.jp/en/products/red-foo/
[Dutch]	Hierbij verklaart ik, Calsonic Kansei Corp., dat het type radioapparatuur K8P2B78MCSS7L0179M08P9RS7L1T5008761M0 conform is met Richtlijn 2014/53/EU. De volledige tekst van de EU-Verklaring van conformiteit is beschikbaar op het volgende internetadres: https://www.calsoniccansei.co.jp/en/products/red-foo/
[German]	Hiermit erklärt Calsonic Kansei Corp., dass der Funkhäufigkeitstyp K8P2B78MCSS7L0179M08P9RS7L1T5008761M0 der Richtlinie 2014/53/EU entspricht. Der vollständige Text der EU-Konformitätserklärung ist unter der folgenden Internetadresse verfügbar: https://www.calsoniccansei.co.jp/en/products/red-foo/
[French]	Je soussigné, Calsonic Kansei Corp., déclare que l'équipement radioélectrique du type K8P2B78MCSS7L0179M08P9RS7L1T5008761M0 est conforme à la directive 2014/53/UE. Le texte complet de la déclaration UE de conformité est disponible à l'adresse Internet suivante: https://www.calsoniccansei.co.jp/en/products/red-foo/
[Spanish]	Por la presente, Calsonic Kansei Corp. declara que el tipo de equipo radioeléctrico K8P2B78MCSS7L0179M08P9RS7L1T5008761M0 es conforme con la Directiva 2014/53/UE. El texto completo de la declaración UE de conformidad está disponible en la dirección Internet siguiente: https://www.calsoniccansei.co.jp/en/products/red-foo/
[Bulgarian]	Съобщавам, Calsonic Kansei Corp., че заявявам, че типът на радиоприемника K8P2B78MCSS7L0179M08P9RS7L1T5008761M0 е в съответствие с Директивата 2014/53/ЕС. Цялостният текст на ЕС-декларацията за съответствие може да се намери на следния интернет адрес: https://www.calsoniccansei.co.jp/en/products/red-foo/
[Czech]	Na týmto vyhlásení o súlade, Calsonic Kansei Corp., deklaruje, že o paštový typ rádiového zariadenia K8P2B78MCSS7L0179M08P9RS7L1T5008761M0 sa týka ošetrovanie 2014/53/EE. Na úplný zoznam EU vyhlásenie o zhode je k dispozícii na tejto internetovej stránke: https://www.calsoniccansei.co.jp/en/products/red-foo/
[Greek]	Το παρόν έγγραφο της Calsonic Kansei Corp., δηλώνει, ότι ο παρόν τύπος ραδιοεξοπλισμού K8P2B78MCSS7L0179M08P9RS7L1T5008761M0 συμμορφώνεται με τη οδηγία 2014/53/ΕΕ. Το πλήρες κείμενο της Ε.Υ. δήλωσης συμμορφότητας είναι διαθέσιμο στην ακόλουθη ιστοσελίδα στο Διαδίκτυο: https://www.calsoniccansei.co.jp/en/products/red-foo/
[Dreish]	Hiermit erkläre Calsonic Kansei Corp., at radioapparatetyp K8P2B78MCSS7L0179M08P9RS7L1T5008761M0 er i overensstemmelse med direktiv 2014/53/EU. EU-overensstemmelseerklæringen fulde tekst kan findes på følgende internetadresse: https://www.calsoniccansei.co.jp/en/products/red-foo/
[Italian]	Il fabbricante Calsonic Kansei Corp. dichiara che il tipo di apparecchiatura radio K8P2B78MCSS7L0179M08P9RS7L1T5008761M0 è conforme alla direttiva 2014/53/UE. Il testo completo della dichiarazione di conformità UE è disponibile al seguente indirizzo Internet: https://www.calsoniccansei.co.jp/en/products/red-foo/
[Portuguese]	O(a) abaixo assinado(a) Calsonic Kansei Corp., declara que o presente tipo de equipamento de rádio K8P2B78MCSS7L0179M08P9RS7L1T5008761M0 está em conformidade com a Diretiva 2014/53/UE. O texto integral da declaração de conformidade está disponível no seguinte endereço de Internet: https://www.calsoniccansei.co.jp/en/products/red-foo/
[Finnish]	Calsonic Kansei Corp. valitsee, että radiolaitetyyppi K8P2B78MCSS7L0179M08P9RS7L1T5008761M0 on direktiivin 2014/53/EU mukainen. EU-vaatimustenmukaisuusvaakauslausekkeen täysimittainen teksti on saatavilla seuraavassa internetosoitteessa: https://www.calsoniccansei.co.jp/en/products/red-foo/
[Swedish]	Härmed förklarar Calsonic Kansei Corp., att denna typ av radioutrustning K8P2B78MCSS7L0179M08P9RS7L1T5008761M0 överensstämmer med direktiv 2014/53/EU. Den fullständiga texten till EU-förklaring om överensstämmelse finns på följande webbplats: https://www.calsoniccansei.co.jp/en/products/red-foo/
[Polish]	Calsonic Kansei Corp. niniejszym oświadczam, że typ urządzenia radiowego K8P2B78MCSS7L0179M08P9RS7L1T5008761M0 jest zgodny z dyrektywą 2014/53/UE. Pełny tekst deklaracji zgodności UE jest dostępny pod następującym adresem internetowym: https://www.calsoniccansei.co.jp/en/products/red-foo/
[Hungarian]	Calsonic Kansei Corp. kijelenti, hogy a K8P2B78MCSS7L0179M08P9RS7L1T5008761M0 típusú rádióberendezés megfelel a 2014/53/EU irányelvnek. Az EU-megfelelőségi nyilatkozat teljes szövegét elérhető a következő internetes címen: https://www.calsoniccansei.co.jp/en/products/red-foo/
[Slovak]	Calsonic Kansei Corp. týmto vyhlasuje, ze rišodny zaradenia typu K8P2B78MCSS7L0179M08P9RS7L1T5008761M0 je v súlade so smernicou 2014/53/UE. Úplný zoznam EU vyhlásenie o zhode je k dispozícii na tejto internetovej adrese: https://www.calsoniccansei.co.jp/en/products/red-foo/
[Slovenian]	Calsonic Kansei Corp. najavlja, da je tip radijske opreme K8P2B78MCSS7L0179M08P9RS7L1T5008761M0 skladen z Direktivo 2014/53/UE. Celoten besedilni tekst EU o skladnosti deklaracije je na voljo na naslednjem spletnem naslovu: https://www.calsoniccansei.co.jp/en/products/red-foo/
[Estonian]	Käesoleva deklareatsiooni allkirjastades, Calsonic Kansei Corp., et käesolev raadioseadme tüüp K8P2B78MCSS7L0179M08P9RS7L1T5008761M0 vastab direktiivi 2014/53/EL nõuetele. Koopia vastavaldatavale tekstile on kättesaadav järgmisel internetiaadressil: https://www.calsoniccansei.co.jp/en/products/red-foo/
[Latvian]	Ar šo Calsonic Kansei Corp. deklarāciju, kas raksturo radiosākotnējo tipu K8P2B78MCSS7L0179M08P9RS7L1T5008761M0 atbilst Direktīvai 2014/53/ES. Pilnā ES atbilstības deklarācijas teksta ir pieejama šādā internetā vietnē: https://www.calsoniccansei.co.jp/en/products/red-foo/
[Lithuanian]	Aš, Calsonic Kansei Corp., patvirtinu, kad radio-priėmimo tipas K8P2B78MCSS7L0179M08P9RS7L1T5008761M0 atitinka Direktyvą 2014/53/ES. Visas ES atitiktis deklaracijos teksto prėnirama šiuo interneto adrese: https://www.calsoniccansei.co.jp/en/products/red-foo/
[Romanian]	Prin prezenta, Calsonic Kansei Corp., declară că tipul de echipament radio K8P2B78MCSS7L0179M08P9RS7L1T5008761M0 este în conformitate cu Directiva 2014/53/UE. Textul integral al declarației UE de conformitate este disponibil la următoarea adresă internet: https://www.calsoniccansei.co.jp/en/products/red-foo/
[Croatian]	Calsonic Kansei Corp. ovime izjavljuje da je radijska oprema tipa K8P2B78MCSS7L0179M08P9RS7L1T5008761M0 u skladu s Direktivom 2014/53/UE. Cjeloviti tekst EU ovisno o skladnosti dostupna je na sljedećoj internetnoj adresi: https://www.calsoniccansei.co.jp/en/products/red-foo/
[Icelandic]	Hér, Calsonic Kansei Corp., lýtur yfir að radiolútskipti tegund K8P2B78MCSS7L0179M08P9RS7L1T5008761M0 er samræmt við Blálagun 2014/53/ES. The full text af ESB-samræmningu lýfing er í bók á eftirfarandi veffangi: https://www.calsoniccansei.co.jp/en/products/red-foo/
[Norwegian]	Hiermed forklarar Calsonic Kansei Corp., erklærer at radioutrustning type K8P2B78MCSS7L0179M08P9RS7L1T5008761M0 er i samsvar med direktiv 2014/53/UE. Den fulle teksten til erklæring om tilfredsstillende er tilgjengelig på følgende internetadresse: https://www.calsoniccansei.co.jp/en/products/red-foo/
[Ukrainian]	Своєю заявою, Calsonic Kansei Corp., заявляє, що тип радіооператора K8P2B78MCSS7L0179M08P9RS7L1T5008761M0 відповідає вимогам Директиви 2014/53/ЄС. Уповноважений текст на переклад українською мовою є доступним за адресою: https://www.calsoniccansei.co.jp/en/products/red-foo/
[Turkish]	Bu vesile ile, Calsonic Kansei Corp., radyo cihazı tipi K8P2B78MCSS7L0179M08P9RS7L1T5008761M0 dıeşer 2014/53/AB ile uyumlu olduğunu beyan eder. AB uyumlu internet adresinde aşağıdaki: https://www.calsoniccansei.co.jp/en/products/red-foo/
[Czechoslovakian]	Prin prezenta, Calsonic Kansei Corp., izjavljuje da je tip radio oprema K8P2B78MCSS7L0179M08P9RS7L1T5008761M0 u skladu s Direktivom 2014/53/UE. Tekst deklaracije EU o skladnosti dostupna je na sljedećoj internet adresi: https://www.calsoniccansei.co.jp/en/products/red-foo/



This symbol is intended to alert the user to the presence of important operating and maintenance (servicing) instructions in the literature accompanying the appliance.

Type	Frequency Band	Maximum radio-frequency power	Type	Frequency Band	Maximum radio-frequency power
SS7L0	125 kHz	55.4 dBmV/m (10m)	T5000	433.92 MHz	80 dBmV/m (10m)
T60M0	125 kHz	55.4 dBmV/m (10m)	T60M0	433.92 MHz	80 dBmV/m (10m)
T68N0	125 kHz	44.1 dBmV/m (10m)			

WARNING

Do not ingest the battery. Chemical Burn Hazard
 (The remote control supplied with) this product contains a combination cell battery. If the combination cell battery is swallowed, it can cause severe internal burns in just 2 hours and can lead to death.
 Keep new and used batteries away from children.
 If the battery compartment does not close securely, stop using the product and keep it away from children.
 If you think batteries might have been swallowed or placed inside any part of the body, seek immediate medical attention.



ALPS ELECTRIC CO., LTD. Engineering Headquarters
6-3-36, Nakazato, Furukawa, Osaka-city, Miyagi-pref, 989-6181, Japan
Phone +81 229-23-5111 Fax +81 229-22-6290

[English]	Hereby, ALPS ELECTRIC CO. LTD., declares that the radio equipment type TWK1A001161M0 is in compliance with Directive 2014/53/EU. The full text of the EU declaration of conformity is available at the following internet address: http://www.alps.com/products/eire_list01.html
[Dutch]	Hierbij verklaart ALPS ELECTRIC CO. LTD., dat het type radioapparaat TWK1A001161M0 conform is met Richtlijn 2014/53/EU. De volledige tekst van de EU-conformiteitsverklaring kan worden geraadpleegd op het volgende internetadres: http://www.alps.com/products/eire_list01.html
[German]	Hiermit erkläre ALPS ELECTRIC CO. LTD., dass der FunkanlagenTyp TWK1A001161M0 der Richtlinie 2014/53/EU entspricht. Der vollständige Text der EU-Konformitätserklärung ist unter der folgenden Internetadresse verfügbar: http://www.alps.com/products/eire_list01.html
[French]	Je soussigné, ALPS ELECTRIC CO. LTD., déclare que l'équipement radioélectrique du type TWK1A001161M0 est conforme à la directive 2014/53/EU. Le texte complet de la déclaration UE de conformité est disponible à l'adresse internet suivante: http://www.alps.com/products/eire_list01.html
[Spanish]	Por la presente, ALPS ELECTRIC CO. LTD., declara que el tipo de equipo radioeléctrico TWK1A001161M0 es conforme con la Directiva 2014/53/UE. El texto completo de la declaración UE de conformidad está disponible en la dirección Internet siguiente: http://www.alps.com/products/eire_list01.html
[Bulgarian]	С настоящото ALPS ELECTRIC CO. LTD., декларира, че този тип радиосъоръжение TWK1A001161M0 е в съответствие с Директивата 2014/53/ЕС. Цялостният текст на ЕС декларацията за съответствие може да се намери на следния интернет адрес: http://www.alps.com/products/eire_list01.html
[Greek]	Με την παρούσα οι ALPS ELECTRIC CO. LTD., δηλώνει ότι ο παρόντος τύπος TWK1A001161M0 πληροί την οδηγία 2014/53/ΕΕ. Το πλήρες κείμενο της δήλωσης συμμόρφωσης ΕΕ βρίσκεται στην ακόλουθη ιστοσελίδα στο διαδίκτυο: http://www.alps.com/products/eire_list01.html
[Czech]	Tímto ALPS ELECTRIC CO. LTD., prohlašuji, že typ rádiového zařízení TWK1A001161M0 je v souladu se směrnicí 2014/53/EU. Úplný text EU prohlášení o shodě je k dispozici na této internetové adrese: http://www.alps.com/products/eire_list01.html
[Danish]	Herved erklærer ALPS ELECTRIC CO. LTD., at radioudrustningen TWK1A001161M0 er i overensstemmelse med direktiv 2014/53/EU. EU-overensstemmelseerklæringens fulde tekst kan findes på følgende internetadresse: http://www.alps.com/products/eire_list01.html
[Italian]	Il fabbricante, ALPS ELECTRIC CO. LTD., dichiara che il tipo di apparecchiatura radio TWK1A001161M0 è conforme alla direttiva 2014/53/UE. Il testo completo della dichiarazione di conformità UE è disponibile al seguente indirizzo Internet: http://www.alps.com/products/eire_list01.html
[Portuguese]	O(a) abastecedor(es) ALPS ELECTRIC CO. LTD., declara que o presente tipo de equipamento de rádio TWK1A001161M0 está em conformidade com a Diretiva 2014/53/UE. O texto integral da declaração de conformidade está disponível no seguinte endereço de Internet: http://www.alps.com/products/eire_list01.html
[Finnish]	ALPS ELECTRIC CO. LTD., vakuuttaa, että radiolaitetyyppi TWK1A001161M0 on direktiivin 2014/53/EU mukainen. EU-vastuunmukaisuusvakuutuksen täysimittainen teksti on saatavilla seuraavassa internetosoitteessa: http://www.alps.com/products/eire_list01.html
[Swedish]	Härmed förklarar ALPS ELECTRIC CO. LTD., att denna typ av radioutrustning TWK1A001161M0 överensstämmer med direktiv 2014/53/EU. Den fullständiga texten till EU-försäkran om överensstämmelse finns på följande webbadress: http://www.alps.com/products/eire_list01.html
[Polish]	ALPS ELECTRIC CO. LTD., niniejszym oświadczam, że typ urządzenia radiowego TWK1A001161M0 jest zgodny z dyrektywą 2014/53/UE. Pełny tekst deklaracji zgodności UE jest dostępny pod następującym adresem internetowym: http://www.alps.com/products/eire_list01.html
[Hungarian]	ALPS ELECTRIC CO. LTD., igazolja, hogy a TWK1A001161M0 típusú rádióberendezés megfelel a 2014/53/EU irányelvnek. Az EU-megfelelőségi nyilatkozat teljes szövege elérhető a következő internetes címen: http://www.alps.com/products/eire_list01.html
[Slovak]	ALPS ELECTRIC CO. LTD., týmto vyhlasuje, že rádiové zariadenie typu TWK1A001161M0 je v súlade so smernicou 2014/53/EU. Úplné EU vyhlásenie o zhode je k dispozícii na tejto internetovej adrese: http://www.alps.com/products/eire_list01.html
[Slovenian]	ALPS ELECTRIC CO. LTD., potrjuje, da je tip radijske opreme TWK1A001161M0 skladen z Direktivo 2014/53/EU. Celoten besedilo izjave EU o skladnosti je na voljo na naslednjem spletnem naslovu: http://www.alps.com/products/eire_list01.html
[Estonian]	Käesolevaga deklareerin ALPS ELECTRIC CO. LTD., et käesoleva raadioseadme tüüp TWK1A001161M0 vastab direktiivi 2014/53/EU nõuetele. Kõikjal vastavusdeklaratsiooni täielik tekst on kättesaadav järgmisel internetiaadressil: http://www.alps.com/products/eire_list01.html
[Latvian]	Ar šo ALPS ELECTRIC CO. LTD., deklarē, ka radioiekārtā TWK1A001161M0 atbilst Direktīvai 2014/53/ES. Pilns ES atbilstības deklarācijas teksts ir pieejams šādā interneta vietnē: http://www.alps.com/products/eire_list01.html
[Lithuanian]	Aš, ALPS ELECTRIC CO. LTD., patvirtinu, kad radio įrenginio tipas TWK1A001161M0 atitinka Direktyvą 2014/53/ES. Visas ES atitikties deklaracijos tekstas prieinamas šiuo interneto adresu: http://www.alps.com/products/eire_list01.html
[Romanian]	Prin prezenta, ALPS ELECTRIC CO. LTD., declară că tipul de echipament radio TWK1A001161M0 este în conformitate cu Directiva 2014/53/UE. Textul integral al declarației UE de conformitate este disponibil la următoarea adresă internet: http://www.alps.com/products/eire_list01.html
[Croatian]	ALPS ELECTRIC CO. LTD., ovime izjavljuje da je radijska oprema tipa TWK1A001161M0 u skladu s Direktivom 2014/53/EU. Cjeloviti tekst EU izjave o skladnosti dostupan je na sljedećoj internetskoj adresi: http://www.alps.com/products/eire_list01.html
[Icelandic]	Hér, ALPS ELECTRIC CO. LTD., lýsir yfir að radióbúnaður tegund TWK1A001161M0 er í samræmi við tilskipun 2014/53/ESB. The full text of EEC-compliance statement is at http://www.alps.com/products/eire_list01.html
[Norwegian]	Herved er ALPS ELECTRIC CO. LTD., erklærer at radioutrustning type TWK1A001161M0 er i samsvar med direktiv 2014/53/UE. Den fullstendige teksten i EU-erklæring er tilgjengelig på følgende internetadresse: http://www.alps.com/products/eire_list01.html
[Macedonian]	Со ова, ALPS ELECTRIC CO. LTD., izjavuva дека tipot на radio oprema TWK1A001161M0 е во согласnost со Direktivata 2014/53/EU. Целоносniot tekst на deklaracijata na EU za soobraznost e dostapna na sledniot Postojano internet adres: http://www.alps.com/products/eire_list01.html
[Turkish]	Bu vesile ile, ALPS ELECTRIC CO. LTD., radyo cihazları tipi TWK1A001161M0 Direktif 2014/53/AB ile uyumlu olduğunu beyan eder. AB uyumlu beyanının tam metni aşağıdaki internet adresinden edinilebilir: http://www.alps.com/products/eire_list01.html
[Congolesi jock]	Ovime, ALPS ELECTRIC CO. LTD., izjavljuje da je tip radio oprema TWK1A001161M0 u skladu s Direktivom 2014/53/EU. Tekst deklaracije EU o skladnosti dostupan je na sljedećoj internet adresi: http://www.alps.com/products/eire_list01.html

Type	Frequency Band	Maximum radio-frequency power
TWK1A001	75 KHz	60.4 dBm/100m
81M0	125 KHz	81.2 dBm/100m

English	Hereby, MITSUBISHI ELECTRIC CORPORATION, HIMEJI WORKS, declares that the radio equipment type Immobilizer System (IMB411-01) is in compliance with Directive 2014/53/EU. The full text of the EU declaration of conformity is available at the following internet address: http://www.mitsubishielectric.com/automotive/doc/ra.html
Bulgarian	Съществува текст на ЕС декларацията за съответствие, който е наличен на следния интернет адрес: http://www.mitsubishielectric.com/automotive/doc/ra.html и е съответствие с Директива 2014/53/ЕО. Упомянатият текст на ЕС декларацията за съответствие може да се намери на следния интернет адрес: http://www.mitsubishielectric.com/automotive/doc/ra.html
Spanish	Por la presente, MITSUBISHI ELECTRIC CORPORATION, HIMEJI WORKS declara que el tipo de equipo radioeléctrico Immobilizer System (IMB411-01) es conforme con la Directiva 2014/53/UE. El texto completo de la declaración UE de conformidad está disponible en la dirección Internet siguiente: http://www.mitsubishielectric.com/automotive/doc/ra.html
Czech	Text EU prohlášení o shodě je k dispozici na této internetové adrese: http://www.mitsubishielectric.com/automotive/doc/ra.html v souladu se směrnicí 2014/53/UE.
Danish	Herved erklærer MITSUBISHI ELECTRIC CORPORATION, HIMEJI WORKS, at radioudrustningen Immobilizer System (IMB411-01) er i overensstemmelse med direktiv 2014/53/UE.
German	EU-Zusammenstimmenserklärungen des vollen Textes kann finden, auf folgende Internetadresse: http://www.mitsubishielectric.com/automotive/doc/ra.html Hiermit erkläre MITSUBISHI ELECTRIC CORPORATION, HIMEJI WORKS, dass die Funktion Immobilizer System (IMB411-01) der Richtlinie 2014/53/UE entspricht. Der vollständige Text der EU-Konformitätserklärung ist unter der folgenden Internetadresse verfügbar: http://www.mitsubishielectric.com/automotive/doc/ra.html
Estonian	Käesolevaga teatab MITSUBISHI ELECTRIC CORPORATION, HIMEJI WORKS, et käesoleva raadioseadme tüüp Immobilizer System (IMB411-01) vastab direktiivi 2014/53/EL nõuetele. EU vastavusdeklaratsiooni täielik tekst on kättesaadav järgmisel internetiaadressil: http://www.mitsubishielectric.com/automotive/doc/ra.html
Greek	Με την παρούσα δήλωση MITSUBISHI ELECTRIC CORPORATION, HIMEJI WORKS, δηλώνω ότι ο παρόντος τύπος Immobilizer System (IMB411-01) πληροί τις όψεις της οδηγίας 2014/53/ΕΕ.
French	Le texte complet de la déclaration UE de conformité est disponible à l'adresse internet suivante: http://www.mitsubishielectric.com/automotive/doc/ra.html Le texte complet de la déclaration UE de conformité est disponible à l'adresse internet suivante: http://www.mitsubishielectric.com/automotive/doc/ra.html
Croatian	MITSUBISHI ELECTRIC CORPORATION, HIMEJI WORKS ovime izjavuje da je radijska oprema tipa Immobilizer System (IMB411-01) u skladu s Direktivom 2014/53/EU. Cjeloviti tekst EU izjave o sukladnosti dostupan je na sledećoj internetskoj adresi: http://www.mitsubishielectric.com/automotive/doc/ra.html
Italian	Il fabbricante, MITSUBISHI ELECTRIC CORPORATION, HIMEJI WORKS, dichiara che il tipo di apparecchiatura radio Immobilizer System (IMB411-01) è conforme alla direttiva 2014/53/UE. Il testo completo della dichiarazione di conformità UE è disponibile al seguente indirizzo Internet: http://www.mitsubishielectric.com/automotive/doc/ra.html
Latvian	Ar šo MITSUBISHI ELECTRIC CORPORATION, HIMEJI WORKS deklarē, ka radioiekārtā Immobilizer System (IMB411-01) atbilst Direktīvai 2014/53/ES.
Lithuanian	Plėnas ES atitikties deklaracijos tekstas ir piešiamas šakū interneto vietinė http://www.mitsubishielectric.com/automotive/doc/ra.html AS, MITSUBISHI ELECTRIC CORPORATION, HIMEJI WORKS, patvirtina, kad radio įrenginio tipas Immobilizer System (IMB411-01) atitinka Direktyvą 2014/53/ES.
Hungarian	MITSUBISHI ELECTRIC CORPORATION, HIMEJI WORKS igazolja, hogy a Immobilizer System (IMB411-01) típusú rádióberendezés megfelel a 2014/53/EU irányelvnek. Az EU-megfelelőségi nyilatkozat teljes szövegére elérhető a következő internetes címen: http://www.mitsubishielectric.com/automotive/doc/ra.html
Maltese	B'dan, MITSUBISHI ELECTRIC CORPORATION, HIMEJI WORKS, niddjarkli li dan li-tip ta' tagħmir tar-radju Immobilizer System (IMB411-01) huwa konformi mad-Direttiva 2014/53/UE.
Dutch	Hierbij verklaar ik, MITSUBISHI ELECTRIC CORPORATION, HIMEJI WORKS, dat het type radioapparatuur Immobilizer System (IMB411-01) conform is met Richtlijn 2014/53/UE. De volledige tekst van de EU-conformiteitsverklaring kan worden geraadpleegd op het volgende internetadres: http://www.mitsubishielectric.com/automotive/doc/ra.html
Polish	MITSUBISHI ELECTRIC CORPORATION, HIMEJI WORKS niniejszym oświadczam, że typ urządzenia radiowego Immobilizer System (IMB411-01) jest zgodny z dyrektywą 2014/53/UE. Pełny tekst deklaracji zgodności UE jest dostępny pod następującym adresem internetowym: http://www.mitsubishielectric.com/automotive/doc/ra.html
Portuguese	O abaixo assinado MITSUBISHI ELECTRIC CORPORATION, HIMEJI WORKS declara que o presente tipo de equipamento de radio Immobilizer System (IMB411-01) está em conformidade com a Diretiva 2014/53/UE. O texto integral da declaração está disponível no seguinte endereço de internet: http://www.mitsubishielectric.com/automotive/doc/ra.html
Romanian	Prin prezenta, MITSUBISHI ELECTRIC CORPORATION, HIMEJI WORKS declară că tipul de echipament radio Immobilizer System (IMB411-01) este în conformitate cu Directiva 2014/53/UE. Textul integral al declarației UE de conformitate este disponibil la următoarea adresă internet: http://www.mitsubishielectric.com/automotive/doc/ra.html
Slovak	MITSUBISHI ELECTRIC CORPORATION, HIMEJI WORKS týmto vyhlasuje, že rádiové zariadenie typu Immobilizer System (IMB411-01) je v súlade so smernicou 2014/53/UE.
Slovenian	Vsa EU uveljavljanja v zvezi s to deklaracijo sta na voljo na naslednjem spletnem naslovu: http://www.mitsubishielectric.com/automotive/doc/ra.html
Finish	MITSUBISHI ELECTRIC CORPORATION, HIMEJI WORKS vakuuttaa, että radiolaitetyyppi Immobilizer System (IMB411-01) on direktiivin 2014/53/EU mukainen. EU-vastavuusilmoituksen täydellisen tekstin saat nähdä seuraavassa internetosoitteessa: http://www.mitsubishielectric.com/automotive/doc/ra.html
Swedish	Den underskrivna MITSUBISHI ELECTRIC CORPORATION, HIMEJI WORKS, uttalar härmed att denna typ av radioutrustning Immobilizer System (IMB411-01) överensstämmer med direktiv 2014/53/UE. Den fullständiga texten till EU-förklaringen om överensstämmelse finns på följande webbadress: http://www.mitsubishielectric.com/automotive/doc/ra.html
Irish	Dearbhaíonn MITSUBISHI ELECTRIC CORPORATION, HIMEJI WORKS leis seo, go bhfuil an cineál trealaimh raidió Immobilizer System (IMB411-01) i gcomhréir le Treoir 2014/53/AE. Tá téacs iomlán den dearbhaíocht chomhréireachta AE ar fáil ag an seoldán dírlín seo a leanas: http://www.mitsubishielectric.com/automotive/doc/ra.html
Norwegian	Herved erklærer MITSUBISHI ELECTRIC CORPORATION, HIMEJI WORKS, at denne typen radioutrustning Immobilizer System (IMB411-01) er i overensstemmelse med direktiv 2014/53/UE. Den fulle teksten til EU-samsvarserklæringen er tilgjengelig på følgende internetadresse: http://www.mitsubishielectric.com/automotive/doc/ra.html
Icelandic	Hér með lýsir, MITSUBISHI ELECTRIC CORPORATION, HIMEJI WORKS, yfir að radióbúnaðargerð Immobilizer System (IMB411-01) er í samræmi við tilskipun 2014/53/ESB.
Albanian	Allur teksti FSB samsavarshenësive gjatë kësaj deklarimi është i disponueshëm në internet: http://www.mitsubishielectric.com/automotive/doc/ra.html
Macedonian	Permes kësaj, MITSUBISHI ELECTRIC CORPORATION, HIMEJI WORKS, deklarim se lloji i pajisjes radio Immobilizer System (IMB411-01) është në përputhje me Direktivën 2014/53/UE. Teksti i plotë i deklarimit të BE-së është i disponueshëm në adresën e mëposhtme: http://www.mitsubishielectric.com/automotive/doc/ra.html
Smogoroski jezik	Co ova, MITSUBISHI ELECTRIC CORPORATION, HIMEJI WORKS izjavjava, deka tipot na radio oprema Immobilizer System (IMB411-01) e vo soodanost co Direktivata 2014/53/UE. Uopisnoti tekst na Deklaracijata na EU za soobraznost e dostapna na slednata internet adresa: http://www.mitsubishielectric.com/automotive/doc/ra.html
Serbian	Ovim, MITSUBISHI ELECTRIC CORPORATION, HIMEJI WORKS, izjavuje da je tip radio opreme Immobilizer System (IMB411-01) u skladu sa Direktivom 2014/53/UE. Kompletni tekst deklaracije o usaglasjenosti je dostupan na sledećoj internet adresi: http://www.mitsubishielectric.com/automotive/doc/ra.html
Turkish	Ovime MITSUBISHI ELECTRIC CORPORATION, HIMEJI WORKS, radyo ekipmanı tipini Immobilizer System (IMB411-01) 2014/53/UE Direktifi ile uyumlu olduğunu beyan eder. AB uyumluluk beyanının tam metni aşağıdaki internet adresinde mevcuttur: http://www.mitsubishielectric.com/automotive/doc/ra.html

Frequency band(s) in which the radio equipment operates: 134.2 kHz
Maximum radio-frequency power transmitted in the frequency band(s) in which the radio equipment operates: 107 dBµV/m at 10 meters

Manufacturer: **MITSUBISHI ELECTRIC** HIMEJI WORKS
840, Chiyoda-machi, Himeji, Hyogo 670-8677, Japan



Radio Transmitter: S180052024, TIS-15 and Radio Receiver: 40398036

Manufacturer: Continental Automotive GmbH
Address: Seimenstrasse12 D-93055 Regensburg Germany
TEL.: +49 941 790 8942 FAX.: +49 941 790 998942

[Czech]	Tímto Continental prohlašuje, že typ rádiového zařízení S180052024/TIS-15/40398036 je v souladu se směrnici 2014/53/EU. Úplné znění EU prohlášení o shodě je k dispozici na této internetové adrese: http://continental-homologation.com/suzuki
[Danish]	Hiermed erklærer Continental, at radioudstyretypen S180052024/TIS-15/40398036 er i overensstemmelse med direktiv 2014/53/EU. EU-overensstemmelseserklæringens fulde tekst kan findes på følgende internetadresse: http://continental-homologation.com/suzuki
[German]	Hiermit erkläre Continental, dass der Funkanlagentyp S180052024/TIS-15/40398036 der Richtlinie 2014/53/EU entspricht. Der vollständige Text der EU-Konformitätserklärung ist unter der folgenden Internetadresse verfügbar: http://continental-homologation.com/suzuki
[Estonian]	Käesolevaga deklareerib Continental, et käesoleva raadioseadme tüüp S180052024/TIS-15/40398036 vastab direktiivi 2014/53/EL nõuetele. ELi vastavusdeklaratsiooni täielik tekst on kättesaadav järgmisel internetiaadressil: http://continental-homologation.com/suzuki
[English]	Hereby, Continental declares that the radio equipment type S180052024/TIS-15/40398036 is in compliance with Directive 2014/53/EU. The full text of the EU declaration of conformity is available at the following internet address: http://continental-homologation.com/suzuki
[Spanish]	Por la presente, Continental declara que el tipo de equipo radioeléctrico S180052024/TIS-15/40398036 es conforme con la Directiva 2014/53/UE. El texto completo de la declaración UE de conformidad está disponible en la dirección Internet siguiente: http://continental-homologation.com/suzuki
[Greek]	Με την παρούσα οι Continental, δηλώνει ότι ο ραδιοέξοπλισμός S180052024/TIS-15/40398036 πληροί την οδηγία 2014/53/ΕΕ. Το πλήρες κείμενο της δήλωσης συμμόρφωσης ΕΕ διατίθεται στην ακόλουθη ιστοσελίδα: http://continental-homologation.com/suzuki
[French]	Le soussigné, Continental, déclare que l'équipement radioélectrique du type S180052024/TIS-15/40398036 est conforme à la directive 2014/53/UE. Le texte complet de la déclaration UE de conformité est disponible à l'adresse internet suivante: http://continental-homologation.com/suzuki
[Italian]	Il fabbricante, Continental, dichiara che il tipo di apparecchiatura radio S180052024/TIS-15/40398036 è conforme alla direttiva 2014/53/UE. Il testo completo della dichiarazione di conformità UE è disponibile al seguente indirizzo Internet: http://continental-homologation.com/suzuki
[Latvian]	Ar šo Continental deklarē, ka radioiekārtā S180052024/TIS-15/40398036 atbilst Direktīvai 2014/53/ES. Pilns ES atbilstības deklarācijas teksts ir pieejams šādā interneta vietnē: http://continental-homologation.com/suzuki
[Lithuanian]	AS, Continental, patvirtina, kad radijo įrenginio tipas S180052024/TIS-15/40398036 atitinka Direktyvą 2014/53/ES. Visas ES atitikties deklaracijos tekstas prieinamas šiuo interneto adresu: http://continental-homologation.com/suzuki
[Dutch]	Hierbij verklaar ik, Continental, dat het type radioapparaat S180052024/TIS-15/40398036 conform is met Richtlijn 2014/53/UE. De volledige tekst van de EU-conformiteitsverklaring kan worden geraadpleegd op het volgende internetadres: http://continental-homologation.com/suzuki
[Maltese]	B'dan, Continental, niddikjara li dan li-tip ta' tagħmir tar-radju S180052024/TIS-15/40398036 huwa konformi mad-Direttiva 2014/53/UE. Il-test kollu tad-dikjarazzjoni ta' konformità tal-UE huwa disponibbli f'dan l-indirizz tal-Internet li ġej: http://continental-homologation.com/suzuki
[Hungarian]	Continental igazolja, hogy a S180052024/TIS-15/40398036 típusú rádióberendezés megfelel a 2014/53/EU irányelvnek. Az EU-megfelelőségi nyilatkozat teljes szövege elérhető a következő internetes címen: http://continental-homologation.com/suzuki
[Polish]	Continental niniejszym oświadcza, że typ urządzenia radiowego S180052024/TIS-15/40398036 jest zgodny z dyrektywą 2014/53/UE. Pełny tekst deklaracji zgodności UE jest dostępny pod następującym adresem internetowym: http://continental-homologation.com/suzuki
[Portuguese]	O(a) abaixo assinado(a) Continental declara que o presente tipo de equipamento de rádio S180052024/TIS-15/40398036 está em conformidade com a Diretiva 2014/53/UE. O texto integral da declaração de conformidade está disponível no seguinte endereço de Internet: http://continental-homologation.com/suzuki
[Slovenian]	Continental potrjuje, da je tip radijske opreme S180052024/TIS-15/40398036 skladen z Direktivo 2014/53/EU. Celotno besedilo izjave EU o skladnosti je na voljo na naslednjem spletnem naslovu: http://continental-homologation.com/suzuki
[Slovak]	Continental týmto vyhlasuje, že rádiové zariadenie typu S180052024/TIS-15/40398036 je v súlade so smernico 2014/53/UE. Úplné EU vyhlásenie o zhode je k dispozícii na tejto internetovej adrese: http://continental-homologation.com/suzuki
[Finnish]	Continental vakuuttaa, että radiolaitetyyppi S180052024/TIS-15/40398036 on direktiivin 2014/53/EU mukainen. EU-vaatimustenmukaisuusvakuutuksen täysimittainen teksti on saatavilla seuraavassa internetosoitteessa: http://continental-homologation.com/suzuki
[Swedish]	Härmed försäkrar Continental att denna typ av radioutrustning S180052024/TIS-15/40398036 överensstämmer med direktiv 2014/53/EU. Den fullständiga texten till EU-försäkran om överensstämmelse finns på följande webbadress: http://continental-homologation.com/suzuki
[Icelandic]	Hér með lýsir Continental yfir því að S180052024/TIS-15/40398036 er í samræmi við grunnkröfur og aðrar kröfur, sem gerðar eru í tilskipun 2014/53/EC. The fullur textur á ES-samræmisvirlýsingu er í boði á eftirfarandi veffangi: http://continental-homologation.com/suzuki
[Norwegian]	Continental erklærer herved at utstyret S180052024/TIS-15/40398036 er i samsvar med de grunnleggende krav og øvrige relevante krav i direktiv 2014/53/UE. Den fullstendige teksten i EU-deklarasjon finnes på følgende internetadresse: http://continental-homologation.com/suzuki
[Turkish]	İşbuada Continental, S180052024/TIS-15/40398036 ile Direktif 2014/53/AB'nin uyumlu olduğunu beyan eder. AB uygunluk beyanının tam metni, aşağıdaki internet adresinde mevcuttur: http://continental-homologation.com/suzuki
[Romanian]	Prin prezenta, Continental declară că tipul de echipamente radio S180052024/TIS-15/40398036 este în conformitate cu Directiva 2014/53/UE. Textul integral al declarației UE de conformitate este disponibil la următoarea adresă internet: http://continental-homologation.com/suzuki
[Bulgarian]	С настоящото Continental декларира, че този тип радиосъоръжение S180052024/TIS-15/40398036 е в съответствие с Директивата 2014/53/ЕС. Цялостният текст на ЕС декларацията за съответствие не може да се намери на следния интернет адрес: http://continental-homologation.com/suzuki
[Croatian]	Continental ovime izjavljuje da je tip radijske opreme S180052024/TIS-15/40398036 u skladu s Direktivom 2014/53/EU. Cjeloviti tekst EU izjave o skladnosti dostupan je na sljedećoj internetskoj adresi: http://continental-homologation.com/suzuki
[Crnogorski jezik]	Ovim, Continental, izjavljuje da je tip radio opreme S180052024/TIS-15/40398036 u skladu sa Direktivom 2014/53/EU. Cjeloviti tekst EU izjave o uskladenosti nalazi se na sljedećoj Internet adresi: http://continental-homologation.com/suzuki
[Macedonian]	Prin prezenta, Continental deklarirā cā tipul de echipamente radio S180052024/TIS-15/40398036 este in conformitate cu Directiva 2014/53/UE. Textul integral al declarației UE de conformitate este disponibil la următoarea adresă internet: http://continental-homologation.com/suzuki

S180052024 / TIS-15 : Frequency band : 433.92MHz
Maximum radio-frequency power : <10mW e.r.p

CAUTION - Do not exposed to excessive heat such as sunshine, fire or the like.



Fujitsu Ten Limited
2-28, Goshō-dori 1-chome, Hyogo-ku, Kobe, 652-8510 Japan
Tel: +81 78-671-5081 Fax: +81 78-671-5325



maximum radio-frequency power transmitted in the frequency band(s) in which the radio equipment operates; 2402 - 2480 MHz
frequency band(s) in which the radio equipment operates; 2402 - 2480 MHz

[English]	Hereby, FUJITSU TEN LIMITED declares that the radio equipment type FT0086A is in compliance with Directive 2014/53/EU. The full text of the EU declaration of conformity is available at the following internet address: http://www.fujitsu-ten.com/support/regulation/eu_doc/
[Dutch]	Hierbij verklaar ik, FUJITSU TEN LIMITED, dat het type radioapparatuur FT0086A conform is met Richtlijn 2014/53/EU. De volledige tekst van de EU-conformiteitsverklaring kan worden geraadpleegd op het volgende internetadres: http://www.fujitsu-ten.com/support/regulation/eu_doc/
[German]	Hiermit erkläre FUJITSU TEN LIMITED, dass der FunkanlageTyp FT0086A der Richtlinie 2014/53/EU entspricht. Der vollständige Text der EU-Konformitätserklärung ist unter der folgenden Internetadresse verfügbar: http://www.fujitsu-ten.com/support/regulation/eu_doc/
[French]	Le soussigné, FUJITSU TEN LIMITED, déclare que l'équipement radioélectrique du type FT0086A est conforme à la directive 2014/53/UE. Le texte complet de la déclaration UE de conformité est disponible à l'adresse internet suivante: http://www.fujitsu-ten.com/support/regulation/eu_doc/
[Spanish]	Por la presente, FUJITSU TEN LIMITED declara que el tipo de equipo radioeléctrico FT0086A es conforme con la Directiva 2014/53/UE. El texto completo de la declaración UE de conformidad está disponible en la dirección Internet siguiente: http://www.fujitsu-ten.com/support/regulation/eu_doc/
[Bulgarian]	С настоящото FUJITSU TEN LIMITED декларира, че този тип радиосъоръжение FT0086A е в съответствие с Директивата 2014/53/ЕО. Цялостният текст на ЕС декларацията за съответствие може да се намери на следния интернет адрес: http://www.fujitsu-ten.com/support/regulation/eu_doc/
[Greek]	Με την παρούσα ο/η FUJITSU TEN LIMITED, δηλώνω ότι ο ραδιοεξοπλισμός FT0086A πληροί την οδηγία 2014/53/ΕΕ. Το πλήρες κείμενο της δήλωσης συμμόρφωσης ΕΕ διατίθεται στην ακόλουθη ιστοσελίδα στο διαδίκτυο: http://www.fujitsu-ten.com/support/regulation/eu_doc/
[Czech]	Tímto FUJITSU TEN LIMITED prohlašuje, že typ rádiového zařízení FT0086A je v souladu se směrnicí 2014/53/EU. Úplné znění EU prohlášení o shodě je k dispozici na této internetové adrese: http://www.fujitsu-ten.com/support/regulation/eu_doc/
[Danish]	Hermed erklærer FUJITSU TEN LIMITED, at radioudrustningen FT0086A er i overensstemmelse med direktiv 2014/53/EU. EU-overensstemmelseserklæringen fulde tekst kan findes på følgende internetadresse: http://www.fujitsu-ten.com/support/regulation/eu_doc/
[Italian]	Il fabbricante, FUJITSU TEN LIMITED, dichiara che il tipo di apparecchiatura radio FT0086A è conforme alla direttiva 2014/53/UE. Il testo completo della dichiarazione di conformità UE è disponibile al seguente indirizzo Internet: http://www.fujitsu-ten.com/support/regulation/eu_doc/
[Portuguese]	O(a) abaixo assinado(a) FUJITSU TEN LIMITED declara que o presente tipo de equipamento de rádio FT0086A está em conformidade com a Diretiva 2014/53/UE. O texto integral da declaração de conformidade está disponível no seguinte endereço de Internet: http://www.fujitsu-ten.com/support/regulation/eu_doc/
[Finnish]	FUJITSU TEN LIMITED vakuuttaa, että radiolaitetyyppi FT0086A on direktiivin 2014/53/EU mukainen. EU-vaatimustenmukaisuusvakuutuksen täysimittainen teksti on saatavilla seuraavassa internetosoitteessa: http://www.fujitsu-ten.com/support/regulation/eu_doc/
[Swedish]	Härmed försäkrar FUJITSU TEN LIMITED att denna typ av radioutrustning FT0086A överensstämmer med direktiv 2014/53/EU. Den fullständiga texten till EU-försäkran om överensstämmelse finns på följande webbadress: http://www.fujitsu-ten.com/support/regulation/eu_doc/
[Polish]	FUJITSU TEN LIMITED niniejszym oświadcza, że typ urządzenia radiowego FT0086A jest zgodny z dyrektywą 2014/53/UE. Pełny tekst deklaracji zgodności UE jest dostępny pod następującym adresem internetowym: http://www.fujitsu-ten.com/support/regulation/eu_doc/
[Hungarian]	FUJITSU TEN LIMITED igazolja, hogy a FT0086A típusú rádióberendezés megfelel a 2014/53/EU irányelvnek. Az EU-nyilatkozathoz teljes mértékű nyelvi fordítást a következő internetes címen: http://www.fujitsu-ten.com/support/regulation/eu_doc/
[Slovak]	FUJITSU TEN LIMITED týmto vyhlasuje, že rádiové zariadenie typu FT0086A je v súlade so smernicou 2014/53/EU. Úplné znenie o vyhlásení o zhode je k dispozícii na tejto internetovej adrese: http://www.fujitsu-ten.com/support/regulation/eu_doc/
[Slovenian]	FUJITSU TEN LIMITED potrjuje, da je tip radijske opreme FT0086A skladen z Direktivo 2014/53/EU. Celotno besedilo izjave EU o skladnosti je na voljo na naslednjem spletnem naslovu: http://www.fujitsu-ten.com/support/regulation/eu_doc/
[Estonian]	Käesolevaga deklareerin FUJITSU TEN LIMITED, et käesolev raadioseadme tüüp FT0086A vastab direktiivi 2014/53/EL nõuetele. EU vastavusdeklaratsiooni täielik tekst on kätesaadav järgmisel internetiaadressil: http://www.fujitsu-ten.com/support/regulation/eu_doc/
[Latvian]	Ar šo FUJITSU TEN LIMITED deklarē, ka radioiekārtā FT0086A atbilst Direktīvai 2014/53/ES. Pilns ES atbilstības deklarācijas teksts ir pieejams šādā interneta vietnē: http://www.fujitsu-ten.com/support/regulation/eu_doc/
[Lithuanian]	Aš, FUJITSU TEN LIMITED, patvirtinu, kad radio įrenginys tipo FT0086A atitinka Direktyvą 2014/53/ES. Visas ES atitiktumo deklaracijos teksta prirašymą rasite internetinėje adresu: http://www.fujitsu-ten.com/support/regulation/eu_doc/
[Romanian]	Prin prezenta, FUJITSU TEN LIMITED declară că tipul de echipamente radio FT0086A este în conformitate cu Directiva 2014/53/UE. Textul integral al declarației UE de conformitate este disponibil la următoarea adresă internet: http://www.fujitsu-ten.com/support/regulation/eu_doc/
[Croatian]	FUJITSU TEN LIMITED ovime izjavljuje da je radijska oprema tipa FT0086A u skladu s Direktivom 2014/53/EU. Cjeloviti tekst EU izjave o sukladnosti dostupan je na sljedećoj internetskoj adresi: http://www.fujitsu-ten.com/support/regulation/eu_doc/
[Icelandic]	Hér með, lýsir FUJITSU TEN LIMITED því yfir að gerð útvörpsbúnaðarins FT0086A samræmist tilskipun 2014/53/EU. Allur texti ESB-samræmisýrfrýsingarinnar er aðgengilegur á eftirfarandi veffangi: http://www.fujitsu-ten.com/support/regulation/eu_doc/
[Norwegian]	FUJITSU TEN LIMITED erklærer herved at radioudrustningen FT0086A er i samsvar med direktiv 2014/53/EU. Den fullstendige teksten i EU-erklæringen er tilgjengelig på følgende internetadresse: http://www.fujitsu-ten.com/support/regulation/eu_doc/
[Macedonian]	Со ова, FUJITSU TEN LIMITED изјавува дека радио опремата од типот FT0086A е во согласност со Директивата 2014/53/EU. Целовит текст на ЕУ изјавата за соодветност е достапен на следната интернет адреса: http://www.fujitsu-ten.com/support/regulation/eu_doc/
[Turkish]	FUJITSU TEN LIMITED, FT0086A tipinde radyo ekipmanının 2014/53/UE Direktifine uygun olduğunu beyan etmektedir. AB uyumluluk beyanının tam metnini aşağıdaki internet adresinden ulaşabilirsiniz: http://www.fujitsu-ten.com/support/regulation/eu_doc/
[Cromogorski jezik]	Ovme, FUJITSU TEN LIMITED izjavljuje da je tip radio opreme FT0086A u skladu sa Direktivom 2014/53/EU. Cjelokupan tekst EU deklaracije o uskladenosti dostupan je na sljedećoj internet adresi: http://www.fujitsu-ten.com/support/regulation/eu_doc/

Panasonic

Panasonic Corporation Automotive & Industrial Systems company
4261 Ikonobe-cho, Tsuzuki-ku, Yokohama-shi, Kanagawa-ken, 224-8520, Japan
Tel: +81 50-3689-7126 Fax: +81 45-931-0806



frequency band(s) in which the radio equipment operates; 2402-2480MHz
maximum radio-frequency power transmitted in the frequency band(s) in which the radio equipment operates; 1.01 mW

[English]	Hereby, Panasonic Corporation declares that the radio equipment type CQ-Z206F0JT,CQ-Z206F1JT,CQ-Z246F0JT,CQ-Z246F1JT is in compliance with Directive 2014/53/EU. The full text of the EU declaration of conformity is available at the following internet address: http://www.ptc.panasonic.eu/
[Dutch]	Hierbij verklaart Panasonic Corporation, dat het type radioapparatuur CQ-Z206F0JT,CQ-Z206F1JT,CQ-Z246F0JT,CQ-Z246F1JT conform is met Richtlijn 2014/53/EU. De volledige tekst van de EU-conformiteitsverklaring kan worden geraadpleegd op het volgende internetadres: http://www.ptc.panasonic.eu/
[German]	Hiermit erkläre ich Panasonic Corporation, dass der Funkanlagen Typ CQ-Z206F0JT,CQ-Z206F1JT,CQ-Z246F0JT,CQ-Z246F1JT der Richtlinie 2014/53/EU entspricht. Der vollständige Text der EU-Konformitätsklärung ist unter der folgenden Internetadresse verfügbar: http://www.ptc.panasonic.eu/
[French]	Le soussigné, Panasonic Corporation, déclare que l'équipement radioélectrique du type CQ-Z206F0JT,CQ-Z206F1JT,CQ-Z246F0JT,CQ-Z246F1JT est conforme à la directive 2014/53/UE. Le texte complet de la déclaration UE de conformité est disponible à l'adresse internet suivante: http://www.ptc.panasonic.eu/
[Spanish]	Por la presente, Panasonic Corporation declara que el tipo de equipo radioeléctrico CQ-Z206F0JT,CQ-Z206F1JT,CQ-Z246F0JT,CQ-Z246F1JT es conforme con la Directiva 2014/53/UE. El texto completo de la declaración UE de conformidad está disponible en la dirección Internet siguiente: http://www.ptc.panasonic.eu/
[Bulgarian]	С настоящото Panasonic Corporation декларира, че този тип радиосъоръжение CQ-Z206F0JT,CQ-Z206F1JT,CQ-Z246F0JT,CQ-Z246F1JT е в съответствие с Директива 2014/53/ЕО. Цялостният текст на ЕС декларацията за съответствие може да се намери на следния интернет адрес: http://www.ptc.panasonic.eu/
[Greek]	Με την παρούσα ο/η Panasonic Corporation, δηλώνει ότι ο ραδιοεξοπλισμός CQ-Z206F0JT,CQ-Z206F1JT,CQ-Z246F0JT,CQ-Z246F1JT πληροί την οδηγία 2014/53/ΕΕ. Το πλήρες κείμενο της Ευρωπαϊκής Διακήρυξης Συμμόρφωσης είναι διαθέσιμο στην ακόλουθη ιστοσελίδα στο Web: http://www.ptc.panasonic.eu/
[Czech]	Tímto Panasonic Corporation prohlašuje, že typ rádiového zařízení CQ-Z206F0JT,CQ-Z206F1JT,CQ-Z246F0JT,CQ-Z246F1JT je v souladu se směrnicí 2014/53/EU. Úplné znění EU prohlášení o shodě je k dispozici na této internetové adrese: http://www.ptc.panasonic.eu/
[Danish]	Hermed erklærer Panasonic Corporation, at radioudrustningen CQ-Z206F0JT,CQ-Z206F1JT,CQ-Z246F0JT,CQ-Z246F1JT er i overensstemmelse med direktiv 2014/53/EU. EU-overensstemmelseserklæringens fulde tekst kan findes på følgende internetadresse: http://www.ptc.panasonic.eu/
[Italian]	Il fabbricante, Panasonic Corporation, dichiara che il tipo di apparecchiatura radio CQ-Z206F0JT,CQ-Z206F1JT,CQ-Z246F0JT,CQ-Z246F1JT è conforme alla direttiva 2014/53/UE. Il testo completo della dichiarazione di conformità UE è disponibile al seguente indirizzo Internet: http://www.ptc.panasonic.eu/
[Portuguese]	O/a(s) abaixo assinado(a) Panasonic Corporation declara que o presente tipo de equipamento de rádio CQ-Z206F0JT,CQ-Z206F1JT,CQ-Z246F0JT,CQ-Z246F1JT está em conformidade com a Diretiva 2014/53/UE. O texto integral da declaração de conformidade está disponível no seguinte endereço de Internet: http://www.ptc.panasonic.eu/
[Finnish]	Panasonic Corporation vakuuttaa, että radioalajatyypit CQ-Z206F0JT,CQ-Z206F1JT,CQ-Z246F0JT,CQ-Z246F1JT on direktiivin 2014/53/EU mukainen. EU-väittämusten mukaisuuksilukituksen täysimittainen teksti on saatavilla seuraavassa internetosoitteessa: http://www.ptc.panasonic.eu/
[Swedish]	Härmed försäkrar Panasonic Corporation att denna typ av radioutrustning CQ-Z206F0JT,CQ-Z206F1JT,CQ-Z246F0JT,CQ-Z246F1JT överensstämmer med direktiv 2014/53/EU. Den fullständiga texten till EU-försäkran om överensstämmelse finns på följande webbadress: http://www.ptc.panasonic.eu/
[Polish]	Panasonic Corporation niniejszym oświadczają, że typ urządzeń radiowych CQ-Z206F0JT,CQ-Z206F1JT,CQ-Z246F0JT,CQ-Z246F1JT jest zgodny z dyrektywą 2014/53/UE. Pełny tekst deklaracji zgodności UE jest dostępny pod następującym adresem internetowym: http://www.ptc.panasonic.eu/
[Hungarian]	Panasonic Corporation kijelenti, hogy a CQ-Z206F0JT,CQ-Z206F1JT,CQ-Z246F0JT,CQ-Z246F1JT típusú rádióberendezés megfelel a 2014/53/EU irányelvnek. Az EU-megfelelőségi nyilatkozat teljes szövege elérhető a következő internetes címen: http://www.ptc.panasonic.eu/
[Slovak]	Panasonic Corporation týmto vyhlasuje, že rádiové zariadenie typu CQ-Z206F0JT,CQ-Z206F1JT,CQ-Z246F0JT,CQ-Z246F1JT je v súlade so smernicou 2014/53/EU. Úplné znenie vyhlásenia o zhode je k dispozícii na tejto internetovej adrese: http://www.ptc.panasonic.eu/
[Slovenian]	Panasonic Corporation potrjuje, da je tip radijske opreme CQ-Z206F0JT,CQ-Z206F1JT,CQ-Z246F0JT,CQ-Z246F1JT skladen z Direktivo 2014/53/EU. Celotno besedilo izjave o skladnosti je na voljo na naslednjem spletnem naslovu: http://www.ptc.panasonic.eu/
[Estonian]	Käesolevaga deklareerib Panasonic Corporation, et käesolev raadioseadme tüüp CQ-Z206F0JT,CQ-Z206F1JT,CQ-Z246F0JT,CQ-Z246F1JT vastab direktiivi 2014/53/EL nõudele. EU vastavusdeklaratsiooni täielik tekst on kättesaadav järgmisel internetiaadressil: http://www.ptc.panasonic.eu/
[Latvian]	Ar šo Panasonic Corporation vakuot, ka radioaprāta CQ-Z206F0JT,CQ-Z206F1JT,CQ-Z246F0JT,CQ-Z246F1JT atbilst Direktīvai 2014/53/ES. Pilns ES atbilstības deklarācijas teksts ir pieejams šādā internetā vietnē: http://www.ptc.panasonic.eu/
[Lithuanian]	Aš, Panasonic Corporation, patvirtinu, kad radio įrenginijų tipas CQ-Z206F0JT,CQ-Z206F1JT,CQ-Z246F0JT,CQ-Z246F1JT atitinka Direktyvą 2014/53/ES. Visas ES atitikties deklaracijos tekostas prieinamas šiuo interneto adresu: http://www.ptc.panasonic.eu/
[Romanian]	Prin prezenta, Panasonic Corporation declară că tipul de echipament radio CQ-Z206F0JT,CQ-Z206F1JT,CQ-Z246F0JT,CQ-Z246F1JT este în conformitate cu Directiva 2014/53/UE. Textul integral al declarației UE de conformitate este disponibil la următoarea adresă internet: http://www.ptc.panasonic.eu/
[Croatian]	Panasonic Corporation ovime izjavljuje da je radijska oprema tipa CQ-Z206F0JT,CQ-Z206F1JT,CQ-Z246F0JT,CQ-Z246F1JT u skladu s Direktivom 2014/53/EU. Cjeloviti tekst EU izjave o sukladnosti dostupan je na sljedećoj internetskoj adresi: http://www.ptc.panasonic.eu/
[Icelandic]	Hér með, lýsir Panasonic Corporation því yfir að gerð útværpsbúnaðarins CQ-Z206F0JT,CQ-Z206F1JT,CQ-Z246F0JT,CQ-Z246F1JT samræmist tilskipun 2014/53/EU. Allur texti ESB-samræmyfyrfrýsnganna er aðgengilegur á eftirfarandi veffangi: http://www.ptc.panasonic.eu/
[Norwegian]	Panasonic Corporation erklærer hermed at radioudrustningen CQ-Z206F0JT,CQ-Z206F1JT,CQ-Z246F0JT,CQ-Z246F1JT er i samsvar med direktiv 2014/53/UE. Den fullstendige teksten i EU-erklæringen er tilgjengelig på følgende internetadresse: http://www.ptc.panasonic.eu/
[Macedonian]	Со ова, Panasonic Corporation изјавува дека радио опремата од типот CQ-Z206F0JT,CQ-Z206F1JT,CQ-Z246F0JT,CQ-Z246F1JT е во согласност со Директивата 2014/53/EU. Целоот текст на EU изјавата за соодбраност е достапен на следната интернет адреса: http://www.ptc.panasonic.eu/
[Turkish]	Panasonic Corporation, CQ-Z206F0JT,CQ-Z206F1JT,CQ-Z246F0JT,CQ-Z246F1JT türü teliz ekipmanını 2014/53/EU Direktifine uygun olduğunu beyan etmektedir. AB uyumluluk beyanının tam metnini aşağıdaki internet adresinden ulaşabilirsiniz: http://www.ptc.panasonic.eu/
[Cyrillic/serbian]	Ovim, Panasonic Corporation izjavljuje da je tip radio opreme CQ-Z206F0JT,CQ-Z206F1JT,CQ-Z246F0JT,CQ-Z246F1JT u skladu sa Direktivom 2014/53/EU. Cjelokupan tekst EU deklaracije o sukladnosti dostupan je na sljedećoj internet adresi: http://www.ptc.panasonic.eu/

Panasonic

Panasonic Corporation Automotive & Industrial Systems company
4261 Ikonobe-cho, Tsuzuki-ku, Yokohama-shi, Kanagawa-ken, 224-8520, Japan
Tel: +81 50-3689-7126 Fax: +81 45-931-0806



[English]	Hereby, Panasonic Corporation declares that the radio equipment type CQ-J293F1TT,CQ-J293F3TT,CQ-J293F5TT,CQ-J293F7TT,CQ-CZ360EA,CQ-CZ362EA is in compliance with Directive 2014/53/EU. The full text of the EU Declaration of conformity is available at the following internet address: http://www.ptc.panasonic.eu/
[Dutch]	Hierbij verklaart Panasonic Corporation, dat het type radioapparatuur CQ-J293F1TT,CQ-J293F3TT,CQ-J293F5TT,CQ-J293F7TT,CQ-CZ360EA,CQ-CZ362EA conform is met Richtlijn 2014/53/EU. De volledige tekst van de EU-conformiteitsverklaring kan worden overgenomen op het volgende internetadres: http://www.ptc.panasonic.eu/
[German]	Hiermit erklärt Panasonic Corporation, dass der Funkanlagenort CQ-J293F1TT,CQ-J293F3TT,CQ-J293F5TT,CQ-J293F7TT,CQ-CZ360EA,CQ-CZ362EA der Richtlinie 2014/53/EU entspricht. Der vollständige Text der EU-Konformitätszerklärung ist unter der folgenden Internetadresse verfügbar: http://www.ptc.panasonic.eu/
[French]	Le soussigné, Panasonic Corporation, déclare que l'équipement radioélectrique du type CQ-J293F1TT,CQ-J293F3TT,CQ-J293F5TT,CQ-J293F7TT,CQ-CZ360EA,CQ-CZ362EA est conforme à la directive 2014/53/EU. Le texte complet de la déclaration UE de conformité est disponible à l'adresse internet suivante: http://www.ptc.panasonic.eu/
[Spanish]	Por la presente, Panasonic Corporation declara que el tipo de equipo radioeléctrico CQ-J293F1TT,CQ-J293F3TT,CQ-J293F5TT,CQ-J293F7TT,CQ-CZ360EA,CQ-CZ362EA es conforme con la Directiva 2014/53/EU. El texto completo de la declaración UE de conformidad está disponible en la dirección Internet siguiente: http://www.ptc.panasonic.eu/
[Bulgarian]	С настоящото Panasonic Corporation декларира, че този тип радиосъоръжение CQ-J293F1TT,CQ-J293F3TT,CQ-J293F5TT,CQ-J293F7TT,CQ-CZ360EA,CQ-CZ362EA е в съответствие с Директива 2014/53/ЕО. Цялостният текст на ЕС декларацията за съответствие може да се намери на следния интернет адрес: http://www.ptc.panasonic.eu/
[Greek]	Με την παρούσα ο/η Panasonic Corporation, δηλώνει ότι ο ραδιοεξοπλισμός CQ-J293F1TT,CQ-J293F3TT,CQ-J293F5TT,CQ-J293F7TT,CQ-CZ360EA,CQ-CZ362EA πληροί την οδηγία 2014/53/ΕΕ. Το πλήρες κείμενο της Ένωσης Διακήρυξης Συμμόρφωσης είναι διαθέσιμο στην ακόλουθη ιστοσελίδα στο διαδίκτυο: http://www.ptc.panasonic.eu/
[Czech]	Timto Panasonic Corporation prohlašuje, že typ rádiového zařízení CQ-J293F1TT,CQ-J293F3TT,CQ-J293F5TT,CQ-J293F7TT,CQ-CZ360EA,CQ-CZ362EA je v souladu se směrnicí 2014/53/EU. Úplně znění EU prohlášení o shodě je k dispozici na této internetové adrese: http://www.ptc.panasonic.eu/
[Danish]	Hermed erklærer Panasonic Corporation, at radioudrustningen CQ-J293F1TT,CQ-J293F3TT,CQ-J293F5TT,CQ-J293F7TT,CQ-CZ360EA,CQ-CZ362EA er i overensstemmelse med direktiv 2014/53/EU. EU-overensstemmelseserklæringen fulde tekst kan findes på følgende internetadresse: http://www.ptc.panasonic.eu/
[Italian]	Il fabbricante, Panasonic Corporation, dichiara che il tipo di apparecchiatura radio CQ-J293F1TT,CQ-J293F3TT,CQ-J293F5TT,CQ-J293F7TT,CQ-CZ360EA,CQ-CZ362EA è conforme alla direttiva 2014/53/EU. Il testo completo della dichiarazione di conformità UE è disponibile al seguente indirizzo Internet: http://www.ptc.panasonic.eu/
[Portuguese]	O(a) abaixo assinado(a) Panasonic Corporation declara que o presente tipo de equipamento de rádio CQ-J293F1TT,CQ-J293F3TT,CQ-J293F5TT,CQ-J293F7TT,CQ-CZ360EA,CQ-CZ362EA está em conformidade com a Diretiva 2014/53/EU. O texto integral da declaração de conformidade está disponível no seguinte endereço de Internet: http://www.ptc.panasonic.eu/
[Finnish]	Panasonic Corporation vakuuttaa, että radioalajatyypit CQ-J293F1TT,CQ-J293F3TT,CQ-J293F5TT,CQ-J293F7TT,CQ-CZ360EA,CQ-CZ362EA on direktiivin 2014/53/EU mukainen. EU-vastuustuntemukalauseuvokkukunnan täysimittainen teksti on saatavilla seuraavassa internetosoitteessa: http://www.ptc.panasonic.eu/
[Swedish]	Härmed försäkrar Panasonic Corporation att denna typ av radioutrustning CQ-J293F1TT,CQ-J293F3TT,CQ-J293F5TT,CQ-J293F7TT,CQ-CZ360EA,CQ-CZ362EA överensstämmer med direktiv 2014/53/EU. Den fullständiga texten till EU-försäkran om överensstämmelse finns på följande webbadress: http://www.ptc.panasonic.eu/
[Polish]	Panasonic Corporation niniejszym oświadcza, że typ urządzeń radiowych CQ-J293F1TT,CQ-J293F3TT,CQ-J293F5TT,CQ-J293F7TT,CQ-CZ360EA,CQ-CZ362EA jest zgodny z dyrektywą 2014/53/EU. Pełny tekst deklaracji zgodności UE jest dostępny pod następującym adresem internetowym: http://www.ptc.panasonic.eu/
[Hungarian]	Panasonic Corporation kijelenti, hogy a CQ-J293F1TT,CQ-J293F3TT,CQ-J293F5TT,CQ-J293F7TT,CQ-CZ360EA,CQ-CZ362EA típusú rádióberendezések megfelel a 2014/53/EU irányelvnek. Az EU-megfelelőségi nyilatkozat teljes szövege elérhető a következő internetes címen: http://www.ptc.panasonic.eu/
[Slovak]	Panasonic Corporation týmto vyhlasuje, že rádiové zariadenie typu CQ-J293F1TT,CQ-J293F3TT,CQ-J293F5TT,CQ-J293F7TT,CQ-CZ360EA,CQ-CZ362EA je v súlade so smernicou 2014/53/EU. Úplné vyhlásenie o zhode je k dispozícii na tejto internetovej adrese: http://www.ptc.panasonic.eu/
[Slovenian]	Panasonic Corporation izjavlja, da je tip radijske opreme CQ-J293F1TT,CQ-J293F3TT,CQ-J293F5TT,CQ-J293F7TT,CQ-CZ360EA,CQ-CZ362EA skladen z Direktivo 2014/53/EU. Celotno besedilo izjave o skladnosti je na voljo na naslednjem spletnem naslovu: http://www.ptc.panasonic.eu/
[Estonian]	Käesolevaga deklareerib Panasonic Corporation, et käesoleva raadioseadme tüüp CQ-J293F1TT,CQ-J293F3TT,CQ-J293F5TT,CQ-J293F7TT,CQ-CZ360EA,CQ-CZ362EA vastab direktiivi 2014/53/EU nõuetele. EU vastavusdeklaratsiooni täielik tekst on kättesaadav järgmisel internetiaadressil: http://www.ptc.panasonic.eu/
[Latvian]	Ar šo Panasonic Corporation deklarāciju, ka radioaprāts CQ-J293F1TT,CQ-J293F3TT,CQ-J293F5TT,CQ-J293F7TT,CQ-CZ360EA,CQ-CZ362EA atbilst Direktīvai 2014/53/ES. Pilnā šīs atbilstības deklarācijas teksta ir pieejama šādā internetā vietnē: http://www.ptc.panasonic.eu/
[Lithuanian]	Šis, Panasonic Corporation, patvirtina, kad radio įrenginys tipo CQ-J293F1TT,CQ-J293F3TT,CQ-J293F5TT,CQ-J293F7TT,CQ-CZ360EA,CQ-CZ362EA atitinka 2014/53/ES. Visas ES atitikties deklaracijos tekstas prieinamas šiuo interneto adresu: http://www.ptc.panasonic.eu/
[Romanian]	Prin prezenta, Panasonic Corporation declară că tipul de echipamente radio CQ-J293F1TT,CQ-J293F3TT,CQ-J293F5TT,CQ-J293F7TT,CQ-CZ360EA,CQ-CZ362EA este în conformitate cu Directiva 2014/53/EU. Textul integral al declarației UE de conformitate este disponibil în următoarea adresă internet: http://www.ptc.panasonic.eu/
[Croatian]	Panasonic Corporation ovdje izjavljuje da je radijska oprema tipa CQ-J293F1TT,CQ-J293F3TT,CQ-J293F5TT,CQ-J293F7TT,CQ-CZ360EA,CQ-CZ362EA u skladu s Direktivom 2014/53/EU. Cjeloviti tekst EU izjave o usklađenosti dostupan je na sljedećoj internetskoj adresi: http://www.ptc.panasonic.eu/
[Icelandic]	Hér með, lýsir Panasonic Corporation því yfir að gerb útvörpabúnaðsins CQ-J293F1TT,CQ-J293F3TT,CQ-J293F5TT,CQ-J293F7TT,CQ-CZ360EA,CQ-CZ362EA samræmist tilskipun 2014/53/EU. Allur texti ESB-samræmyfyrirspánninnar er aðgengilegur á eftirfarandi veffangi: http://www.ptc.panasonic.eu/
[Norwegian]	Panasonic Corporation erklærer hermed at radioudrustningen CQ-J293F1TT,CQ-J293F3TT,CQ-J293F5TT,CQ-J293F7TT,CQ-CZ360EA,CQ-CZ362EA er i samsvar med direktiv 2014/53/EU. Den fullstendige teksten i EU-erklæringen er tilgjengelig på følgende internetadresse: http://www.ptc.panasonic.eu/
[Macedonian]	Со ова, Panasonic Corporation изјавува дека радио опремата од типот CQ-J293F1TT,CQ-J293F3TT,CQ-J293F5TT,CQ-J293F7TT,CQ-CZ360EA,CQ-CZ362EA е во согласност со Директивата 2014/53/EU. Целот текст на EU изјавата за соодобраност е достапен на следната интернет адреса: http://www.ptc.panasonic.eu/
[Turkish]	Alur texti ESB-samræmyfyrirspánninnar er aðgengilegur á eftirfarandi veffangi: http://www.ptc.panasonic.eu/
[Croatian]	AB ovakvim bezamirnim samræmyfyrirspánninnar er aðgengilegur á eftirfarandi veffangi: http://www.ptc.panasonic.eu/
[Cyrillic]	Овм, Panasonic Corporation изјављује да је тип радио опреме CQ-J293F1TT,CQ-J293F3TT,CQ-J293F5TT,CQ-J293F7TT,CQ-CZ360EA,CQ-CZ362EA у складу са Директивом 2014/53/EU. Целокупан текст EU декларације о усклађености достапан је на следећој интернет адреси: http://www.ptc.panasonic.eu/

Panasonic

Panasonic Corporation Automotive & Industrial Systems company
4261 Ikonobe-cho, Tsuzuki-ku, Yokohama-shi, Kanagawa-ken, 224-8520, Japan
Tel: +81 50-3689-7126 Fax: +81 45-931-0806



frequency band(s) in which the radio equipment operates; 2402-2480MHz
maximum radio-frequency power transmitted in the frequency band(s) in which the radio equipment operates; 0.618 mW

[English]	Hereby, Panasonic Corporation declares that the radio equipment type CQ-J204FOAE,CQ-J204F1AE is in compliance with Directive 2014/53/EU. The full text of the EU declaration of conformity is available at the following internet address: http://www.ptc.panasonic.eu/
[Dutch]	Hierbij verklaar ik, Panasonic Corporation, dat het type radioapparatuur CQ-J204FOAE,CQ-J204F1AE conform is met Richtlijn 2014/53/EU. De volledige tekst van de EU-conformiteitsverklaring kan worden geraadpleegd op het volgende internetadres: http://www.ptc.panasonic.eu/
[German]	Hiermit erkläre ich, Panasonic Corporation, dass der Funkanlagenapparat CQ-J204FOAE,CQ-J204F1AE der Richtlinie 2014/53/EU entspricht. Der vollständige Text der EU-Konformitätserklärung ist unter der folgenden Internetadresse verfügbar: http://www.ptc.panasonic.eu/
[French]	Je soussigné, Panasonic Corporation, déclare que l'équipement radioélectrique du type CQ-J204FOAE,CQ-J204F1AE est conforme à la directive 2014/53/UE. Le texte complet de la déclaration UE de conformité est disponible à l'adresse internet suivante: http://www.ptc.panasonic.eu/
[Spanish]	Por la presente, Panasonic Corporation declara que el tipo de equipo radioeléctrico CQ-J204FOAE,CQ-J204F1AE es conforme con la Directiva 2014/53/UE. El texto completo de la declaración UE de conformidad está disponible en la dirección Internet siguiente: http://www.ptc.panasonic.eu/
[Bulgarian]	С настоящото Panasonic Corporation декларира, че този тип радиосъоръжение CQ-J204FOAE,CQ-J204F1AE е в съответствие с Директива 2014/53/ЕС. Цялостният текст на ЕС декларацията за съответствие може да се намери на следния интернет адрес: http://www.ptc.panasonic.eu/
[Greek]	Με την παρούσα ο/η Panasonic Corporation, δηλώνει ότι ο ραδιοεξοπλισμός CQ-J204FOAE,CQ-J204F1AE πληροί την οδηγία 2014/53/ΕΕ. Ο πλήρες κείμενο της δήλωσης συμμόρφωσης ΕΕ διατίθεται στην ακόλουθη ιστοσελίδα στο διαδίκτυο: http://www.ptc.panasonic.eu/
[Czech]	Tímto Panasonic Corporation prohlašuje, že typ radiového zařízení CQ-J204FOAE,CQ-J204F1AE je v souladu se směrnicí 2014/53/ES. Úplně znění EU prohlášení o shodě je k dispozici na této internetové adrese: http://www.ptc.panasonic.eu/
[Danish]	Hiermed erklærer Panasonic Corporation, at radioudrustningen CQ-J204FOAE,CQ-J204F1AE er i overensstemmelse med direktiv 2014/53/EU. EU-overensstemmelseserklæringens fulde tekst kan findes på følgende internetadresse: http://www.ptc.panasonic.eu/
[Italian]	Il fabbricante, Panasonic Corporation, dichiara che il tipo di apparecchiatura radio CQ-J204FOAE,CQ-J204F1AE è conforme alla direttiva 2014/53/UE. Il testo completo della dichiarazione di conformità UE è disponibile al seguente indirizzo Internet: http://www.ptc.panasonic.eu/
[Portuguese]	O(a) abaixo assinado(a) Panasonic Corporation declara que o presente tipo de equipamento de rádio CQ-J204FOAE,CQ-J204F1AE está em conformidade com a Diretiva 2014/53/UE. O texto integral da declaração de conformidade está disponível no seguinte endereço de Internet: http://www.ptc.panasonic.eu/
[Finnish]	Panasonic Corporation vakuuttaa, että radiolaitetyypit CQ-J204FOAE,CQ-J204F1AE on direktiivin 2014/53/EU mukainen. EU-välistämuutamielisuuskäytökseen läymäritannettua tekstiä on saatavilla seuraavassa internetosoitteessa: http://www.ptc.panasonic.eu/
[Swedish]	Härmed försäkrar Panasonic Corporation att denna typ av radioutrustning CQ-J204FOAE,CQ-J204F1AE överensstämmer med direktiv 2014/53/EU. Den fullständiga texten till EU-försäkran om överensstämmelse finns på följande webbadress: http://www.ptc.panasonic.eu/
[Polish]	Panasonic Corporation niniejszym oświadczam, że typ urządzenia radiowego CQ-J204FOAE,CQ-J204F1AE jest zgodny z dyrektywą 2014/53/UE. Pełny tekst deklaracji zgodności UE jest dostępny pod następującym adresem internetowym: http://www.ptc.panasonic.eu/
[Hungarian]	Panasonic Corporation igazolja, hogy a CQ-J204FOAE,CQ-J204F1AE típusú rádióberendezés megfelel a 2014/53/EU irányelvnek. Az EU-megfelelőségi nyilatkozat teljes szövege elérhető a következő internetes címen: http://www.ptc.panasonic.eu/
[Slovak]	Panasonic Corporation týmto vyhlasuje, že rádiové zariadenie typu CQ-J204FOAE,CQ-J204F1AE je v súlade so smernicou 2014/53/ES. Úplné EU vyhlásenie o zhode je k dispozícii na tejto internetovej adrese: http://www.ptc.panasonic.eu/
[Slovenian]	Panasonic Corporation potrjuje, da je tip radijske opreme CQ-J204FOAE,CQ-J204F1AE skladen z Direktivo 2014/53/UE. Celotno besedilo izjave EU o skladnosti je na voljo na naslednjem spletnem naslovu: http://www.ptc.panasonic.eu/
[Estonian]	Kaesolevate deklareerib Panasonic Corporation, et kaesolev radioseadme tüüp CQ-J204FOAE,CQ-J204F1AE vastab direktiivi 2014/53/EL nõuetele. EU vastavusdeklaratsiooni täielik tekst on kättesaadav järgmisel internetiaadressil: http://www.ptc.panasonic.eu/
[Latvian]	Ar šo Panasonic Corporation deklarē, ka radioiekārtā CQ-J204FOAE,CQ-J204F1AE atbilst Direktīvai 2014/53/ES. Pilns ES atbilstības deklarācijas teksts ir pieejams šādā internetā vietnē: http://www.ptc.panasonic.eu/
[Lithuanian]	Šiuo Panasonic Corporation, patvirtinu, kad radio įrenginys tipas CQ-J204FOAE,CQ-J204F1AE atitinka Direktyvą 2014/53/ES. Visas ES atitikties deklaracijos tekstas prieinamas šiuo interneto adresu: http://www.ptc.panasonic.eu/
[Romanian]	Prin prezenta, Panasonic Corporation declară că tipul de echipament radio CQ-J204FOAE,CQ-J204F1AE este în conformitate cu Directiva 2014/53/UE. Textul integral al declarației UE de conformitate este disponibil la următoarea adresă internet: http://www.ptc.panasonic.eu/
[Croatian]	Panasonic Corporation ovime najavljuje da je radio uređaj tipa CQ-J204FOAE,CQ-J204F1AE u skladu s Direktivom 2014/53/UE. Cijeloviti tekst EU izjave o sukladnosti dostupan je na sljedećoj internetskoj adresi: http://www.ptc.panasonic.eu/
[Icelandic]	Hér með, lýsir Panasonic Corporation því yfir að gerð útværþunaðarinnis CQ-J204FOAE,CQ-J204F1AE samræmist tilskipun 2014/53/UE. Allur texti ESB-samræmisfrýfingarginnar er aðgengilegur á eftirfarandi veffangi: http://www.ptc.panasonic.eu/
[Norwegian]	Panasonic Corporation erklærer herved at radioudrustningen CQ-J204FOAE,CQ-J204F1AE er i samsvar med direktiv 2014/53/UE. Den fullstendige teksten i EU-erklæringen er tilgjengelig på følgende internetadresse: http://www.ptc.panasonic.eu/
[Maltese]	Bidni, Panasonic Corporation, niddjarsen li dan it-tip ta' taqumir tal-UE huwa konformi mad-Direttiva 2014/53/UE. It-test kollu tad-dikjarazzjoni ta' konformità tal-UE huwa disponibbli f'dan l-indirizz tal-Internet li ġejj: http://www.ptc.panasonic.eu/



Robert Bosch Car Multimedia GmbH
Robert-Bosch-Str.200,31139 Hildesheim



BOSCH

Frequency band: 2400MHz-2480MHz
Radiated power [EIRP]: Bluetooth < 10mW

[English]	Hereby, Robert Bosch Car Multimedia GmbH declares that the radio equipment type "52R0" is in compliance with Directive 2014/53/EU. The full text of the EU declaration of conformity is available at the following internet address: www.suzuki-slda.com
[Dutch]	Hierbij verklaar ik, Robert Bosch Car Multimedia GmbH, dat het type radioapparatuur "52R0" conform is met Richtlijn 2014/53/EU. De volledige tekst van de EU-conformiteitsverklaring kan worden geraadpleegd op het volgende internetadres: www.suzuki-slda.com
[German]	Hiermit erklärt Robert Bosch Car Multimedia GmbH, dass der Funkanlagentyp „52R0“ der Richtlinie 2014/53/EU entspricht. Der vollständige Text der EU-Konformitätserklärung ist unter der folgenden Internetadresse verfügbar: www.suzuki-slda.com .
[French]	Le soussigné, Robert Bosch Car Multimedia GmbH, déclare que l'équipement radioélectrique du type « 52R0 » est conforme à la directive 2014/53/UE. Le texte complet de la déclaration UE de conformité est disponible à l'adresse internet suivante: www.suzuki-slda.com
[Spanish]	Por la presente, Robert Bosch Car Multimedia GmbH declara que el tipo de equipo radioeléctrico "52R0" es conforme con la Directiva 2014/53/UE. El texto completo de la declaración UE de conformidad está disponible en la dirección Internet siguiente: www.suzuki-slda.com
[Greek]	Με την παρούσα ο/η Robert Bosch Car Multimedia GmbH, δηλώνει ότι ο ραδιοεξοπλισμός "52R0" πληροί την οδηγία 2014/53/ΕΕ. Το πλήρες κείμενο της δήλωσης συμμόρφωσης ΕΕ διατίθεται στην ακόλουθη ιστοσελίδα στο διαδίκτυο: www.suzuki-slda.com
[Czech]	Tímto Robert Bosch Car Multimedia GmbH prohlašuje, že typ rádiového zařízení „52R0“ je v souladu se směrnicí 2014/53/EU. Úplné znění EU prohlášení o shodě je k dispozici na této internetové adrese: www.suzuki-slda.com
[Danish]	Hermed erklærer Robert Bosch Car Multimedia GmbH, at radioudstyrstypen "52R0" er i overensstemmelse med direktiv 2014/53/EU. EU-overensstemmelseserklæringens fulde tekst kan findes på følgende internetadresse: www.suzuki-slda.com
[Italian]	Il fabbricante, Robert Bosch Car Multimedia GmbH, dichiara che il tipo di apparecchiatura radio "52R0" è conforme alla direttiva 2014/53/UE. Il testo completo della dichiarazione di conformità UE è disponibile al seguente indirizzo Internet: www.suzuki-slda.com
[Portuguese]	O(a) abaixo assinado(a) Robert Bosch Car Multimedia GmbH declara que o presente tipo de equipamento de rádio "52R0" está em conformidade com a Diretiva 2014/53/UE. O texto integral da declaração de conformidade está disponível no seguinte endereço de Internet: www.suzuki-slda.com
[Finnish]	Robert Bosch Car Multimedia GmbH vakuuttaa, että radiolaitetyypin "52R0" on direktiivin 2014/53/EU mukainen. EU-vaatimustenmukaisuusvakuutuksen täysimittainen teksti on saatavilla seuraavassa internetosoitteessa: www.suzuki-slda.com
[Swedish]	Härmed försäkrar Robert Bosch Car Multimedia GmbH att denna typ av radioutrustning "52R0" överensstämmer med direktiv 2014/53/EU. Den fullständiga texten till EU-försäkran om överensstämmelse finns på följande webbadress: www.suzuki-slda.com
[Polish]	Robert Bosch Car Multimedia GmbH niniejszym oświadcza, że typ urządzenia radiowego "52R0" jest zgodny z dyrektywą 2014/53/UE. Pełny tekst deklaracji zgodności UE jest dostępny pod następującym adresem internetowym: www.suzuki-slda.com
[Norwegian]	Robert Bosch Car Multimedia GmbH erklærer herved at radioutstyret av typen «52R0» samsvarer med direktiv 2014/53/EU. Den fullstendige teksten for EU-samsvarserklæringen er tilgjengelig på nettstedet: www.suzuki-slda.com
[Russian]	Сим Robert Bosch Car Multimedia GmbH заявляет, что тип радиооборудования «52R0» соответствует положениям Директивы 2014/53/ЕС. Полный текст Декларации о соответствии требованиям ЕС доступен на веб-сайте: www.suzuki-slda.com

MRRevo14F: Simplified DoC under RE-D (2014/53/EU)

Frequency Band:	76-77 GHz
Maximum Transmitted Power:	32 dBm
Nominal radiated power e.i.p. (peak detector):	
Maximum Transmitted Power:	27 dBm
Nominal radiated power e.i.p. (RMS detector):	

(EN) EU DECLARATION OF CONFORMITY

Hereby, Robert Bosch GmbH declares that the radio equipment type **MRRevo14F** is in compliance with Directive 2014/53/EU. The full text of the EU declaration of conformity is available at the following internet address: <http://eu-doc.bosch.com>

(DE) EU-KONFORMITÄTSERKLÄRUNG

Ich, Robert Bosch GmbH, erkläre hiermit, dass das Funkgerät **MRRevo14F** der Richtlinie 2014/53/EU entspricht. Der vollständige Text der EU-Konformitätserklärung ist unter der folgenden Internet-Adresse verfügbar: <http://eu-doc.bosch.com>

(BG) ЕС ДЕКЛАРАЦИЯ ЗА СЪОТВЕТСТВИЕ

С наставно, Robert Bosch GmbH декларира, че този тип радиосъобщение **MRRevo14F** е в съответствие с Директива 2014/53/ЕС. Цялостният текст на ЕС декларацията за съответствие може да се намери на следния интернет адрес: <http://eu-doc.bosch.com>

(HR) EU IZJAVA O SUKLADNOSTI

Robert Bosch GmbH ovime izjavljuje da je radijska oprema tipa **MRRevo14F** u skladu s Direktivom 2014/53/EU. Cjeloviti tekst EU izjave o sukladnosti dostupan je na sljedećoj internetskoj adresi: <http://eu-doc.bosch.com>

(EL) ΑΝΑΦΩΡΗ ΣΥΜΜΟΡΦΩΣΗΣ ΕΕ

Με την παρούσα ο Robert Bosch GmbH, βεβαιώνει ότι ο υποδοκιμασιολόγος **MRRevo14F** πληροί την οδηγία 2014/53/ΕΕ. Το πλήρες κείμενο της ΕΕ δήλωσης συμμόρφωσης είναι διαθέσιμο στην ακόλουθη ιστοσελίδα διαδικτύου: <http://eu-doc.bosch.com>

(FR) PROHÉLATION DE CONFORMITÉ

Touto Robert Bosch GmbH proklánuje, že typ rádiového zariadenia **MRRevo14F** je v súlade so smernicou 2014/53/EU. Úplné znenie EU prohlášení o shodě je k dispozici na následující adrese: <http://eu-doc.bosch.com>

(DA) EU-ØVERENSSTEMMELSEERKLÆRING

Hermed erklærer Robert Bosch GmbH, at radioudrustningen **MRRevo14F** er i overensstemmelse med direktiv 2014/53/EU. Øverensstemmelseerklæringens fulde tekst kan findes på følgende internetadresse: <http://eu-doc.bosch.com>

(ET) ELI VAESTA VUSDEKLARATSIOON

Käesolevaga deklareerib Robert Bosch GmbH, et käesolev raadioseadme tüüp **MRRevo14F** vastab direktiivi 2014/53/EL nõuetele. EL vastavusdeklaratsiooni täielik tekst on kättesaadav järgmisel internetiaadressil: <http://eu-doc.bosch.com>

(FI) EU-VAAJIMUSLUTKAUSUUSVAKUUTUS

Robert Bosch GmbH vakuuttaa, että radiolaitetyypin **MRRevo14F** on direktiivin 2014/53/EU mukainen. EU-vaajimuskäytännön täydellinen teksti on saatavilla seuraavassa internetosoitteessa: <http://eu-doc.bosch.com>

(FR) DECLARATION UE DE CONFORMITE

Le soussigné, Robert Bosch GmbH, déclare que l'équipement radioélectrique du type **MRRevo14F** est conforme à la directive 2014/53/UE. Le texte complet de la déclaration UE de conformité est disponible à l'adresse internet suivante: <http://eu-doc.bosch.com>

(HU) EU-MEGFELELŐSÉGI NYILATKOZAT

Robert Bosch GmbH igazolja, hogy a **MRRevo14F** típusú rádióberendezés megfelel a 2014/53/EU irányelvnek. Az EU-megfelelőségi nyilatkozat teljes szövege elérhető a következő internetes címen: <http://eu-doc.bosch.com>

(IT) DICHIARAZIONE DI CONFORMITÀ UE

Il fabbricante, Robert Bosch GmbH, dichiara che il tipo di apparecchio radio **MRRevo14F** è conforme alla direttiva 2014/53/UE. Il testo completo della dichiarazione di conformità UE è disponibile al seguente indirizzo internet: <http://eu-doc.bosch.com>

(LV) ES ATBILSĪBAS DEKLARĀCIJA

Ar šo paziņojumu Robert Bosch GmbH deklarē, ka radioelektriskā ierīce **MRRevo14F** atbilst Direktīvai 2014/53/ES. Pilns ES atbilstības deklarācijas teksts ir pieejams šajā tīmekļa adresē: <http://eu-doc.bosch.com>

(LT) ES ATITIKTIES DEKLARACIJA

AS, Robert Bosch GmbH, patvirtina, kad radio įrenginio tipas **MRRevo14F** atitinka Direktyvą 2014/53/ES. Visas ES atitikties deklaracijos tekstas prieinamas šiuo interneto adresu: <http://eu-doc.bosch.com>

(MT) DIKJARAZZJONI TA' KONFORMITÀ TAL-UE

B'dan, Robert Bosch GmbH, niddjajha li dan li-tip ta' tagħmir tar-radju **MRRevo14F** huwa konformi mad- Direttiva 2014/53/UE. Il-tekst kollu tad-dikjarazzjoni ta' konformità tal-UE huwa disponibbli f'dan l-indirizz tal-internet li ġej: <http://eu-doc.bosch.com>

(NL) EU-CONFORMITEITSVERKLARING

Herbij verklaart ik, Robert Bosch GmbH, dat het type radioapparaat **MRRevo14F** conform is met Richtlijn 2014/53/UE. De volledige tekst van de EU-conformiteitsverklaring kan worden geraadpleegd op het volgende internetadres: <http://eu-doc.bosch.com>

(PL) DEKLARACJA ZGODNOSCI UE

Właściciel lub jego upoważniony przedstawiciel, Robert Bosch GmbH, oświadcza, że typ urządzenia radiowego **MRRevo14F** jest zgodny z dyrektywą 2014/53/UE. Pełny tekst deklaracji zgodności UE jest dostępny pod następującym adresem internetowym: <http://eu-doc.bosch.com>

(PT) DECLARAÇÃO UE DE CONFORMIDADE

O(a) abaixo assinado(a) Robert Bosch GmbH declara que o presente tipo de equipamento de rádio **MRRevo14F** está em conformidade com a Diretiva 2014/53/UE. O texto integral da declaração de conformidade está disponível no seguinte endereço de internet: <http://eu-doc.bosch.com>

(RO) DECLARAȚIA UE DE CONFORMITATE

Prin prezenta, Robert Bosch GmbH declară că tipul de echipamente radio **MRRevo14F** este în conformitate cu Directiva 2014/53/UE. Textul integral al declarației UE de conformitate este disponibil la următoarea adresă internet: <http://eu-doc.bosch.com>

(SK) EU VYHLASENIE O ZHODE

Właściciel lub jego upoważniony przedstawiciel, Robert Bosch GmbH, oświadcza, że typ urządzenia radiowego **MRRevo14F** jest zgodny z dyrektywą 2014/53/UE. Pełny tekst deklaracji zgodności UE jest dostępny pod następującym adresem internetowym: <http://eu-doc.bosch.com>

(SV) EU-ENKJÄMNING

Robert Bosch GmbH bekräftar, att den typ av radioutrustning **MRRevo14F** skiljer sig från den typ av radioutrustning som omfattas av direktiv 2014/53/UE. Den fullständiga texten till EU-enkänningsdeklarationen finns på följande webbadress: <http://eu-doc.bosch.com>

(ES) DECLARACIÓN UE DE CONFORMIDAD

Por la presente, Robert Bosch GmbH declara que el tipo de equipo radioeléctrico **MRRevo14F** es conforme con la Directiva 2014/53/UE. El texto completo de la declaración UE de conformidad está disponible en la dirección Internet siguiente: <http://eu-doc.bosch.com>

(SV) FÖRSÄKRAN OM ÖVERENSSTÄMMELSE

Härmed försäkras Robert Bosch GmbH att denna typ av radioutrustning **MRRevo14F** överensstämmer med direktiv 2014/53/UE. Den fullständiga texten till EU-försäkran om överensstämmelse finns på följande webbadress: <http://eu-doc.bosch.com>



BOSCH

Robert Bosch GmbH
Chassis Systems Control
PO Box 1661
71226, Leimbach
Tel +49 711/811-10

Country	Importers name	Registered trade name or registered trade mark	TEL FAX	Postal address
AUSTRIA	SUZUKI AUSTRIA AUTOMOBIL HANDELS GESELLSCHAFT M.B.H.	SUZUKI AUSTRIA AUTOMOBIL HANDELS GESELLSCHAFT M.B.H.	43-662-2155 43-662-2155-390	MUNCHNER BUNDESSTRASSE 160 A-5020 SALZBURG, AUSTRIA
BELGIUM	N.V. SUZUKI BELGIUM S.A.	N.V. SUZUKI BELGIUM S.A.	32-3-4500400 32-3-4500490	SATENROZEN 8, B-2550 KONTICH, BELGIUM
BULGARIA	SFAKIANAKIS S.A.	SFAKIANAKIS S.A.	30-210-349-9927 30-210-347-6191	5, SIDIROKASTROU STR., 118 55 ATHENS, GREECE
CYPRUS	A.TRICOMITIS LTD	A.TRICOMITIS LTD	357-24-660172 357-24-663-7727	P. O. BOX 40459, STR. TIMAYIA, TRICOMITIS BUILDING, LARNACA, 7000 CY, CYPRUS
DENMARK	SUZUKI BILMPORT DANMARK A/S	SUZUKI BILMPORT DANMARK A/S	45-56-656600 45-56-651132	UNIONSVEJ 16, DK-4000, KOEGE, DENMARK
FINLAND	SUZUKI MOTOR FINLAND OY	SUZUKI MOTOR FINLAND OY	358-207-997-728 358-207-997-701	KELLOKUKANTIE 2, 01300 VANTAA, FINLAND
Estonia	SUZUKI MOTOR FINLAND OY	SUZUKI MOTOR FINLAND OY	358-207-997-728 358-207-997-701	KELLOKUKANTIE 2, 01300 VANTAA, FINLAND
Latvia	SUZUKI MOTOR FINLAND OY	SUZUKI MOTOR FINLAND OY	358-207-997-728 358-207-997-701	KELLOKUKANTIE 2, 01300 VANTAA, FINLAND
Lithuania	SUZUKI MOTOR FINLAND OY	SUZUKI MOTOR FINLAND OY	358-207-997-728 358-207-997-701	KELLOKUKANTIE 2, 01300 VANTAA, FINLAND
FRANCE	SUZUKI FRANCE S.A.S.	SUZUKI FRANCE S.A.S.	33-1-3462-1400 33-1-3069-7249	8, AVENUE DES FRERES LUMIERE, 78190 TRAPPES, FRANCE
GERMANY	SUZUKI DEUTSCHLAND GMBH	SUZUKI DEUTSCHLAND GMBH	49-6251-5700-380 49-6251-5700-389	SUZUKI-ALLEE 7, 64625 BENSHEIM, GERMANY
GREECE	SFAKIANAKIS S.A.	SFAKIANAKIS S.A.	30-210-349-9927 30-210-347-6191	5, SIDIROKASTROU STR., 118 55 ATHENS, GREECE
HUNGARY	MAGYAR SUZUKI CORPORATION LTD.	MAGYAR SUZUKI CORPORATION LTD.	36-33-541-317 36-33-412014	2500 ESZTERGOM SCHWEIDEL JOZSEF U.52, HUNGARY
ICELAND	SUZUKI BILAR HF	SUZUKI BILAR HF	354-568-5100 354-588-8211	SKEIFAN 17, 108 REYKJAVIK, ICELAND
ITALY	SUZUKI ITALIA S.P.A.	SUZUKI ITALIA S.P.A.	39-011-9213713 39-011-923748	C.SO FRATELLI KENNEDY 12 10070 ROBASSOMERO (TO) ITALY
MALTA	INDUSTRIAL MOTORS LIMITED	INDUSTRIAL MOTORS LIMITED	356-21-232010 356-21-234769	1, ANTONIO BOSIO STREET, MSIDA MSD 1341
NETHERLANDS	B.V. NIMAG	B.V. NIMAG	31-347-349-712	LANGE DREEF 12 4130 EB VIANEN THE NETHERLANDS
NORWAY	RUTEBILEIERNES STANDARDISERINGS AS	RUTEBILEIERNES STANDARDISERINGS AS	47-32-21-88-00 47-32-92-49-53	OVRE EIKERVEI 77, POSTBOX 4004 GULSKOGEN, N-3002, DRAMMEN, NORWAY
POLAND	SUZUKI MOTOR POLAND SP. Z O.O.	SUZUKI MOTOR POLAND SP. Z O.O.	48-22-3294100	UL. POLCZYNSKA 10, 01-378 WARSAW, POLAND
PORTUGAL	SUZUKI MOTOR IBERICA S.A.U	SUZUKI MOTOR IBERICA S.A.U	34-91-151-9550	CALLE CARLOS SAINZ 35-POLIGONO, CIUDAD DEL AUTOMOVIL, 28914, LEGANES, MADRID SPAIN
SPAIN	SUZUKI MOTOR IBERICA S.A.U	SUZUKI MOTOR IBERICA S.A.U	34-91-151-9550	CALLE CARLOS SAINZ 35-POLIGONO, CIUDAD DEL AUTOMOVIL, 28914, LEGANES, MADRID SPAIN
SWITZERLAND	SUZUKI AUTOMOBILE SCHWEIZ AG	SUZUKI AUTOMOBILE SCHWEIZ AG	41-62-788-8790 41-62-788-8791	EMIL-FREY-STRASSE, 5745 SAFENWIL, SWITZERLAND
Liechtenstein	SUZUKI AUTOMOBILE SCHWEIZ AG	SUZUKI AUTOMOBILE SCHWEIZ AG	41-62-788-8790 41-62-788-8791	EMIL-FREY-STRASSE, 5745 SAFENWIL, SWITZERLAND
SWEDEN	NIMAG SVERIGE AB	NIMAG SVERIGE AB	46-8-8-517-32300 46-8-28-2433	RISSELEDEN 138, SE 174 57 SUNDBYBERG, SWEDEN
U.K.	SUZUKI GB PLC	SUZUKI GB PLC	44-1908-336600 44-1908-336704	STEINBECK CRESCENT, SNELSHALL WEST, MILTON KEYNES MK4 4AE, U.K.
IRELAND	SUZUKI GB PLC (IRELAND BRANCH)	SUZUKI GB PLC (IRELAND BRANCH)	353-1-414-5555 353-1-452-1796	57 BROOMHILL DRIVE, TALLAGHT INDUSTRIAL ESTATE, DUBLIN 24, IRELAND
Luxembourg	N.V. SUZUKI BELGIUM S.A.	N.V. SUZUKI BELGIUM S.A.	32-3-4500400 32-3-4500490	SATENROZEN 8, B-2550 KONTICH, BELGIUM
Slovakia	MAGYAR SUZUKI CORPORATION LTD.	MAGYAR SUZUKI CORPORATION LTD.	36-33-541-317 36-33-412014	2500 ESZTERGOM SCHWEIDEL JOZSEF U.52, HUNGARY
Czech	MAGYAR SUZUKI CORPORATION LTD.	MAGYAR SUZUKI CORPORATION LTD.	36-33-541-317 36-33-412014	2500 ESZTERGOM SCHWEIDEL JOZSEF U.52, HUNGARY
Romania	MAGYAR SUZUKI CORPORATION LTD.	MAGYAR SUZUKI CORPORATION LTD.	36-33-541-317 36-33-412014	2500 ESZTERGOM SCHWEIDEL JOZSEF U.52, HUNGARY
Croatia	MAGYAR SUZUKI CORPORATION LTD.	MAGYAR SUZUKI CORPORATION LTD.	36-33-541-317 36-33-412014	2500 ESZTERGOM SCHWEIDEL JOZSEF U.52, HUNGARY
Slovenia	MAGYAR SUZUKI CORPORATION LTD.	MAGYAR SUZUKI CORPORATION LTD.	36-33-541-317 36-33-412014	2500 ESZTERGOM SCHWEIDEL JOZSEF U.52, HUNGARY

FCC CAUTION

Changes or modifications not expressly approved by the party responsible for compliance could void the user's authority to operate the equipment.

This device complies with part 15 of the FCC Rules. Operation is subject to the following two conditions: (1) This device may not cause harmful interference, and (2) this device must accept any interference received, including interference that may cause undesired operation.

● The Federal Communications Commission (FCC) ID number is indicated in the illustrated position.

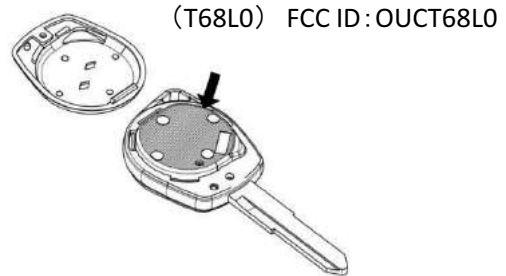

T68L0



· Наименование изделия и модели

Передатчик

· Наименование производителя и (или)
наименование бренда

OMRON

· Страна происхождения

ЯПОНИЯ

· Контактная информация

OMRON Automotive Electronics Co.Ltd.

6368 Nenjo-zaka, Okusa, Komaki, Aichi 485-0802

ЯПОНИЯ

ТЕЛ.:+81-568-78-6159, ФАКС : +81-568-78-7659

· Контактная информация местного

представителя и импортера

ООО «СУЗУКИ МОТОР РУС»

Москва, Россия, ул. Снежная, 26 129323

ТЕЛ. : +7(495)787-2773, ФАКС : +7(495) 787-2795

· Спецификация радиоволн

Диапазон частот : 433.92МГц

местный представитель :

ООО «ЮниСервис»

111123, г. Москва, ул. 1-я Владимирская, д. 20А, эт. 1. пом. I, комн. 17

ИНН 7718832495 , ОКПО 69691874

Тел/факс: +7 (499) 322 23 79

· Напечатайте дату изготовления или способ
проверки даты изготовления.

Печать на изделии

ЗОНА МАРКИРОВКИ



ЗОНА НОМЕРА ПАРТИИ

Описание номера партии (день, месяц и год изготовления,
место изготовления, номер производственной линии)

День изготовления : 2 цифры (01-31)

Месяц изготовления : 1 цифра (1-9, X-Z (=10-12))

Год изготовления : 1 цифра (0-9)

Место изготовления : 1 цифра (D=Япония)

Номер производственной линии : 1 цифра (0-9)

37290-54P0



- Наименование изделия и модели
кнопка запуска двигателя
- Наименование производителя и (или)
наименование бренда
OMRON

• Страна происхождения
КИТАЙ

• Контактная информация
OMRON Automotive Electronics Co.Ltd.
6368 Nenjo-zaka, Okusa, Komaki, Aichi 485-0802
ЯПОНИЯ
ТЕЛ.:+81-568-78-6159, ФАКС : +81-568-78-7659

• Контактная информация местного
представителя и импортера
ООО «СУЗУКИ МОТОР РУС»
Москва, Россия, ул. Снежная, 26 129323
ТЕЛ. : +7(495)787-2773, ФАКС : +7(495) 787-2795

• Спецификация радиоволн
Диапазон частот : 125кГц

местный представитель :

ООО «ЮниСервис»

111123, г. Москва, ул. 1-я Владимирская, д. 20А, эт. 1. пом. I, комн. 17

ИНН 7718832495 , ОКПО 69691874

Тел/факс: +7 (499) 322 23 79

- Напечатайте дату изготовления или способ
проверки даты изготовления.
Печать на изделии

ЗОНА НОМЕРА ПАРТИИ

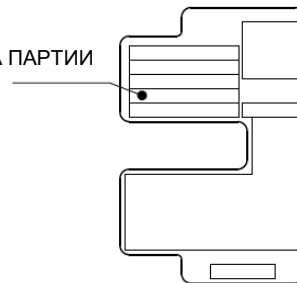

Описание номера партии (день, месяц и год изготовления,
место изготовления, номер производственной линии)

День изготовления	: 2 цифры (01-31)
Месяц изготовления	: 1 цифра (1-9, X-Z (=10-12))
Год изготовления	: 1 цифра (0-9)
Место изготовления	: 1 цифра (G=Китай)
Номер производственной линии	: 1 цифра (0-9)

I54P0



- Наименование изделия и модели
иммобилизатор
- Наименование производителя и (или)
наименование бренда
OMRON
- Страна происхождения
КИТАЙ
- Контактная информация
OMRON Automotive Electronics Co.Ltd.
6368 Nenjo-zaka, Okusa, Komaki, Aichi 485-0802
ЯПОНИЯ
ТЕЛ.:+81-568-78-6159, ФАКС : +81-568-78-7659
- Контактная информация местного
представителя и импортера
ООО «СУЗУКИ МОТОР РУС»
Москва, Россия, ул. Снежная, 26 129323
ТЕЛ. : +7(495)787-2773,
ФАКС : +7(495) 787-2795
- Спецификация радиоволн
Диапазон частот : 125кГц

местный представитель :
ООО «ЮниСервис»
111123, г. Москва, ул. 1-я Владимирская, д. 20А, эт. 1. пом. I, комн. 17
ИНН 7718832495 , ОКПО 69691874
Тел/факс: +7 (499) 322 23 79

- Напечатайте дату изготовления или способ
проверки даты изготовления.
Печать на изделии

ЗОНА СЕРИЙНОГО НОМЕРА

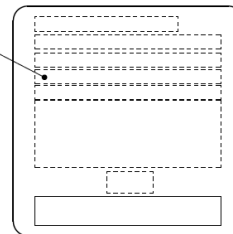

Описание серийного номера (номер контроля разработки,
день, месяц и год изготовления, номер контроля производства,
номер производственной линии)

Номер контроля разработки	: 2 цифры (20)
День изготовления	: 2 цифры (01-31)
Месяц изготовления	: 2 цифры (1-12)
Год изготовления	: 2 цифры (0-99)
Номер контроля производства	: 4 цифры (0001-9999)
Номер производственной линии	: 2 цифры (02=Китай No. 1, 03=Китай No. 2)

R64M0



- Наименование изделия и модели
брелок сигнализации
- Наименование производителя и (или)
наименование бренда
OMRON

• Страна происхождения
КИТАЙ

• Контактная информация
OMRON Automotive Electronics Co.Ltd.
6368 Nenjo-zaka, Okusa, Komaki, Aichi 485-0802
ЯПОНИЯ

ТЕЛ.:+81-568-78-6159, ФАКС : +81-568-78-7659

• Контактная информация местного
представителя и импортера
ООО «СУЗУКИ МОТОР РУС»

Москва, Россия, ул. Снежная, 26 129323
ТЕЛ. : +7(495)787-2773, ФАКС : +7(495) 787-2795

• Спецификация радиоволн
Диапазон частот : 433.92МГц

местный представитель :

ООО «ЮниСервис»

111123, г. Москва, ул. 1-я Владимирская, д. 20А, эт. 1. пом. I, комн. 17

ИНН 7718832495 , ОКПО 69691874

Тел/факс: +7 (499) 322 23 79

- Напечатайте дату изготовления или способ
проверки даты изготовления.
Печать на изделии

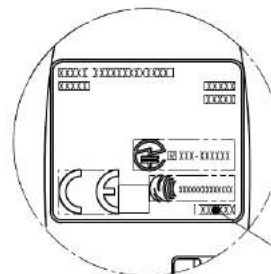

ЗОНА НОМЕРА ПАРТИИ

Описание номера партии (день, месяц и год изготовления,
место изготовления, номер производственной линии)

День изготовления	: 2 цифры (01-31)
Месяц изготовления	: 1 цифра (1-9, X-Z (=10-12))
Год изготовления	: 1 цифра (0-9)
Место изготовления	: 1 цифра (G=Китай)
Номер производственной линии	: 1 цифра (0-9)

S79M0
S54P0



местный представитель :

ООО «ЮниСервис»

111123, г. Москва, ул. 1-я Владимирская, д. 20А, эт. 1. пом. I, комн. 17

ИНН 7718832495 , ОКПО 69691874

Тел/факс: +7 (499) 322 23 79

· Наименование изделия и модели
блок управления «кузовными» электронными
системами

· Наименование производителя и (или)
наименование бренда
OMRON

· Страна происхождения
КИТАЙ, ИНДИЯ

· Контактная информация
OMRON Automotive Electronics Co.Ltd.
6368 Nenjo-zaka, Okusa, Komaki, Aichi 485-0802
ЯПОНИЯ

ТЕЛ.:+81-568-78-6159, ФАКС : +81-568-78-7659

· Контактная информация местного
представителя и импортера

ООО «СУЗУКИ МОТОР РУС»

Москва, Россия, ул. Снежная, 26 129323

ТЕЛ. : +7(495)787-2773, ФАКС : +7(495) 787-2795

· Спецификация радиоволн(Только S79M0)

Диапазон частот : 125кГц

· Напечатайте дату изготовления или способ
проверки даты изготовления.
Печать на изделии

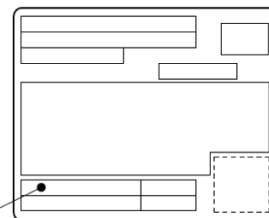

ЗОНА НОМЕРА ПАРТИИ

Описание номера партии (день, месяц и год изготовления,
место изготовления, номер производственной линии)

День изготовления	: 2 цифры (01-31)
Месяц изготовления	: 1 цифра (1-9, X-Z (=10-12))
Год изготовления	: 1 цифра (0-9)
Место изготовления	: 1 цифра (G=Китай,Н=Индия)
Номер производственной линии	: 1 цифра (0-9)

T68L0



местный представитель :

ООО «Беллис-Про»

Ул. Киселева, 5, комната 1п, 220029, г. Минск, Республика Беларусь

Тел. / Факс: +1037517 2906388

- Наименование изделия и модели
Передатчик
- Наименование производителя и (или)
наименование бренда
OMRON

· Страна происхождения
ЯПОНИЯ

· Контактная информация
OMRON Automotive Electronics Co.Ltd.
6368 Nenjo-zaka, Okusa, Komaki, Aichi 485-0802
ЯПОНИЯ

ТЕЛ.:+81-568-78-6159, ФАКС : +81-568-78-7659

· Контактная информация местного
представителя и импортера

Дилерский центр «РедМоторс»
223049, Республика Беларусь, Минская область,
Минский район, Щомыслицкий сельский совет 32/1,
район д. Дворицкая Слобода
ТЕЛ. : +375 17 366 03 33, ФАКС : +375 17 227 00 54

· Спецификация радиоволн
Диапазон частот : 433.92МГц

- Напечатайте дату изготовления или способ
проверки даты изготовления.
Печать на изделии

ЗОНА МАРКИРОВКИ

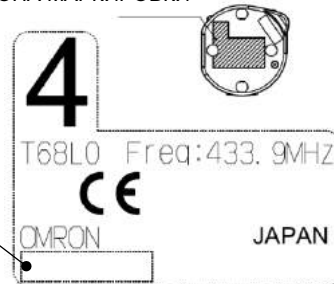

ЗОНА НОМЕРА ПАРТИИ

Описание номера партии (день, месяц и год изготовления,
место изготовления, номер производственной линии)

День изготовления	: 2 цифры (01-31)
Месяц изготовления	: 1 цифра (1-9, X-Z (=10-12))
Год изготовления	: 1 цифра (0-9)
Место изготовления	: 1 цифра (D=Япония)
Номер производственной линии	: 1 цифра (0-9)

R64M0



- Наименование изделия и модели
брелок сигнализации
- Наименование производителя и (или)
наименование бренда
OMRON
- Страна происхождения
КИТАЙ
- Контактная информация
OMRON Automotive Electronics Co.Ltd.
6368 Nenjo-zaka, Okusa, Komaki, Aichi 485-0802
ЯПОНИЯ
ТЕЛ.:+81-568-78-6159, ФАКС : +81-568-78-7659
- Контактная информация местного
представителя и импортера
Дилерский центр «РедМоторс»
223049, Республика Беларусь, Минская область,
Минский район, Щомыслицкий сельский совет 32/1,
район д. Дворицкая Слобода
ТЕЛ. : +375 17 366 03 33, ФАКС : +375 17 227 00 54
- Спецификация радиоволн
Диапазон частот : 433.92МГц

местный представитель :

ООО «Беллис-Про»

Ул. Киселева, 5, комната 1п, 220029, г. Минск, Республика Беларусь

Тел. / Факс: +1037517 2906388

- Напечатайте дату изготовления или способ
проверки даты изготовления.
Печать на изделии

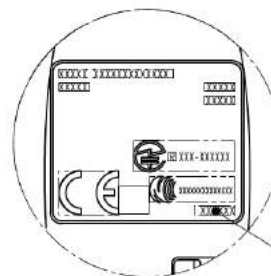

ЗОНА НОМЕРА ПАРТИИ

Описание номера партии (день, месяц и год изготовления,
место изготовления, номер производственной линии)

- | | |
|------------------------------|-------------------------------|
| День изготовления | : 2 цифры (01-31) |
| Месяц изготовления | : 1 цифра (1-9, X-Z (=10-12)) |
| Год изготовления | : 1 цифра (0-9) |
| Место изготовления | : 1 цифра (G=Китай) |
| Номер производственной линии | : 1 цифра (0-9) |

S79M0
S54P0



местный представитель :

ООО «Беллис-Про»

Ул. Киселева, 5, комната 1п, 220029, г. Минск, Республика Беларусь

Тел. / Факс: +1037517 2906388

· Наименование изделия и модели
блок управления «кузовными» электронными
системами

· Наименование производителя и (или)
наименование бренда
OMRON

· Страна происхождения
КИТАЙ, ИНДИЯ

· Контактная информация
OMRON Automotive Electronics Co.Ltd.
6368 Nenjo-zaka, Okusa, Komaki, Aichi 485-0802
ЯПОНИЯ

ТЕЛ.:+81-568-78-6159, ФАКС : +81-568-78-7659

· Контактная информация местного
представителя и импортера

Дилерский центр «РедМоторс»
223049, Республика Беларусь, Минская область,
Минский район, Щомыслицкий сельский совет 32/1,
район д. Дворицкая Слобода
ТЕЛ. : +375 17 366 03 33, ФАКС : +375 17 227 00 54

· Спецификация радиоволн(Только S79M0)
Диапазон частот : 125кГц

· Напечатайте дату изготовления или способ
проверки даты изготовления.
Печать на изделии

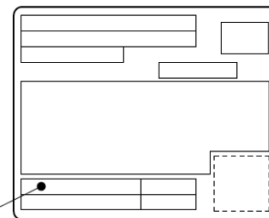

ЗОНА НОМЕРА ПАРТИИ

Описание номера партии (день, месяц и год изготовления,
место изготовления, номер производственной линии)

День изготовления	: 2 цифры (01-31)
Месяц изготовления	: 1 цифра (1-9, X-Z (=10-12))
Год изготовления	: 1 цифра (0-9)
Место изготовления	: 1 цифра (G=Китай,Н=Индия)
Номер производственной линии	: 1 цифра (0-9)

OMRON

OMRON Automotive Electronics Co.Ltd.
6368 Nenjo-zaka, Okusa, Komaki, Aichi 485-0802 JAPAN
TEL:+81-568-78-6159 FAX:+81-568-78-7659

MODEL:T68L0,37290-54P0,I54P0,R64M0,S54P0,S79M0



Frequency band(s) : T68L0,R64M0:433.92MHz;

37290-54P0,I54P0,S79M0:125kHz

Maximum radio-frequency power transmitted in the frequency band(s) :

T68L0: 75dB μ V/m [@3m]; 37290-54P0: 58dB μ V/m [@10m];

I54P0: 52dB μ V/m [@10m]; R64M0: 79dB μ V/m [@3m];

S79M0: 95dB μ V/m [@3m]

Т68L0

ДЕКЛАРАЦІЯ ПРО ВІДПОВІДНІСТЬ № RTS.УКР.355-60/18

1. **Радіобілднання (виріб, тип, номер партії чи серійний номер):**

Радіопульт (Transmitter, RF Keyless Entry System) торговельної марки **OMRON** моделі **T68L0** системи дистанційного керування доступом до автомобіля.

2. **Найменування та адреса виробника або його уповноваженого представника:**

Уповноважений представник - ТОВ "Радио Тест Стандарт", Україна, код ЄДРПОУ 39205151, 03115, м.Київ, вул. Львівська, 22-а, к. 135, (Довіреність "Омрон Огемоутв Електронікс Ко., Лтд." ("OMRON Automotive Electronics Co., Ltd."), Японія, від 02.08.2018).

3. **Ця декларація відповідності видана під особисту відповідальність виробника:**

"Омрон Огемоутв Електронікс Ко., Лтд.", 6368 Ненжюэка, Огуюэса, Комакі-сіті, Айчї-преф, 485-0802, Японія ("OMRON Automotive Electronics Co., Ltd.", 6368 Ненюэзакэ, Окуэа, Комакі-сіті, Айчї-преф, 485-0802, Японія).

4. **Об'єкт декларації (ідентифікація радіобілднання, яка дає змогу забезпечити його простежуваність; може включати кольорове з'ягке зображення у разі потреби для ідентифікації зазначеного радіобілднання):**
Радіопульт (Transmitter, RF Keyless Entry System) моделі Т68L0 системи дистанційного керування доступом до автомобіля.

5. **Об'єкт декларації відповідає вимогам таких технічних регламентів:**
Технічного регламенту радіобілднання;

6. **Посилання на відповідні стандарти з переліку національних стандартів, що були застосовані, або посилання на інші технічні специфікації, щодо яких декларується відповідність (із зазначенням ідентифікаційного номера, версії та дати видання):**

Пункт регламенту радіобілднання	Стандарти	Номер протоколу випробування	Випробувальна лабораторія (адресат акредитації/ додаткова інформація)
Застосовані стандарти, що включені до "Переліку національних стандартів, відповідність яким надає презумпцію відповідності радіобілднання суттєвими вимогами"			
п.7	-	-	-
Застосовані стандарти, що не включені до "Переліку національних стандартів, відповідність яким надає презумпцію відповідності радіобілднання суттєвими вимогами"			
п.6, абзац 1	ДСТУ EN 60950-1:2015 (зі змінами за пп. 1.2.3, 1.2.4, 1.7), ДСТУ EN 50385:2007	7395 від 10.08.2018	ВД ПТГ УНДПТ (2Н27)
п.6, абзац 2	ДСТУ EN 301 489-1:2014 (пп. 8.2, 9.2, 9.3) (з урахуванням ДСТУ ETSI EN 301 489-3:2009)	7395 від 10.08.2018	ВД ПТГ УНДПТ (2Н27)
п.7	ДСТУ ETSI EN 300 220-2:2012	7395 від 10.08.2018	ВД ПТГ УНДПТ (2Н27)

7. **Призначений орган з оцінки відповідності ДЕРЖАВНОГО ПИПРИЄМСТВА УКРАЇНСЬКИЙ НАУКОВО-ДОСЛІДНИЙ ІНСТИТУТ РАДІО І ТЕЛЕБАЧЕННЯ".**

Ресурсний номер: УА.ІР.028

ВКОНАН (назва/вування, ідентифікаційний номер згідно з ресурсом призначених органів)
ЕКСПЕРТІЗУ ТИПУ

(осіб виконавчих или діл)

та видав сертифікат експертизи типу № 2037.10-СЕТ від 18.10.2018



T6810

8. У відповідних випадках опис компонентів та аксесуарів, у тому числі програмного забезпечення, завдяки якому радіоблогинання функціонує за призначенням і на яке поширюється дія декларації про відповідність:

Версія ПЗ (SW/FW version), яка впливає на дотримання суттєвих вимог:

7120;

Версія виконання виробу (HW version), яка впливає на дотримання суттєвих вимог:

Ver: 1.0;

9. Додаткова інформація:

Адреса виробництва:

- "Омрон Отомоутів Електронікс Ко., Лтд. (Іда саят)", Кірібаши, місто Іда, префектура Нагано, 399-2565, Японія; ("OMRON Automotive Electronics Co. Ltd. (Ida site)", Kiribayashi, Ida-city, Nagano-Prefecture 399-2565 Japan).

Підписано від імені та за дорученням:

"Омрен Отомоутів Електронікс Ко., Лтд." ("OMRON Automotive Electronics Co., Ltd."),
Японія, уповноваженим представником - ТОВ "Радіо Тест Стандарт".

_____ м. Київ, "18" жовтня 2018 р.
(Місце та дата видачі)

Директор

(посада)

(підпис)

Д.В. Шуман

(підпис та прізвище)

МЛП



37290-54P0

ДЕКЛАРАЦІЯ ПРО ВІДПОВІДНІСТЬ № RTS.UK.R.355-55/18

1. **Радіоблагодання (виріб, тип, номер партії чи серійний номер):**

Радіоблагодання (Push Start Switch) торговельної марки OMRON моделі 37290-54P0 системи дистанційного керування доступом до автомобіля.

2. **Найменування та адреса виробника або його уповноваженого представника:**

Уповноважений представник - ТОВ "Радио Тест Стандарт", Україна, код ЄДРПОУ 39205151, 03115, м. Київ, вул. Львівська, 22-а, к. 135, (Довіреність "Ожрен Отемкуттів Електронікс Ко., Лтд." ("OMRON Automotive Electronics Co., Ltd"), Японія, від 02.08.2018).

3. **Ця декларація відповідності видана під особисту відповідальність виробника:**

"Ожрен Отемкуттів Електронікс Ко., Лтд.", 6368 Немжозежа, Оукюса, Комакі-сіті, Айчі-преф. 485-0802, Японія ("OMRON Automotive Electronics Co., Ltd.", 6368 Непюзака, Окюса, Комакі-сіті, Айчі-преф. 485-0802, Іаран).

4. **Об'єкт декларації (ідентифікація радіоблагодання, яка дає змогу забезпечити його простежуваність; може включати кольорове чітке зображення у разі потреби для ідентифікації зазначеного радіоблагодання):**
Радіоблагодання (Push Start Switch) моделі 37290-54P0 системи дистанційного керування доступом до автомобіля.

5. **Об'єкт декларації відповідає вимогам таких технічних регламентів:**

Технічного регламенту радіоблагодання;

6. **Посилання на відповідні стандарти з переліку національних стандартів, що були заготововані, або посилання на інші технічні специфікації, щодо яких декларується відповідність (з зазначенням ідентифікаційного номера, версії та дати видання):**

Пункт "Технічного регламенту радіоблагодання"	Стандарти	Номер протоколу виробування	Виробничі дані лабораторії (адресат акредитації) докладає інформація
Заготовані стандарти, що включені до "Переліку національних стандартів, відповідність яким надає презуміцію відповідності радіоблагодання суттєвим вимогам"			
п.7	-	-	-
Заготовані стандарти, що не включені до "Переліку національних стандартів, відповідність яким надає презуміцію відповідності радіоблагодання суттєвим вимогам"			
п.6 абзаци 1	ДСТУ EN 60950-1:2015 (зі змінами за пп. 1.2.3, 1.2.4, 1.7), ДСТУ EN 50304:2016	7396 від 10.08.2018	ВЦ РІТ УНДІПТ (2Н227)
п.6 абзаци 2	ДСТУ EN 301 489-1:2014 (оп. 8.2, 9.2, 9.3) (з урахуванням ДСТУ ETSI EN 301 489-3:2009)	7396 від 10.08.2018	ВЦ РІТ УНДІПТ (2Н227)
п.7	ДСТУ ETSI EN 300 330-2:2015	7396 від 10.08.2018	ВЦ РІТ УНДІПТ (2Н227)

7. **Призначений орган з оцінки відповідності Державного підприємства "УКРАЇНСЬКИЙ НАУКОВО-ДОСЛІДНИЙ ІНСТИТУТ РАДІО І ТЕЛЕВІДЧЕННЯ".**

Регістрацій номер: УА.ТР.028

виконав (районування, ідентифікаційний номер згідно з реєстром призначених органів)

виконав

(опис виконавчих ним діл)

та видав сертифікат експертизи типу № 2037-5-СЕТ від 18.10.2018



37290-54P0

8. У відповідних випадках опис компонентів та аксесуарів, у тому числі програмного забезпечення, завдяки якому радіобудівлення функціонує за призначенням і на яке поширюється дія декларації про відповідність:

Версія ПЗ (SW/FW version), яка впливає на дотримання суттєвих вимог: не ідентифіковано;
Версія виконавчого модулю (HW version), яка впливає на дотримання суттєвих вимог: Ver. 1.0;

9. Додаткова інформація:

Підприємство-виробник:

- "ОМРОН (Уанцзю) Аутомотів Електронікс Ко., Лтд.", №52 Нанган І Дз, Гуанцзю Сянен Сіті, Хай-Тек Індустріал Девелопмент Зоун Гуанцзю, 510663, Китай ("ОМРОН (Guangzhou) Automotive Electronics Co., Ltd.", No.52 Nanxian Yi Lu, Guangzhou Science City, Hi-Tech Industrial Development Zone Guangzhou, 510663 China);

Підписано від імені та за дорученням:

"Омрон Омегаутіл Електронікс Ко., Лтд., Іне Офіс" ("OMRON Automotive Electronics Co., Ltd.), Японія, уповноваженим представником - ТОВ "Раїо Тест Стандарт",

М. Київ, "18" жовтня 2018 р.

(вказати та дату видачі)

Директор

(посада)

(підпис)

Д.В. Шуман

(вказати та прізвище)

М.П.



154P0

ДЕКЛАРАЦІЯ ПРО ВІДПОВІДНІСТЬ № RTS.СІКР.355-56/18

1. Радіобудовання (виріб, тип, номер партії чи серійний номер):
Радіобудовання (Imptobilizer) торгової марки OMRON моделі 154P0 системи дистанційного керування доступом до автомобіля.

2. Найменування та адреса виробника або його уповноваженого представника:
Уповноважений представник - ТОВ "Радио Тест Стандард", Україна, код ЄДРПОУ 39205151, 03115, м. Київ, вул. Львівська, 22-а, к. 135; (Довіреність "Омрон Оемкоутів Електронікс Ко., Лтд." ("OMRON Automotive Electronics Co., Ltd.", Японія, від 02.08.2018)).

3. Чи декларация відповідності видана під особисту відповідальність виробника:
"Омрон Оемкоутів Електронікс Ко., Лтд.", 6368 Нензюека, Оукса, Команд-сіті, Айчі-проф., 485-0802, Японія ("OMRON Automotive Electronics Co., Ltd.", 6368 Nenzoka, Oksa, Komaki-city, Aichi-pref 485-0802, Japan).

4. Об'єкт декларації (ідентифікація радіобудовання, яка дає змогу забезпечити його прослежуваність; може включати кольорове зображення у разі потреби для ідентифікації зазначеного радіобудовання):
Радіобудовання (Imptobilizer) моделі 154P0 системи дистанційного керування доступом до автомобіля.

5. Об'єкт декларації відповідає вимогам таких технічних регламентів:
Технічного регламенту радіобудовання:

6. Посилання на відповідні стандарти з переліку національних стандартів, що були застосовані, або посилання на інші технічні специфікації, щодо яких декларується відповідність (із зазначенням ідентифікаційного номера, версії та дати видання):

Пункт "Технічного регламенту радіобудовання"	Стандарти	Номер протоколу випробувань	Випробування лабораторія (атестація акредитації)/ додаткова інформація
Застосовані стандарти, що включені до "Переліку національних стандартів відповідності радіобудованням"	відповідності радіобудованням суттєвим вимогам"	-	-
п.6, абзац 1	ДСТУ EN 60950-1:2015 (Гляноса за пп. 1.2.3, 1.2.4, 1.7), ДСТУ EN 50364:2016	7597 від 10.08.2018	ВЦ РІТ УНДІПТ (SN227)
п.6, абзац 2	ДСТУ EN 301 489-1:2014 (пп. 8.2, 9.2, 9.3) (з урахуванням ДСТУ ETSI EN 301 489-3:2009)	7597 від 10.08.2018	ВЦ РІТ УНДІПТ (SN227)
п.7	ДСТУ ETSI EN 300 330-2:2015	7597 від 10.08.2018	ВЦ РІТ УНДІПТ (SN227)

Застосовані стандарти, що не включені до "Переліку національних стандартів відповідності, яким надає пріоритетність відповідності радіобудованням суттєвим вимогам"

7. Призначений орган з оцінки відповідності Державного підприємства "УКРАЇНСЬКИЙ НАУКОВО-ДОСЛІДНИЙ ІНСТИТУТ РАДІО І ТЕЛЕБАЧЕННЯ".
Ресурсний номер: ЦА ТР 028

(найменування, ідентифікаційний номер згідно з реєстром призначених органів)
ЕКСПЕРТІЗУ ТІПЦЬ

виконана (опис виконаних ним дій)

та видав сертифікат експертизи типу № 2037,6-СЕТ від 18.10.2018



8. У відповідних випадках опис компонентів та аксесуарів, у тому числі програмного забезпечення, звадки якому радіоблокування функціонує за призначенням і на яке поширюється дія декларації про відповідність:

Версія ПЗ (S/W/T/W version), яка впливає на дотримання суттєвих вимог: не ідентифіковано;
Версія виконання впробу (HW version), яка впливає на дотримання суттєвих вимог: Ver. 1.0;

9. Додаткова інформація:

Підприємство-виробник:

- "ОМРОН (Гуангджоу) Аутомотів Електронікс Ко., Лтд.", №52 Нанган І Лу, Гуангджоу Сайен Сіті, Хай-Тек Індастріал Девелопмент Зоун Гуангджоу, 510663, Китай ("ОМРОН (Guangzhou) Automotive Electronics Co., Ltd.", No.52 Nanxian YI Lu, Guangzhou Science City, Hi-Tech Industrial Development Zone Guangzhou, 510663 China);

Підписано від імені та за дорученням:

"Омрон Отамотів Електронікс Ко., Лтд." ("OMRON Automotive Electronics Co., Ltd."), Японія, уповноваженим представником - ТОВ "Радио Тест Стандарт".

М. Київ, "18" жовтня 2018 р.

(місце та дата видачі)

Директор

(посада)



(підпис)

Д.В. Шухан

(підписи та прізвище)

М.П.



Р64М0

ДЕКЛАРАЦІЯ ПРО ВІДПОВІДНІСТЬ № RTS.UKRA355-57/18

1. **Радіобудовання (виріб, тип, номер партії чи серійний номер):**
Радиопульт (Keyless Start Remoon (FOB)) торговельної марки OMRON моделі R64M0 системи дистанційного керування доступом до автомобіля.

2. **Найменування та адреса виробника або його уповноваженого представника:**
Уповноважений представник - ТОВ "Раіо Тест Стандарт", Україна, код ЄДРПОУ 39205151, 03115, м.Київ, вул. Левківська, 22-а, к. 135, Діювреність "Омрон Отомоуль Електронікс Ко., Лтд." ("OMRON Automotive Electronics Co., Ltd."), Японія, від 02.08.2018).

3. **Ця декларація відповідності видана під особисту відповідальність виробника:**
"Омрон Отомоуль Електронікс Ко., Лтд.", 6368 Нейюджєка, Оукса, Комакі-сіті, Аґчі-преф, 483-0802, Японія ("OMRON Automotive Electronics Co., Ltd.", 6368 Нейюджєка, Оукса, Комакі-сіті, Аґчі-преф, 483-0802, Japan).

4. **Об'єкт декларації (ідентифікація радіобудовання, яка дає змогу забезпечити його простежуваність; може включати кольорове чітке зображення у разі потреби для ідентифікації зазначеного радіобудовання):**
Радиопульт (Keyless Start Remoon (FOB)) моделі R64M0 системи дистанційного керування доступом до автомобіля.

5. **Об'єкт декларації відповідає вимогам таких технічних регламентів:**
Технічного регламенту радіобудовання;

6. **Пояснення на відповідні стандарти з переліку національних стандартів, що були застосовані, або пояснення на інші технічні специфікації, щодо яких декларується відповідність (із зазначенням ідентифікаційного номера, версії та дати видання):**

Прокти "Технічного регламенту радіобудовання"	Стандарти	Номер протоколу виробувань	Виробничая адресаторія (адресат адресанта)/ додаткова інформація
Застосовані стандарти, що включені до "Переліку національних стандартів, відповідність яким надає презуміцію відповідності радіобудовання суттєвим вимогам"			
п.6	-	-	-
п.6, абзац 1	ДСТУ EN 60950-1:2015 (зі змінами за пп. 1.2.3, 1.2.4, 1.7), ДСТУ EN 50385:2007	7398 від 10.08.2018	ВІД РІТ УНДІПТ (GN227)
п.6, абзац 2	ДСТУ EN 301 489-1:2014 (з пп. 8.2, 9.2, 9.3) (з урахуванням ДСТУ ETSI EN 301 489-3:2009)	7398 від 10.08.2018	ВІД РІТ УНДІПТ (GN227)
п.7	ДСТУ ETSI EN 300 220-2:2012, ДСТУ ETSI EN 300 330-2:2015	7398 від 10.08.2018	ВІД РІТ УНДІПТ (GN227)

7. **Призначений орган з оцінки відповідності ДЕРЖАВНОГО ПИДПРИЄМСТВА "УКРАЇНСЬКИЙ НАУКОВО-ДОСЛІДНИЙ ІНСТИТУТ РАДІО І ТЕЛЕБАЧЕННЯ".**
Регістрацій номер: UA.TR.028

(найменування, ідентифікаційний номер згідно з реєстром призначених органів)

ВИКОНАВ

ЕКСПЕРТНИЙ ЛИСТ
(опісля виконання ним дій)

та видав сертифікат експертизи типу № 2037.7-СЕТ від 18.10.2018



Р64МО

8. У відповідних виписках опис компонентів та аксесуарів, у тому числі програмного забезпечення, завдяки якому радіоблокування функціонує за призначенням і на яке поширюється дія декларації про відповідність:

Версія ПЗ (SW/FW version), яка впливає на дотримання суттєвих вимог: 7200;
Версія виконання виробу (HW version), яка впливає на дотримання суттєвих вимог: Вер. 1.0;

9. Додаткова інформація:

Підприємство-виробник:

- "ОМРОН (Гуангджоу) Аутомобілі Електронікс Ко., Лтд.", №52 Нансян 1-й Дж, Гуангджоу Сайєнс Сіті, Хай-Тек Індустріал Девелопмент Зона Гуангджоу, 510663, Китай ("ОМРОН (Guangzhou) Automotive Electronics Co., Ltd.", No.52 Nanxian Y1 Ln, Guangzhou Science City, Hi-Tech Industrial Development Zone Guangzhou, 510663 China);

Підписано від імені та за дорученням:

"Омрон Отемодутів Електронікс Ко., Лтд." ("OMRON Automotive Electronics Co, Ltd."),
Японія, уповноваженим представником - ТОВ "Радіо Тест Стандарт",

_____ М. Київ, "18" жовтня 2018 р.
(Місце та дата видачі)

Директор

(посада)



(підпис)

Д.В. Шучан

(підпис та підписанець)



М.П.

SS4P0

ДЕКЛАРАЦІЯ ПРО ВІДПОВІДНІСТЬ № RTS.UK.R.355-58/18

1. **Радіобудовання (виріб, тип, номер партії чи серійний номер):**
Радіобудовання (Body Control Module for Keyless Entry System) торгової марки **OMRON** моделі **SS4P0** системи дистанційного керування доступом до автомобіля.

2. **Найменування та адреса виробника або його уповноваженого представника:**
Уповноважений представник - ТОВ "Radio Test Стандарт", Україна, код ЄДРПОУ 39205151, 03115, м.Київ, вул. Дзвінська, 22-а, к. 135, (додатково "Омрон Електронікс Ко., Лтд" ("OMRON Automotive Electronics Co., Ltd."), Японія, від 02.08.2018).

3. **Ця декларація відповідності видана під особисту відповідальність виробника:**
"Омрон Електронікс Електронікс Ко., Лтд.", 6368 Нейжосека, Оукоса, Комакі-сіті, Аїчі-преф., 485-0802, Японія ("OMRON Automotive Electronics Co., Ltd.", 6368 Нейжосека, Оукоса, Комакі-сіті, Аїчі-преф. 485-0802, Японія).

4. **Об'єкт декларації (ідентифікація радіобудовання, яка дає змогу забезпечити його протектування; може включати кольорове чітке зображення у разі потреби для ідентифікації значаченого радіобудовання):**
Радіобудовання (Body Control Module for Keyless Entry System) моделі **SS4P0** системи дистанційного керування доступом до автомобіля.

5. **Об'єкт декларації відповідає вимогам таких технічних регламентів:**
Технічного Регламенту Радіобудовання;

6. **Посилання на відповідні стандарти з переліку національних стандартів, що були заготовлені, або посилання на інші технічні специфікації, щодо яких декларується відповідність (з зазначенням ідентифікаційного номера, версії та дати видання):**

Пункт "Технічного регламенту радіобудовання"	Стандарт	Номер протоколу випробувань	Випробувальна лабораторія (статус акредитації колегіальною інформацією відповідності радіобудовання суттєвими вимогам"
п.7	-	-	-
Загосовані стандарти, що не включені до "Переліку національних стандартів, відповідність яким надає гарантію відповідності радіобудовання суттєвими вимогам"			
п.6, абзац 1	ДСТУ EN 60950-1:2014 (також за ин. 1.2.3, 1.2.4, 1.7), ДСТУ EN 50345:2016	7599 від 10.08.2018	ВІН ПТ УНДІЕТ (21227)
п.6, абзац 2	ДСТУ EN 301 489-1:2014 (ин. 8.2, 9.2, 9.3) (супровідним) ДСТУ ETSI EN 301 489-3:2009)	7599 від 10.08.2018	ВІН ПТ УНДІЕТ (21227)
п.7	ДСТУ ETSI EN 300 220-2:2012, ДСТУ ETSI EN 300 330-2:2015	7599 від 10.08.2018	ВІН ПТ УНДІЕТ (21227)

7. **Призначений орган з оцінки відповідності ДЕРЖАВНОГО ПІДПРИЄМСТВА**
"УКРАЇНСЬКИЙ НАУКОВО-ДОСЛІДНИЙ ІНСТИТУТ РАДІО І ТЕЛЕБІЧЕННЯ"

Регістрацій номер: ЦА.ІТ.028

(наказом затв. ідентифікаційний номер згідно з Регстром призначених органів)

Виконав

ЕКСПЕДИТУВУ ТИШ

(Опис виконавчих інв. днів)

та видав сертифікат експертної групи № 2037.8-СЕТ від 18.10.2018



S79M0

ДЕКЛАРАЦІЯ ПРО ВІДПОВІДНІСТЬ № RTS.УКР.355-59/18

1. Радіобудівництво (виріб, тип, номер партії чи серійний номер):

Радіобудівництво (Body Control Module for Keyless Entry System) торговельної марки **OMRON** моделі **S79M0** системи дистанційного керування доступом до автомобіля.

2. Найменування та адреса виробника або його уповноваженого представника:

Уповноважений представник - ТОВ "Радіо Тест Стандарт", Україна, код ЄДРПОУ 39205151, 03115, м.Київ, вул. Львівська, 22-а, к. 135, (Довіритель "Омрон Отомобіля Електронікс Ко., Лтд." ("OMRON Automotive Electronics Co., Ltd."), Японія, від 02.08.2018).

3. Ця декларація відповідності видана під особисту відповідальність виробника:

"Омрон Отомобіля Електронікс Ко., Лтд.", 6368 Ненжосека, Оутося, Комакі-сіті, Акічі-преф., 485-0802, Японія ("OMRON Automotive Electronics Co., Ltd.", 6368 Ненжосека, Оутося, Комакі-сіті, Акічі-преф., 485-0802, Японія).

4. Об'єкт декларації (ідентифікація радіобудівництва, яка дає змогу забезпечити його протекцію авторськими правами; може включати кольорове чітке зображення у разі потреби для ідентифікації заяваченого радіобудівництва):
Радіобудівництво (Body Control Module for Keyless Entry System) моделі S79M0 системи дистанційного керування доступом до автомобіля.

5. Об'єкт декларації відповідає вимогам таких технічних регламентів:

Технічного регламенту Радіобудівництва:

6. Посилання на національні стандарти з переліку національних стандартів, що були застосовані, або посилання на інші технічні специфіканти, щодо яких декларується відповідність. (З зазначенням ідентифікаційного номера, версії та дати видання):

Пункти "Технічного регламенту радіобудівництва"	Стандарти	Номер протоколу випробування	Випробувальна лабораторія (адресат акредитації/додаткова інформація)
Застосовані стандарти, що включені до "Переліку національних стандартів, відповідність яким надає гарантію відповідності радіобудівництва груповим автомобілям"			
п.6, абзаци 1	ДСТУ EN 60950-1:2015 (зі змінами за пп. 1.2.3, 1.2.4, 1.7), ДСТУ EN 50368:2016	7400 від 10.08.2018	ВЛ РТГ УНДІПТ (21227)
п.6, абзаци 2	ДСТУ EN 301 489-1:2014 (з змінами за пп. 2.1, 2.2) і 3-го випуску ДСТУ ETSI EN 301 489-3:2009)	7400 від 10.08.2018	ВЛ РТГ УНДІПТ (21227)
п.7	ДСТУ ETSI EN 300 220-2:2012, ДСТУ ETSI EN 300 330-2:2015	7400 від 10.08.2018	ВЛ РТГ УНДІПТ (21227)

Застосовані стандарти, що не включені до "Переліку національних стандартів, відповідність яким надає гарантію відповідності радіобудівництва груповим автомобілям"

7. Призначений орган з оцінки відповідності Державного підприємства "УКРАЇНСЬКИЙ НАУКОВО-ДОСЛІДНИЙ ІНСТИТУТ РАДІО І ТЕЛЕБАЗОВИЩЕННЯ".
Регістраційний номер: УА.ТР.028

(найменування, ідентифікаційний номер згідно з реєстром державних органів)

виконавця

ЕКСПЕРТНУ ТИПУ

(осіб виконавця чл. 219)

та видав сертифікат експертизи типу № 2017-9-СЕТ від 18.10.2018





028

ДЕКЛАРАЦІЯ ПРО ВІДПОВІДНІСТЬ

1. Радіобудівництво: Модуль радіоприймача (Receiver Module) торговельної марки «Continental» моделі SWK50250, SWK50252, SWK50257, SWK50254, 40398036, 40406557, 40398279

(опублікувати, коли неможливо надати на сертифікат копії)

2. ТОВ «Дорпаксон-Україна» (офис: 314, вул. Крива 139, м. Метрополь, Закарпатська обл., 72319, Україна, код ЄДРПОУ 37163168)

(наказувачем на адресу виробника або його уповноваженого представника)

3. Ця декларація відповідності вивалена під особисту відповідальність виробника.

4. Об'єкт декларує:

Назва об'єкта: Модуль радіоприймача (Receiver Module);

Моделі: SWK50250, SWK50252, SWK50257, SWK50254, 40398036, 40406557, 40398279;

Радіобудівництво: радіоприймач 433 MHz

Торговельна марка: «Continental»;

Виробник: «Контигентал Аутомобіл ГмбХ» (Сієнсштрассе 12, Д-93055 Регенсбург, Німеччина) / «Continental

Automotive GmbH» (Siemensstrasse 12, D 93055 Regensburg, Germany) на підприємстві: «Контигентал

Аутомобіл Стрессе Чех Республік с.р.о.» (744 01 Френштат под Радхоцем, Комарна 1713, Чеська

Республіка) / «Continental Automotive Systems Czech Republic s.r.o.» (744 01 Frenštát pod Radhoštěm,

Kopanička 1713, Czech Republic);

Назва марті або серійної номер: **продукція виготовляється серією.**

(ідентифікаційні радіобудівництво, які дає змогу зберегти його проісторичність, може включити кодове слово чи номер ідентифікації радіобудівництва, які дає змогу зберегти для ідентифікації змиченого радіобудівництва)

(збереження у разі потреби для ідентифікації змиченого радіобудівництва)

5. Об'єкт декларує відповідати вимогам «Технічного регламенту радіобудівництва», затвердженого постановою Кабінету Міністрів України від 24.05.2017р. № 355.

6. Стандарти з переліку національних стандартів, що були застосовані, та інші стандарти і технічні специфікації, щодо яких декларується відповідність:

з безпери (пункт 6 технічного регламенту):

ДСТУ EN 60950-1:2006 (EN 60950-1:2006 A11:2009 A12:2011 AC:2011 A2:2013, IDT);

з електричної сумісності (пункт 6 технічного регламенту):

ДСТУ EN 301 489-1:2014 (EN 301 489-1 V11, V2, IDT)

ДСТУ EN 301 489-3:2009 (ETSI EN 301 489-3:2002, IDT)

додатково вимогентами радіочастотною ресурсу (пункт 7 технічного регламенту):

ETSI EN 300 220-2 V2.4.1 (2012 05)

(та зазначення ідентифікаційного номера, якщо та дані вказано)

7. Призначений орган з однієї відповідності **ООБ «Орган сертифікації «Центар сертифікації матеріалів та виробів» (№ UA.TR.012)**

(наказувачем, ідентифікаційний номер згідно з вестром призначення органів)

Виконав робота з однієї відповідності за проєктуємо експертства типу (Модуль В)

(осіб, виконавців та/або)

Та видав сертифікат експертства типу № П.А.032.СТ.0030-18 від 11 травня 2018р.

(у разі надання правового органу з однієї відповідності)

8. Додаткова інформація:
Подружжям зазначенням не впливає на технічні характеристики радіобудівництва і не може бути змінене копією вичок.

Підписано від імені та за дозволу державчання № 201 80503 «Контигентал Аутомобіл ГмбХ» (Сієнсштрассе 12, Д-93055 Регенсбург, Німеччина) / «Continental Automotive GmbH» (Siemensstrasse 12, D-93055 Regensburg, Germany) уповноваженим представником в Україні ТОВ «Дорпаксон-Україна».

м. Метрополь, Україна

11

травня

2018 р.

(написати на даному місці)

Директор
ТОВ «Дорпаксон-Україна»

(позначити)

М.П.



О. В. Шелесті
в особі уповноваженого на облік
у ООБ ТОВ «ОЦСМБ»
14.05.2018. 09:53:18
418 А.С. 8018

ДОДАТОК 1

До сертифіката експертиз титну

Annex 1 to type examination certificate

№ 889.14-СЕТ

1	Технічна специфікація та підтверджені досягнення		
1.1	Назва виробу з технічною специфікацією: 889.14-СЕТ сер. 1		
1.2	Забирателем з розробником: ТОВ "Грані Сервіс Стандарти", Україна, код ЄДРПОУ: 39095151		
1.3	Адреса: 03115, м.Київ, вул. Давидовича, 22-9, кв.135		
2	Технічна специфікація містить такі елементи: затверджені описи радіофікаційних пристроїв, графік ходи просторової розробки, проведення спроби, опис та необхідні повсюди для розуміння технічного проекту, результати випробувань, таблиця досягнутих стандартів, опис проведення і результати найвищого аналізу та інших ризиків		
3	Виробничі документи:		
3.1	Листів технічних характеристик:		VI;
3.2	Листів ДІД (SMT) у форматі, що відповідає на затверджені структури виробу:		VI;
3.3	Висновок про відповідність документів до затвердженої структури виробу:		ZA.73965.79.005;
3.4	Найнижчі значення:		3,0 B
4	Діагностика об'єктованих радіофікаційних пристроїв, що відповідає Правом використання радіочастотного ресурсу України: - радіочастотної аттестування - радіочастотного ресурсу України		тестування та радіоластандівне керування: 433,86-434,76 0 (1,0); 100KFD5
4.1	Діагностика об'єктованих радіофікаційних пристроїв, що відповідає Правом використання радіочастотного ресурсу України: - радіочастотної аттестування - радіочастотного ресурсу України - національна вхідна потужність передавача, дБм (dB0) - частотна похибка при передачі, кГц - швидкість передачі інформації, кбіт/с - інші параметри, що впливають на відповідність пристрою на радіо мікрохв. діл. - конформна, не бінари, с/д, г. - тип антени і коефіцієнт наближення, не бінари, дБІ		інтегровані 2; 200;
5	Умови застосування радіофікаційних пристроїв: - радіочастотна аттестування, що відповідає з цим сертифікатом, відповідіє загальному умовам застосування з сфери використання радіофікаційних пристроїв, що відповідає вимогам Роз'яснень РЧ 42.2 Комітету ЧУ до рішення НКРЧІ від 13.01.2012 № 18) та еквівалентів його українською мовою, затвердженої ДІДП (Григоренко ІВК791 від 12.12.2014 № 844, зареєстровано у Міністерстві України 19.02.2015 за № 2012/6646).		
6	Випробування, застосовані стандарти та/або інші технічні специфікації		
	Продукт "Технічний регламенту радіофікаційних"	Стандарти	Взаємодіючі випробування лабораторій (власні інформація)
	Застосовані стандарти з "Технічної специфікації, відповідальність яких належить переважно відповідності радіофікаційних структурних виокремл."		
n.7			
	Застосовані стандарти, що не відповідає до "Технічної специфікації, відповідальність яких належить переважно відповідності радіофікаційних структурних виокремл."		
n.6, об'єкт 1	ДСТУ EN 60950-1:2015 ДСТУ EN 60950-1:2015 ДСТУ EN 50385:2007	7005 від 08.02.2018 7005 від 08.02.2018 7005 від 08.02.2018	ВІД РЧ УНДПР (СН277) ВІД РЧ УНДПР (СН277) ВІД РЧ УНДПР (СН277)
n.6, об'єкт 2	ДСТУ EN 501 489-1:2014 (опт. 8,2) ДСТУ EN 501 489-1:2009	7005 від 08.02.2018	ВІД РЧ УНДПР (СН277)
n.7	ДСТУ EN 501 239-1:2012 ДСТУ EN 501 239-2:2012 ДСТУ EN 501 239-3:2012	7005 від 08.02.2018	ВІД РЧ УНДПР (СН277)

Керівник органу з оцінки відповідності
Director of the conformity assessment body

(підпис, печатка)
М.П. Станіш
А.М. МІДЖУЛІ



017728

ДЕКЛАРАЦІЯ ПРО ВІДПОВІДНІСТЬ № RTS.UK.R.355-90/18

1. Радіобудівлення (виріб, тип, номер партії чи серійний номер):

Радіопередавач торговельної марки Conditional моделі S180052024 системи контролю тягу у шині автомобіля.

2. Найменування та адреса виробника або його уповноваженого представника:

Уповноважений представник - ТОВ "Радіо Тест Стандарти", Україна, 03115, м.Київ, вул. Давидівська, 22-а, к. 135, код ЄДРПОУ 39205151 (Довірність "Контигенталь Аутомоуїв ГмбХ" ("Conditional Automobile GmbH"), Німеччина, від 18.09.2018).

3. Ця декларація відповідності видана під особисту відповідальність виробника:

"Контигенталь Аутомоуїв ГмбХ", Ziemgenstrasse 12, D-93055 Regensburg, Німеччина (Conditional Automobile GmbH", Sternengasse 12, D-93055 Regensburg, Germany).

4. Об'єкт декларації (ідентифікація радіобудівлення, яка дає змогу забезпечити його простежуваність; може включати кольорове чітке зображення у разі потреби для ідентифікації заявленого радіобудівлення):

Радіопередавач торговельної марки Conditional моделі S180052024 системи контролю тягу у шині автомобіля.

5. Об'єкт декларації відповідає вимогам таких технічних регламентів:

Технічного регламенту радіобудівлення:

6. Посилання на відповідні стандарти з переліку національних стандартів, що були затверджені, або посилання на інші технічні специфікації, щодо яких декларується відповідність (із зазначенням ідентифікаційного номера, версії та дати видання):

п.7	Проект "Технічного регламенту радіобудівлення"	Стандарти	Номер протоколу виробу/кількість	Виробування лабораторія (адреса/акредитація/додаткова інформація)
	Затверджені стандарти, що включені до "Переліку національних стандартів, відповідність яким надає презумпцію відповідності радіобудівлення суттєвими вимогам"		-	-
п.6, абзац 1	ДСТУ EN 60950-1:2015 (тільки за пп. 1.2.3, 1.2.4, 1.7), ДСТУ EN 50385:2007	7005 від 08.02.2018	ВИ РТ УНДПРТ (SH227)	
п.6, абзац 2	ДСТУ EN 301 489-1:2014 (пп. 8.2, 9.2, 9.3) (з урахуванням ДСТУ ETSI EN 301 489-3:2009)	7005 від 08.02.2018	ВИ РТ УНДПРТ (SH227)	
п.7	ДСТУ ETSI EN 300 220-2:2012, ETSI EN 300 220-2 V2.1.1	7005 від 08.02.2018	ВИ РТ УНДПРТ (SH227)	

7. Призначений орган з оцінки відповідності ДЕРЖАВНОГО ПИДПРИЄМСТВА "УКРАЇНСЬКИЙ НАУКОВО-ДОСЛІДНИЙ ІНСТИТУТ РАДІО І ТЕЛЕБАЧЕННЯ".
Регістрацій номер: ЦА.ІА.028

(найменування, ідентифікаційний номер згідно з реєстром призначених органів)

Виконав

(підписувач/титул)

ОСІБЕ ВИКОНАВЦЯ (ім'я діб)

та видає сертифікат експертизи типу № 889.14-СЕТ від 15.11.2018.



8. У відповідних випадках опишіть компоненти та аксесуарів, у тому числі програмного забезпечення, завдяки якому радіоблогіння функціонує за призначенням і на яке поширюється дія декларації про відповідність:

Версія ПЗ (SW/FW version), яка впливає на дотримання суттєвих вимог:

VI;

Версія виконання виробу (HW version), яка впливає на дотримання суттєвих вимог:

VI;

Протоколу(и), що виконує(ють) функції формування радіочастотних сигналів:

ZA729057M0B;

9. Додаткова інформація:

Підприємства-виробники:

- "Контіненталь Аутомобіл Франс С.А.С.", 1 Ав. Поль Орляк, 31036 Тулуза, Седже 1, Франція
- "Контіненталь Аутомобіл Франс С.А.С.", 1 Ав. Поль Орляк, 31036 Тулуза, Седже 1, Франція

Підписано від імені та за дорученням:

"Контіненталь Аутомобіл ГмбХ" ("Сонтінеціал Аутомобіл ЕмбіН"), Німеччина,
уповноваженим представником - "ТОВ "Радіо Тест Стандарт", Україна.

М.Київ, "15" листопада 2018 р.

(місце та дата видачі)

Директор

(посада)

(підпис)

Д. В. Шумян

(підпис та прізвище)

М.П.



ДЕКЛАРАЦІЯ ПРО ВІДПОВІДНІСТЬ

1. Раціоналізаційне: **Wheel Unit (TPMS) - 433 МГц (сенсори та радіостанційне керування)**

(назви, тип, номер моделі чи серійної номер)

2. ТОВ «Діпромасон-Україна» (с/бс 314, вул. Корова 139, м. Мелітополь, Запорізька обл., 72319, Україна, код ЄДРПОУ 37463169).

(наказування на адресу виробника або його уповноваженого представника)

3. Ця декларація відповідності виклана під особисту відповідальність виробника.

4. Об'єкт декларує:

Назва об'єкту/назва: **Модуль радіокерування (Wheel Unit (TPMS)):**

Модель: **ПІР-15:**

Торговельна марка: **«Continental»;**

Виробник: **«Continental Automotive GmbH» (Siemensstrasse 12, D-93055 Regensburg, Germany) /**

«Continental Automotive GmbH» (Siemensstrasse 12, D-93055 Regensburg, Німеччина);

Місце виробництва: **«Continental Automotive France S.A.S.» (1 Avenue Paul Strlebe 31100 Toulouse, France)**

/ «Континентал Аутомобіл Франс САС» (1 Avenue Paul Strlebe, 31100 Тулуза, Франція);

Номер моделі або серійний номер, про який вимог вказується сервісом.

(включення радіобдодатків, як для самої забезпечення коду пропускання/ключ, може вступати внаслідок цього

об'єкту/назва у разі потреби для ідентифікації зазначеного радіобдодатків)

5. Об'єкт декларує відповідати вимогам «Технічного регламенту радіобдодатків», затвердженого постановою Кабінету Міністрів України від 24.05.2017р. №355.

6. Стандарти з переліку національних стандартів, що були застосовані, та інші стандарти і технічні специфікації, щодо яких декларується відповідність:

з частоти (групи 6 технічного регламенту):

ДСТУ EN 60950-1:2006 (EN 60950-1:2006 A11:2009 A1:2010 A12:2011 AC:2011 A2:2013, IDT);

з електромагнітної сумісності (група 6 технічного регламенту):

ДСТУ EN 301 489-1:2014 (EN 301 489-1 V1:9.2, IDT);

ДСТУ ETSI EN 301 489-3:2009 (ETSI EN 301 489-3:2002, IDT);

об'єкту/назва електромагнітної відповідності ресурсу (група 7 технічного регламенту):

ДСТУ ETSI EN 300 220-2:2012 (ETSI EN 300 220-2:2007, IDT);

ETSI EN 300 220-2 V3.1.1 (2017-02).

(з зазначенням ідентифікаційного номера, серії та дати видання)

7. Призначений орган з обліку відповідності **ООБ «Орган сертифікації «Центр сертифікації матеріалів та продукції» (Ш УА/ТК.032)**

(наказування, ідентифікаційний номер згідно з Регламентом призначення органів)

Виконав роботи з обліку відповідності за пропусковою етикеткою типу (Модуль В)

(назва етикетки над сіт)

та етикету сертифікації етикетки типу **№ Д.А.032.СТ.0275-18 від 17 грудня 2018 р.**

(у разі застосування призначеного органу з обліку відповідності)

8. Додаткова інформація:

Преп'ятого версії не вказано.

Підписано на імені та за договором державного № 20180503 від 03.05.2018 р. «Continental Automotive GmbH» (Siemensstrasse 12, D-93055 Regensburg, Germany) уповноваженою представником в Україні ТОВ «Діпромасон-Україна».

М. Мелітополь, Україна

(назва та дата видання)

17

ГРУДНЯ

2018 р.

Директор
ТОВ «Діпромасон-Україна»

(підпис)

М.П.



О. В. Шеветіа

(назва та прізвище)





IAF
 INTERNATIONAL
 ACCREDITED
 INSTITUTION
 FOR
 CALIBRATION
 CERTIFICATION



ЦСМВ
 ССМВ
 &G

ДОДАТОК

до сертифіката експертизи типу
 ANNEX TO TYPE EXAMINATION CERTIFICATE

№ UA.032.СТ.0275-18 від 17 грудня 2018 р.

1. Об'єднання відповідності пристрою вигомам Технічного регламенту радіобудівництва, протоколи, нормативні документи

Суттєві вимоги, що перевірилися	Протоколи	Дата	Стандарт, що застосовувався
п. 6 аба. 1	160917-AU01+S01	04.09.2017 р.	ДСТУ EN 60950-1:2015 (EN 60950-1:2006 A11:2009 A:1:2010)
п. 6 аба. 2	160917-AU01+E01_R1	07.09.2017 р.	ДСТУ EN 12011 A2:2013 (D17) ДСТУ EN 301 489-1:2014 (EN 301 489-1 V14:2014 D17) ДСТУ EN 301 489-2:2009 (EN 301 489-2:2002 D17)
п. 7	160917-AU01+W01_R1	07.09.2017 р.	ДСТУ ETSI EN 300 220-2:2012 (ETSI EN 300 220-2:2007 D17) ETSI EN 300 220-4 V3.1.1 (2017-02) ETSI EN 300 220-2 V3.1.1 (2017-02)

2. Технічні характеристики радіобудівництва:

- 2.1. Увісок Unit (TRMS) - 433 МГц;
- 2.1.1. Радіохвотлокот: телометрія та радіостанціонне керування;
- 2.1.2. Діапазон частот: МГц 432,05-432,433,97;
- 2.1.3. Діапазон частот: МГц 432,97;
- 2.1.4. Ефективна випромінювана потужність: (мінус) 21,76 дБм;
- 2.1.5 Тип модуляції: FSK;
- 2.1.6 Тип антени: Інтегрована.

3. Програмна версія не визначена.

4. Перелік документів на продукцію, що розглядалася:

- Специфікації;
- Інструкції;
- Маркування;
- Схеми;
- Оцінка ризиків;
- Зображення внутрішньої та зовнішньої компоновки (фото);
- Декларація EU;
- Сертифікат EU;

5. Умови застосування:

Продукція зазначена в сертифікаті відповідає узгодженим умовам: РІ 42-2, які схвалені Рішенням НКРЗІ від 12.01.2012 №18 стачом на 06.03.2018 р., додаток 19.
 Експлуатація зазначеної в цьому сертифікаті радіобудівництва у зазначеному сенсі та технічними характеристиками здійснюється на базовому рівні основні Рішення НКРЗІ №84 від 23.12.2014 р. зареєстровано в державній реєстрації України 19.02.2019 р. за № 201728484, з урахуванням зміл до постанови про порядок і форми застосування радіобудівництва Міністерства України в сферах радіобудівництва зазначеного рішення НКРЗІ 03.04.2018 р. за № 188, зареєстрованого Міністерстві Юстиції України 07.06.2018 р. за № 88832140.

Керівник органу з оцінки відповідності

Director of the conformity assessment body



О. С. Шенко

(Підпис, надруковане, протиснене)

(Signature, printed, embossed)

T68L0,37290-54P0,I54P0,R64M0,S54P0,S79M0



024

S180052024



TIS-15



40398036



T68L0

מספר אישור אלחוטי של משרד התקשורת הוא 51-49215
אסור להחליף את האנטנה המקורית של המכשיר ולא
לעשות בו כל שינוי טכני אחר

I54P0

מספר אישור אלחוטי של משרד התקשורת הוא 51-44424
אסור להחליף את האנטנה המקורית של המכשיר ולא
לעשות בו כל שינוי טכני אחר

S54P0

מספר אישור אלחוטי של משרד התקשורת הוא 51-44327
אסור להחליף את האנטנה המקורית של המכשיר ולא
לעשות בו כל שינוי טכני אחר

37290-54P0

מספר אישור אלחוטי של משרד התקשורת הוא 51-44324
אסור להחליף את האנטנה המקורית של המכשיר ולא
לעשות בו כל שינוי טכני אחר

R64M0

מספר אישור אלחוטי של משרד התקשורת הוא 51-44326
אסור להחליף את האנטנה המקורית של המכשיר ולא
לעשות בו כל שינוי טכני אחר

S79M0

מספר אישור אלחוטי של משרד התקשורת הוא 51-44322
אסור להחליף את האנטנה המקורית של המכשיר ולא
לעשות בו כל שינוי טכני אחר

T68L0

TRC/LPD/2018/329

37290-54P0

TRC/LPD/2018/322

I54P0

TRC/LPD/2018/324

R64M0

TRC/LPD/2018/325

S54P0

TRC/LPD/2018/327

S79M0

TRC/LPD/2018/328

37290-79M0

TRC/LPD/2018/323

R79M0

TRC/LPD/2018/326

Continental Automotive GmbH
S180052024
TRC/LPD/2017/104

Continental Automotive GmbH
TIS-15
TRC/LPD/2017/560

Continental Automotive GmbH
40398036
TRC/LPD/2018/431



CONATEL

NAME GENSU S.A.
ADDRESS AVDA. RCA. ARGENTINA NRO. 900
ESQ LOPEZ MOREIRA
PHONE +595 21 600 700

NR:2018-11-I-000589 **OMRON T68L0**

NR:2018-11-I-000592 **OMRON 37290-54P0**

NR:2018-11-I-000594 **OMRON I54P0**

NR:2018-11-I-000587 **OMRON R64M0**

NR:2018-11-I-000595 **OMRON S79M0**

NR:2018-11-I-000593 **OMRON 37290-79M0**

NR:2018-11-I-000588 **OMRON R79M1**

Fabricados por OMRON Automotive Electronics, Co. Ltd.

T68L0	37290-54P0	I54P0
IFETEL:RLVOMT618-1448	IFETEL:RLVOM2718-1446	IFETEL:RLVOMI518-1447
R64M0	S54P0	S79M0
IFETEL:RLVOMR618-1452	IFETEL:RLVOMS518-1449	IFETEL:RLVOMS718-1451
37290-79M0	R79M0	
IFETEL:RLVOM3718-1453	IFETEL:RLVOMR718-1450	

La operación de este equipo está sujeta a las siguientes dos condiciones: (1) es posible que este equipo o dispositivo no cause interferencia perjudicial y (2) este equipo o dispositivo debe aceptar cualquier interferencia, incluyendo la que pueda causar su operación no deseada.

T68L0,37290-54P0,I54P0,R64M0,S79M0,37290-79M0,R79M0



T68L0,37290-54P0,I54P0,R64M0,S54P0,S79M0,37290-79M0,R79M0

Connection and use of this communications
equipment is permitted by the Nigerian
Communications Commission

T68L0

NCA APPROVED : BR3-1M-GE2-0E1

I54P0

NCA APPROVED : BR3-1M-GE2-0DC

S54P0

NCA APPROVED : BR3-1M-GE2-0DF

37290-79M0

NCA APPROVED : BR3-1M-GE2-0DB

37290-54P0

NCA APPROVED : BR3-1M-GE2-0DA

R64M0

NCA APPROVED : BR3-1M-GE2-0DD

S79M0

NCA APPROVED : BR3-1M-GE2-0E0

R79M0

NCA APPROVED : BR3-1M-GE2-0DE

T68L0

AGREE PAR L'ATRPT BENIN

Numéro d'agrément : 186/ARCEP/SE/DR/DAJRC/GU/2018

Date d'agrément :4 OCT. 2018

37290-54P0

AGREE PAR L'ATRPT BENIN

Numéro d'agrément : 190/ARCEP/SE/DR/DAJRC/GU/2018

Date d'agrément :4 OCT. 2018

I54P0

AGREE PAR L'ATRPT BENIN

Numéro d'agrément : 192/ARCEP/SE/DR/DAJRC/GU/2018

Date d'agrément :4 OCT. 2018

R64M0

AGREE PAR L'ATRPT BENIN

Numéro d'agrément : 187/ARCEP/SE/DR/DAJRC/GU/2018

Date d'agrément :4 OCT. 2018

S54P0

AGREE PAR L'ATRPT BENIN

Numéro d'agrément : 188/ARCEP/SE/DR/DAJRC/GU/2018

Date d'agrément :4 OCT. 2018

S79M0

AGREE PAR L'ATRPT BENIN

Numéro d'agrément : 185/ARCEP/SE/DR/DAJRC/GU/2018

Date d'agrément :4 OCT. 2018

37290-79M0

AGREE PAR L'ATRPT BENIN

Numéro d'agrément : 189/ARCEP/SE/DR/DAJRC/GU/2018

Date d'agrément :4 OCT. 2018

R79M0

AGREE PAR L'ATRPT BENIN

Numéro d'agrément : 191/ARCEP/SE/DR/DAJRC/GU/2018

Date d'agrément :4 OCT. 2018

T68L0



ZMB/ZICTA/TA/2018/9/50

37290-54P0



ZMB/ZICTA/TA/2018/9/17

I54P0



ZMB/ZICTA/TA/2018/9/15

R79M0



ZMB/ZICTA/TA/2018/9/18

R64M0



ZMB/ZICTA/TA/2018/9/16

S54P0



ZMB/ZICTA/TA/2018/9/11

S79M0



ZMB/ZICTA/TA/2018/9/13

T68L0

BOCRA
REGISTERED No:
BOCRA/TA/2018/4145

37290-54P0

BOCRA
REGISTERED No:
BOCRA/TA/2018/4141

I54P0

BOCRA
REGISTERED No:
BOCRA/TA/2018/4140

R64M0

BOCRA
REGISTERED No:
BOCRA/TA/2018/4146

S54P0

BOCRA
REGISTERED No:
BOCRA/TA/2018/4144

S79M0

BOCRA
REGISTERED No:
BOCRA/TA/2018/4143

37290-79M0

BOCRA
REGISTERED No:
BOCRA/TA/2018/4142

R79M0

BOCRA
REGISTERED No:
BOCRA/TA/2018/4147

Microsoft WMT License

This product is protected by certain intellectual property rights of Microsoft Corporation and third parties.

Use or distribution of such technology outside of this product is prohibited without a license from Microsoft or an authorized Microsoft subsidiary and third parties.

Windows Media is either a registered trademark or trademark of Microsoft Corporation in the United States and/or other countries.

EAC

Продукты	Аудиосистема
Модель	CQ-JZ04F0AE
Производитель	Panasonic
Страна происхождения	Чешская Республика

Дата производства найдена на маркировке продукта.

Средства импорта	Magyar Auto LLC.
Адрес	Erebuni str. 32 bld. 81 apt., 0020 Ереван, Армения

Продукты	Аудиосистема
Модель	CQ-JZ04F0AE
Производитель	Panasonic
Страна происхождения	Чешская Республика

Дата производства найдена на маркировке продукта.

Средства импорта	СУЗУКИ МОТОР РУС
Адрес	ул. Снежная 26, Москва, Россия. 129323

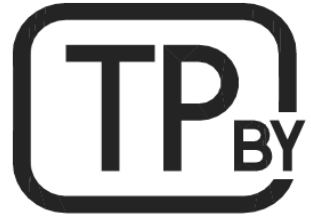

АВТО Інтернешнл
04073 м.Київ, пр -кт.Степана Бандери, 22-А
U Panasonicu 266, Staré Čívce
53006 Pardubice Crech Republic



Bluetooth

смугу радіочастот, в якій працює радіообладнання; 2402-2480MHz
максимальну потужність випромінювання в смугі радіочастот, в якій працює
радіообладнання; 2.5mW

справжнім Panasonic Corporation заявляє, що тип радіообладнання [CQ-
JZ04F0AE, CQ-CZ36E1A] відповідає Технічному регламенту радіообладнання;
повний текст декларації про відповідність доступний на веб-сайті за такою
адресою:

<https://service.panasonic.ua/>
(розділ «Технічне регулювання»)

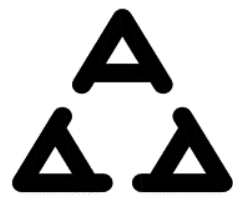

И005 19

OMAN-TRA
R/1813/14
D100428

TRC/SS/2019/76

Complies with
IMDA Standards
DA104328

IFETEL:RCPPAYE14-0724

AGRÉÉ PAR L'ANRT MAROC

Numéro d'agrément: MR 15784 ANRT 2018

Date d'agrément: 09/02/2018

Connection and use of this communications
equipment is permitted by the Nigerian
Communications Commission

NCA APPROVED:ZRO-M8-7E3-X4B



ZMB/ZICTA/TA/2019/3/57

(WSM):T-809/19

ORTEL ID : ORT529TD

AGRÉÉ PAR L'ATRPT BENIN

Numéro d'agrément : N°077/ARCEP/SE/DR/DAJRC/GU/2019

Date d'agrément : 08 MAI 2019

Declaration of Conformity



1. Manufacturer/s :

a) Model/s : 81A

RIKENKAKI CO., LTD.

5-6-12 Chiyoda, Sakado-shi, Saitama 350-0214 JAPAN

b) Model/s : 59L, 72K, 54L, 77K

CHANGZHOU RIKENSEIKO MACHINERY CO., LTD.

No. 5 Xinlin Road, Zhonglou Changzhou, Jiangsu CHINA

2. Legal person authorised to compile the technical file :

Suzuki International Europe GmbH

Service Automobile

Suzuki-Allee 7

64625 Bensheim GERMANY

3. Product : Pantograph jack

4. Function : Lifting motor vehicle

5. Model	6. Type
55L	Suzuki Type-I
72K	Suzuki Type-II
54L	Suzuki Type-III
81A	Suzuki Type-IV
77K	Suzuki Type-V

7. The undersigned, Mr. Ryoichi Hiraki, representing the manufacturers, herewith declares that

the machinery described below fulfills all the relevant provisions of :

• The EC-directive 2006/42/EC on machinery

8. References to harmonized standards : EN1494:2000+A1:2008

9. Other standards or specifications : —

10. Date : 7 Aug, 2013

11. Signature : *Ryoichi Hiraki*

12. Name : Ryoichi Hiraki

13. Position : President

Note: This declaration becomes invalid, if technical or operational modifications are introduced without the manufacturers consent.

Bългарски (Bulgarian)	Hrvatski (Croatian)	Česky (Czech)
<p>Декларация за съответствие</p> <p>1. Производител(и): a) Модел(и) b) Модел(и) 2. Юридическо лице, упълномощено да състави техническия файл 3. Продукт : Пантографен якор 4. Функция : Поддържане на автомобил 5. Модел 6. Тип 7. Допълнителен, г-н Рьоичи Хираки, представящ производителите, с настоящото декларация, че описаното по-долу механично оборудване отговаря на всички приложими изисквания на: • Директиве ЕЗ 2006/42/ЕЗ относно машините 8. Справяне с хармонизирани стандарти 9. Други стандарти и спецификации 10. Дата 11. Подпис 12. Име 13. Длъжност : Президент</p>	<p>Izjava o sukladnosti</p> <p>1. Proizvođač a) Model(i) b) Model(i) 2. Pravna osoba ovlaštena za sastavljanje tehničkog lista 3. Produkt : pantografska dizalica 4. Funkcija : podizanje motornih vozila 5. Model 6. Tip 7. Ja, g. Ryoichi Hiraki, kao predstavnik proizvođača, ovime izjavljujem da stroj opisan u nastavku ispunjava sve relevantne odredbe: • Direktive EZ 2006/42/EZ o strojevima 8. Odgovor na usklađene norme 9. Druge norme ili specifikacije 10. Datum 11. Podpis 12. Ime i prezime 13. Funkcija : Predsjednik</p>	<p>Prohlášení o shodě</p> <p>1. Výrobce/ci a) Modely b) Modely 2. Oprávněná osoba, která smí vyhotovit technický soubor 3. Výrobek : Zvedák 4. Funkce : Zvedání motorových vozidel 5. Model 6. Typ 7. Niže podepsaná osoba, p. Ryoichi Hiraki, jako zástupce výrobce tímto prohlašuje, že níže uvedené zařízení splňuje všechna nezbytná ustanovení: • Směrnice ES 2006/42/ES o strojních 8. Odpověď na usklaďené normy 9. Další normy nebo parametry 10. Datum 11. Podpis 12. Jméno 13. Funkce : Prezident</p>
<p>Dansk (Danish)</p> <p>Overensstemmelseerklæring</p> <p>1. Fabrikant(er) a) Model(er) b) Model(len) 2. Juridisk person med bemyndigelse til at samle det tekniske dossier 3. Produkt : Saksedonkraft 4. Funktion : Løft af motorkøretøj 5. Model 6. Type 7. Undertegnede, Hr. Ryoichi Hiraki, der repræsenterer fabrikanterne, erklærer hermed, at den herunder beskrevne maskine er i overensstemmelse med de relevante bestemmelser i: • EF-direktiv 2006/42/EF om maskiner 8. Henvisninger til harmoniserede standarder 9. Andre standarder eller specifikationer 10. Dato 11. Underskrift 12. Navn 13. Stilling : Direktør</p>	<p>Nederlands (Dutch)</p> <p>Conformiteitsverklaring</p> <p>1. Fabrikant(en) a) Model(len) b) Model(len) 2. Persoon die wettelijk gemachtigd is om het technische dossier samen te stellen 3. Product : Schaarkruk 4. Functie : Opkrikken van auto 5. Model 6. Type 7. Ondertekende, Hr. Ryoichi Hiraki, hiermee door de fabrikanten gemachtigd, verklaart dat de uitrusting die hieronder staat beschreven voldoet aan alle relevante voorwaarden van: • de EG machinerichtlijn 2006/42/EC 8. Referenties naar de geharmoniseerde normen 9. Andere normen of specificaties 10. Datum 11. Handtekening 12. Naam 13. Functie : President</p>	<p>Eesti (Estonian)</p> <p>Vastavuseklaratsioon</p> <p>1. Tootja/d a) Mudel(i) b) Mudel(i) 2. Tehnilise dokumentatsiooni koostamise õigusega juridiline isik 3. Toode : pantograafnurgad 4. Funktsioon : mootorsõiduki tõstmise 5. Mudel 6. Tüüp 7. Allkirjutanu, Hr. Ryoichi Hiraki, kes esindab tootjat, kinnab käesolevaga, et allpool kirjeldatud seade vastab kõikidele alljärgnevat direktiivide asjakohastele sätetele: • EÜ masinadirektiiv 2006/42/EÜ 8. Viited ühtlustatud standarditele 9. Muud standardid või spetsifikatsioonid 10. Kuupäev 11. Alkiri 12. Nimi 13. Ametikoht : president</p>
<p>Suomi (Finnish)</p> <p>Vastavustunnustuskäytäntö</p> <p>1. Valmistaja(t) a) Malli(t) b) Malli(t) 2. Henkilö, joka on valtuutettu kokoomaan tekninen tiedelmä 3. Tuote : Saksikonkuri 4. Toiminta : Moottoriajoneuvon nosto 5. Malli 6. Tyyppi 7. Allekirjoittanut, herra Ryoichi Hiraki, valmistajien edustajana, ilmoittaa täten, että alla kuvattu kone täyttää seuraavien direktiivien vaatimukset: • EY-koneediktivi 2006/42/EY 8. Käytetyt yhdenmukaistetut standardit 9. Muut käytetyt standardit ja spesifikaatiot 10. Aika 11. Allekirjoitus 12. Nimi 13. Asema : Presidentti</p>	<p>Français (French)</p> <p>Déclaration de conformité</p> <p>1. Fabricant(s) a) Modèle(s) b) Modèle(s) 2. Personne légalement autorisée à compiler le dossier technique 3. Produit : Cric à parallélogramme 4. Fonction : Lever un véhicule motorisé 5. Modèle 6. Type 7. Je soussigné, M. Ryoichi Hiraki, représentant des fabricants, déclare par les présentes que le dispositif ci-dessous répond à toutes les dispositions correspondantes de : • La directive européenne 2006/42/CE relative aux machines 8. Références à des normes harmonisées 9. Autres normes ou spécifications 10. Date 11. Signature 12. Nom 13. Fonction : Président</p>	<p>Deutsch (German)</p> <p>Konformitätserklärung</p> <p>1. Hersteller a) Modelle(e) b) Modelle(e) 2. Verantwortlicher für die Zusammenstellung der technischen Unterlagen 3. Produkt : Scherenheber 4. Funktion : Hebenmotor Fahrzeug 5. Modell 6. Typ 7. Der Unterzeichnete, Herr Ryoichi Hiraki, Vertreter des Herstellers, erklärt hiermit, dass die im Folgenden beschriebene Maschine die relevanten Vorgaben der Folgenden Normen erfüllt: • EG-Maschinenrichtlinie 2006/42/EG 8. Anlehnung an harmonisierte Normen 9. Sonstige Normen oder Spezifikationen 10. Datum 11. Unterschrift 12. Name 13. Position : Direktor</p>

<p>Ελληνικά (Greek)</p> <p>Δήλωση Πιστότητας</p> <ol style="list-style-type: none"> Κατασκευαστής(-ες) α) Μοντέλο(-α) β) Μοντέλο(-α) Νομικό πρόσωπο υπεύθυνο/αποδοχόμενο να συντάξει το τεχνικό αρχείο Προϊόν : Γραμμός παντογράφου Αρτοποιός : Αντικείμενο μηχανοκίνητου οχήματος Μοντέλο Είδος Ο υπογράφων, κ. Ryoichi Hiraki, εκπροσωπώντας τους κατασκευαστές, δηλώνει ότι τα παραπάνω ορίστηκαν να χρησιμοποιούνται που περιγράφονται καλύτερα μικροσυν ή τις σχετικές διατάξεις της : <ul style="list-style-type: none"> Ευρωπαϊκής Οδηγίας 2006/42/EK σχετικά με τα μηχανήματα Αναφορές σε ενσωματωμένα πρότυπα Άλλα πρότυπα ή προδιαγραφές Μεταρρύθμιση Υπογραφή Όνομα Θέση : Πρόεδρος 	<p>Magyar (Hungarian)</p> <p>Megnyilatkozás nyilatkozat</p> <ol style="list-style-type: none"> Gyártó(k) A műszaki rajz ízeállításáért felelős jogi személy Termék : Pantograph emelő Funkció : Motoros járművek emelése Modell Típus Aki írta, Dr. Ryoichi Hiraki a gyártók képviselőjeként ezennel kijelentem, hogy az alább leírt gép megfelel az alábbi rendelkezést minden követelménynek : <ul style="list-style-type: none"> Az Európai Közösség 2006/42/EK irányelve a gépekrol Hivalkozások harmonizált szabványokra Egyéb szabványok vagy specifikációk Dátum Aláírás Név Beosztás : Elnök 	<p>Italiano (Italian)</p> <p>Dichiarazione di Conformità</p> <ol style="list-style-type: none"> Fabricante/i Modello/i Persona giuridica autorizzata a compilare il fascicolo tecnico Prodotto : Cric a pantografo Funzione : Sollevamento di veicolo a motore Modello Tipo Il sottoscritto, Ryoichi Hiraki, che rappresenta i produttori, dichiara con la presente che la macchina descritta qui sotto soddisfa tutti i requisiti pertinenti di : <ul style="list-style-type: none"> Direttiva CE 2006/42/CE relativa alle macchine Norme armonizzate di riferimento Altre norme o specifiche Data Firma Nome Posizione : Presidente 	<p>Slovensko (Slovene)</p> <p>Izjava o skladnosti</p> <ol style="list-style-type: none"> Proizvajalec/i Model/i Pravna oseba pooblašena za sestavljanje tehnične datoteke Izdelek : Pantografska dvigalka Ime : Dvigovanje motornega vozila Model Tip Spodaj podpisani g. Ryoichi Hiraki, ki predstavlja proizvajalca s tem izjavi, da spodaj opisana naprava izpolnjuje vse zahtevane predpise : <ul style="list-style-type: none"> Direktivno ES 2006/42/ES o strojih Sklepanje na usklajene standarde Druzi standardi in specifikacije Datum Podpis Ime Položaj : Predsednik 	<p>Español (Spanish)</p> <p>Declaración de conformidad</p> <ol style="list-style-type: none"> Fabricante(s) Modelo(s) Persona legalmente autorizada para constituir el expediente técnico Producto : gato elevador de tierra Función : elevación de vehículo de motor Modelo El abajo firmante, Sr. Ryoichi Hiraki, en representación de los fabricantes, declara por la presente que la máquina que se describe a continuación cumple todas las disposiciones pertinentes de : <ul style="list-style-type: none"> La Directiva europea 2006/42/CE relativa a las máquinas Las referencias a las normas armonizadas Otras normas o especificaciones Fecha Firma Nombre Cargo : Presidente 	<p>Svenska (Swedish)</p> <p>Konformitetsförklaring</p> <ol style="list-style-type: none"> Tillverkare Modeller Juridisk person som är behörig att fylla i den tekniska filen Produkt : Pantografdomkraft Funktion : Lyfta motorfordon Modell Typ Undertecknade, Ryoichi Hiraki, som företrädar tillverkarna, förklarar nämnd uppflyttar eller beskriver bestämmelser i : <ul style="list-style-type: none"> EG-direktiv 2006/42/EG om maskiner Referenser till harmoniserade standarder Andra standarder eller specifikationer Datum Underskrift Namn Titel : VD
<p>Latvian (Latvian)</p> <p>Atbilstības deklarācija</p> <ol style="list-style-type: none"> Ražotājs(-i) Modelis(-i) Juridiskā persona, kurai ir atļauts sagatavot tehnisko dātni Produkts : Pantogrāfa domkrats Funkcija : Mehānisko transportdizekļu pacelšana Modelis Tipis Apakšā parakstījis Ryoichi Hiraki (Ryoichi Hiraki), kas pārstāv ražotājus, ar šo dokumentu, kas turpmāk aprakstīs iekārtā atbilst visiem paredzētajiem nosaukumiem : <ul style="list-style-type: none"> EK Direktīva Nr. 2006/42/EK par mašīnām Atsauces uz saskaņotajiem standartiem Referēncas vai specifikācijas Datums Paraksts Vārds Amats : Prezidents 	<p>Lietuvaiškai (Lithuanian)</p> <p>Atitikimas deklaracija</p> <ol style="list-style-type: none"> Gaminiojas (-ai) Modelis (-iai) Juridinis asmuo, galitasis ruošti technini dokumentai Gaminys : trapeznis domkratas Funkcija : motoriniu transporto priemoniu kelimas Modelis Tipas Zemau pasirašęs, P. Ryoichi Hiraki, atstovaujantis gamintojus, šiuo pareškia, kad žemiau aprašyti reiginiai atitinka visas nustatytas šiuo teisės akto nuostatas : <ul style="list-style-type: none"> EB direktyva 2006/42/EB dėl mašinu Nurodros / harmonizuotos standartus Kiti standartai arba specifikacijos Data Parašas Vardas, pavardė Pareigos : prezidentas 	<p>Polski (Polish)</p> <p>Deklaracja zgodności</p> <ol style="list-style-type: none"> Producent/produccenci Model(e) Osoba prawna upowazniona do sporzadzania dokumentacji technicznej Produkt : podnosnik trapezowy Funkcja : podnoszenie pojazdow mechanicznych Model Typ Niżej podpisany, reprezentujący producentów Ryoichi Hiraki, niniejszym oświadczam, że opisane poniżej urządzenie spełnia wszystkie stosowne wymogi : <ul style="list-style-type: none"> Dyrektywy maszynowej 2006/42/WE Odniesienia do norm harmonizowanych Inne normy lub specyfikacje Data Podpis Imię i nazwisko Stanowisko : Prezes 	<p>Turkçe (Turkish)</p> <p>Uygunluk Beyanı</p> <ol style="list-style-type: none"> Üreticiler Modeller Teknik dosyayı düzenleme yetkili üzeli kişi Ürün : Kıkro İşlev : Motorlu araç kaldırma Model Tip Üreticileri temsil eden ve aşağıda imzaları bulunan Bay Ryoichi Hiraki iş bunları yukarıda tanımlanan makinenin : <ul style="list-style-type: none"> AT 2006/42/EC Makine direktifinin diğer şartlarını karşılığında beyan eder Uyumlandırılmış standartlara olan referanslar Diğer standart veya sarnameler Tarih İmza Adı ve Soyadı Konu : Başkan 		
<p>Portuguese (Portuguese)</p> <p>Certificação de Conformidade</p> <ol style="list-style-type: none"> Fabricante/s Modelo/s Pessoa legalmente autorizada a redigir a ficha técnica Produto : Macaco Pantografador Função : elevar veículos a motor Modelo Tipo O representante dos fabricantes, Sr. Ryoichi Hiraki, certifica pela presente que o equipamento aqui identificado está conforme e satisfaz todos os requisitos de acordo com : <ul style="list-style-type: none"> A Diretiva CE 2006/42/CE no âmbito dos Equipamentos Mecânicos Referências de normas aplicáveis Outras normas ou especificações Data Assinatura Nome Encargo : O Diretor Geral 	<p>Română (Romanian)</p> <p>Declarație de conformitate</p> <ol style="list-style-type: none"> Fabricant/Fabricanți Model/e Persoana juridică autorizată să redacteze dosarul tehnic Produs : Cric manual Funcție : Ridicarea vehicului motorizat Model Tip Subsemnatul, dl. Ryoichi Hiraki, reprezentant al fabricanților, declar prin prezenta faptul că echipamentul tehnic descris mai jos respectă cerințele esențiale din : <ul style="list-style-type: none"> Directiva CE 2006/42/CE privind echipamentele tehnice Trimitere la standarde armonizate Alte standarde sau specificații Data Semnătura Nume Funcția : Președinte 	<p>Slovenský (Slovak)</p> <p>Vyhľadanie o zhode</p> <ol style="list-style-type: none"> Výrobca/Výrobcovia: Model/Modely Právnická osoba oprávnená vypracovať súbor technickej dokumentácie Výrobok : Pantografický zdvihák Funkcia : zdvihanie motorového vozidla Model Typ Dolu podpísaný zástupca výrobcov, pán Ryoichi Hiraki, týmto prehlasuje, že toto popísané strojnè zariadenie spĺňa všetky príslušné ustanovenia : <ul style="list-style-type: none"> smernice o strojoch a strojých zariadeniach č. 2006/42/ES Odkazy na harmonizované normy Ďalšie technické normy alebo špecifikácie Dátum Podpis Meno Funcia : prezident 			

PANTOGRAPH JACK INSTRUCTION MANUAL

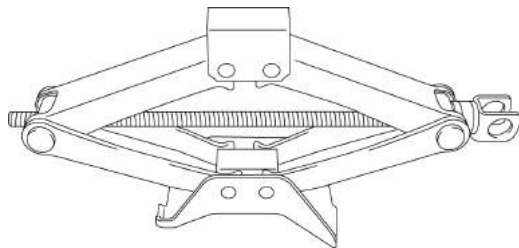

Manufacturers:

RIKENKAKI CO., LTD.

5-6-12 Chiyoda, Sakado-shi, Saitama, 350-0214 Japan
Tel: 049-248-1661
Fax: 049-284-4340

CHANGZHOU RIKENSEIKO MACHINERY CO., LTD.

No.5 Xinlin Road, Zhonglou Changzhou, Jiangsu CHINA
Tel: 0519-327-5284
Fax: 0519-327-0811

Please read this INSTRUCTION MANUAL before operation!

Attention and warning

- The JACK may be used only for replacing tyres, not for any other purpose.
- Use the JACK no more than 50 times.
- No-loading person.
- Never get under vehicle raised by jack.
- Use of defective or inadequately maintained jacks is extremely dangerous.

Meaning of pictogram on caution label



Orange background

Black

This symbol indicates a potential hazard that could result in death or serious injury.



White background

Black

Red

This symbol indicates you never get under the vehicle when it is supported by the jack.

Parts name of Pantograph Jack

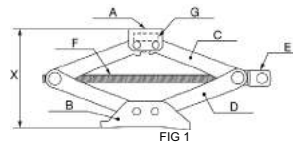
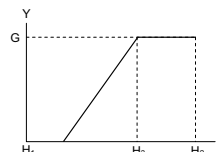

FIG 1

A : TOPHOLDER
B : BASE
C : UPPER ARM
D : LOWER ARM
E : HANDLE JOINT
F : JACK SCREW
G : NOMINAL LOAD (t)
H₁ : MINIMUM HEIGHT (mm)
H₂ : MAXIMUM HEIGHT (mm)
H₃ : PERFORMANCE ASSURANCE HEIGHT (mm)
X : JACK HEIGHT (mm)
Y : LOAD (t)
M : MODEL
T : TYPE

Technical Data and Application



M	T	G	H ₁	H ₂	H ₃
55L	Suzuki Type- I	0.95	89	327	208
72K	Suzuki Type- II	0.95	70	281	175.5
54L	Suzuki Type- III	0.95	80	318	199
81A	Suzuki Type- IV	1.0	85.5	344	214.75
77K	Suzuki Type- V	1.25	100.8	436.3	268.55

No-Using Conditions

- When temperature under -40°C .
- On miring or sand ground.
- On big gradient road.
- In extreme nature condition: rainstorm, typhoon, cyclone, snowstorm, thunder-storm, etc.
- Loading dangerous heavy, for instance: melted metal, acidity substance, radioactivity substance or specially crisp goods.
- Contact with hood directly.
- Using on boat.
- The ground with difference in level.

Operation instructions

Whenever a wheel is changed, always remove any corrosion that may be present on inside of wheel and wheel mounting surface on vehicle.

Details:

Please operate according to the "operation instructions".

Operate the jack on the level ground while checking the jack and the load.

Mustn't operate under raising load, unless the load is fastened surely.

- Park the car on the flat, level ground and apply the brake firmly.
- Set transmission in "reverse"(automatic transmission in "park").
- Turn on the hazard warning flasher.
- Remove jacking tools and spare tire from stowage area.
- Block front and rear of wheel diagonally opposite wheel being removed before operating jack.
- Loosen, but do not remove wheel nuts by turning wrench counter clockwise.
- Raise jack until jack-head groove fits boss of frame see illustrations.
- Operate jack with slow, smooth motion, using jack handle.
- Raise vehicle so an inflated tire will just clear surface, remove nuts and wheel.
- Install wheel, then slightly tighten each nut, wheel must be seated on hub.
- Lower vehicle, and fully tighten wheel nuts in across-cross sequence by turning wrench clockwise.

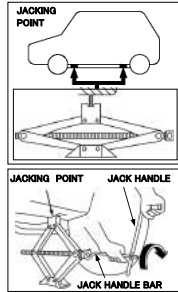

Maintenance

- Please prevent the JACK SCREW from accretion of dirt.
- Check the nameplate, keep the shape same as original.
- No-rejigger the jack's construction privately.
- After any use, consult immediately your Suzuki Dealer or Service Partner for inspection and maintenance of the jack.
- If the label (sticker) is damaged, please consult your Suzuki Dealer or Service Partner.

Български (Bulgarian)

ПАНТОГРАФЕН КРИК РЪКОВОДСТВО ЗА ЕКСПЛОАТАЦИЯ



Производител:

RIKENKAKI CO., LTD.

5-6-12 Chiyoda, Sakado-shi, Saitama, 350-0214 Япония

Тел: 049-248-1661

Факс: 049-284-4340

CHANGZHOU RIKENSEIKO MACHINERY CO., LTD.

No.5 Xinlin Road, Zhonglou Changzhou, Jiangsu KИТАИ

Тел: 0519-327-5284

Факс: 0519-327-0811

Моля, прочетете това РЪКОВОДСТВО ЗА ЕКСПЛОАТАЦИЯ преди работа!

Стандарт: EN 1494:2000+A1:2008

Обозначения за повишено внимание и предупреждения

- КРИКЪТ може да се използва само за смяна на гуми, а не за други цели.
- Използвайте КРИКА не повече от 50 пъти.
- Не повдигайте автомобил, в който се намират хора.
- Никога не влизайте под автомобил, повдигнат на крик.
- Използването на повредени или неправилно поддържани крикове е изключително опасно.

Значение на пиктограмите на предупредителните етикети



Този символ означава потенциална опасност, която може да доведе до смърт или сериозно нараняване.

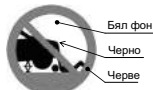

Този символ показва, че никога не трябва да влизате под автомобил, повдигнат на крик.

Наименования на частите на пантографен крик

Виж FIG. 1, на страницата на английски език.

Технически характеристики и приложение

Виж FIG. 2, на страницата на английски език.

A : ГОРЕН ДЪРЖАЧ	F : ВИНТ НА КРИКА	X : ВИСОЧИНА НА КРИКА (мм)
B : ОСНОВА	G : НОМИНАЛЕН ПОДЕМЕН КАПАЦИТЕТ (т)	Y : ПОДЕМЕН КАПАЦИТЕТ (т)
C : ГОРНО РАМО	H : МИНИМАЛНА ВИСОЧИНА (мм)	M : МОДЕЛ
D : ДОЛНО РАМО	H ₂ : МАКСИМАЛНА ВИСОЧИНА (мм)	T : ТИП
E : РЪКОВАТКА	H ₃ : РАБОТНА ВИСОЧИНА НА КРИКА (мм)	

Условия, в които не трябва да се използва

- При температури под -40°C.
- Във връх неустойчив или пясъчлив терен.
- Във връх наклонен път.
- В екстремни природни условия: порен дъжд, тайфуни, циклони, силен снеговалеж, гръмотевицна буря и др.
- Опасен товар, например: степен метал, разяждащи киселини или радиоактивни вещества или особено крехки товари.
- В пряк контакт с купето.
- Използване на лодка.
- Във връх наклонен терен с разлика в нивата.

Инструкции за работа

При смяна на колело винаги отстранявайте следите от корозия, натрупали се от вътрешната страна на джантата и монтажната повърхност на главината на колелото.

Информация:

Моля, работете в съответствие с "Инструкции за експлоатация". Поставете крика във върха равна повърхност и следете както крика, така и товара.

Не работете под повдигнат товар, освен ако товарът не е устойчиво закрепен.

- Паркирайте автомобила на равна, хоризонтална повърхност и изгледете докрай ръчната спирачка.
- Включете на „задна“ предавка (при автоматични трансмисии, поставете в положение „Park“).
- Включете предупредителните сигнални светлини.
- Извадете крика и принадлежностите му и резервната гума от място за съхранение.
- Преди да работите с крика, блокирайте предното и задно колело по диагонал и от противоположната страна на колелото, което ще свалите.
- Разхлабете, без да развивате докрай, колесните гайки със вързване на ключа обратно на часовника.
- Повдигнете крика, докато канала върху главата на крика обхване изцяло част на рамата – виж илюстрацията.
- Работете с крика с бавни, плавни движения, като използвате ръкохватката.
- Повдигнете автомобила, така че надутата гума едва да се отлепи от повърхността, след което развийте гайките и свалете колелото.
- Поставете колелото и леко завийте всяка от гайките, колелото трябва добре да легне във върха главината.
- Спуснете автомобила и затегнете докрай колесните гайки в последователност на кръст, като въртите ключа по часовника.

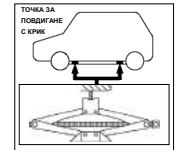

Поддръжка

- Не допускате натрупване на замърсявания върху ВИНТА НА КРИКА.
- Проверете данните върху табелката с технически характеристики, поддържайте крика в изправно състояние.
- Не предприемайте опити сами да преправяте конструкцията на крика.
- След всяко използване незабавно се свържете с Вашия Suzuki дилър или сериозен партньор за преглед и поддръжка на крика.
- Ако етикетът (стикерът) е повреден, моля свържете се с Вашия Suzuki дилър или сериозен партньор.

Hrvatski (Croatian)

Pantografska dizalica UPUTE ZA UPORABU



Proizvođači:

RIKENKAKI CO., LTD.

5-6-12 Chiyoda, Sakado-shi, Saitama, 350-0214 Japan
Tel: 049-248-1661
Faks:049-284-4340

CHANGZHOU RIKENSEIKO MACHINERY CO., LTD.

No.5 Xinlin Road. Zhonglou Changzhou, Jiangsu KINA
Tel: 0519-327-5284
Faks:0519-327-0811

Prije uporabe pročitati UPUTE ZA UPORABU!

Norma: EN 1494:2000+A1:2008

Obavijesti i upozorenja

- DIZALICA se može koristiti samo za zamjenu guma, ne u bilo koju drugu svrhu.
- DIZALICU je dozvoljeno upotrijebiti najviše 50 puta.
- U vozilu se ne smiju nalaziti putnici.
- Nikada ne zalazite ispod vozila podignutog dizalicom.
- Korištenje neispravnih ili nepravilno održavanih dizalica je izuzetno opasno.

Značenje piktograma na naljepnici upozorenja



Narančasta pozadina

Crno

Ovaj simbol označava potencijalnu opasnost od ozbiljnih ozljeda i smrti.



Bijela pozadina

Crno

Crven

Ovaj simbol označava zabranu zalaženja ispod vozila podignutog dizalicom.

Nazivi dijelova pantografske dizalice

Vidi FIG. 1. na stranici na engleskom jeziku.

Tehnički podaci i primjena

Vidi FIG. 2. na stranici na engleskom jeziku.

A : NOSAČ	F : OPRUGA DIZALICE	X : VISINA DIZALICE (mm)
B : BAZA	G : NAZIVNA NOSIVOST (t)	Y : NOSIVOST (t)
C : GORNJI KRAK	H ₁ : MINIMALNA VISINA (mm)	M : MODEL
D : DONJI KRAK	H ₂ : MAKSIMALNA VISINA (mm)	T : TIP
E : ZGLOB ZA POLUGU	H ₃ : OPTIMALNA VISINA (mm)	

Uvjeti u kojima je zabranjena uporaba dizalice

- Temperatura niža od -40°C.
- Klizavo i pjeskavito tlo.
- Cesta s velikim nagibom.
- Ekstremni vremenski uvjeti: pljusak, tajfun, ciklon, snježna mećava, grmljavinsko nevrijeme i sl.
- Vozila s opasnim i teškim teretom, primjerice: rastaljeni metal, kiseline, radioaktivne tvari ili osobito lomljiv teret.
- Izravan kontakt s poklopcem motora vozila.
- Na brodu.
- Neravno tlo.

Upute za rad

Kod zamjene kotača uvijek provjerite ima li na unutrašnjem dijelu kotača ili površini za postavljanje kotača ostataka korozije.

Dodatne upute:

Molimo vas da se pridržavate uputa za rad.

Nakon provjere dizalice i opterećenja dizalicu upotrijebite na ravnoj podlozi. Vozilo ne smijete podizati ako je pod opterećenjem, osim ako teret nije stabiliziran.

- Vozilo parkirajte na ravnoj površini i čvrsto pritegnite ručnu kočnicu.
- Mjenjač postavite u vožnju unatrag (vozila s automatskim prijenosom postavite u položaj za parkiranje).
- Upalite sva četiri pokazivača smjera.
- Iz prtljažnika izvadite alat za dizalicu i rezervni kotač.
- Prije uporabe dizalice blokirajte prednji i stražnji dio kotača koji se nalazi dijagonalno u odnosu na kotač koji mjenjate.
- Okretanjem francuskog ključa suprotno od kazaljke na satu olabavite vijke na kotaču, ali ih nemojte ukloniti.
- Podižite dizalicu dok udubina na nosaču ne legne u izbočinu podvozja, kako je prikazano na ilustraciji.
- Dizalicom upravljajte polaganim, ravnomjernim pokretima polugom.
- Vozilo podignite od tla tek toliko da probušena guma malo odstoji od tla pa uklonite vijke i kotač.
- Postavite kotač, a potom lagano pričvrstite vijke, kotač mora sjesti na glavčinu.
- Spustite vozilo pa do kraja zategnite vijke okretanjem francuskog ključa u smjeru kazaljke na satu.

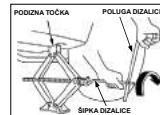
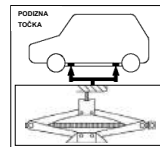

Održavanje

- Spriječite nakupljanje prljavštine na OPRUGI DIZALICE.
- Provjerite nazivnu pločicu, mora zadržati svoj izvorni oblik.
- Nemojte samostalno obavljati promjene na dizalici.
- Nakon svake uporabe, odmah kontaktirajte vašeg Suzuki dobavljača ili servisnog partnera za pregled i održavanje dizalice.
- Ako je oznaka (naljepnica) oštećena, molimo kontaktirajte vaš Suzuki dobavljača ili servisnog partnera.

Česky (Czech)

NŮŽKOVÝ ZVEDÁK NÁVOD K POUŽITÍ



Výrobce:

RIKENKAKI CO., LTD.

5-6-12 Chiyoda, Sakado-shi, Saitama, 350-0214 Japonsko

Tel: 049-248-1661

Fax:049-284-4340

CHANGZHOU RIKENSEIKO MACHINERY CO., LTD.

No.5 Xinlin Road. Zhonglou Changzhou, Jiangsu ČINA

Tel: 0519-327-5284

Fax:0519-327-0811

Před zahájením činnosti si tento NÁVOD K POUŽITÍ pečlivě přečtěte!

Norma: EN 1494:2000+A1:2008

Upozornění a varování

- ZVEDÁK se smí používat pouze k výměně pneumatik a k žádným jiným účelům.
- ZVEDÁK nepoužívejte více než pedesátkrát.
- Nezvedejte osoby.
- Nikdy nevstupujte pod vozidlo zvednuté pouze zvedákem.
- Používání vadných či nedostatečně udržovaných zvedáku je nesmírně nebezpečné.

Významy symbolů na štítku pro upozornění



Oranžové pozadí

Černý

Tento symbol označuje možné riziko, které by mohlo vést k úmrtí nebo vážnému zranění.



Bílě pozadí

Černý

Červeně

Tento symbol označuje zákaz vstupování pod vozidlo podepřené zvedákem.

Názvy součástí zvedáku Pantograph

Viz FIG. 1 na anglické stránce

Technické údaje a použití

Viz FIG. 2 na anglické stránce.

A : HORNÍ DRŽÁK	F : ŠROUB ZVEDÁKU	X : VÝŠKA ZVEDÁKU (mm)
B : ZÁKLADNA	G : NOMINÁLNÍ ZATÍŽENÍ (t)	Y : ZATÍŽENÍ (t)
C : HORNÍ RAMENO	H ₁ : MINIMÁLNÍ VÝŠKA (mm)	M : MODEL
D : DOLNÍ RAMENO	H ₂ : MAXIMÁLNÍ VÝŠKA (mm)	T : TYP
E : DRŽADLO	H ₃ : VÝŠKA PRO ZAJIŠTĚNÍ VÝKONNOSTI (mm)	

Podmínky, při nichž se výrobek nemá používat

- Při teplotě pod -40°C.
- Na štkru nebo na písku.
- Na silnici s velkým sklonem.
- V extrémních přírodních podmínkách: bouře, tajfun, cyklon, sněhová bouře, bouře s deštěm atd.
- Zvedání nebezpečných nákladů, například: svařovaný kov, kyseliny, radioaktivní látky nebo speciální křehké zboží.
- Přímý kontakt s kapotou.
- Používání na lodi.
- Země s odlišnou výškou.

Provozní pokyny

Při výměně kol vždy odstraňte korozi, která může být na vnitřku kola a povrchu pro upevnění kola na vozidle.

Podrobnosti:

Používejte podle „pokynů k použití“.

Zvedák používejte na rovné zemi a kontrolujte zvedák i náklad.

Nevstupujte pod zvednutý náklad, pokud náklad není bezpečně upevněn.

- Zaparkujte vůz na rovné ploché zemi a zatáhněte parkovací brzdu.
- Zafixujte zpátečku (automatickou převodovku do stupně „park“).
- Zapněte výstražná světla.
- Vyjměte zvedák a náhradní pneumatiku.
- Zajistěte přední a zadní kola úhlopříčně proti demontovanému kolu, než zvedák použijete.
- Matice kola povolte, ale nevynádvájejte je - otočte klíčem doleva.
- Zvedněte zvedák, dokud se drážka nedostane do styku s rámem, viz obrázky.
- Používejte zvedák pomalu, plynule pomocí držádky.
- Zvedněte vozidlo tak, aby nahuštěná pneumatika byla těsně nad zemí, demontujte matice a kolo.
- Nainstalujte kolo, pak mírně utáhněte každou matici, kolo musí být nasazeno na náboji.
- Spusťte vozidlo a utáhněte matice křížem proti sobě, otáčaje klíčem doprava.

Údržba

- Zabraňte tomu, aby se na ŠROUBU ZVEDÁKU usadily nečistoty.
- Zkontrolujte jmenný štítek a tvar udržujte stejný jako původně.
- Neupravujte konstrukci zvedáku sami.
- Po jakémkoli použití se obraťte na prodejce Suzuki či na servisního partnera, aby provedl prohlídku a údržbu zvedáku.
- Pokud se štítek (nálepka) poškodí, obraťte se prosím na svého prodejce Suzuki nebo servisního partnera.

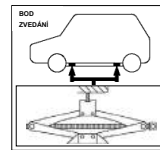

Dansk (Danish)

DONKRAFT BRUGSANVISNING



Fabrikanter:

RIKENKAKI CO., LTD.

5-6-12 Chiyoda, Sakado-shi, Saitama, 350-0214 Japan
Tel: 049-248-1661
Fax: 049-284-4340

CHANGZHOU RIKENSEIKO MACHINERY CO., LTD.

No.5 Xinlin Road, Zhonglou Changzhou, Jiangsu CHINA
Tel: 0519-327-5284
Fax: 0519-327-0811

Læs denne BRUGSANVISNING før brug!

Standard: EN 1494:2000+A1:2008

Advarsel

- DONKRAFTEN må kun anvendes til udskiftning af dæk, ikke til andre formål.
- Brug ikke DONKRAFTEN flere end 50 gange.
- Løft aldrig mennesker.
- Kravt aldrig ind under et køretøj, der er løftet med en donkraft.
- Brug af defekte eller utilstrækkeligt vedligeholdte donkrafter, er ekstremt farligt.

Betydning af piktogrammet på advarselmærket



Orange baggrund

Sort

Dette symbol angiver en mulig fare, der kan medføre dødsfald eller alvorlig skade.



Hvid baggrund

Sort

Rød

Dette symbol betyder, at du aldrig må kravle ind under et køretøj, der er løftet med donkraften.

Delenes betegnelse for Saksedonkraft

Se FIG 1 på den engelsksprogede side.

Tekniske data og anvendelse

Se FIG 2 på den engelsksprogede side.

A	: LØFTEBAKKE	F	: DONKRAFTENS SKRUE	X	: LØFTEHØJDE (mm)
B	: BASE	G	: NOMINEL LØFTEKAPACITET (t)	Y	: BELASTNING (t)
C	: ØVRE ARM	H ₁	: MINIMUMSHØJDE (mm)	M	: MODEL
D	: NEDRE ARM	H ₂	: MAKSIMUMSHØJDE (mm)	T	: TYPE
E	: HÅNDTAGETS LED	H ₃	: HØJDE FOR SIKKER BETJENING (mm)		

Betingelser, hvor donkraften ikke må bruges

- Temperatur under -40 °C.
- På mudret eller sandet underlag.
- På stærkt hældende veje.
- Under ekstreme vejrforhold: kraftigt regnvejr, tyfon, cyklon, snestorm, tordenvejr mv.
- Tungt eller farligt gods, fx: smeltet metal, syrer, radioaktive stoffer eller særligt skrøbelige varer.
- Direkte kontakt med køretøjets understel.
- På et skib.
- På underlag med niveauforskelle.

Brugsanvisning

Når du skifter hjul, skal du altid fjerne eventuel rust, der måtte findes inde i hjulet eller på køretøjets hjulmonteringsoverflade.

Nærmere anvisninger:

Gå frem ifølge brugervejledningen.

Brug donkraften på et jævnt underlag, og hold øje med både donkraften og lasten.

Du må ikke foretage indgreb under en løftet last, med mindre lasten er gjort sikkert fast.

- Parker køretøjet på et fladt, jævnt underlag, og træk bremsen godt.
- Sæt gearkassen i bagegear (en automatisk gearkasse sættes på "parkering").
- Tænd katastrofeblinket.
- Tag donkraftens redskaber og reservehjul ud af deres opbevaringsrum.
- Bloker foran og bag på det hjul, der sidder diagonalt i forhold til det hjul, der fjernes, inden donkraften bruges.
- Læs hjulmatrikerne uden at fjerne dem ved at dreje skruenøglen mod uret.
- Løft donkraften, indtil rillerne i donkraftens løftebakke passer til rammen - se illustrationerne.
- Betjen donkraften ved hjælp af donkraftens håndtag med langsomme, jævne bevægelser.
- Løft køretøjet, så et oppustet dæk netop vil være frit af underlaget. Fjern møtrikkerne, og tag hjulet af.
- Sæt det nye hjul på plads, og stram hver møtrik lidt. Hjulet skal sidde på et nav.
- Sænk køretøjet ned, og stram hjulmatrikerne fuldstændigt skiftevis i en overfor/diagonalt-sekvens ved at dreje skruenøglen med uret.

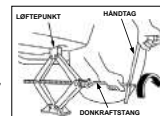
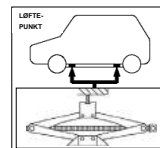

Vedligeholdelse

- Pas på at undgå, at DONKRAFTENS SKRUE samler snavs.
- Tjek typeskiltet. Bevar den originale form.
- Det er forbudt selv at foretage ændringer på donkraftens konstruktion.
- Efter ethvert brug, skal du øjeblikkeligt konsultere din Suzuki-forhandler eller servicepartner, for eftersyn og vedligeholdelse af donkraften.
- Hvis mærketten (etiketten) er beskadiget, skal du rådføre dig med din Suzuki-forhandler eller servicepartner.

Nederlands (Dutch)

SCHAARKRIK GEBRUIKERSHANDLEIDING



Fabrikanten:

RIKENKAKI CO., LTD.

5-6-12 Chiyoda, Sakado-shi, Saitama, 350-0214 Japan
Tel: 049-248-1661
Fax:049-284-4340

CHANGZHOU RIKENSEIKO MACHINERY CO., LTD.

No.5 Xinlin Road, Zhonglou Changzhou, Jiangsu CHINA
Tel: 0519-327-5284
Fax:0519-327-0811

Lees deze **GEBRUIKERSHANDLEIDING** voor gebruik!

Norm: EN 1494:2000+A1:2008

Let op en waarschuwing

- De krik mag alleen worden gebruikt voor het vervangen van banden, niet voor andere doeleinden.
- Niet meer dan 50 maal gebruiken.
- Er mag niemand in de auto zitten.
- Ga nooit onder een voertuig dat door een krik is opgetild.
- Gebruik van defecte of onvoldoende onderhouden krikken is zeer gevaarlijk.

Betekenis van het pictogram op het waarschuwingslabel



Oranje achtergrond

Zwart

Dit symbool geeft potentieel gevaar aan dat tot ernstig letsel of de dood kan leiden.



Witte achtergrond

Zwart

Rood

Dit symbool geeft aan dat u nooit onder een apparaat moet gaan dat door de krik opgetild is.

Naam van de onderdelen van de Schaarkrik

Zie FIG 1 op de Engelse pagina.

Technische gegevens en toepassing

Zie FIG 2 op de Engelse pagina.

A : BOVENKANT	F : KRIKSCHROEF	X : HOOGTE KRIK(mm)
B : BASIS	G : NOMINALE LADING (t)	Y : LADING (t)
C : BOVENARM	H ₁ : MINIMUMHOOGTE (mm)	M : MODEL
D : ONDERARM	H ₂ : MAXIMUMHOOGTE (mm)	T : TYPE
E : SCHARNIER VAN DE HENDEL	H ₃ : WERKHOOGTE (mm)	

Niet gebruiken in de volgende gevallen

- Wanneer de temperatuur lager is dan -40°C.
- Op een gladde of zanderige ondergrond.
- Op een sterk hellende weg.
- Bij extreme weersomstandigheden: regen en storm, tyfoon, tornado, sneeuwstorm, onweer, etc.
- Voor het laden van gevaarlijke stoffen, bijv.: gesmolten metaal, zure stoffen, radioactieve stoffen en fragiele goederen.
- In direct contact met de motorkap.
- Op een boot.
- Op een onregelmatige ondergrond.

Gebruiksaanwijzing

Als een wiel wordt gewisseld, verwijder dan altijd eerst corrosie die op de wiel of de wielas van het voertuig aanwezig is.

Details:

Volg de "gebruiksaanwijzing" nauwkeurig op.

Zet de krik op een stabiele ondergrond, controleer hem en controleer de lading.

Mag niet onder een stijgende lading worden gebruikt, tenzij de lading bevestigd is

- Parkeer de wagen op een vlakke, egale ondergrond en trek de handrem stevig aan.
- Zet de versnelling in de "achteruit" (automatische versnellingsbak in "parkeerstand").
- Zet het alarmknipperlicht aan.
- Neem het gereedschap en het reservewiel uit de daarvoor bestemde ruimte.
- Blokkeer de voor- en achterkant van het wiel dat tegenover het te verwijderen wiel ligt voordat u de krik gebruikt.
- Draai de moeren tegen de klok in los.
- Schroef de krik omhoog totdat de uitsparring in het kriksteunpunt past, zie illustraties.
- Bedien de krik met langzame, vloeiende bewegingen, met behulp van de hendel.
- Krik de auto zover op dat de opgeblazen band niet de ondergrond zal raken, verwijder de moeren en het wiel.
- Breng het andere wiel aan, schroef de moeren licht vast, het wiel moet op de wielas vastzitten.
- Laat de wagen zakken en draai de moeren kruislings en klokgewijs geheel aan. .

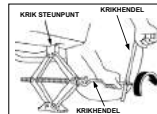
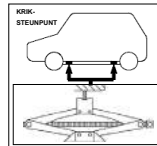

Onderhoud

- Zorg ervoor dat de krik niet vuil wordt.
- Check het naamplaatje, sla de krik in de oorspronkelijke vorm op.
- Demonteer de krik niet zelf.
- Na ieder gebruik dient u onmiddellijk uw Suzuki-dealer of Servicepartner te raadplegen voor de inspectie en het onderhoud van de krik.
- Als het label (de sticker) beschadigd is, neemt u contact op met uw Suzuki-dealer of Servicepartner.

Eesti (Estonian)

PANTOGRAPH-TUNGRAUD KASUTUSJUHEND



Tootjad:

RIKENKAKI CO., LTD.

5-6-12 Chiyoda, Sakado-shi, Saitama, 350-0214 Jaapan

Tel: 049-248-1661

Faks: 049-284-4340

CHANGZHOU RIKENSEIKO MACHINERY CO., LTD.

No.5 Xinlin Road, Zhonglou Changzhou, Jiangsu HIINA

Tel: 0519-327-5284

Faks: 0519-327-0811

Palun lugege seda KASUTUSJUHENDIT enne kasutamist!

Norm: EN 1494:2000+A1:2008

Tähelepanu ja hoiatus

- Antud TUNGRAUD on kasutamiseks ainult rehvi vahetuseks ja mitte mistahes muul eesmärgil.
- Ärge kasutage TUNGRAUDA rohkem kui 50 korda.
- Sõidukis ei tohi viibida inimesi.
- Ärge kunagi ronige trungrauaga tõstetud sõiduki alla.
- Vigaste või korraldult hooldamata trungrauadega kasutamine on äärmiselt ohtlik.

Piktogrammi tähendus hoiataval sildil.

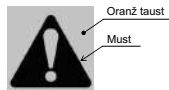

See märk viitab võimalikule ohule, mis võib lõppeda tõsise vigastuse või surmaga.

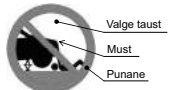

See märk hoiatab, et trungraua kasutamise ajal ei tohi ronida sõiduki alla.

Pantograaf trungraua detailid

Vaadake ingliskeelselt leheltil FIG. 1

Tehniline info ja rakendamine

Vaadake ingliskeelselt leheltil FIG. 2

A : ÜLEMINE KINNITI	F : JÕUKRUVI	X : KRUVI KÕRGUS (mm)
B : ALUS	G : NOMINAALKOORMUS (t)	Y : KOORMUS (t)
C : ÜLEMINE ÖLG	H ₁ : MINIMAALNE KÕRGUS (mm)	M : MUDEL
D : ALUMINE ÖLG	H ₂ : MAKSIMAALNE KÕRGUS (mm)	T : TÜÜP
E : SANGA LIIGEND	H ₃ : JÕUDLUSE TAGATUD KÕRGUS (mm)	

Kasutada ei tohi alljärgnevatel tingimustel:

- kui temperatuur on alla -40°C
- mudasel või liivasel pinnal
- kallakul
- äärmuslikes loodustingimustes: vihasadu, taifuun, tsüklon, lumetorm, äikesetorm, jne
- ohtliku koorma korral, näiteks: sulatatud metall, happeline aine, radioaktiivne aine või kergesti purunevad kaubad
- otsene kontakt lükandusega
- kasutamine paadis
- erineva kõrgusega põrandad.

Kasutamise juhised

Igakordsel ratta vahetamisel tuleb alati eemaldada korrosioon, mida võib leiduda rattasiseküljel või sõidukil rattapaigalduse kohal.

Detailid.

Palun kasutage seadet vastavalt „kasutamise juhistele“.

Kasutage trungraua horisontaalsel pinnal, kontrollides sõidukit ja trungraua.

Kasutamine ei ole lubatud koorma tõstmisel, enne kui koorem ei ole kindlalt kinnitatud.

- Parkige sõiduk tasasel horisontaalsel pinnal ning tõmmake käspidur kindlalt peale.
- Jätke sisse „tagurdamise käik“ (automaatkäigukasti korral „parkimine“).
- Lülitage sisse ohutuled.
- Võtke hoiupaigast trungraud ja selle juurde kuuluvad tööriistad ning tagavararatas.
- Vahetatava rattasuhtes diagonaalselt paiknevad esimene ja tagumine rattas tuleb tõkestada enne trungraua kasutamist.
- Keerates mutrivõtmega vastupäeva, lõdvestage, kuid ärge eemaldage rattatretid.
- Tõstke trungrauda kõrguseni, kus trungrauapea renn sobitub juhtarmiga, vaata jooniseid.
- Kasutage trungrauda aeglaste, ühtlaste liigutustega, kasutades trungraua käepidet.
- Tõstke sõidukit kuni vahetatav ratas on maast lahti, eemaldage mutrid ja ratas.
- Paigaldage ratas, siis pingutage kergelt iga mutrit, ratas peab sobituma rattarummule.
- Laske sõiduk alla ja pingutage mutrid tugevalt risti üle ühe, keerates mutrivõtit päripäeva.

Hooldus

- Palun vältige TUNGRAUA KRUVI määrdumist.
- Kontrollige andmeplaati, säilitage originaalvorm.
- Mitte muuta iseseisvalt trungraua konstruktsiooni.
- Pärast iga kasutamist pöörduge trungraua ülevaatuse ja hoolduseks viivitamatult oma Suzuki edasimüüja või teenindusesindaja poole.
- Kahjustatud sildi (kleebise) korral pöörduge oma Suzuki edasimüüja või teenindusesindaja poole.

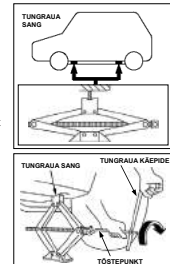

Suomi (Finnish)

SAKSITUNKKI KÄYTTÖOHJE



Valmistajat:

RIKENKAKI CO., LTD.

5-6-12 Chiyoda, Sakado-shi, Saitama, 350-0214 Japan
Puh.: 049-248-1661
Faksi: 049-284-4340

CHANGZHOU RIKENSEIKO MACHINERY CO., LTD.

No.5 Xinlin Road. Zhonglou Changzhou, Jiangsu CHINA
Puh.: 0519-327-5284
Faksi: 0519-327-0811

Lue tämä KÄYTTÖOHJE ennen käyttöä!

Standardi: EN 1494:2000+A1:2008

Huomautukset ja varoitukset

- TUNKKIA voi käyttää ainoastaan renkaiden vaihtoon, ei mihinkään muuhun tarkoitukseen.
- Käytä TUNKKIA alle 50 kertaa.
- Ei saa käyttää henkilöiden nostoon.
- Älä koskaan mene pelkän tunkin varassa olevan auton alle.
- Viallisten tai puutteellisesti ylläpidettyjen tunkkien käyttö on erittäin vaarallista.

Varotuskuvakkeiden merkitys



Oranssi pohjaväri

Musta

Osittaa mahdollista vaarallannetta, joka voi johtaa kuolemaan tai vakavaan loukkaantumiseen.



Valkoinen pohjaväri

Musta

Punainen

Osittaa kieltoa mennä auton alle, kun se on pelkän tunkin varassa.

Saksitunkin osat

Katso FIG. 1 englanninkieliseltä sivulta.

Tekniset tiedot ja käyttö

Katso FIG. 2 englanninkieliseltä sivulta.

A : NOSTIN	F : SÄÄTÖRUUVI	X : TUNKIN KORKEUS (mm)
B : ALUSTA	G : NIMELLINEN NOSTOKYKY (t)	Y : NOSTOVOIMA (t)
C : YLÄVARS	H ₁ : ALIN KORKEUS (mm)	M : MALLI
D : ALAVARS	H ₂ : YLIN KORKEUS (mm)	T : TYYPPI
E : KAMMEN PAIKKA	H ₃ : NOSTOKORKEUS (mm)	

Ei saa käyttää seuraavissa tapauksissa

- Kun lämpötila on alle -40 °C.
- Lieju- tai hiekkamaastossa.
- Jyrkällä mäellä.
- Äärimmäisissä ilmasto-olosuhteissa: sademyrsky, pyörremyrsky (sykloni, taifuuni), lumimyrsky, ukonilma jne.
- Vaarallisten raskaiden lastien kuljetuksessa, kuten: sulametalli, happamat aineet, radioaktiiviset aineet tai eritoten irtotavarat.
- Suorassa kosketuksessa korin.
- Laivalla, veneellä jne.
- Epätasaisella maaperällä.

Käyttöohjeet

Kun pyörä vaihdetaan, puhdista aina ruoste, jota voi olla pyörän sisäpinoilla ja pyörän asennuspinnalla autossa.

Yksityiskohdat:

Toimi "käyttöohjeiden" mukaisesti.

Käsittele tunkkia tasaisella maaperällä, kun tarkistat sitä ja kuormaa. Älä työskentele ylös nostetun kuorman alla, ellei sitä ole tuettu varmalla tavalla.

- Pysäköi auto tasaiselle, vaakasuoralle pinnalle ja kiristä jarru.
- Kytke vaihteisto peruutusvaihteelle (automaattivaihteistossa pysäköintiasentoon).
- Sytä varoitusvalot.
- Ota nostotyökalut ja varapyörä esille.
- Aseta kiilat vaihdettavaa pyörää vinosti vastapäätä olevan pyörän eteen ja taakse ennen kuin käytät tunkkia.
- Löysää pyöränmutterit (älä poista niitä) kääntämällä avainta vastapäivään.
- Nosta tunkkia, kunnes tunkin päässä oleva ura asettuut auton runkorakenteeseen olevaan kohoamaan (katso kuvista).
- Nosta tunkkia hitaasti ja tasaisesti kampea käyttäen.
- Nosta autoa, kunnes rengas nousee irti maasta ja irrota mutterit ja pyörä.
- Asenna varapyörä ja kiristä mutterit kevyesti. Pyörän on oltava hyvin napakeskiöllä.
- Laske auto alas ja kiristä pyöränmutterit kunnolla ristiin, myötäpäivään.

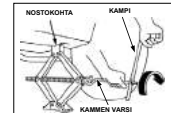
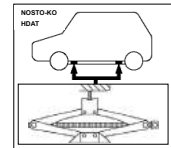

Huolto

- Pidä TUNKIN SÄÄTÖRUUVI puhtaana.
- Tarkista nimikilpi, pidä se alkuperäisessä kunnossa.
- Tunkkiin ei saa tehdä rakennemuutoksia itse.
- Minkä tahansa käytön jälkeen kysy heti lisäohjeita Suzuki-jälleenmyyjältäsi tai huoltokumppaniltasi tunkin tarkastukseen ja huoltoon liittyvissä asioissa.
- Jos etiketti (tarra) on vahingoittunut, ota yhteys Suzuki-jälleenmyyjäsi tai huoltokumppaniin.

Français (French)

CRIC PANTOGRAPHE MANUEL D'UTILISATION



Fabricants :

RIKENKAKI CO., LTD.

5-6-12 Chiyoda, Sakado-shi, Saitama, 350-0214 Japon
Tél : 049-248-1661
Fax : 049-284-4340

CHANGZHOU RIKENSEIKO MACHINERY CO., LTD.

No.5 Xinlin Road, Zhonglou Changzhou, Jiangsu CHINE
Tél : 0519-327-5284
Fax : 0519-327-0811

Lire attentivement le présent MANUEL D'INSTRUCTION avant toute utilisation !

Norme : EN 1494:2000+A1:2008

Attention et avertissement

- Le CRIC ne doit être utilisé que pour remplacer les pneus, pas à d'autres fins.
- Ne pas utiliser le CRIC plus de 50 fois.
- Ne pas utiliser le cric lorsqu'une personne est dans le véhicule.
- Ne jamais se glisser sous le véhicule mis sur cric.
- L'utilisation de crics défectueux ou mal entretenus peut se révéler extrêmement dangereuse.

Signification des pictogrammes sur l'étiquette d'avertissement

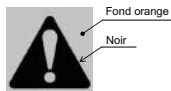

Ce symbole indique un danger potentiel pouvant causer des blessures ou un décès.

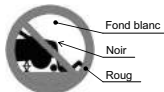

Ce symbole indique de ne jamais se glisser sous le véhicule lorsqu'il est monté sur cric.

Désignation des pièces du cric à parallélogramme

Voir FIG 1. du document anglais.

Données techniques et application

Voir FIG 2. du document anglais.

A : PLATEFORME DE SUPPORT CHARGE	F : CRIC À VIS	X : HAUTEUR CRIC (mm)
B : EMBASE	G : CHARGE NOMINALE (tonne)	Y : CHARGE (tonne)
C : BRAS SUPÉRIEUR	H ₁ : HAUTEUR MINIMALE (mm)	M : MODÈLE
D : BRAS INFÉRIEUR	H ₂ : HAUTEUR MAXIMALE (mm)	T : TYPE
E : LEVIER	H ₃ : HAUTEUR OPTIMALE (mm)	
D'ARTICULATION		

Utilisation interdite dans les conditions suivantes

- Lorsque la température est inférieure à -40° C.
- Sur sol boueux ou sablonneux.
- Sur une forte pente.
- Dans des conditions naturelles extrêmes : tempête, typhon, cyclone, tempête de neige, orage, etc.
- En cas de chargement lourd ou dangereux, par exemple : métal en fusion, substance acide, substance radioactive ou marchandises particulièrement friables.
- Contact direct avec le capot.
- Utilisation sur un bateau.
- Sur un sol irrégulier.

Instructions d'utilisation

Lors du remplacement d'une roue, toujours éliminer toute corrosion détectée à l'intérieur de la roue et sur la surface d'installation de la roue sur le véhicule.

Remarques :

Respecter les "Instructions d'utilisation".

Utiliser le cric sur un sol plat sans oublier de contrôler le cric et la charge. Ne pas utiliser le cric en cas de charge supplémentaire, sauf si la charge est correctement fixée.

- Garer la voiture sur un sol plat et mettre correctement le frein à main.
- Mettre la boîte de vitesses sur marche arrière (sur "parking" sur une boîte automatique).
- Allumer les feux de détresse.
- Sortir les outils du cric et la roue de rechange du compartiment de stockage.
- Mettre des cales à l'avant et à l'arrière de la roue opposée en diagonale à la roue à changer avant d'utiliser le cric.
- Desserrer, mais ne pas retirer les écrous en tournant la clé dans le sens antihoraire.
- Monter le cric jusqu'à ce que la tête dentelée du cric entre en contact avec la partie du châssis prévue à cet effet. Voir illustrations.
- Actionner le cric avec des mouvements lents et fluides, à l'aide du levier.
- Soulever le véhicule de sorte qu'un pneu gonflé frôle juste le sol, déposer les écrous et la roue.
- Installer la roue, puis resserrer légèrement chaque écrou, la roue doit reposer sur l'essieu.
- Descendre le véhicule et serrer complètement les écrous en étoile (en serrant un à un les écrous opposés) en tournant la clé dans le sens horaire.

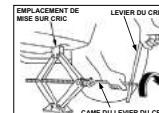
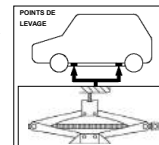

Maintenance

- Éviter toute accumulation de saleté sur le CRIC À VIS.
- Vérifier la plaque signalétique, s'assurer que la forme est restée inchangée.
- Ne pas modifier la structure du cric.
- Après toute utilisation, consultez immédiatement votre concessionnaire ou le service après-vente partenaire Suzuki pour procéder au contrôle et à l'entretien du cric.
- Si l'étiquette (autocollant) est endommagée, veuillez consulter votre concessionnaire ou le service après-vente partenaire Suzuki.

Deutsch (German)

SCHERENWAGENHEBER BEDIENUNGSANLEITUNG



Hersteller:

RIKENKAKI CO., LTD.

5-6-12 Chiyoda, Sakado-shi, Saitama, 350-0214 Japan
Tel: 049-248-1661
Fax:049-284-4340

CHANGZHOU RIKENSEIKO MACHINERY CO., LTD.

No.5 Xinlin Road, Zhonglou Changzhou, Jiangsu CHINA
Tel: 0519-327-5284
Fax:0519-327-0811

Bitte lesen Sie diese BEDIENUNGSANLEITUNG vor Gebrauch!

Norm: EN 1494:2000+A1:2008

Achtung und Warnung

- Der WAGENHEBER darf nur für den Reifenwechsel verwendet werden, nicht für andere Zwecke.
- Verwenden Sie den WAGENHEBER nicht öfter als 50-mal.
- Keine Personen befördern.
- Begeben Sie sich niemals unter ein Fahrzeug in angehobener Position.
- Die Verwendung von beschädigten oder nicht ausreichend gewarteten Wagenhebern ist extrem gefährlich.

Bedeutung der Piktogramme auf dem Warnschild

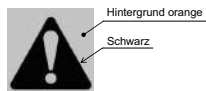

Dieses Symbol weist auf eine mögliche Gefahr hin, die zum Tode oder schweren Verletzungen führen kann.

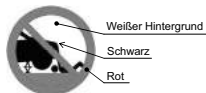

Dieses Symbol weist darauf hin, dass Sie sich niemals unter das Fahrzeug begeben dürfen, wenn es angehoben ist.

Teilename Scherenwagenheber

Siehe FIG. 1 auf der englischen Seite.

Technische Daten und Anwendung

Siehe FIG. 2 auf der englischen Seite.

A : OBENHALTERUNG	F : HUBSPINDEL	X : HUBHOHE (mm)
B : BASIS	G : NENNLAST (t)	Y : LAST (t)
C : OBERER ARM	H ₁ : MINDESTHÖHE (mm)	M : MODELL
D : UNTERER ARM	H ₂ : MAXIMALE HÖHE (mm)	T : TYP
E : GRIFFGELENK	H ₃ : LEISTUNGSGARANTIE HÖHE (mm)	

Nicht unter folgenden Bedingungen verwenden

- Bei Temperaturen unter -40°C.
- Auf Schmutz oder Sandboden.
- Straßen mit starker Neigung.
- Extreme Wetterbedingungen: Regensturm, Taifun, Zyklon, Schneesturm, Gewitter, usw.
- Laden von gefährlichen schweren Materialien, z.B.: geschmolzenes Metall, säurehaltige Substanz, radioaktive Substanzen oder besonders körnige Waren.
- Direkter Kontakt mit der Motorhaube.
- Verwendung auf einem Boot.
- Unebenem Boden.

Bedienungsanleitung

Wenn ein Reifen gewechselt wird, entfernen Sie immer den Rost, der sich innen am Rad und an der Montagefläche am Fahrzeug befinden kann.

Details:

Bitte gemäß "Bedienungsanleitung" verwenden.

Verwenden Sie den Wagenheber auf ebenem Boden und prüfen den Hub und die Last.

Nicht unter angehobener Last verwenden, es sei denn die Last ist sicher befestigt.

- Parken Sie das Auto auf einem flachen, ebenen Boden und ziehen die Bremse fest an.
- Legen Sie den Rückwärtsgang ein (Automatgetriebe in "Park" Stellung).
- Stellen Sie die Warnblinkanlage ein.
- Holen Sie den Wagenheber und den Ersatzreifen aus dem Stauraum.
- Blockieren Sie vor Verwendung des Wagenhebers die Vorder- und Hinterräder, die sich diagonal gegenüberliegen.
- Lösen Sie die Radmuttern durch Drehen des Schraubenschlüssels gegen den Uhrzeigersinn, aber entfernen Sie die Mutter nicht.
- Heben Sie den Wagenheber, bis die Nut des Wagenheberkopfs in den Bolzenrahmen passt, s. Abb.
- Bedienen Sie den Wagenheber mit langsamer, ruhiger Bewegung mit dem Hebel.
- Heben Sie das Fahrzeug so an, dass ein aufgepumpter Reifen sich soeben vom Boden abhebt, entfernen Sie Muttern und Rad.
- Installieren Sie das Rad, ziehen leicht jede Mutter fest, das Rad muss auf der Nabe sitzen.
- Senken Sie das Fahrzeug und ziehen die Radmuttern in kreuzweiser Reihenfolge durch Drehen des Schraubenschlüssels im Uhrzeigersinn fest.

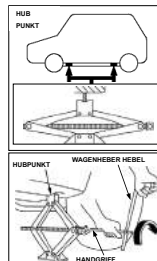

Wartung

- Bitte schützen Sie die HUBSPINDEL vor Schmutzansammlung.
- Prüfen Sie das Typenschild, Originalformat bewahren.
- Die Konstruktion des Wagenhebers nicht selbst verändern.
- Wenden Sie sich nach jeglichem Gebrauch umgehend an Ihren Suzuki-Vertragshändler oder Servicepartner für die Inspektion und Wartung des Wagenhebers.
- Wenn das Etikett (der Aufkleber) beschädigt ist, wenden Sie sich bitte an Ihren Suzuki-Vertragshändler oder Servicepartner.

Ελληνικά (Greek)

ΓΡΥΛΟΣ ΠΑΝΤΟΓΡΑΦΟΥ ΕΓΧΕΙΡΙΔΙΟ ΟΔΗΓΙΩΝ ΧΡΗΣΗΣ



Κατασκευαστές:

RIKENKAKI CO., LTD.

5-6-12 Chiyoda, Sakado-shi, Saitama, 350-0214 Ιαπωνία
Τηλ.: 049-248-1661
Φαξ: 049-284-4340

CHANGZHOU RIKENSEIKO MACHINERY CO., LTD.

No.5 Xinlin Road, Zhonglou Changzhou, Jiangsu KINA
Τηλ.: 0519-327-5284
Φαξ: 0519-327-0811

Διαβάστε αυτό το ΕΓΧΕΙΡΙΔΙΟ ΧΡΗΣΗΣ προσεκτικά πριν από τη χρήση.

Πρότυπο: EN 1494:2000+A1:2008

Προσοχή και προειδοποίηση

- Ο ΓΡΥΛΟΣ μπορεί να χρησιμοποιείται μόνο για αντικατάσταση ελαστικών, όχι για οποιοδήποτε άλλο σκοπό.
- Μην χρησιμοποιείτε τον ΓΡΥΛΟ παραπάνω από 50 φορές.
- Μην ακουμπείτε το όχημα με άτομο μέσα σε αυτό.
- Δεν πρέπει ποτέ να βρισκόσθε κάτω από το όχημα που έχει ανυψωθεί με γρύλο.
- Η χρήση ελαστικών ή ανεταρκώς συντηρημένων γρλών είναι εξαιρετικά επικίνδυνη.

Σημασία εικονογράμματος σε ετικέτα προφύλαξης



Το σύμβολο υποδεικνύει ότι πρόκειται για δυνητικό κίνδυνο, ο οποίος θα μπορούσε να προκαλέσει θάνατο ή σοβαρό τραυματισμό.



Το σύμβολο υποδεικνύει ότι δεν πρέπει ποτέ να βρισκόσθε κάτω από το όχημα όταν αυτό σηρίζεται στον γρύλο.

Όνοματα εξαρτημάτων του γρύλου παντογράφου

Ανατρέξτε στο FIG. 1 στην αγγλική σελίδα.

Τεχνικά δεδομένα και εφαρμογή

Ανατρέξτε στο FIG. 2 στην αγγλική σελίδα.

A : ΒΑΣΗ ΚΟΡΥΦΗΣ	F : ΚΟΧΛΙΑΣ ΓΡΥΛΟΥ	X : ΥΨΟΣ ΑΓΙΟ ΤΟ ΕΔΑΦΟΣ (mm)
B : ΒΑΣΗ	G : ΟΝΟΜΑΣΤΙΚΟ ΦΟΡΤΙΟ (t)	Y : ΦΟΡΤΙΟ (t)
C : ΑΝΩ ΒΡΑΧΙΩΝΑΣ	H ₁ : ΕΛΑΧΙΣΤΟ ΥΨΟΣ (mm)	M : ΜΟΝΤΕΛΟ
D : ΚΑΤΩ ΒΡΑΧΙΩΝΑΣ	H ₂ : ΜΕΓΙΣΤΟ ΥΨΟΣ (mm)	T : ΤΥΠΟΣ
E : ΣΥΝΔΕΣΜΟΣ ΧΕΙΡΟΛΑΒΗΣ	H ₃ : ΥΨΟΣ ΔΙΑΣΦΑΛΙΣΗΣ ΑΠΟΔΟΣΗΣ (mm)	

Συνθήκες απαγόρευσης χρήσης

- Όταν η θερμοκρασία είναι χαμηλότερη από -40°C.
- Σε λασπωμένο ή αμμοδύε εδαφος.
- Σε δρόμο με μεγάλη κλίση.
- Σε ακραίες καιρικές συνθήκες: καταιγίδα, τυφώνας, κυκλώνας, χιονοθύελλα, καταιγίδα με κεραυνούς, κ.λπ.
- Όταν το φορτίο περιλαμβάνει επικίνδυνα αντικείμενα ή ουσίες, για παράδειγμα: λιωμένο μέταλλο, όξινη ουσία, ραδιενεργή ουσία ή ιδιαίτερα κοστήρα αντικείμενα.
- Όταν βρίσκεται σε άμεση επαφή με το κατά.
- Όταν χρησιμοποιείται σε βάρκα.
- Σε εδαφος που παρουσιάζει διαφορές στο ύψος.

Οδηγίες χρήσης

Όποτε αλλάζετε τροχό, απομακρύνετε πάντα οποιαδήποτε διαβίωση υπάρχει στο εσωτερικό του τροχού και στην επιφάνεια σκελετού του τροχού του οχήματος.

Λεπτομέρειες:

Να χρησιμοποιείτε τον γρύλο σύμφωνα με τις «Οδηγίες χρήσης».

Να χρησιμοποιείτε τον γρύλο σε επίπεδο έδαφος κατά τον έλεγχο του γρύλου και του φορτίου.

Απογορεύεται η χρήση του κάτω από ανυψωμένο φορτίο, το οποίο δεν έχει δεθεί ασφαλώς.

- Σταθμεύστε το αυτοκίνητο σε ίσιο, επίπεδο έδαφος και τραβήξτε τον χειρόφρενο γερά.
- Ρυθμίστε το κιβώτιο ταχυτήτων στην «όπισθεν» (σε αυτόματο κιβώτιο ταχυτήτων στη «στάθμευση»).
- Ανύψωτε τα φώτα κινδύνου.
- Απομακρύνετε τα εργαλεία ανύψωσης και τον εππιπέον τροχό από την περιοχή αποθήκευσης.
- Πριν τη χρήση του τροχού, κλείστε το μπροστά και οπίσθιο μέρος του τροχού διαγωνίως απέναντι από τον τροχό που θα αλλάξει.
- Χαλαρώστε, αλλά μην απομακρύνετε τα περικόχλια γυρίζοντας το κλειδί αντιστρόφως.
- Σπρώξτε τον γρύλο μέχρι η εσοχή της κεφαλής του γρύλου να εφαρμόσει με την εγκοπή του σκελετού (δείτε εικόνας).
- Χρησιμοποιήστε τον γρύλο με αργή, σταλή κίνηση με τη βοήθεια της χειροβλήθης.
- Ανυψώστε το όχημα ώστε να υπάρχει χώρος για την τοποθέτηση του φυσωσκυμένου ελαστικού, αφαιρέστε τα περικόχλια και τον τροχό.
- Εγκαταστήστε τον τροχό και μετά σφίξτε ελαφρά κάθε περικόχλιο έτσι ώστε κάθε τροχός να τοποθετηθεί στην πλήμνη.
- Χαμηλώστε το όχημα και σφίξτε πλήρως τα περικόχλια σε κατά μήκος διασταυρούμενη ακολουθία γυρίζοντας το κλειδί δεξιόστροφα.

Συντήρηση

- Προφύλαξτε τον κοχλία του γρύλου από συγκέντρωση ακαθαρσιών.
- Να ελέγχετε την πίεση και να διατηρείτε το σχήμα στην αρχική του μορφή.
- Απαιγορεύεται η επαναρρύθμιση της κατασκευής του γρύλου από την πλευρά σας.
- Μετά από κάθε Χρήση, συμβουλευτείτε άμεσα τον Αντιπρόσωπο της Suzuki ή τον Συνεργάτη Service για τον έλεγχο και τη συντήρηση του γρύλου.
- Εάν η Ετικέτα (αυτοκόλλητη) έχει υποστεί ζημιά, παρακαλούμε συμβουλευτείτε τον Αντιπρόσωπο της Suzuki ή τον Συνεργάτη Service.

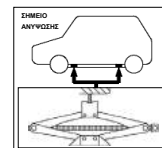

Magyar (Hungarian)

PANTOGRÁF EMELŐ HASZNÁLATI ÚTMUTATÓ



Gyártók:

RIKENKAKI CO., LTD.

5-6-12 Chiyoda, Sakado-shi, Saitama, 350-0214 Japán
Tel.: 049-248-1661
Fax: 049-284-4340

CHANGZHOU RIKENSEIKO MACHINERY CO., LTD.

No.5 Xinlin Road, Zhonglou Changzhou, Jiangsu KINA
Tel.: 0519-327-5284
Fax: 0519-327-0811

Kérjük, a működtetés előtt olvassa el ezt a HASZNÁLATI ÚTMUTATÓT!

Szabvány: EN 1494:2000+A1:2008

Figyelfelhívás és figyelmeztetés

- Az EMELŐ csak kerékcserehez használható, egyéb műveletre nem.
- Az EMELŐT ne használja több mint 50 alkalommal.
- Ne emelje meg személyt/együtt.
- Soha ne masszon az emelővel megemelt jármű alá.
- A hibás vagy nem megfelelően karbantartott emelő használata rendkívül veszélyes.

A figyelmeztető címkén lévő piktogram jelentése

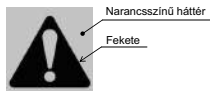

Ez a szimbólum olyan lehetséges veszélyt jelez, amely halálhoz vagy súlyos sérüléshez vezethet.

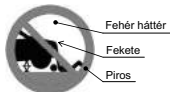

Ez a szimbólum azt jelzi, hogy soha ne masszon be a jármű alá, amikor azt az emelő tartja meg.

A pantográfus emelő alkatrészeinek neve

Lásd az FIG 1 az angol nyelvű oldalon.

Műszaki adatok és alkalmazás

Lásd az FIG 1 az angol nyelvű oldalon.

A : FELSŐ TARTÓ	F : EMELŐCSAVAR	X : EMELESI MAGASSÁG (mm)
B : ALAP	G : NÉVLEGES TERHELÉS (t)	Y : TERHELÉS (t)
C : FELSŐ KAR	H ₁ : MINIMUM MAGASSÁG (mm)	M : MODELL
D : ALSÓ KAR	H ₂ : MAXIMUM MAGASSÁG (mm)	T : TÍPUS
E : FOGANTYÚ CSUKLÓ	H ₃ : A TELJESÍTŐKÉPESSÉGET BIZTOSÍTÓ MAGASSÁG (mm)	

A használatot kizáró körülmények

- -40°C alatti hőmérséklet.
- Ingoványos vagy homokos talaj.
- Erősen emelkedő út.
- Szélsőséges természeti körülmények: vihar, tájfún, ciklon, hóvihar, villámlással járó vihar stb.
- Veszélyes, nehéz rakomány, például: olvasztott fém, savas anyag, radioaktív anyag vagy határozottan törékeny termékek.
- Közvetlen érintkezés a motorházatétóval.
- Hajón való használata.
- Egyenetlen talaj.

Használati utasítások

Valahányszor kereket cserél, mindig távolítsa el a korróziót, ami a kerék belsejében és a kerék járműre szerelendő felületén található.

Részletek:

Kérjük, a "használati utasításoknak" megfelelően működtesse.

Az emelőt egyenes talajon működtesse, ellenőrizve az emelőt és a terhelést.

Ne működtesse rakománnyal együtt, hacsak a rakomány nincs

biztonságosan rögzítve.

- Parkolja az autót síma, egyenes talajra, és húzza be a féket szorosan.
- Állítsa a váltót "hátramenetbe" (az automata váltót "parkoló" állásba).
- Kapcsolja be a vészvillogót.
- Vegye elő az emelőszerszámokat és a pótkereket a rakodótérből.
- Az emelő működtetése előtt blokkolja előlről és hátulról az eltávolított kerékeket átellenes kereket.
- A kulcsot az óramutató járásával ellentétes irányba fordítva lazítsa ki, de ne távolítsa el a kerékanyákat.
- Emelje meg az emelőt, amíg az emelőfej vjajatai el nem érik a víz munkalécét, lásd ábrák.
- Az emelőt lassú, síma mozdulatokkal működtesse, az emelő fogantyú segítségével.
- Emelje fel a járművet éppen annyira, hogy egy felújít abroncs épp csak a talaj fölé emelkedjen, távolítsa el az anyákat és a kereket.
- Szerelje fel a kereket, utána enyhén szorítsa meg az összes anyát; a kerékek az agyra kell illeszkednie.
- Erőszorítsa le a járművet, majd teljesen szorítsa meg a kerékanyákat keresztirányban haladva, a kulcs óramutató járása szerinti irányba fordításával.

Karbantartás

- Kérjük, akadályozza meg, hogy az EMELŐCSAVARBAN kosz halmozódjon fel.
- Ellenőrizze az adattáblát, őrizze meg az eredeti alakját.
- Ne szerelje szét az emelő szerkezetét.
- Minden használat után azonnal vegye fel a kapcsolatot egy Suzuki-értékesítővel vagy szervizpartnerrel az emelő bevizsgálásához és karbantartásához.
- Amennyiben a címke (matrica) sérült, kérjük forduljon a Suzuki forgalmazójához vagy szervizpartneréhez.

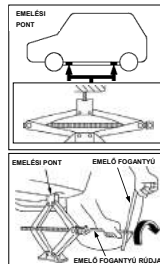

Italiano (Italian)

CRIC A PANTOGRAFO MANUALE D'ISTRUZIONI



Fabbricanti:

RIKENKAKI CO., LTD.

5-6-12 Chiyoda, Sakado-shi, Saitama, 350-0214 Giappone
Tel: 049-248-1661
Fax:049-284-4340

CHANGZHOU RIKENSEIKO MACHINERY CO., LTD.

No.5 Xinlin Road, Zhonglou Changzhou, Jiangsu CINA
Tel: 0519-327-5284
Fax:0519-327-0811

Leggere il presente MANUALE D'ISTRUZIONI prima di utilizzare il prodotto!

Norma: EN 1494:2000+A1:2008

Avvertenze di sicurezza

- Il CRIC può essere utilizzato solo per la sostituzione di pneumatici, non per qualsiasi altro scopo.
- Utilizzare il CRIC non più di 50 volte.
- Non sollevare persone.
- Non infilarsi mai sotto un veicolo sollevato con il cric.
- L'uso di cric difettosi o non adeguatamente tenuti in efficienza è estremamente pericoloso.

Significato dei pittogrammi delle etichette di avvertenza

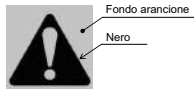

Questo simbolo indica un potenziale pericolo che può causare la morte o gravi lesioni.

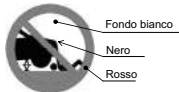

Questo simbolo indica che non si deve mai infilarsi sotto il veicolo quando è sollevato con il cric.

Nome dei componenti del Cric a pantografo

Vedi FIG 1 pagina in inglese.

Dati tecnici e applicazione

Vedi FIG 2 pagina in inglese.

A : SUPPORTO	F : VITE CRIC	X : ALTEZZA CRIC (mm)
B : BASE	G : PORTATA NOMINALE (t)	Y : PORTATA (t)
C : BRACCIO SUP.	H ₁ : ALTEZZA MIN (mm)	M : MODELLO
D : BRACCIO INF.	H ₂ : ALTEZZA MAX (mm)	T : TIPO
E : GIUNTO MANOVELLA	H ₃ : ALTEZZA DI PRESTAZIONE GARANTITA (mm)	

Condizioni di non utilizzo

- Temperature inferiori a -40 °C.
- Su terreno sabbioso o fangoso.
- Su strada con elevata pendenza.
- In condizioni climatiche estreme: temporali, tifoni, cicloni, bufere di neve, tempeste, etc.
- Sollevamento di oggetti molto pericolosi, ad esempio: metallo fuso, sostanze acide, sostanze radioattive o merci particolarmente fredde.
- A diretto contatto col vano motore.
- Su un'imbarcazione.
- Su terreno con dislivelli.

Istruzioni di funzionamento

Ogni volta che si cambia una ruota, togliere sempre tutte le tracce di corrosione eventualmente presenti all'interno della ruota e sulla superficie di montaggio della ruota sul veicolo.

Particolari:

Effettuare le operazioni seguendo le "Istruzioni di funzionamento".

Usare il cric su un terreno livellato controllando sia il cric che il carico.

Non operare al di sotto di un carico sollevato, a meno che il carico non sia stato fissato saldamente.

- Parcheggiare il veicolo su un terreno livellato e in piano; azionare il freno a fondo.
- Mettere il cambio in "retromarcia" (cambio automatico in posizione "parcheggio").
- Accendere le luci di emergenza.
- Tirare fuori gli attrezzi di sollevamento e la ruota di scorta dall'alloggiamento.
- Prima di inserire il cric, bloccare anteriormente e posteriormente la ruota diagonalmente opposta a quella da togliere.
- Allentare ma non togliere i bulloni ruota con una chiave girandola in senso antiorario.
- Sollevare il cric finché la scanalatura della sua parte superiore si inserisce nell'incavo del telaio, vedi figure.
- Azionare il cric con movimenti lenti e uniformi, utilizzando la manovella del cric.
- Sollevare il veicolo in modo che uno pneumatico gonfiato si stacchi appena da terra; togliere i bulloni e la ruota.
- Installare la ruota e poi serrare un po' ciascun bullone in modo che la ruota resti in sede sul mozzo.
- Abbassare il veicolo e serrare a fondo i bulloni in ordine incrociato girando la chiave in senso orario.

Manutenzione

- Evitare che sulla VITE DEL CRIC si formino accumuli di sporcizia.
- Controllare la targhetta identificativa, mantenere la stessa forma dell'originale.
- Non riconvertire la costruzione del cric da soli.
- Dopo ogni utilizzo, consultare immediatamente il proprio rivenditore Suzuki o un partner di assistenza per l'ispezione e la manutenzione del cric.
- Se l'etichetta (adesivo) è danneggiata, consultare un rivenditore Suzuki o un partner di assistenza.

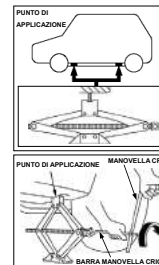

Latviešu valoda (Latvian)

DOMKRATS-PANTOGRĀFS LIETOŠANAS ROKASGRĀMATA



Ražotāji:

„RIKENKAKI CO., LTD.”

5-6-12 Chiyoda, Sakado-shi, Saitama, 350-0214, Japāna

Tālr.: 049-248-1661

Fakss: 049-284-4340

„CHANGZHOU RIKENSEIKO MACHINERY CO., LTD.”

No.5 Xinlin Road, Zhonglou Changzhou, Jiangsu, ĶĪNA

Tālr.: 0519-327-5284

Fakss: 0519-327-0811

Lūdzam pirms darbību uzsākšanas izlasīt šo LIETOŠANAS ROKASGRĀMATU!

Standarts: EN 1494:2000+A1:2008

Brīdinājumi!

- DOMKRATU drīkst izmantot vienīgi riepu nomaigai, nevis jebkādiem citiem nolūkiem.
- Neizmantojiet DOMKRATU vairāk par 50 reizēm.
- Nav paredzēts cilvēku paceļšanai.
- Nekad nelieņiet zem transportlīdzekļa, kas pacelts ar domkratu.
- Defektīvu domkratu vai domkratu, kurim nav veikta atbilstoša tehniskā apkope, izmantošana ir ārkārtīgi bīstama.

Brīdinājuma uzlimes piktogrammas nozīme



Oranžs fons

Melns

Šis simbols apzīmē potenciālu bīstamību, kas var izraisīt nāvi vai radīt smagus ievainojumus.



Balts fons

Melns

Sarkans

Šis simbols nozīmē, ka Jūs nekādā gadījumā nedrīkstat līst zem transportlīdzekļa, ja tas ir pacelts ar domkratu.

Pantogrāfa domkrata detaļas nosaukums

Skat FIG. 1 attēlu lapā angļu valodā.

Tehniskie dati un izmantojums

Skat FIG. 2 attēlu lapā angļu valodā.

A: AUGŠĒJAIS TURĒTĀJS	F: DOMKRATA SKRŪVE	X: DOMKRATA AUGSTUMS (mm)
B: PAMATNE	G: NOMINĀLĀ SLODZE (t)	Y: SLODZE (t)
C: AUGŠĒJĀ SVIRA	H ₁ : MINIMĀLAIS AUGSTUMS (mm)	M: MODELIS
D: APAKŠĒJĀ SVIRA	H ₂ : MAKSIMĀLAIS AUGSTUMS (mm)	T: TIPS
E: ROKTURĀ SAVIENOJUMS	H ₃ : IZPILDĪJUMA NODROŠINĀJUMA AUGSTUMS (mm)	

Apstākļi, kādos izmantošana ir aizliegta

- Ja temperatūra ir zemāka par -40° C.
- Uz dubļainas vai smiltainas virsmas.
- Stāvā nogāzē.
- Ekstremālos laikapstākļos: lietusgāzes, taifūna, ciklona, snieguupeja, pērkona negaisa utt. laikā.
- Nedrīkst celt bīstamas kravas, piemēram: izkausētu metālu, skābas vielas, radioaktīvas vielas vai īpaši traustas preces.
- Nedrīkst tieši saskarties ar pārsegu.
- Nedrīkst lietot uz kuģa.
- Nedrīkst izmantot uz nelīdzenas virsmas.

Lietošanas instrukcija

Ik reizi mainot riteni, notīriet koroziju riteņa iekšpusē un uz transportlīdzekļa riteņa montēšanas virsmas.

Papildu informācija:

Lūdz, rīkojieties tā, kā norādīts "Lietošanas instrukcijā".

Pārbaudot domkratu un paceļamo kravu, novietojiet domkratu uz līdzenas virsmas.

Papildu kravu drīkst pacelt vienīgi tad, ja tā ir droši nostiprināta.

- Novietojiet automobili uz gludas, līdzenas virsmas un iedarbiniet stāvbremzi.
- Pārnesumkārbas sviru novietojiet pozīcijā „atpakaļgaita” (automātiskās pārnesumkārbas sviru pozīcijā „park”).
- Ieslēdziet avārijas gaismas.
- No glabāšanas nodalījuma izņemiet domkrata aprīkojumu un rezerves riteni.
- Pirms domkrata izmantošanas, no priekšas un aizmugures nobloķējiet riteni, kas atrodas pa diagonāli no maināmā riteņa.
- Atbrīvojiet, bet nenoskrūvējiet uzgriežņus, atslēgu pagriežot pretēji pulksteņrādītāja virzienam.
- Paceliet domkratu līdz domkrata galviņas rievai ietilpst rāmi, skat. attēlu.
- Darbiniet domkratu lēni un piesardzīgām kustībām, izmantojot domkrata rokturi.
- Paceliet transportlīdzekli tā, lai tukšā riepa nedaudz atrautos no zemes, noņemiet uzgriežņus un riteni.
- Uzstādiet riteni un viegli piegrieziet katru uzgriezni, ritenim ir jānostiprinās uz rumbas.
- Nolaiddiet transportlīdzekli un pievelciet uzgriežņus krusteniskā secībā, atslēgu griežot pulksteņrādītāja virzienā.

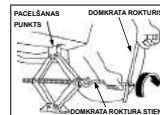
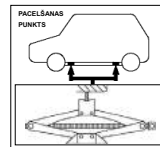

Apkope

- Raugieties, lai uz DOMKRATA SKRŪVES nekārtos netrumi.
- Pārbaudiet nosaukuma plāksni, jo tai ir jāsiglabājas sākotnējā formā.
- Nedrīkst patstāvīgi veikt domkrata izjaukšanu.
- Pēc jebkuras izmantošanas nekavējoties sazinieties ar Suzuki dīleri vai servisa partneri, lai veiktu domkrata apskati un tehnisko apkopi.
- Ja etiķete (uzlīme) ir bojāta, lūdz, sazinieties ar Suzuki dīleri vai servisa partneri.

lietuviškai (Lithuanian)

TRAPECINIS DOMKRATAS INSTRUKCIJŲ VADOVAS



Gamintojai:

RIKENKAKI CO., LTD.

5-6-12 Chiyoda, Sakado-shi, Saitama, 350-0214 Japonija
Tel.: 049-248-1661
Faks.: 049-284-4340

CHANGZHOU RIKENSEIKO MACHINERY CO., LTD.

No.5 Xinlin Road, Zhonglou Changzhou, Jiangsu KINJIA
Tel.: 0519-327-5284
Faks.: 0519-327-0811

Perskaitykite šį INSTRUKCIJŲ VADOVĄ prieš naudodami gaminį!

Norma: EN 1494:2000+A1:2008

Perspėjimas ir įspėjimas

- DOMKRATAS naudojamas tik padangų keitimui, jis netinka naudoti kitais tikslais.
- DOMKRATA naudokite ne daugiau kaip 50 kartų.
- Keliamame automobilyje neturi būti žmonių.
- Niekada netškite po domkratu pakeltu automobiliu.
- Ypač pavojinga naudoti sugedusį ar netinkamai prižiūrimą domkratą.

Perspėjimo etiketės piktogramų reikšmė

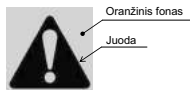

Šis simbolis nurodo galimą pavojų, kuris gali būti mirtinas arba sukelti sunkius sužalojimus.

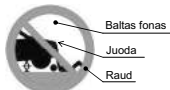

Šis simbolis rodo, kad niekada neturėtumėte įstoti po automobiliu, kai jį laiko domkratas.

Trapezinio domkrato dalių pavadinimas

Žr. 1 FIG. angliškame puslapyje.

Techniniai duomenys ir naudojimas

Žr. 2 FIG. angliškame puslapyje.

A	: VIRŠUTINIS LAIKIKLIS	F	: DOMKRATO SRAIGTAS	X	: DOMKRATO AUKŠTIS (mm)
B	: PAGRINDAS	G	: VARDINĖ APKROVA (t)	Y	: APKROVA (t)
C	: VIRŠUTINIS PETYS	H ₁	: MAŽIAUSIAS AUKŠTIS (mm)	M	: MODELIS
D	: APATINIS PETYS	H ₂	: DIDŽIAUSIAS AUKŠTIS (mm)	T	: TIPAS
E	: RANKENOS JUNGTIS	H ₃	: EKSPLOATACINIŲ SAVYBIŲ UŽTICINIMAS AUKŠTIS (mm)		

Netinkamos naudojimo sąlygos

- Kai temperatūra žemesnė kaip -40°C.
- Ant purvo ar smėlėto grindinio.
- Ant kelio su dideliu nuolydžiu.
- Sudėtingomis gamtinėmis sąlygomis: liūtis su audra, taifūnas, ciklonas, pūga, audra ir t. t.
- Kelti pavojingą krovinį, pvz.: lydytą metalą, rūgštines, radioaktyvias medžiagas ar itin brias medžiagas.
- Tiesioginis kontaktas su gaubtu.
- Naudoti laive.
- Ant skirtingų lygčių paviršių.

Eksploatavimo instrukcijos

Keičiant ratą visuomet pašalinkite koroziją, kuri gali būti ratų viduje ir ant rato tvirtinimo paviršiaus.

Detali informacija:

Dirbkite laikydamiesi „eksploatavimo instrukcijų“.

Naudokite domkratą ant lygaus paviršiaus, patikrindami domkratą ir keliamą krovinį.

Neįgalina dirbti po pakeltu kroviniu, nebent krovinyms yra saugiai pritvirtintas.

- Pastatykite automobilį ant lygaus, horizontalaus paviršiaus ir įjunkite stabdį.
 - Įjunkite atbulinę pavarą („stovėjimo“ padėtį, jei automobilis yra su automatine pavarų dėže).
 - Įjunkite įspėjamąsias mirksinčias šviesas.
 - Išimkite kelimo įrankius ir atsarginę padangą iš saugojimo vietos.
 - Prieš naudodami domkratą užblokuokite įstrižai priešais nuimamą ratą esančio rato priekį ir galą.
 - Atlaisvinkite rato veržles, bet jų neišimkite, sukdami raktą prieš laikrodžio rodyklę.
 - Kelkite domkratą, kol jo galvutės griovelis įsistatys į iškilimą rėme, žr. iliustracijas.
 - Rankena sukite domkratą lėtai, sklandžiais judesiais.
 - Kelkite automobilį tiek, kad pripūsta padanga šiek tiek pakiltų nuo paviršiaus, ištraukite veržles ir nuimkite ratą.
 - Uždėkite ratą, po to šiek tiek priveržkite kiekvieną veržlę, ratas turi prisipasti ant stebulės.
 - Nuleiskite automobilį ir iki galo kryžmiškai priveržkite rato veržles, sukdami raktą pagal laikrodžio rodyklę.
- Priežiūra**
- Saugokite DOMKRATO SRAIGTĄ, kad ant jo nesusikaupytų nešvarumai.
 - Patikrinkite duomenų lentelę, išsaugokite originalią formą.
 - Nekeiskite domkrato konstrukcijos pats.
 - Jei taip atsitiktų, iš karto kreipkitės į „Suzuki“ pardavimo atstovą ar Techninės priežiūros partnerį, kad apžiūrėtų ir pataisytų domkratą.
 - Jei etiketė (lipdukas) pažeistas, kreipkitės į „Suzuki“ pardavimo atstovą ar Techninės priežiūros partnerį.

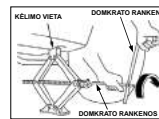
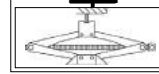
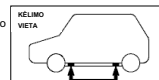

Polski (Polish)

PODNOŚNIK TRAPEZOWY INSTRUKCJA OBSŁUGI



Producenci:

RIKENKAKI CO., LTD.

5-6-12 Chiyoda, Sakado-shi, Saitama, 350-0214 Japonia
Tel.: 049-248-1661
Faks: 049-284-4340

CHANGZHOU RIKENSEIKO MACHINERY CO., LTD.

No.5 Xinlin Road, Zhonglou Changzhou, Jiangsu, CHINY
Tel.: 0519-327-5284
Faks: 0519-327-0811

Przed użyciem produktu przeczytaj tę INSTRUKCJĘ OBSŁUGI!

Norma: EN 1494:2000+A1:2008

Ważne informacje i ostrzeżenia

- PODNOŚNIK może być używany wyłącznie w celu wymiany opon, w żadnych innych celach.
- Nie używaj PODNOŚNIKA więcej niż 50 razy.
- Zabrania się podnoszenia samochodów z ludźmi w środku.
- Nigdy nie wchodzić pod pojazd podniesiony podnośnikiem.
- Używanie uszkodzonych lub niewłaściwie konserwowanych podnośników jest bardzo niebezpieczne.

Znaczenie piktogramu na naklejce ostrzegawczej

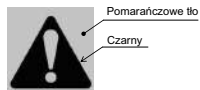

Ten symbol oznacza potencjalne zagrożenie, które może skutkować śmiercią lub poważnymi urazami.

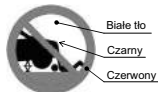

Ten symbol oznacza, że nie należy nigdy wchodzić pod pojazd podniesiony podnośnikiem.

Nazwy części podnośnika trapezowego

Patrz FIG. 1 na stronie w języku angielskim.

Dane techniczne i zastosowanie

Patrz FIG. 1 na stronie w języku angielskim.

A : GŁOWICA	F : SRUBA PODNOŚNIKA	X : WYSOKOŚĆ PODNOSZENIA (mm)
B : PODSTAWA	G : OBCIĄŻENIE NOMINALNE (t)	Y : OBCIĄŻENIE (t)
C : GÓRNE RAMIĘ	H ₁ : MINIMALNA WYSOKOŚĆ (mm)	M : MODEL
D : DOLNE RAMIĘ	H ₂ : MAKSYMALNA WYSOKOŚĆ (mm)	T : TYP
E : UCHWYT KORBY	H ₃ : WYSOKOŚĆ SKUTECZNA PODNOSZENIA (mm)	

Kiedy nie wolno używać podnośnika

- Jeśli temperatura jest niższa niż -40°C.
- Na mokrym podłożu lub piachu.
- Na bardzo nachylnych drogach.
- W skrajnych warunkach pogodowych: burze z deszczem, tajfuny, cyklony, burze śnieżne, burze z piorunami itp.
- Do podnoszenia niebezpiecznych, ciężkich obiektów, np.: roztopiony metal, kwasy, substancje radioaktywne lub wyjątkowo kruche przedmioty.
- W przypadku bezpośredniego kontaktu z maską samochodu.
- Na lodziach.
- Jeśli podłoże jest nierówne.

Instrukcja obsługi

Zawsze przed wymianą koła usuwaj wszelkie ślady korozji obecne po wewnętrznej stronie koła lub na powierzchni montażowej pojazdu. Szczegóły:

Obsługuj podnośnik zgodnie z instrukcją obsługi.

Używaj podnośnika na płaskim podłożu i monitoruj podnośnik oraz obciążenie.

Nie wchodzić pod podnoszone obciążenie, chyba że obciążenie zostało odpowiednio zabezpieczone.

- Zaparkuj samochód na płaskiej, równej powierzchni i mocno zaciągnij hamulec.
- Ustaw bieg na „wsteczny” (w przypadku skrzyni automatycznej na „parkowanie”).
- Włącz światła awaryjne.
- Wyjmij podnośnik i zapasowe koło z bagażnika.
- Przed użyciem podnośnika zablokuj przód i tył koła po przekątnej od wymienianego koła.
- Połóż (ale nie usuwaj) nakrętki koła, obracając klucz w kierunku przeciwnym do ruchu wskazówek zegara.
- Podnieś podnośnik, tak aby rowek w głowicy objął występ ramy, jak pokazano na rysunkach.
- Obsługuj podnośnik powolnymi i płynnymi uchemi za pomocą kołby.
- Podnieś pojazd na taką wysokość, aby napompowana opona nieznaocznie odstawała od podłoża. Zdejmij nakrętki i koło.
- Załóż koło, następnie delikatnie dokręć każdą nakrętkę. Koło musi spoczywać na płaszczyźnie.
- Opuść pojazd i całkowicie dokręć każdą nakrętkę w kolejności po przekątnej, obracając klucz w kierunku zgodnym z ruchem wskazówek zegara.

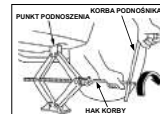
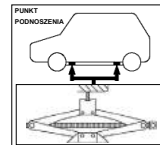

Konserwacja

- Używaj ze SRUBY PODNOŚNIKA wszelki nagromadzony brud.
- Sprawdź za tabliczkę znamionową. Zachowaj oryginalny kształt.
- Nie modyfikuj samodzielnie konstrukcji podnośnika.
- Po każdym Użyciu, należy natychmiast skontaktować się ze sprzedawcą Suzuki lub partnerem serwisowym w celu kontroli lub konserwacji podnośnika.
- Jeśli etykieta (naklejka) jest uszkodzona, należy skontaktować się ze sprzedawcą Suzuki lub Partnerem serwisowym.

Português (Portuguese)

MACACO PANTOGRÁFICO MANUAL DE INSTRUÇÕES



Fabricantes:

RIKENKAKI CO., LTD.

5-6-12 Chiyoda, Sakado-shi, Saitama, 350-0214 Japão
Tel.: 049-248-1661
Fax: 049-284-4340

CHANGZHOU RIKENSEIKO MACHINERY CO., LTD.

No.5 Xinlin Road, Zhonglou Changzhou, Jiangsu CHINA
Tel.: 0519-327-5284
Fax: 0519-327-0811

Por favor leia o manual de instruções antes da utilização!

Norma: EN 1494:2000+A1:2008

Cuidado e perigo

- O macaco apenas pode ser usado para substituir pneus e nunca para qualquer outro propósito.
- Não utilize o macaco mais de 50 vezes.
- Não utilizar para elevar pessoas.
- Nunca fique debaixo de um veículo elevado por um macaco.
- O uso de macacos defeituosos ou com manutenção inadequada é extremamente perigoso.

Significado do pictograma na etiqueta de perigo

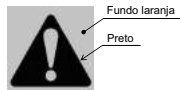

Este símbolo assinala um perigo potencial que pode resultar em morte ou ferimentos graves.

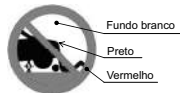

Este símbolo assinala a interdição de se colocar debaixo de um veículo quando este está a ser elevado por um macaco.

Designação das peças do macaco pantográfico

Ver FIG. 1 nas instruções em inglês.

Dados Técnicos e Utilização

Ver FIG. 2 nas instruções em inglês.

A : PLATAFORMA SUPERIOR	F : EIXO DO MACACO	X : ALTURA DO MACACO (mm)
B : BASE	G : CARGA NOMINAL (tonelada)	Y : CARGA (tonelada)
C : BRAÇO SUPERIOR	H ₁ : ALTURA MÍNIMA (mm)	M : MODELO
D : BRAÇO INFERIOR	H ₂ : ALTURA MÁXIMA (mm)	T : TIPO
E : JUNTA DE ARTICULAÇÃO	H ₃ : ALTURA DE UTILIZAÇÃO SEGURA (mm)	

Não usar nas seguintes condições

- Temperaturas abaixo dos -40°C.
- Chão instável ou de areia.
- Estradas muito inclinadas
- Condições meteorológicas extremas: tempestade, furacão, ciclone, nevão, trovoadas, etc.
- Cargas perigosas e pesadas tais como: metal fundido, substâncias ácidas, substâncias radioativas ou materiais frágeis.
- Em contacto direto com a carroçaria.
- Dentro de um barco.
- Chão desniveleado.

Instruções de utilização

Ao trocar uma roda, remova qualquer vestígio de ferrugem presente no interior da roda ou na superfície de montagem da roda do veículo.

Descrição:

Por favor siga as instruções de acordo com as "instruções de utilização". Utilize o macaco num chão nivelado enquanto o instala e verifique a carga.

Não deve utilizar o macaco com cargas muito pesadas salvo se estas estiverem amarradas de forma segura.

- Estacione o carro num local plano, chão nivelado e trave o carro de forma segura.
- Coloque a transmissão em "marcha-atrás" (transmissão automática em "estacionar (P)").
- Ligue os quatro piscas.
- Retire as peças do macaco e a roda suplente da mala.
- Trave a roda da frente e de trás diagonalmente opostas à roda que vai trocar antes de colocar o macaco.
- Solte, mas não retire completamente as porcas parafusos da roda no sentido dos ponteiros do relógio.
- Eleve o macaco até chegar à altura necessária de acordo com o indicado na tabela da figura acima.
- Manuseie o macaco com precaução, movimentos lentos, ao utilizar a manivela do macaco.
- Eleve o veículo até conseguir retirar a roda de forma a não raspar o chão, retire as porcas parafusos e a roda.
- Instale a roda, aperte levemente cada porca parafuso, a roda deve ficar bem centrada.
- Depois de descer o veículo, aperte firmemente as porcas parafusos uma por uma no sentido contrário aos ponteiros do relógio.

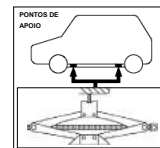

Manutenção

- Por favor mantenha o EIXO DO MACACO limpo e sem sujidade acumulada.
- Verifique a placa de identificação, mantenha a forma original.
- Não altere por sua iniciativa a estrutura do macaco.
- Depois de qualquer Utilização, consulte imediatamente o seu Concessionário Suzuki ou Parceiro de Assistência para inspeção ou manutenção do Macaco.
- Se a Etiqueta (autocolante) estiver danificada, por favor, consulte o seu Concessionário Suzuki ou Parceiro de Assistência.

Română (Romanian)

CRIC PANTOGRAF MANUAL DE INSTRUCȚIUNI



Fabricanți:

RIKENKAKI CO., LTD.

5-6-12 Chiyoda, Sakado-shi, Saitama, 350-0214 Japonia
Tel.: 049-248-1661
Fax: 049-284-4340

CHANGZHOU RIKENSEIKO MACHINERY CO., LTD.

No.5 Xinlin Road, Zhonglou Changzhou, Jiangsu CHINA
Tel.: 0519-327-5284
Fax: 0519-327-0811

Citiți acest MANUAL DE INSTRUCȚIUNI înainte de utilizare!

Norma: EN 1494:2000+A1:2008

Atenționări și avertismente

- CRICUL poate fi folosit doar pentru înlocuirea anvelopelor, nu în alte scopuri.
- Utilizați CRICUL de cel mult 50 de ori.
- În vehicul nu trebuie să se afle nicio persoană.
- Nu intrați nicodată sub vehiculul ridicat pe cric.
- Utilizarea cricurilor defecte sau întreținute necorespunzător este extrem de periculoasă.

Semnificația pictogramelor de pe eticheta de atenționare

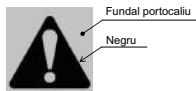

Acest simbol indică un pericol potențial care ar putea duce la moarte sau la accidentare gravă.

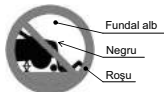

Acest simbol vă interzice să intrați sub vehicul când vehiculul este ridicat pe cric.

Denumirea pieselor cricului manual

Consultați FIG 1 pe pagina în engleză.

Date tehnice și utilizare

Consultați FIG 2 pe pagina în engleză.

A: PLATFORMA	F: ȘURUBUL CRICULUI	X: ÎNĂLȚIMEA CRICULUI (mm)
B: TALPA	G: SARCINA NOMINALĂ (t)	Y: SARCINA (t)
C: BRAȚUL SUPERIOR	H ₁ : ÎNĂLȚIMEA MINIMĂ (mm)	M: MODELUL
D: BRAȚUL INFERIOR	H ₂ : ÎNĂLȚIMEA MAXIMĂ (mm)	T: TIPUL
E: ARTICULAȚIA PT. LEVIER	H ₃ : ÎNĂLȚIMEA PENTRU ATINGEREA PERFORMANȚEI (mm)	

Condiții în care este interzisă utilizarea

- Când temperatura este sub -40°C.
- Pe teren noroios sau nisipos.
- Pe o pantă abruptă.
- În condiții meteorologice extreme: furtună cu ploaie, taifun, ciclon, furtună de zăpadă, furtună cu descărcări electrice etc.
- Dacă vehiculul este încărcat cu produse grele sau periculoase, cum ar fi: metal topit, acid, substanțe radioactive sau produse fragile.
- Contact direct cu capota.
- Utilizarea pe o ambarcațiune.
- Teren denivelat.

Instrucțiuni de utilizare

Când înlocuiți o roată, îndepărtați întotdeauna rugina care poate fi prezentă pe interiorul roții și pe suprafața de montare a roții pe vehicul.

Detalii:

Utilizați cricul conform instrucțiunilor de utilizare.

Utilizați cricul pe un teren plan, verificând cricul și sarcina.

Nu utilizați cricul dacă vehiculul este încărcat, decât dacă încărcătura este bine fixată.

- Parcați mașina pe un teren orizontal și plan și acționați ferm frâna de mână.
- Aduceți transmisia în marșarier (transmisia automată în poziția de parcare).
- Porniți luminea de avarie.
- Scoateți instrumentele pentru cric și roata de rezervă din compartimentul acestora.
- Înainte de a utiliza cricul, blocați partea din față și din spate a roții care este diagonal opusă față de roata care urmează a fi desfacută.
- Destrângeți, dar nu înălțați prizoanele rotind cheia în sens antiorar.
- Ridicați cricul până când adâncitura de pe capul cricului se potrivește pe partea în relief a pragului, ca în ilustrații.
- Acționați cricul cu o mișcare lentă și lină, folosind maneta cricului.
- Ridicați vehiculul astfel încât anvelopa umflată să fie doar puțin ridicată de la sol, iar apoi îndepărtați prizoanele și roata.
- Montați roata, iar apoi strângeți ușor fiecare priză: roata trebuie să se afle pe butuc.
- Coborâți vehiculul și strângeți complet prizoanele în cruce, rotind cheia în sens orar.

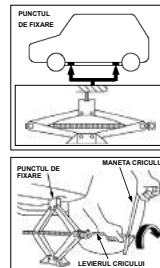

Întreținerea

- Nu lăsați să se adune murdărie pe ȘURUBUL CRICULUI.
- Verificați plăcuța cu denumirea și păstrați forma inițială.
- Nu dezasamblați și nu reasamblați cricul.
- După fiecare utilizare, consultați imediat dealerul Suzuki sau partenerul de service pentru verificarea și întreținerea cricului.
- Dacă eticheta (autocolantul) este deteriorată, vă rugăm să consultați dealerul Suzuki sau partenerul de service.

Slovensky (Slovak)

PANTOGRAFICKÝ ZVÍHÁK NÁVOD NA POUŽITIE



Výrobcovia:

RIKENKAKI CO., LTD.

5-6-12 Chiyoda, Sakado-shi, Saitama, 350-0214 Japonsko
Tel.: 049-248-1661
Fax:049-284-4340

CHANGZHOU RIKENSEIKO MACHINERY CO., LTD.

No.5 Xinlin Road, Zhonglou Changzhou, Jiangsu, Čína
Tel.: 0519-327-5284
Fax:0519-327-0811

Pred používaním si prečítajte tento NÁVOD NA OBSLUHU!

Technická norma: EN 1494:2000+A1:2008

Upozornenia a výstrahy

- Zdvíhák je nie je možné použiť na žiadne iné účely okrem výmeny pneumatík.
- Tento zdvíhák nepoužívajte viac ako 50-krát.
- Nesmie sa používať na zdvíhanie osôb.
- Nikdy nepracujte pod vozidlom, keď je zdvíhnuté pomocou zdvíháka.
- Používanie vadných alebo nedostatočne udržiavaných zdvíhákov je veľmi nebezpečné.

Význam piktogramov a výstražných štítkov

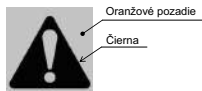

Tento symbol označuje potenciálne nebezpečenstvo, ktoré by mohlo mať za následok smrť alebo vážne zranenie.

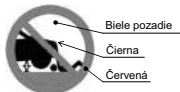

Tento symbol znamená zákaz pracovať pod vozidlom, keď je zdvíhnuté pomocou zdvíháka.

Názvy dielov pantografického zdvíháka

Pozri FIG. 1 v anglickom texte.

Technické parametre a použitie

Pozri FIG. 2 v anglickom texte.

A : HORNÁ PODPERA	F : SKRUTKA ZDVÍHÁKA	X : VÝŠKA ZDVÍHÁKA (mm)
B : ZÁKLADNÁ DOSKA	G : MENOVITÉ ZATAŽENIE (v tonách)	Y : ZATAŽENIE (v tonách)
C : HORNÉ RAMENO	V ₁ : MINIMÁLNA VÝŠKA (mm)	M : MODEL
D : SPODNÉ RAMENO	V ₂ : MAXIMÁLNA VÝŠKA (mm)	T : TYP
E : KLB KLUKY	V ₃ : PŘEVÁDZKOVÁ VÝŠKA (mm)	

Podmienky, za ktorých sa zdvíhák nesmie používať

- Pri teplote pod -40°C.
- Na rozbahnenej alebo piesčitej pôde.
- Na ceste s veľkým sklonom.
- Pri extrémnych klimatických podmienkach: búrka, tajfún, cyklón, snehová búrka, búrka s prítomnosťou bleskov, atď.
- Zdvíhanie veľmi ťažkých predmetov, napríklad: rozstavený kov, kyselínové látky, rádioaktívne látky alebo mimoriadne krehké predmety.
- Priamy kontakt s kapotou.
- Používanie na lodi.
- Nerovný povrch.

Návod na používanie

Pri výmene kolesa vždy odstráňte koróziu, ktorá môže byť prítomná na vnútornej strane kolesa a na náboji kolesa.

Podrobnosti:

Pri práci postupujte podľa „návodu na obsluhu“.

Funkčnosť zdvíháka a bremeno kontrolujte na rovnom povrchu.

Pri používaní sa zataž nesmie zvyšovať, ak bremeno nie je riadne upnuté.

- Vozidlo zaparkujte na rovnom a pevnom povrchu a zatiahnite parkovaciu brzdú.
- V prípade ručnej prevodovky zaďte „spätičku“ (v prípade automatickej prevodovky paku prepnite do polohy „Park“).
- Zapnite výstražné svetlá.
- Z batožinového priestoru vyberte nástroje na zdvíhanie a rezervné koleso.
- Pred zdvíhaním zaistite koleso nachádzajúce sa uholpriečne od kolesa, ktoré sa bude zdvíhať tak, že spredu a zozadu vložíte kliny.
- Matice uvoľnite otáčaním kľúča na matice doľava, ale neodstraňujte ich.
- Zdvíhák zdvíhajte, kým zúbkovaná podpera ložnej plochy zapadne do rámu (pozri obrázok).
- Zdvíhák zdvíhajte pomaly a plynulým otáčaním kľuky zdvíháka.
- Vozidlo zdvíhajte do takej výšky, aby koleso s nahustenou pneumatikou bolo mierne nad povrchom, odstráňte matice a koleso.
- Založte koleso, potom mierne utiahnite každú maticu tak, aby koleso pevne dosadalo na náboj kolesa.
- Vozidlo spustite a matice úplne dotiahnite nakríž otáčaním kľúča doprava.

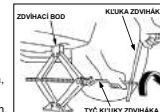
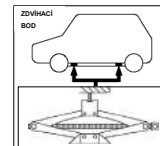

Údržba

- Na SKRUTKE ZDVÍHÁKA nesmú byť žiadne nečistoty.
- Zdvíhák uchovávajte v pôvodnom tvare. Pozrite si typový štítok.
- Používateľ nesmie upravovať konštrukciu zdvíháka.
- Po každom použití sa okamžite obráťte na vášho dodávateľa alebo servisného partnera Suzuki kvôli kontrole a údržbe zdvíháka.
- V prípade poškodenia štítka (nálepky) sa obráťte na svojho dodávateľa alebo servisného partnera Suzuki.

Slovensko (Slovene)

DVIGALKA S PANTOGRAFSKIM SISTEMOM NAVODILA ZA UPORABO



Proizvajalca:

RIKENKAKI CO., LTD.

5-6-12 Chiyoda, Sakado-shi, Saitama, 350-0214 Japonska
Tel.: 049-248-1661
Faks: 049-284-4340

CHANGZHOU RIKENSEIKO MACHINERY CO., LTD.

No.5 Xinlin Road, Zhonglou Changzhou, Jiangsu KITAJSKA
Tel.: 0519-327-5284
Faks: 0519-327-0811

Prosimo preberite pred uporabo ta NAVODILA ZA UPORABO!

Standard: EN 1494:2000+A1:2008

Obvestilo in opozorilo

- DVIGALKO lahko uporabljate le za menjavo pnevmatik in ne za druge namene.
- DVIGALKO lahko uporabite največ 50-krat.
- Ne dvigujte, kadar so v vozilu osebe.
- Nikoli se ne zadržujte pod vozilom, dvigljenim z dvigalko.
- Uporaba okvarjenih ali neustrezno vzdrževanih dvigalk je zelo nevarna.

Pomen znakov na opozorilnih etiketah



Ta simbol opozarja na morebitni nevarnost, ki lahko povzroči resne ali smrtno nevarne poškodbe.

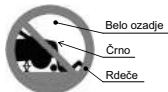

Ta simbol opozarja, da ne smete biti nikoli pod vozilom, ki je dvignjeno z dvigalko.

Nazivi delov dvigalke

Glejte FIG. 1 v angleškem delu navodil.

Tehnični podatki in lastnosti

Glejte FIG. 2 v angleškem delu navodil.

A : ZGORNJI NOSILEC	F : VLUK DVIGALKE	X: VIŠINA DVIGALKE (mm)
B : PODNOŽJE	G : NAZIVNA OBREMNITEV (t)	Y: OBREMNITEV (t)
C : ZGORNJA ROČICA	H ₁ : MINIMALNA VIŠINA (mm)	M : MODEL
D : SPODNJA ROČICA	H ₂ : NAJVEČJA VIŠINA (mm)	T : TIP
E : ZGLOB ROČICE	H ₃ : VIŠINA ZA ZAGOTOVLJENO ZMOGLJIVOSTJO (mm)	

Pogoji, pri katerih uporaba ni dovoljena

- Ko je temperatura nižja od -40°C
- Na blatni ali peščeni podlagi
- Na cesti z velikim naklonom.
- V izrednih vremenskih razmerah: neurje, tajfun, tornado, snežni vihar, nevihta itd.
- Dvigovanje nevarnih bremen, na primer stopljenje kovine, kislin, radioaktivnih snovi ali posebno krhkih snovi.
- Neposreden stik z motornim pokrovom
- Uporaba na plovilih
- Uporaba na terenu z različnimi nivoji

Navodila za uporabo

Kadarkoli zamenjate kolo, vedno odstranite rjo, ki se nahaja na površini platišča ali pesta vozila

Podrobnosti:

Prosimo uporabljajte napravo kot je navedeno v navodilih za uporabo.

Dvigalko uporabljajte na ravni površini, preverite dvigalko in breme.

Ne upravljajte pod dvignjenim bremenom, razen če je slednji varno pritrjen.

- Parkirajte vozilo na ravni površini in dobro pritegnite ročno zavoro.
- Prestavite menjalnih v vzvratno prestavo (položaj "park" pri avtomatskih menjalnikih)
- Vključite varnostne utripalke.
- Vzemite orodje za dviganje in rezervno kolo iz njegovega ležišča.
- Še preden uporabite dvigalko, blokirajte prednji in zadnji del kolesa, ki je diagonalno nasproti kolesa, ki ga nameravate menjati.
- Z vrtenjem ključa v nasprotni smeri urnih kazalcev razrahljajte, vendar ne odstranite kolesnih vijakov.
- Dvigajte dvigalko, dokler njena glava ne doseže šasije - glejte slike.
- Dvigajte z enakomernimi, počasnimi gibi ročice dvigalke.
- Dvignite vozilo toliko, da se pnevmatika malo dvigne od površine, odstranite matice in kolo.
- Zamenjajte kolo in nato rahlo privijte vsako matico, pri čemer mora kolo nasesti na pesto.
- Spustite vozilo, z vrtenjem ključa v smeri urnih kazalcev do konca privijte matice po navzkrižnem zaporedju

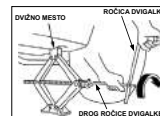
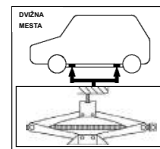

Vzdrževanje

- Prosimo preprečite kopicenje nečistoč na DVIGALKI
- Preverite platiščo s podatki, ohranite prvotno obliko.
- Prepovedano je spreminjanje konstrukcije dvigalke.
- Po vsaki uporabi se takoj obrnite na prodajalca opreme Suzuki ali servisnega partnerja za pregled in vzdrževanje dvigalke.
- Če je etiketa (nalepka) poškodovana, se obrnite na prodajalca opreme Suzuki ali servisnega partnerja.

Español (Spanish)

GATO PANTÓGRAFO MANUAL DE INSTRUCCIONES



Fabricantes:

RIKENKAKI CO.

5-6-12 Chiyoda, Sakado-shi, Saitama, 350-0214 Japón
Tel.: 049-248-1661
Fax: 049-284-4340

CHANGZHOU RIKENSEIKO Machinery Co., LTD.

No.5 Xinlin Road, Zhonglou Changzhou, Jiangsu CHINA
Tel.: 0519-327-5284
Fax: 0519-327-0811

Por favor, lea este MANUAL DE INSTRUCCIONES antes de usar el equipo!

Norma: EN 1494:2000 + A1: 2008

Atención y advertencias

- El GATO debe usarse exclusivamente para cambiar neumáticos, no para ningún otro propósito.
- No utilice el GATO más de 50 veces.
- Ninguna persona a bordo.
- Nunca se meta debajo del vehículo elevado con el gato.
- Usar gatos averiados o inapropiadamente mantenidos es extremadamente peligroso.

Significado del pictograma en la etiqueta de precaución

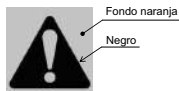

Este símbolo indica un peligro potencial que puede causar la muerte o lesiones graves.

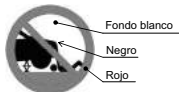

Este símbolo indica que nunca se meta debajo del vehículo cuando esté sostenido por el gato

Nombre de las piezas del gato elevador de tijera

Consulte FIG 1 en la página en inglés.

Datos técnicos y aplicación

Consulte FIG 2 en la página en inglés.

A: SOPORTE SUPERIOR	F: TORNILLO DEL GATO	X: ALTURA DEL GATO (mm)
B: BASE	G: CARGA NOMINAL (ton)	Y: CARGA (ton)
C: BRAZO SUPERIOR	H: ALTURA MÍNIMA (mm)	M: MODELO
D: BRAZO INFERIOR	H ₂ : ALTURA MÁXIMA (mm)	T: TIPO
E: MANIVELA	H ₃ : ALTURA DE GARANTÍA DE RENDIMIENTO (mm)	

No utilizar en estas condiciones:

- Cuando la temperatura sea inferior a -40°C.
- En un terreno con barro o de arena.
- En una carretera con mucha pendiente.
- En condiciones meteorológicas extremas: tormenta, tifón, ciclón, tormenta de nieve, tormenta eléctrica, etc.
- Carga peligrosa, pesada, por ejemplo: metal fundido, sustancia ácida, sustancia radiactiva o mercancía especialmente frágil.
- Contacto con el capó directamente.
- Uso en un barco.
- Terreno con desnivel.

Instrucciones de uso

Cada vez que se cambia una rueda, elimine siempre la corrosión que pueda presentar en su interior y en la superficie de montaje de la rueda en el vehículo.

Detalles:

Por favor, siga las "Instrucciones de uso".

Utilice el gato sobre un terreno llano, mientras hace las comprobaciones del mismo y de la carga.

No debe utilizarse añadiendo una carga, a menos que la carga se sujete de forma segura

- Aparque el coche en un terreno plano y llano y eche el freno de mano con firmeza.
- Ponga la marcha en "marcha atrás" (cambio automático en "aparcar").
- Encienda las luces de emergencia.
- Retire las herramientas del gato y la rueda de repuesto de la zona de colocación.
- Antes de utilizar el gato, bloquee la parte delantera y trasera de la rueda situada en diagonal con la rueda que se ha de retirar.
- Afloje, pero sin retirar las tuercas de las ruedas, girando la llave en sentido contrario a las agujas de un reloj.
- Eleve el gato hasta que la ranura de la cabeza del gato encaje en el reborde del bastidor, vea las ilustraciones.
- Utilice el gato con un movimiento lento y suave, usando el mango del gato.
- Eleve el vehículo de tal manera que un neumático inflado justo quede por encima de la superficie, retire las tuercas y la rueda.
- Instale la rueda y apriete ligeramente cada tuerca, la rueda debe estar apoyada en el cubo central de la misma.
- Baje el vehículo y apriete completamente las tuercas de la rueda en una secuencia lineal de cruz girando la llave en el sentido de las agujas de un reloj.

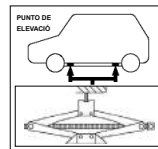

Mantenimiento

- Por favor, evite que se acumule suciedad en el TORNILLO DEL GATO.
- Compruebe la placa de características, mantenga la misma forma que tenía en origen.
- No haga cambios en la construcción del gato si es usted un particular.
- Después de cualquier uso, póngase en contacto inmediatamente con su concesionario Suzuki o con un servicio técnico asociado para que realicen las tareas de inspección y mantenimiento del gato.
- Si la etiqueta (pegatina) está dañada, consulte con su concesionario Suzuki o con un servicio técnico asociado.

Svenska (Swedish)

DOMKRAFT BRUKSANVISNING



Tillverkare:

RIKENKAKI CO., LTD.

5-6-12 Chiyoda, Sakado-shi, Saitama, 350-0214 Japan
Tel: 049-248-1661
Fax: 049-284-4340

CHANGZHOU RIKENSEIKO MACHINERY CO., LTD.

No. 5 Xinlin Road, Zhonglou Changzhou, Jiangsu KINA
Tel: 0519-327-5284
Fax: 0519-327-0811

Läs denna BRUKSANVISNING före användning!

Norm: EN 1494:2000+A1:2008

Säkerhetsnormer och varningar

- DOMKRAFTEN får endast användas till att byta däck, inget annat.
- Använd DOMKRAFTEN högst 50 gånger.
- Lyft aldrig upp personer med den.
- Stå aldrig under ett fordon som lyfts upp med domkraft.
- Användning av en defekt eller bristfälligt underhållen domkraft är extremt farligt.

Betydelse v symbolen på varningsetiketten

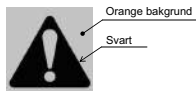

Denna symbol indikerar en potentiell risk som kan leda till livsfara eller allvarliga skador.

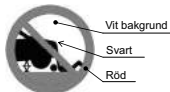

Denna symbol betyder att du aldrig ska stå under fordonet när det är upplyft av domkraften.

Nomenklatur för pantografdomkraften

Se FIG 1 på den engelska sidan.

Tekniska data och tillämpning

Se FIG 2 på den engelska sidan.

A : TOPPHÅLLARE	F : DOMKRAFTSSKRUV	X : DOMKRAFTSHÖJD (mm)
B : BAS	G : NOMINELL BELASTNING (t)	Y : LAST (t)
C : ÖVRE ARM	H ₁ : MIN. HÖJD (mm)	M : MODELL
D : UNDER ARM	H ₂ : MAX. HÖJD (mm)	T : TYP
E : HÄNDTAGSFOG	H ₃ : HÖJD SOM GARANTERAR PRESTANDAN (mm)	

Förhållanden då domkraften inte får användas

- Då temperaturen understiger -40°C.
- På lerig eller sandig mark.
- På vägar som lutar mycket.
- I extrema naturförhållanden: regnstorm, tyfon, cyklon, snöstorm, åskstorm osv.
- Last av farliga eller tunga ämnen som: smått metall, syror, radioaktiva substanser eller mycket sköra föremål.
- Direktkontakt med huden.
- Användning på båtar.
- Mark med olika nivåer.

Användningsinstruktioner

När du byter ett hjul, ska du alltid avlägsna eventuell rost som kan finnas på insidan av hjulet och hjulets monteringsyta.

Detaljer:

Utför åtgärderna i "användningsinstruktioner".

Använd domkraften på jämn mark så att du kan kontrollera domkraften och lasten.

Arbeta inte under upplyft last om inte lasten är fäst ordentligt.

- Parkera bilen på platt, jämn mark och dra åt bromsen ordentligt.
- Ställ växelspaken på "backväxeln" (automatisk växellåda på "parkering").
- Sätt på varningslampan.
- Ta bort domkraftsverktygen och reservdäcket från förvaringsutrymme.
- Blockera hjulet diagonalt motsatt hjulet som ska tas bort bade framill och bak till innan du använder domkraften.
- Lossa men ta inte bort hjulmuttrarna genom att vrida nyckeln medurs.
- Lyft upp domkraften till dess skåra passar in i ramens utrymme som i illustrationerna.
- Använd domkraften med långsamma, mjuka rörelser genom att veva.
- Lyft fordonet så att ett pumpat däck är precis ovanför marken. Ta bort muttrarna och hjulet.
- Installera hjulet och dra sedan åt varje mutter något. Hjulet ska sitta på navet.
- Sänk ner fordonet och dra åt hjulmuttrarna ordentligt i en korsringsens genom att vrida nyckeln medurs.

Underhåll

- Se till att DOMKRAFTSSKRUVEN inte blir smutsig.
- Kontrollera märkplåten och se till att formen förblir som den var ursprungligen.
- Ändra inte på domkraftens konstruktion själv.
- Efter varje användning, kontakta omedelbart din Suzuki-återförsäljare eller servicepartner för inspektion och underhåll av domkraften.
- Om etiketten (dekalen) är skadad, kontakta din Suzuki-återförsäljare eller servicepartner.

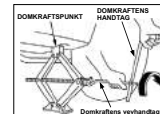
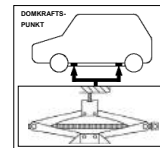

Türkçe (Turkish)

PANTOGRAF KRİKO KULLANIM KILAVUZU



İmalatçılar:

RIKENKAKI CO., LTD.

5-6-12 Chiyoda, Sakado-shi, Saitama, 350-0214 Japonya
Tel: 049-248-1661
Faks:049-284-4340

CHANGZHOU RIKENSEIKO MACHINERY CO., LTD.

No.5 Xinlin Road, Zhonglou Changzhou, Jiangsu ÇİN
Tel: 0519-327-5284
Faks:0519-327-0811

Lütfen çalıştırmadan önce bu KULLANIM KILAVUZUNU okuyun.

Standart: EN 1494:2000+A1:2008

Dikkat ve uyarı

- KRİKO yalnızca lastikleri değiştirmek için kullanılabilir, herhangi başka bir amaç için kullanılamaz.
- KRİKO'YU 50 defadan fazla kullanmayın.
- Üzerinde insan taşınmaz.
- Asla krika ile kaldırılan bir aracın altına girmeyin.
- Kusurlu veya yetersiz bakım yapılan krikoların kullanılması son derece tehlikelidir.

Uyarı etiketlerinin üzerindeki resimlerin anlamları

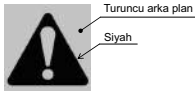

Bu simge, ölüm ya da ciddi yaralanmalara neden olabilecek olası bir tehlikeyi ifade etmektedir.

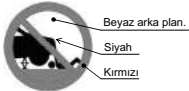

Bu simge, krika ile desteklenen bir aracın altına girmemeniz gerektiğini ifade etmektedir.

Pantograf Krikonun Parçalarının Adları

İngilizce sayfadaki FIG. 1'e başvurun.

Teknik Veriler ve Uygulamalar

İngilizce sayfadaki FIG. 2'ye başvurun.

A : ÜST DESTEK	F : KRİKO VİDASI	X : KRİKO YÜKSEKLİĞİ (mm)
B : TABAN	G : NOMİNAL YÜK (t)	Y : YÜK (t)
C : ÜST KOL	H ₁ : ASGARI YÜKSEKLİK (mm)	M : MODEL
D : ALT KOL	H ₂ : AZAMI YÜKSEKLİK (mm)	T : TÜR
E : TUTACAK BİRLEŞME NOKTASI	H ₃ : PERFORMANS GÜVENESİ VERİLEN YÜKSEKLİK (mm)	

Ürünün Kullanılmaması Gereken Koşullar

- Sıcaklık -40°C'nin altında olduğunda.
- Çamurlu ya da kumlu zemin üzerinde.
- Yüksek eğimli yollarda.
- Fırtına, tayfun, kasırga, tipi, gök gürültülü fırtına gibi ağır doğal koşullarda.
- Erimiş metal, asitli madde, radyoaktif madde gibi tehlikeli ağırlıklar ya da kırılan maddeler yüklenmesi.
- Doğrudan kaporta ile temas etirilmesi.
- Tekne üzerinde kullanılması.
- Farklı seviyeli zeminlerde.

Çalıştırma talimatları

Bir tekerleği değiştirirken, tekerlek içerisinde ya da araç üzerindeki tekerlek monte etme alanında oluşmuş olabilecek paslanma durumlarını ortadan kaldırın.

Ayrıntılar:

Lütfen "çalıştırma talimatlarına" uygun şekilde kullanın.

Krikoyu, krika ve yükü kontrol ederek, düz zemin üzerinde çalıştırın.

Yüklerin sağlam bir şekilde sabitlenmediği durumlarda, yük kaldırma amaçlı olarak kullanılmamalıdır.





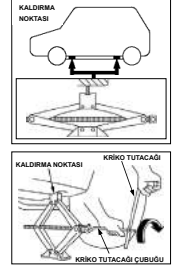

- Arabayı düz bir zemine park edin ve el frenini sıkıca çekin.
- Aracı "geri vitese" alın (otomatik viteste "park" konumu).
- Tehlike ikaz flaşörlerini açın.
- Kaldırma araçları ile yedek lastiği bagaj alanından çıkarın.
- Krikoyu çalıştırmadan önce çıkarılacak lastiğin karşısındaki tekerleklerin önüne ve arkasına takoz yerleştirin.
- İngiliz anahtarını saat yönünün tersine çevirerek tekerlek somunlarını gevşetin, ancak çıkarmayın.
- Krikonun üst kısmı şasinin alt kalıbına gelecek şekilde krikoyu kaldırın.
- Çizimlere göz atın.
- Krikoyu, tutacağı kullanılarak yavaş ve yumuşak hareketlerle çalıştırın.
- Aracı, patlamış olan lastiğin çıkabileceği kadar kaldırın, somunları ve tekerleği çıkarın.
- Tekerleği takın ve somunları teker teker sıkıştırın, tekerleğin yuvaya tam olarak oturması gerekmektedir.
- Aracı indirin ve ingiliz anahtarını saat yönünde çevirerek tekerlek somunlarını çapraz sırayla giderek tamamen sıkıştırın.

Bakım

- Lütfen KRİKO VIDASINDA kır birikmesini engelleyin.
- İsimliği kontrol edin, ürünün orijinal şeklini koruyun.
- Krikonun yapısını özel olarak değiştirmeyin.
- Herhangi bir Kullanımdan sonra, Krikonun kontrol ve bakım işlemleri için hemen Suzuki Satıcınıza veya Hizmet Ortağınza danışın.
- Eğer etiket (çıkartma) hasar görürse, lütfen Suzuki Satıcınıza veya Hizmet Ortağınza danışın.



SIGNIFICATO DEI SIMBOLI SULL'ETICHETTA DELLA BATTERIA

	Vietato fumare, produrre fiamme vive o scintille nelle vicinanze		Acido della batteria
	Proteggere gli occhi		Note operating instructions
	Tenere lontano dalla portata dei bambini		Gas esplosivo

Preparato da

MAGYAR SUZUKI CORPORATION LTD.

Gruppo assistenza

Novembre, 2019

N. part. 99011U53SB6-34B

Stampato in Ungheria