

**Questo manuale di uso e manutenzione vale per i modelli della serie SX4.**

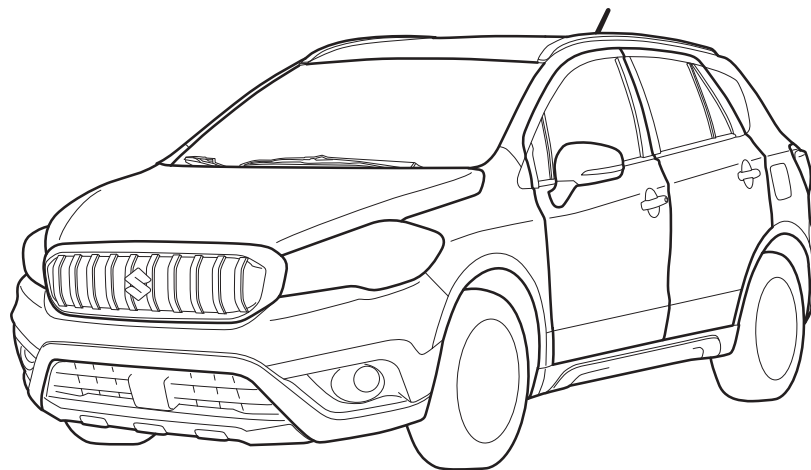

83RM018

*NOTA: il modello illustrato appartiene alla serie SX4.*

Copyright © **MAGYAR SUZUKI CORPORATION LTD.** 2019 Tutti i diritti riservati

È vietata la riproduzione o la trasmissione anche parziale del presente documento in qualsiasi forma o con qualsiasi mezzo, elettronico o meccanico, per qualsiasi motivo, senza il previo consenso scritto della Magyar Suzuki Corporation Ltd.

## PREMESSA

Questo libretto è parte integrante del veicolo e come tale deve essere conservato e, in caso di cambio di proprietà, deve essere consegnato al nuovo proprietario. Vi raccomandiamo di leggerlo attentamente prima di mettervi alla guida del vostro nuovo veicolo SUZUKI e di consultarlo periodicamente in quanto contiene importanti informazioni per l'uso, la sicurezza e la manutenzione del veicolo.

**MAGYAR SUZUKI CORPORATION LTD.**

I dati contenuti nel presente libretto di uso e manutenzione si riferiscono a dati sul prodotto disponibili al momento della pubblicazione. Eventuali discrepanze tra le informazioni contenute nel presente libretto e il veicolo possono essere dovute a migliorie o modifiche. **MAGYAR SUZUKI CORPORATION LTD.** si riserva il diritto di apportare in qualunque momento modifiche senza darne notifica e senza incorrere in qualsivoglia obbligo di apportare le stesse modifiche o modifiche simili sui veicoli prodotti o venduti precedentemente.

Il veicolo acquistato potrebbe non essere conforme alle norme vigenti in altri paesi. Verificare quindi le norme e disposizioni in vigore nel paese in cui intendete utilizzare il veicolo prima di procedere all'immatricolazione.

**NOTA:**

*Per informazioni sugli airbag di protezione frontale, vi preghiamo di voler fare riferimento all'etichetta di avvertenza "Significato dei simboli dell'airbag" nella sezione INFORMAZIONI PRIMA DI METTERSI ALLA GUIDA.*

## IMPORTANTE

**▲ AVVERTENZA/▲ ATTENZIONE/ AVVISO/NOTA**

Vi raccomandiamo di leggere e seguire attentamente le istruzioni contenute in questo libretto. Gli argomenti che richiedono un'attenzione maggiore sono evidenziati dal simbolo ▲ e dalle parole **AVVERTENZA**, **ATTENZIONE**, **AVVISO** e **NOTA** che assumono significati particolari. Vi raccomandiamo di prestare particolare attenzione alle indicazioni contrassegnate da queste parole:

### ▲ AVVERTENZA

Indica un potenziale pericolo che può pregiudicare l'incolumità delle persone o causare lesioni mortali.

### ▲ ATTENZIONE

Indica un potenziale pericolo che può causare lesioni di lieve o moderata entità.

### AVVISO

Indica un potenziale pericolo che potrebbe recare danni al veicolo.

**NOTA:**

*Fornisce chiarimenti relativi alle operazioni di manutenzione o istruzioni.*

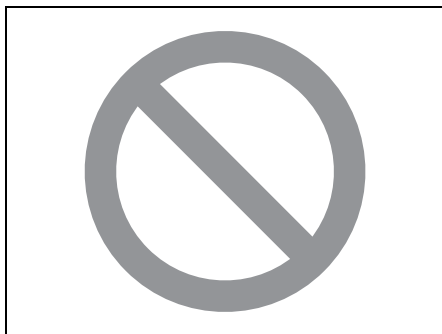

75F135

In questo libretto, il cerchio con la barra significa "Non fare" oppure "Da evitare".

## AVVERTENZA SULLE MODIFICHE

### AVVERTENZA

Non modificate il veicolo. Eventuali modifiche potrebbero causare, oltre al decadimento delle prestazioni, gravi problemi di sicurezza, tenuta, durata e la non conformità omologativa del veicolo. Inoltre, eventuali danni causati da dette modifiche potrebbero non essere coperti dalla garanzia.

### AVVISO

L'installazione di telefoni cellulari o apparecchi radiotrasmittitori (ad esempio CB) può causare interferenze con l'impianto di accensione o altri sistemi elettrici e quindi problemi di malfunzionamento del veicolo. Rivolgetevi al concessionario SUZUKI o al personale tecnico qualificato che vi consiglieranno in merito all'installazione di detti dispositivi.

### AVVISO

Il connettore diagnostico presente sul veicolo deve essere utilizzato esclusivamente con lo specifico strumento di diagnosi ai fini dell'ispezione e della manutenzione. Il collegamento di strumenti o dispositivi differenti potrebbe interferire con il funzionamento dei componenti elettronici e provocare l'esaurimento delle batterie.

---

# SPIEGAZIONE DELLE ESPRESSIONI IN LINGUA INGLESE UTILIZZATE NEL LIBRETTO

## Commutatore di accensione

**ACC:** Accessori

**LOCK:** Bloccasterzo

**ON:** Tutti gli impianti elettrici accesi

**START:** Avviamento motore

## Interruttore sedile riscaldato

**LO:** Intervallo di calore basso

**HI:** Intervallo di calore alto

## Cintura di sicurezza

**CENTER:** Riferimenti sulla fibbia della cintura di sicurezza posteriore centrale

**PRESS:** Premere (il pulsante rosso per slacciare la cintura di sicurezza)

## Selettore del cambio

**D:** Drive

**M:** Manuale

**N:** Folle

**P:** Parcheggio

**R:** Retromarcia

## Sistema di prevenzione degli urti frontali

**FAR/NEAR:** Impostazione della distanza della segnalazione di rischio di urto frontale

**FAR:** Segnalazione di rischio di urto frontale a una grande distanza

**NEAR:** Segnalazione di rischio di urto frontale a una piccola distanza

**OFF:** Sistema di ausilio alla frenata tramite radar disinserito

## Liquidi e oli

**C:** Temperatura bassa (liquido di raffreddamento motore)

**E:** Vuoto (carburante)

**F:** Pieno (carburante)

**H:** Temperatura alta (liquido di raffreddamento motore)

**FULL:** Livello di pieno (liquido di raffreddamento motore)

**LOW:** Livello di minimo (liquido di raffreddamento motore)

**MAX:** Massimo (liquido freni)

**MIN:** Minimo (liquido freni)

## Tergicristalli

**HI:** Alta velocità costante

**INT:** Intermittente

**INT TIME:** Impostazione dell'intervallo del funzionamento dei tergicristalli

**LO:** Modalità continua lenta

**MIST:** Funzionamento continuo lento

**OFF:** Disinserimento

**ON:** Tergilunotto inserito

## Plancia portastrumenti

**ENG A-STOP OFF:** Sistema di arresto automatico del motore disinserito

**ENG A-STOP:** Sistema di arresto automatico del motore

**ESP OFF:** Sistema ESP disinserito

**ESS:** Segnale arresto di emergenza

**PASS AIR BAG OFF:**

Airbag del passeggero disinserito

**PASS AIR BAG ON:**

Airbag del passeggero inserito

---

## Luci

**AUTO:** Accensione e spegnimento automatici delle luci

**OFF:** Luci spente

## Luce interna

**DOOR:** Luci accese solo con porta aperta

**OFF:** Luci spente

**ON:** Luci accese

## Modalità di guida

**AUTO:** Commutazione automatica in modalità 4WD

**LOCK:** Modalità di guida da utilizzare se il veicolo rimane bloccato nel fango o nella neve

**PUSH AUTO:** Pulsante di selezione della modalità di guida AUTO

**SNOW:** Modalità di guida su superfici innevate o sdrucciolevoli

**SPORT:** Modalità di guida sport

## Sistema Cruise control adattativo

**CANCEL:** Annullamento della velocità di crociera

**CRUISE:** Inserimento e disinserimento del sistema Cruise control

**LIMIT:** Interruttore limitatore di velocità

**RES +:** Ripresa della velocità precedentemente impostata/aumento della velocità di crociera

**SET:** Indicatore di segnalazione dell'avvenuta impostazione della velocità di crociera

**SET -:** Impostazione della velocità di crociera/diminuzione della velocità di crociera

## Tetto apribile

**CLOSE:** Chiusura del tetto apribile

**OPEN:** Apertura del tetto apribile

**PUSH TILT:** Interruttore di inclinazione del tetto apribile

## Climatizzatore

**A/C:** Condizionatore d'aria

**AUTO:** Climatizzatore automatico

**DUAL:** Commutazione tra modalità di comando individuale e combinato

**HI:** Riscaldamento massimo

**LO:** Raffreddamento massimo

**MODE:** Commutazione tra le funzioni A/C

**OFF:** Disinserimento

## Altro

**2WD:** Trazione a due ruote motrici

**4WD:** Trazione a quattro ruote motrici

**A/T:** Transaxle automatico

**M/T:** Transaxle manuale

**CVT:** Transaxle a variazione continua

**TCSS:** Sistema Suzuki a doppia frizione

---

## Impianto audio

**AF:** Frequenza alternativa

**AS:** Modalità di memorizzazione automatica

**AVC:** Controllo del volume automatico

**DISP:** Visualizzazione

**F.RDM:** Indicatore della riproduzione casuale della cartella

**F.RPT:** Indicatore della riproduzione ripetuta della cartella

**NO TITLE:** Nessuna informazione sul titolo nel disco

**NOPTY, NO PTY:** Mancata ricezione delle informazioni sul tipo di programma

**PRESET-EQ:** Equalizzatore preimpostato

**PTY:** Tipo di programma

**RADIO:** Accensione/spegnimento della radio

**RDM:** Brano casuale

**RDM/PTY:** Casuale/tipo di programma

**RDS:** Radio Data System

**REG:** Canali radio regionali

**RPT:** Ripetizione del brano

**RPT/AF:** Tasto di ripetizione/frequenza alternativa

**TA:** Informazioni sul traffico

**TP:** Programma sul traffico

**TP NOTHING:** Mancata ricezione dei dati del programma sul traffico

**TUNE/FLD PUSH SOUND:**

Gestione delle funzioni

**VBR:** Velocità di trasmissione variabile

**VOL:** Volume

**VOL PUSH PWR:** Accensione/spegnimento; impostazione del volume

## Telefono

**Add Contacts:** Aggiunta dei contatti

**Add One Contact:** Aggiungi un contatto

**Add Speed Dial:** Aggiungi composizione rapida

**ALL:** Tutti

**All Initialize:** Inizializza tutto

**Bluetooth Info:** Informazioni Bluetooth

**BT Power:** Alimentazione Bluetooth

**BT Power Off:** Disattivazione alimentazione Bluetooth

**Call History:** Registro delle chiamate

**Call Volume:** Volume chiamata

**CAR AUDIO:** Audio vettura

**Choose Preset:** Scegli programmazione

**Confirm:** Conferma

---

**Delete:** Elimina  
**Delete All:** Elimina tutto  
**Delete Audio:** Eliminazione delle informazioni sui dispositivi audio  
**Delete Contacts:** Elimina contatti  
**Delete History:** Elimina registro  
**Delete Entry:** Eliminazione dei dati registrati  
**Delete Phone:** Elimina telefono  
**Del Speed Dial:** Elimina composizione rapida  
**Device Address:** Indirizzo dispositivo  
**Device Name:** Nome dispositivo  
**Dial:** Componi  
**ERROR:** Errore  
**Go Back:** Indietro  
**HELP:** Aiuto  
**Incoming Calls:** Chiamate in arrivo  
**Initialize:** Inizializza  
**List Audio:** Elenca audio  
**List Phone:** Elenca telefoni  
**Missed Calls:** Chiamate perse  
**New Passkey:** Nuovo codice di accesso  
**No Entry:** Nessuna voce

**Outgoing Calls:** Chiamate in uscita  
**Overwrite All:** Sovrascrivi tutto  
**Pairing:** Accoppiamento  
**Passkey:** Codice d'accesso  
**Phonebook:** Rubrica  
**PIN ENTRY:** Immissione pin  
**Rest of Memory XXXX: Ok?:** Resto della memoria XXXX: Ok?  
**Ringtone:** Suoneria  
**Ringtone Volume:** Volume suoneria  
**SECURITY:** Sicurezza  
**Select:** Seleziona  
**Select Audio:** Selezione del dispositivo audio  
**Select Phone:** Selezione del telefono  
**Set Passkey:** Impostazione del codice d'accesso  
**Setup Bluetooth:** Impostazioni Bluetooth  
**Setup Phonebook:** Impostazioni rubrica  
**Setup Telephone:** Impostazioni telefono  
**Sound Setting:** Impostazioni suono  
**Speed Dials:** Composizioni rapide

**Messaggi di errore di Bluetooth**  
**CONNECTION FAILED:** Connessione non riuscita  
**ERROR:** Errore  
**MEMORY FULL:** Memoria piena  
**NOT AVAILABLE:** Non disponibile

---

# INTRODUZIONE

Vi ringraziamo per aver scelto SUZUKI e vi diamo il benvenuto nella nostra grande famiglia. La scelta è stata saggia: i prodotti SUZUKI sono di grande valore e vi garantiranno anni di piacevole guida.

Abbiamo preparato questo libretto di uso e manutenzione per consentirvi esperienze di guida sicure e piacevoli a bordo della vostra SUZUKI. Esso contiene informazioni sul funzionamento del veicolo, sulle caratteristiche di sicurezza e sui requisiti di manutenzione. Prima di mettersi alla guida, occorre quindi leggerlo con molta attenzione. Successivamente, è sufficiente riporlo nel cassetto portaoggetti per qualsiasi esigenza futura.

In caso di vendita del mezzo, è bene consegnare il presente libretto al successivo possessore.

Oltre al libretto di uso e manutenzione, sono stati forniti altri libretti che descrivono le garanzie del mezzo SUZUKI. Vi raccomandiamo di leggerli in quanto contengono importanti informazioni.

Quando dovete far eseguire il tagliando di servizio della vostra SUZUKI, vi consigliamo di recarvi presso il concessionario SUZUKI di fiducia. I tecnici, addestrati direttamente dalla fabbrica, saranno in grado di assistere il veicolo nel migliore dei modi, utilizzando solo ricambi e accessori originali SUZUKI oppure i loro equivalenti.

## **NOTA:**

*Con "concessionario SUZUKI" si intende un concessionario autorizzato SUZUKI e un'officina autorizzata Suzuki.*



---

# RACCOMANDAZIONI SULL'UTILIZZO DI RICAMBI E ACCESSORI ORIGINALI SUZUKI

SUZUKI raccomanda vivamente di utilizzare ricambi\* e accessori originali SUZUKI. I ricambi e gli accessori originali SUZUKI sono realizzati secondo i più elevati standard qualitativi e funzionali e sono studiati per adattarsi alle caratteristiche del veicolo.

Attualmente è disponibile sul mercato un'ampia gamma di ricambi ed accessori non originali per i veicoli SUZUKI. Il loro impiego può pregiudicare le prestazioni del veicolo e ridurne la durata. Pertanto, l'installazione di ricambi e accessori non originali SUZUKI non è coperta da garanzia.

## **Ricambi e accessori non originali SUZUKI**

Alcuni ricambi e accessori possono essere omologati da determinate autorità del proprio paese.

Alcuni ricambi e accessori sono venduti come pezzi autorizzati da SUZUKI. Alcuni ricambi e accessori originali SUZUKI sono venduti come parti ricondizionate. Questi ricambi e accessori non sono originali SUZUKI e il loro utilizzo non è coperto da garanzia.

## **Ricambi e accessori originali SUZUKI ricondizionati**

Sono espressamente vietati la rivendita o il ricondizionamento dei seguenti componenti che potrebbero causare rischi per l'incolumità:

- componenti dell'airbag e altre parti pirotecniche, compresi i rispettivi componenti (ad es. cuscino, dispositivi di comando e sensori)
- cinture di sicurezza, compresi i rispettivi componenti (ad es. nastro, fibbie e arrotolatori)

I componenti dell'airbag e del pretensionatore delle cinture di sicurezza contengono sostanze chimiche esplosive. Tali componenti devono essere rimossi e smaltiti in modo corretto dall'officina autorizzata SUZUKI o dall'autodemolitore per evitare esplosioni accidentali prima della demolizione.

\*In Europa, i ricambi rigenerati con l'approvazione di SUZUKI possono essere utilizzati come ricambi originali.

---

---

## Registrazione dei dati del veicolo

---

Alcuni componenti del veicolo (il "Veicolo") integrano moduli o memorie di archiviazione dei dati che, in modo temporaneo o permanente, registrano i dati tecnici indicati sotto. Questi dati sono puramente tecnici e servono a (i) identificare e correggere le anomalie occorse nel veicolo e/o (ii) ottimizzare le sue funzioni.

### **Dati registrati (i "Dati registrati")**

- Malfunzionamenti, anomalie ed errori nei componenti importanti dei sistemi (es. luci, freni)
- Reazioni del veicolo in alcune situazioni (es. gonfiaggio degli airbag SRS, attivazione del sistema di controllo della stabilità)
- Condizioni di funzionamento dei componenti dei sistemi (es. livelli di riempimento)
- Messaggi di stato del veicolo e dei singoli componenti (es. velocità veicolo, accelerazione, decelerazione, accelerazione laterale)
- Condizioni ambientali (es. temperatura esterna).

I dati registrati variano a seconda del modello o della versione del veicolo.

---

## **(Per i paesi dell'Unione Europea)**

### **Parti che possono leggere i dati tecnici utilizzando i dispositivi specifici di diagnosi (le "Parti"):**

- Distributori, concessionari e riparatori/officine autorizzati dei veicoli SUZUKI nonché riparatori/officine indipendenti
- Produttore dei veicoli SUZUKI (es. SUZUKI MOTOR CORPORATION ("SUZUKI"), MAGYAR SUZUKI CORPORATION LTD., MARUTI SUZUKI INDIA LIMITED, SUZUKI MOTOR (THAILAND) CO., LTD., THAI SUZUKI MOTOR CO., LTD.)
- Fornitori di ricambi, componenti e accessori dei veicoli SUZUKI (i "Fornitori")

### **Utilizzo dei dati (l'"Utilizzo dei dati")**

SUZUKI e le Parti potrebbero utilizzare i dati registrati nei moduli o nelle memorie per:

- i processi di diagnosi, assistenza, riparazione e garanzia
- ricerca e ulteriori sviluppi del veicolo
- implementazione o approfondimento delle azioni sul campo comprese le campagne di richiamo o di servizio
- miglioramenti della qualità, ecc.

Dopo aver eliminato un guasto, i dati ad esso relativi sono fondamentalmente cancellati dal modulo di archiviazione degli errori o dalla memoria, mentre altri sono sovrascritti o conservati più a lungo.

### **Condizioni per cui SUZUKI e le Parti possono divulgare o fornire i dati registrati a terzi**

SUZUKI e le Parti possono divulgare o fornire i dati registrati a terzi nelle seguenti condizioni:

- dopo aver ottenuto il consenso dal proprietario/dagli utilizzatori del veicolo o dall'affittuario del veicolo (in caso di leasing);
- se richiesto ufficialmente da polizia, pubblico ministero, tribunale o altre autorità;
- se il veicolo viene fornito a un istituto di ricerca per studi statistici, dopo aver elaborato i dati in maniera da non rendere identificabile il proprietario/utilizzatore del veicolo;
- se il veicolo è utilizzato da SUZUKI o dalle Parti o loro direttori, funzionari o impiegati ai fini descritti nell'Utilizzo dei dati;
- se il veicolo è utilizzato da SUZUKI o dalle Parti in un'azione legale;
- per qualsiasi altro caso ammesso dalle leggi e normative in vigore.

Se richiesto, l'utilizzatore potrebbe ricevere maggiori informazioni da ciascuna delle parti, fatta eccezione per i fornitori.

#### **NOTA:**

- *I dati non possono essere utilizzati per rilevare i movimenti del veicolo.*
- *I dati conservati nei moduli di archiviazione o nelle memorie differiscono in base alla versione o al modello del veicolo.*
- *In nessun caso, saranno registrati conversazioni o rumori/suoni.*
- *I dati potrebbero non essere registrati in alcune situazioni.*

Se questi dati tecnici vengono combinati con altre informazioni (es. incidenti o testimonianze, danni al veicolo, ecc.), è possibile che, in alcuni casi, consentano l'identificazione di una persona specifica.

## ALLA STAZIONE DI SERVIZIO - GUIDA RAPIDA

1. Carburante (vedere sezione 1)
2. Cofano motore (vedere sezione 5)
3. Attrezzi per la sostituzione degli pneumatici (vedere sezione 8)
4. Astina di livello olio motore <gialla> (vedere sezione 7)
5. Liquido di raffreddamento motore (vedere sezione 7)
6. Liquido lavacrystallo (vedere sezione 7)
7. Batteria (vedere sezione 7)
8. Pressione pneumatici (vedere targhetta pneumatici sul montante porta lato conducente)
9. Ruota di scorta (vedere sezione 7) / Kit di riparazione pneumatici (vedere sezione 8)

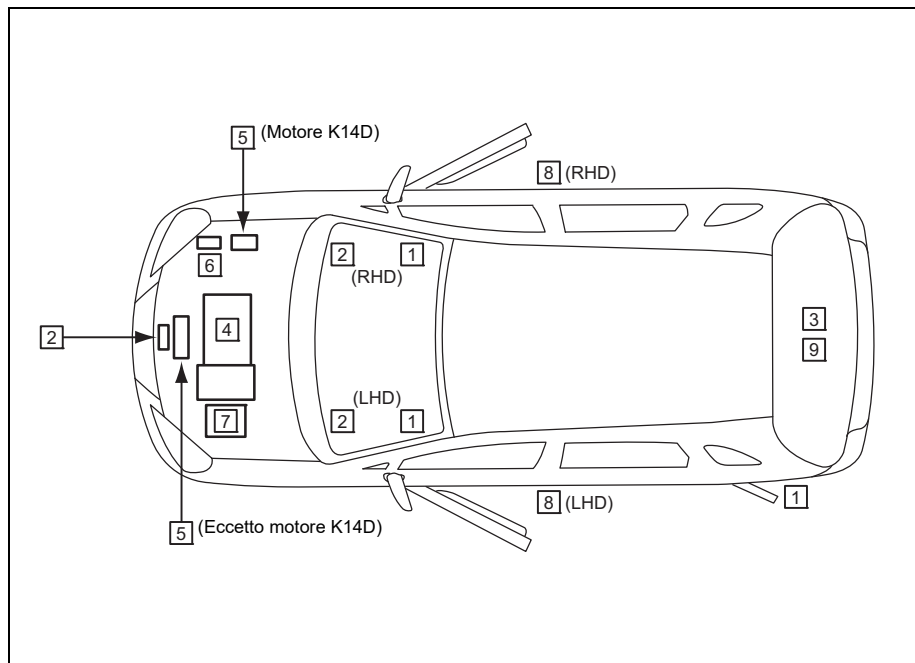

83RM01010

LHD: guida a sinistra  
RHD: guida a destra

---

# PROMEMORIA

A series of ten horizontal dashed lines for writing.

---

## INDICE DEI CONTENUTI

<b>RIFORNIMENTO CARBURANTE</b>	<b>1</b>
<b>INFORMAZIONI PRIMA DI METTERSI ALLA GUIDA</b>	<b>2</b>
<b>FUNZIONAMENTO DEL VEICOLO</b>	<b>3</b>
<b>CONSIGLI DI GUIDA</b>	<b>4</b>
<b>ALTRI COMANDI ED EQUIPAGGIAMENTI</b>	<b>5</b>
<b>CARICO E TRAINO DEL VEICOLO</b>	<b>6</b>
<b>CONTROLLI E MANUTENZIONE</b>	<b>7</b>
<b>IN EMERGENZA</b>	<b>8</b>
<b>CURA DEL VEICOLO</b>	<b>9</b>
<b>INFORMAZIONI GENERALI</b>	<b>10</b>
<b>DATI TECNICI</b>	<b>11</b>
<b>SUPPLEMENTI</b>	<b>12</b>
<b>INDICE ALFABETICO</b>	<b>13</b>

## ESTERNI, PARTE ANTERIORE

ESEMPIO

1. Cofano motore (pag. 5-2)
2. Tergicristallo (pag. 2-115)
3. Tetto apribile (se in dotazione)  
(pag. 5-9)
4. Guide barre portatutto  
(se in dotazione) (pag. 5-20)
5. Gancio di traino sul telaio (pag. 5-22)
6. Sensore radar (se in dotazione)  
(pag. 3-104)
7. Sensori di parcheggio  
(se in dotazione) (pag. 3-65)
8. Luci fendinebbia (se in dotazione)  
(pagg. 2-113, 7-51)/  
Luci di marcia diurna (se in dotazione)  
(pagg. 2-112, 7-52)
9. Fari (pagg. 2-108, 7-48)
10. Specchietti retrovisori esterni  
(pag. 2-23)
11. Apertura/chiusura porte (pag. 2-2)

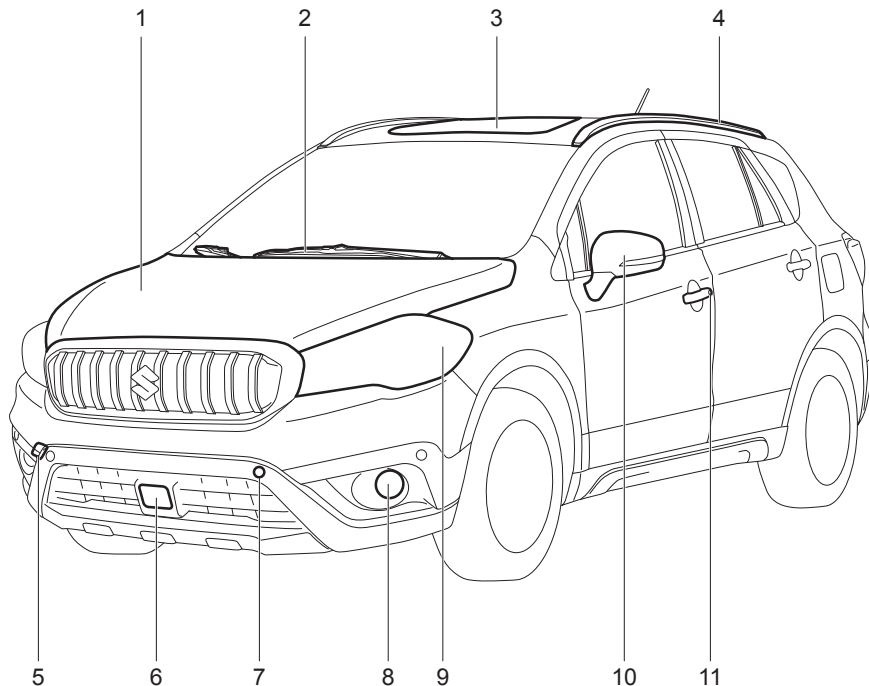

## ESTERNI, PARTE POSTERIORE

ESEMPIO

1. Antenna della radio (pag. 5-40)
2. Luce di stop superiore (pag. 7-55)
3. Tergilunotto (pag. 2-119)
4. Tappo bocchettone carburante (pag. 5-1)
5. Gruppo ottico posteriore (pag. 7-52)
6. Luci retromarcia (pag. 7-54)
7. Telecamera posteriore (se in dotazione) (pag. 3-73)
8. Luci retronebbia (pagg. 2-112, 7-57)
9. Luci targa (pag. 7-54)
10. Portellone (pag. 2-5)

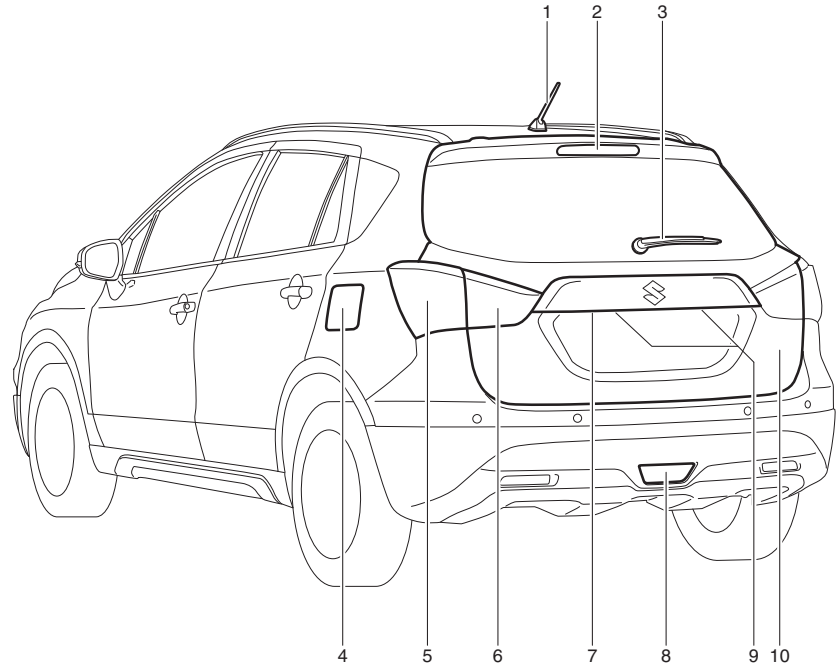



# INTERNI, PARTE ANTERIORE

ESEMPIO

1. Comandi alzacristalli elettrici  
(pag. 2-19)/  
Interruttore specchi retrovisori a  
regolazione elettrica (pag. 2-23)/  
Interruttore di ripiegamento degli  
specchietti retrovisori esterni  
(se in dotazione) (pag. 2-24)
2. Airbag frontale passeggero anteriore  
(pag. 2-54)
3. Cassetto portaoggetti (pag. 5-12)/  
Interruttore di disattivazione airbag  
(pag. 2-65)
4. Sedili anteriori (pag. 2-24)/  
Airbag laterali (pag. 2-59)
5. Leva del freno di stazionamento  
(pag. 3-12)
6. Poggiabraccio anteriore con cassetto  
console (se in dotazione) (pag. 5-15)
7. Interruttore modalità di guida  
(se in dotazione) (pag. 3-33)

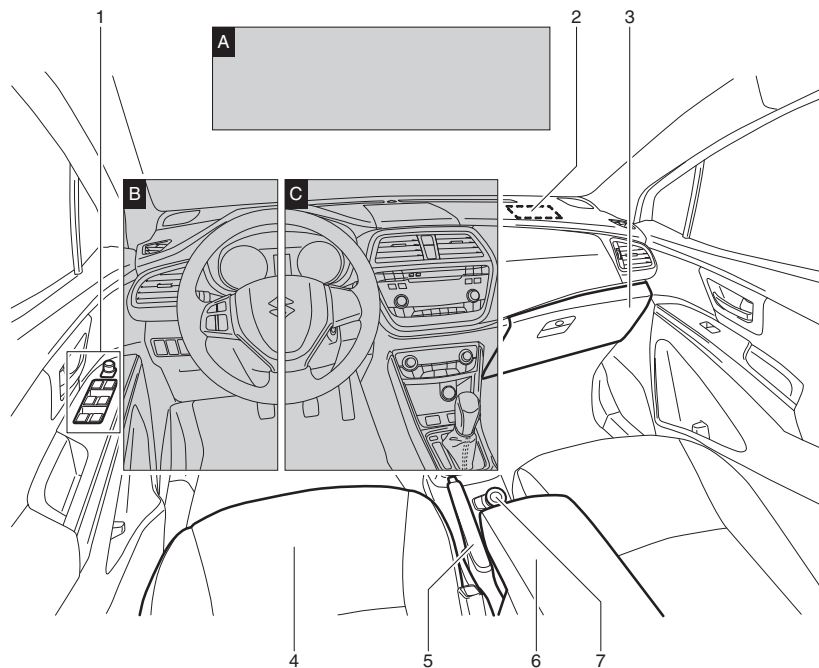

1. Alette parasole (pag. 5-4)
2. Luci interne anteriori (pagg. 5-5, 7-57)
3. Specchietto retrovisore interno (pag. 2-21)
4. Console a padiglione (se in dotazione) (pag. 5-12)
5. Interruttore tetto apribile (se in dotazione) (pag. 5-9)
6. Microfono viva-voce (se in dotazione) (pag. 5-68)

## VISTA A

ESEMPIO

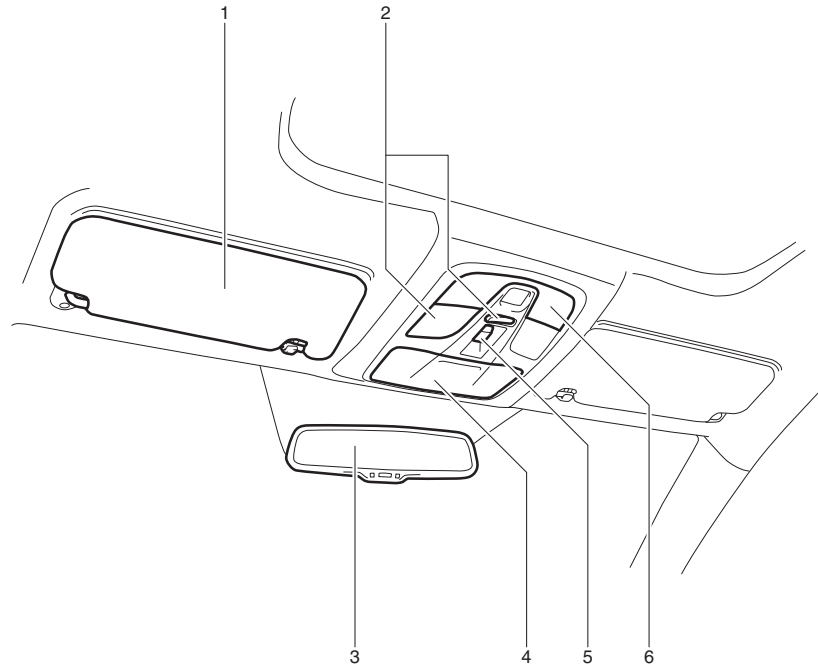

1. Leva di comando luci (pag. 2-108)/  
Leva di comando indicatori di direzione (pag. 2-114)
2. Comandi radio al volante (se in dotazione) (pag. 5-79)
3. Airbag frontale del conducente (pag. 2-54)
4. Maniglia di sgancio cofano motore (pag. 5-2)
5. Interruttore regolatore assetto fari (se in dotazione) (pag. 2-113)/  
Interruttore fendinebbia (se in dotazione) (pag. 2-113)/  
Interruttore ESP® "OFF" (pag. 3-79)/  
Interruttore sensori di parcheggio (se in dotazione) (pag. 3-65)/  
Interruttore ENG A-STOP "OFF" (se in dotazione) (pag. 3-42, 3-53)/  
Interruttore sistema di ausilio alla frenata tramite radar "OFF" (se in dotazione) (pag. 3-103)/  
Selettore "FAR/NEAR" (se in dotazione) (pag. 3-101)
6. Airbag ginocchia del conducente (pag. 2-54)
7. Leva di regolazione della posizione del volante (se in dotazione) (pag. 2-120)
8. Leva di apertura sportello carburante (pag. 5-1)

### VISTA B

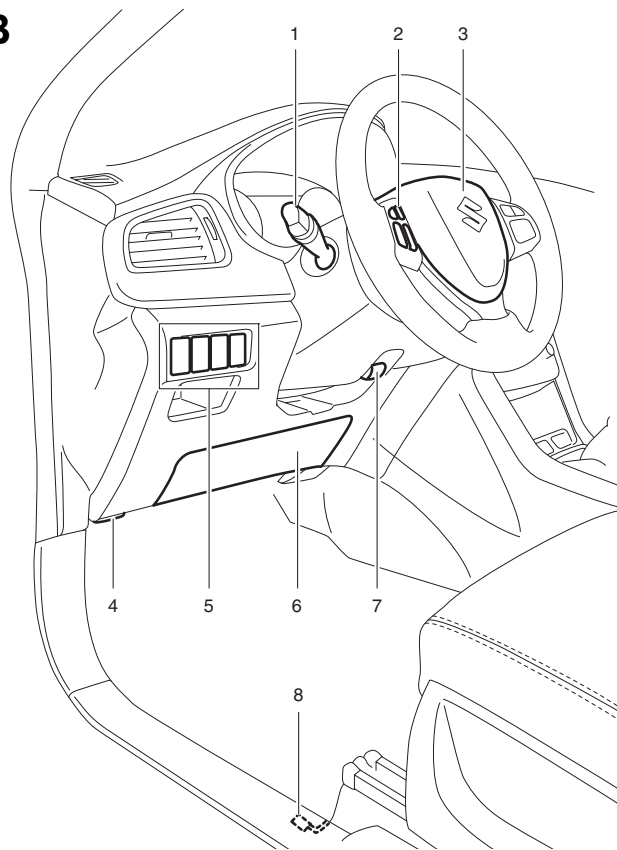

ESEMPIO

1. Interruttore Cruise Control adattativo (se in dotazione) (pag. 3-109)/  
Comandi Cruise control (se in dotazione) (pag. 3-58)/  
Interruttori limitatore di velocità (se in dotazione) (pag. 3-62)
2. Quadro strumenti (pag. 2-68)/  
Display informazioni (pag. 2-71)
3. Leva tergicristallo/lavacristallo (pag. 2-115)/  
Interruttore tergilunotto/lavalunotto (pag. 2-119)
4. Audio (se in dotazione) (pag. 5-41)
5. Pulsante luci di emergenza (pag. 2-115)
6. Spia sistema di disattivazione airbag passeggero anteriore (pag. 2-65)
7. Fusibili (pag. 7-45)
8. Commutatore di accensione (veicoli privi di sistema di avviamento motore a pulsante senza chiave) (pag. 3-4)
9. Interruttore motore (veicoli dotati di sistema di avviamento motore a pulsante senza chiave) (pag. 3-6)
10. Selettore/leva del cambio (pag. 3-23)
11. Interruttori sedili anteriori riscaldati (se in dotazione) (pag. 2-26)
12. Presa accessori (pag. 5-8)
13. Impianto di riscaldamento e climatizzazione (pag. 5-24)/  
Interruttore lunotto termico e specchi retrovisori esterni riscaldati (se in dotazione) (pag. 2-121)

## VISTA C

ESEMPIO

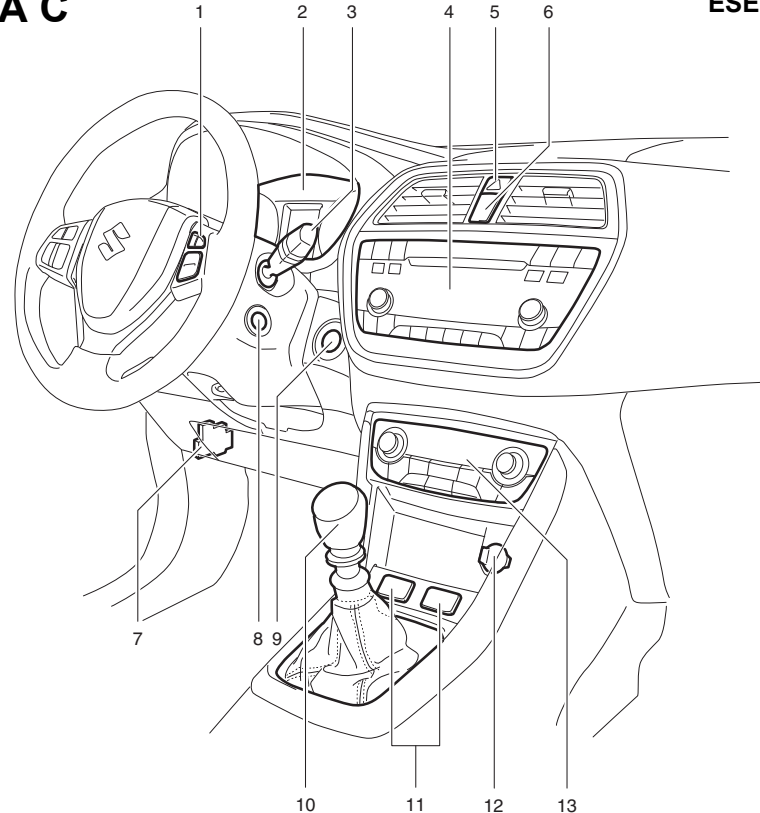

## INTERNI, PARTE POSTERIORE

ESEMPIO

1. Cinture di sicurezza (pag. 2-31)
2. Luci interne centrali (pagg. 5-5, 7-57)
3. Maniglie d'appiglio (pag. 5-11)
4. Cintura di sicurezza addominale-a bandoliera con connettore staccabile (pag. 2-35)
5. Airbag laterali a tendina (pag. 2-59)
6. Sedili posteriori (pag. 2-27)
7. Poggiabracchio posteriore con portabicchieri/lattine (se in dotazione) (pag. 5-16)

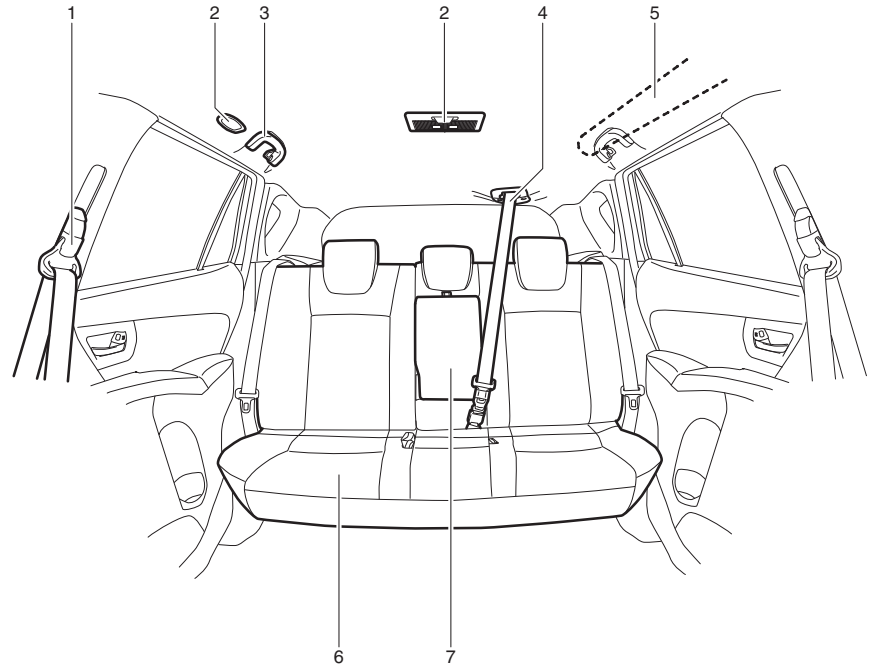

# BAGAGLIAIO

ESEMPIO

1. Gancio portaspesa (pag. 5-18)
2. Cappelliera (se in dotazione) (pag. 5-19)
3. Presa accessori (se in dotazione) (pag. 5-8)
4. Luce bagagliaio (se in dotazione) (pagg. 5-5, 7-57)
5. Ganci per la rete fermabagagli (se in dotazione) (pag. 5-19)
6. Vani nel bagagliaio (pag. 5-17)
7. Ruota di scorta (se in dotazione) (pagg. 7-38, 8-1)
8. Chiave per ruote (pag. 8-1)
9. Cric (se in dotazione) (pag. 8-1)
10. Manico del cric (pag. 8-1)
11. Gancio di traino (pag. 5-22)
12. Ripiano del bagagliaio (se in dotazione) (pag. 5-19)
13. Kit di riparazione degli pneumatici (se in dotazione) (pag. 8-6)

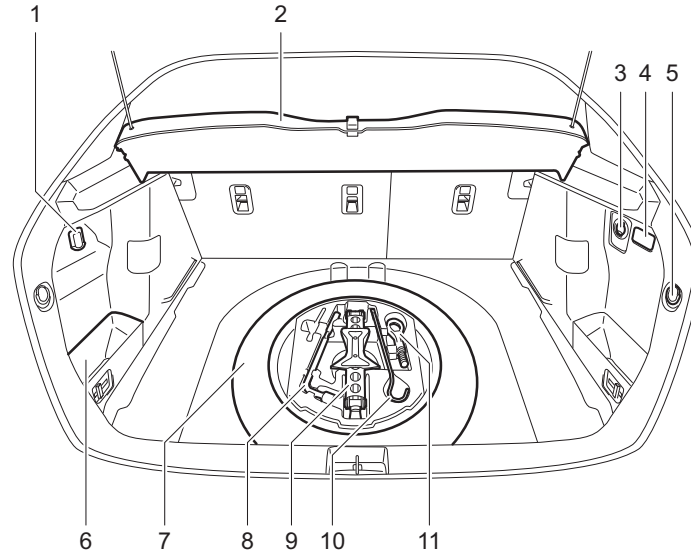

**Modelli con kit di riparazione pneumatici**

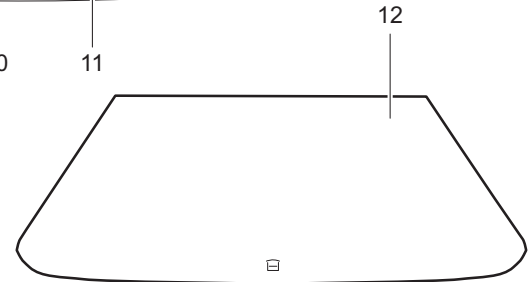
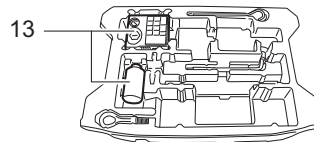



# RIFORNIMENTO CARBURANTE

Rifornimento carburante ..... 1-1

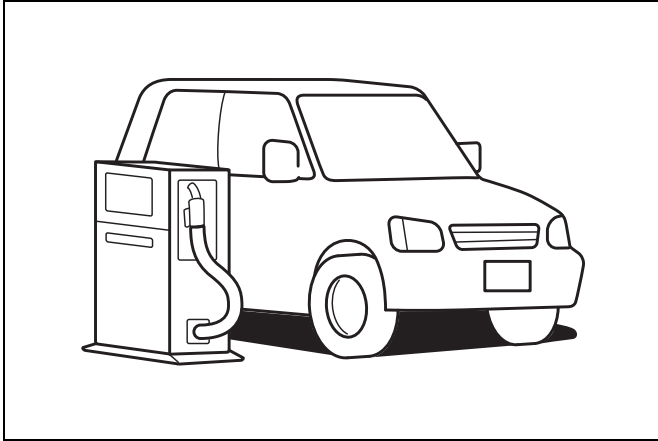

65D394



## Rifornimento carburante

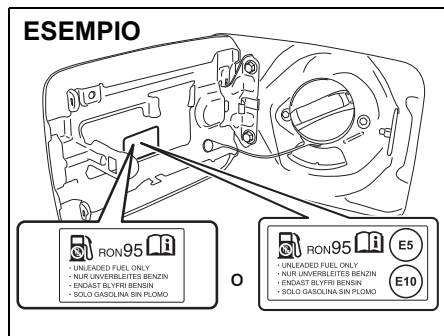

83RM091

Per evitare di danneggiare il convertitore catalitico, il veicolo **deve essere** rifornito esclusivamente con benzina senza piombo con numero di ottani (RON) non inferiore a 91 (oppure non inferiore a 95 se è applicata l'etichetta "RON 95" sullo sportello del bocchettone carburante), in conformità con la norma europea EN 228. Non utilizzare benzina con additivi contenenti metalli. Ciò è identificato da un'etichetta applicata sul tappo del carburante che riporta: "UNLEADED FUEL ONLY", "NUR UNVERBLEITES BENZIN", "ENDAST BLYFRI BENSIN" o "SOLO GASOLINA SIN PLOMO".

### Miscela di benzina e alcol etilico

In alcuni mercati, sono commercializzate miscele di benzina senza piombo e alcol etilico (etanolo), note anche con il nome di gasohol. Queste miscele possono essere utilizzate sul veicolo solo se la percentuale di etanolo è inferiore al 10%. Il loro numero di ottani non deve comunque essere inferiore a quello prescritto per la benzina.

Usare la benzina consigliata, conforme alle seguenti etichette:



83RM085

### NOTA:

*Se rifornite il veicolo con miscela di benzina e alcol e non siete soddisfatti della guidabilità o dei consumi, ritornate a utilizzare benzina senza piombo non miscelata con alcol.*

### Benzina contenente MTBE (dove legalmente disponibile)

La benzina senza piombo contenente MTBE (metil-t-butil etere) può essere utilizzata su questo veicolo purché il tenore di MTBE non sia maggiore del 15%. Questo carburante ossigenato non contiene alcool.

## AVVISO

Il serbatoio carburante è dotato di un apposito spazio per consentire al carburante di espandersi a temperature elevate. Se proseguite il rifornimento oltre la chiusura automatica della pistola erogatrice o nel momento in cui il carburante inizia a rifluire, l'apposito spazio si riempie. Se il serbatoio è troppo pieno ed è esposto a temperature elevate potrebbero verificarsi perdite di carburante. Per evitarle, interrompete il rifornimento alla chiusura automatica della pistola erogatrice o nel momento in cui il combustibile inizia a rifluire (nel caso in cui vengano utilizzati impianti di rifornimento alternativi non automatici).

## AVVISO

Fate attenzione a non rovesciare carburante contenente alcol sulla carrozzeria durante il rifornimento. Fosse il caso, pulitelo immediatamente. Infatti, l'alcool presente nel carburante potrebbe causare danni alle parti verniciate, che non sono coperti dalla Garanzia limitata sul veicolo nuovo.

## INFORMAZIONI PRIMA DI METTERSI ALLA GUIDA

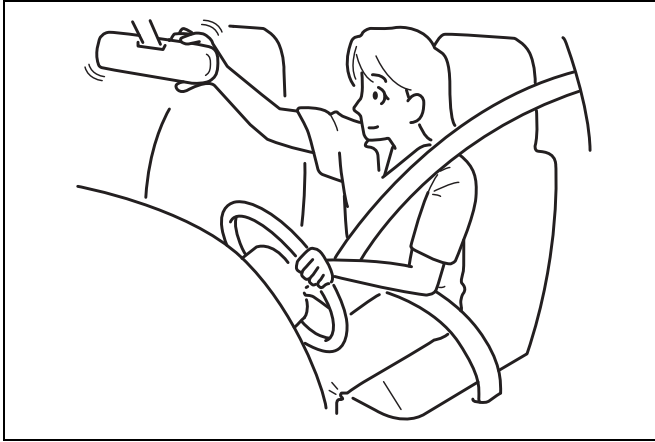

60G404

Chiavi .....	2-1
Apertura/chiusura porte .....	2-2
Telecomando sistema di avviamento motore a pulsante senza chiave/Trasmettitore sistema di apertura senza chiave .....	2-6
Sistema antifurto (se in dotazione) .....	2-17
Cristalli .....	2-19
Specchietti retrovisori .....	2-21
Sedili anteriori .....	2-24
Sedili posteriori .....	2-27
Cinture di sicurezza e sistemi di ritenuta per bambini ...	2-31

Sistemi di ritenuta per bambini per i paesi che recepiscono il Regolamento ONU N. 16 .....	2-43
Sistemi di ritenuta supplementari (airbag) .....	2-53
Quadro strumenti .....	2-68
Tachimetro .....	2-69
Contagiri .....	2-69
Indicatore di livello del carburante .....	2-69
Indicatore della temperatura .....	2-70
Regolazione della luminosità .....	2-70
Display informazioni .....	2-71
Spie e indicatori ottici .....	2-92
Leva di comando luci .....	2-108
Interruttore fendinebbia (se in dotazione) .....	2-113
Interruttore regolatore assetto fari (se in dotazione) .....	2-113
Leva di comando indicatori di direzione .....	2-114
Pulsante luci di emergenza .....	2-115
Leva tergicristallo/lavacristallo .....	2-115
Leva di regolazione della posizione del volante (se in dotazione) .....	2-120
Avvisatore acustico .....	2-121
Interruttore lunotto termico e specchi retrovisori esterni riscaldati (se in dotazione) .....	2-121

### Chiavi

#### ESEMPIO

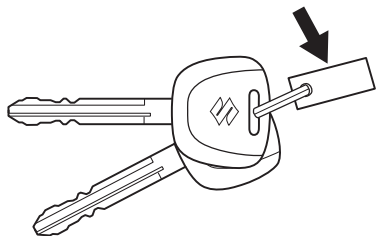

54G489

Il veicolo viene consegnato con due chiavi identiche. È consigliabile conservare la chiave di scorta in un luogo sicuro. Ogni chiave comanda l'apertura/la chiusura di tutte le porte.

Ciascuna chiave possiede un codice identificativo riportato sulla chiave stessa oppure su una targhetta metallica consegnata assieme alle chiavi. È consigliabile conservare questa targhetta (dove prevista) in un luogo sicuro perché, in caso di smarrimento, il codice che reca servirà per richiedere le chiavi nuove. Riportare il numero nello spazio sottostante come riferimento per il futuro.

NUMERO DELLA CHIAVE:

#### Sistema immobilizzatore

Questo sistema, ideato per proteggere il veicolo dai tentativi di furto, agisce disattivando elettronicamente l'impianto di avviamento del motore.

Il motore può essere avviato solo con la chiave originale del veicolo o con il telecomando del sistema di avviamento motore a pulsante senza chiave in cui è memorizzato un codice elettronico di identificazione. Portando il commutatore di accensione su "ON" oppure premendo l'interruttore motore per spostare la modalità di accensione in posizione di inserimento, la chiave o il telecomando invierà il codice identificativo al veicolo. È possibile ordinare eventuali chiavi o telecomandi di scorta presso il concessionario SUZUKI di fiducia. Il veicolo deve essere programmato con l'esatto codice di identificazione del ricambio. Le chiavi prodotte da fabbri tradizionali non funzioneranno.



80JM122

Se la spia avvertenza sistema immobilizzatore/avviamento motore a pulsante senza chiave lampeggia con il commutatore di accensione in posizione "ON" o la modalità di accensione in posizione di inserimento, il motore non si avvierà.

#### AVVISO

**Non modificate, né rimuovete il sistema immobilizzatore. Se modificato o rimosso, il sistema non è in grado di funzionare a dovere.**

#### NOTA:

- Se la spia avvertenza sistema immobilizzatore/avviamento motore a pulsante senza chiave lampeggia o si accende a luce fissa, sul display informazioni potrebbe apparire un messaggio.
- Il sistema immobilizzatore non richiede manutenzione.

#### Per i veicoli privi di sistema di avviamento motore a pulsante senza chiave

Se la spia lampeggia, portare dapprima la chiave su "LOCK" e poi nuovamente su "ON".

Se la spia continua a lampeggiare dopo aver riposizionato il commutatore di accensione su "ON", è possibile sia presente un'anomalia della chiave o del sistema immobilizzatore. Rivolgersi al concessionario SUZUKI di fiducia e far controllare il sistema.

## Per i veicoli con sistema di avviamento motore a pulsante senza chiave

Se questa spia lampeggia, spostare la modalità di accensione su disinserimento e poi nuovamente su inserimento. Inoltre, vedere quanto indicato in "Se la spia di segnalazione principale lampeggia ed è impossibile avviare il motore" al capitolo "Avviamento/arresto del veicolo (veicoli con sistema di avviamento motore a pulsante senza chiave)" nella sezione FUNZIONAMENTO DEL VEICOLO.

Se la spia continua a lampeggiare dopo aver spostato nuovamente la modalità di accensione in posizione di inserimento, è possibile sia presente un'anomalia della chiave o del sistema immobilizzatore. Rivolgersi al concessionario SUZUKI di fiducia e far controllare il sistema.

La spia dell'immobilizzatore/sistema di avviamento motore a pulsante senza chiave potrebbe lampeggiare anche se il telecomando non si trova all'interno del veicolo una volta chiusa la porta o tentando di avviare il motore.

### NOTA:

- In caso di smarrimento della chiave di accensione o del telecomando, rivolgetevi al più presto al concessionario SUZUKI per far disattivare l'oggetto smarrito e richiedere quello nuovo.
- In caso di possesso di altri veicoli dotati di chiavi elettroniche, tenete queste ultime lontano dal commutatore di

accensione o dall'interruttore motore del vostro veicolo SUZUKI in quanto potrebbero causare interferenze con il sistema immobilizzatore e impedire l'avviamento del motore.

- Se attaccate oggetti metallici alla chiave o al telecomando, il motore potrebbe non avviarsi.

### AVVISO

La chiave elettronica e il telecomando sono dispositivi elettronici molto sensibili. Per non danneggiarli:

- Evitate gli urti, l'umidità e le temperature elevate. Non esponete ai raggi diretti del sole (ad esempio sul cruscotto).
- Non avvicinate loro oggetti magnetici.

### Cicalino di avviso chiave inserita (se in dotazione)

Se la porta del conducente è aperta e la chiave è ancora inserita nel commutatore di accensione, si attiverà un cicalino acustico in modo intermittente per ricordare al conducente di estrarre la chiave.

## Apertura/chiusura porte

### Apertura/chiusura porte laterali

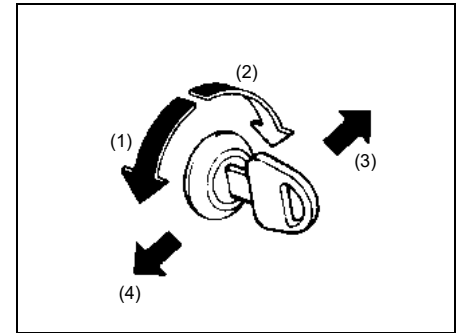

60B008

- (1) SBLOCCO
- (2) BLOCCO
- (3) Posteriore
- (4) Anteriore

Per bloccare una porta anteriore dall'esterno del veicolo:

- Inserire la chiave e ruotarla verso la parte posteriore del veicolo oppure
- Ruotare il pomello di chiusura in avanti, quindi tirare la maniglia senza rilasciarla, chiudendo la porta.

## INFORMAZIONI PRIMA DI METTERSI ALLA GUIDA

Per sbloccare una porta anteriore dall'esterno del veicolo, inserire la chiave e ruotarla verso la parte anteriore del veicolo.

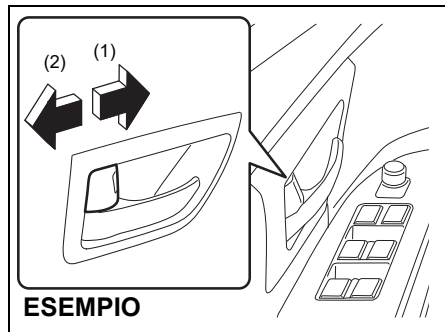

- (1) BLOCCO
- (2) SBLOCCO

Per bloccare una porta dall'interno del veicolo, ruotare il pomello di chiusura in avanti. Per riapirla, ruotarlo in senso opposto.

Per bloccare una porta posteriore dall'esterno del veicolo, ruotare il pomello di chiusura in avanti e chiudere la porta. Chiudendo la porta, non è necessario mantenere tirata la maniglia.

### NOTA:

*Quando chiudete una delle porte anteriori bloccate, trattenete la maniglia altrimenti la porta non rimarrà bloccata.*

## Sistema chiusura centralizzata

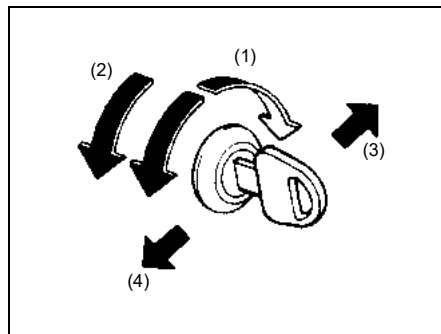

- (1) BLOCCO
- (2) SBLOCCO
- (3) Posteriore
- (4) Anteriore

È possibile bloccare o sbloccare contemporaneamente tutte le porte (compreso il portellone) utilizzando la chiave nella serratura della porta lato guida.

Per bloccare contemporaneamente tutte le porte, inserire la chiave nella serratura della porta lato guida e ruotarla una volta verso la parte posteriore del veicolo.

Per sbloccare contemporaneamente tutte le porte, inserire la chiave nella serratura della porta lato guida e ruotarla due volte verso la parte anteriore del veicolo.

### NOTA:

*È possibile attivare la funzione che sblocca tutte le porte anziché con due azioni con una soltanto (e viceversa), tramite la modalità di impostazione del display informazioni. Per ulteriori dettagli sulla modalità di utilizzo del display informazioni, fate riferimento a "Display informazioni" in questa sezione.*

Per sbloccare solo la porta lato guida, inserire la chiave nella serratura della porta guidatore e ruotarla una sola volta verso la parte anteriore del veicolo.

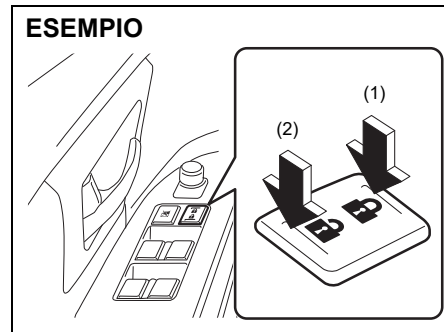

- (1) BLOCCO
- (2) SBLOCCO

È inoltre possibile bloccare o sbloccare contemporaneamente tutte le porte azionando rispettivamente la parte anteriore o posteriore del pulsante come illustrato in figura.

**NOTA:**

- Le porte possono anche essere bloccate o sbloccate tramite il trasmettitore o il telecomando. Fate riferimento a "Telecomando sistema di avviamento motore a pulsante senza chiave/Trasmettitore sistema di apertura senza chiave" in questa sezione.
- Se il veicolo è dotato di sistema di avviamento motore a pulsante senza chiave, potete anche bloccare e sbloccare tutte le porte premendo il pulsante posto sulla maniglia. Fate riferimento a "Telecomando sistema di avviamento motore a pulsante senza chiave/Trasmettitore sistema di apertura senza chiave" in questa sezione.

## Sistema di chiusura doppia (se in dotazione)

È un sistema che impedisce lo sbloccaggio non autorizzato delle porte.

Il sistema di chiusura doppia si attiva ruotando la chiave nella serratura della porta lato conducente.

**NOTA:**

- Il sistema di chiusura doppia può anche essere attivato tramite il trasmettitore o il telecomando. Fate riferimento a "Telecomando sistema di avviamento motore a pulsante senza chiave/Trasmettitore sistema di apertura senza chiave" in questa sezione.
- Se il veicolo è dotato di sistema di avviamento motore a pulsante senza chiave, potete anche attivare il sistema di chiusura doppia premendo il pulsante posto sulla maniglia. Fate riferimento a "Telecomando sistema di avviamento motore a pulsante senza chiave/Trasmettitore sistema di apertura senza chiave" in questa sezione.

### ⚠ AVVERTENZA

**Se attivate il sistema di chiusura doppia non è più possibile aprire le porte dall'interno del veicolo, pertanto prima di scendere, assicuratevi che non siano presenti persone a bordo.**

**NOTA:**

- Il sistema di chiusura doppia non funziona se una o più porte sono aperte o non del tutto chiuse. Prima di inserire il sistema di chiusura doppia, controllate che tutte le porte (incluso il portellone del bagagliaio) siano chiuse e bloccate.
- Il sistema di chiusura doppia si disinserisce automaticamente, consentendo l'apertura delle porte laterali, portando il

commutatore di accensione su "ON" oppure premendo l'interruttore motore per spostare la modalità di accensione in posizione di inserimento.

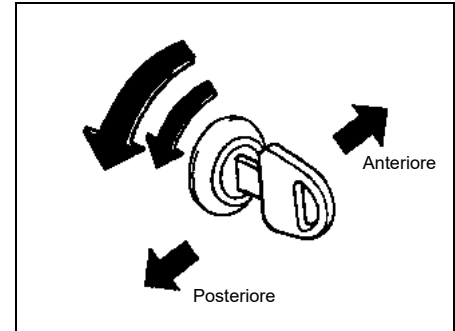

83E105

### Inserimento del sistema:

Inserire la chiave nella serratura della porta lato guida e ruotarla due volte verso la parte posteriore del veicolo, entro 3 secondi.

Quando il sistema è inserito, i pomelli di chiusura delle porte laterali sono disabilitate.

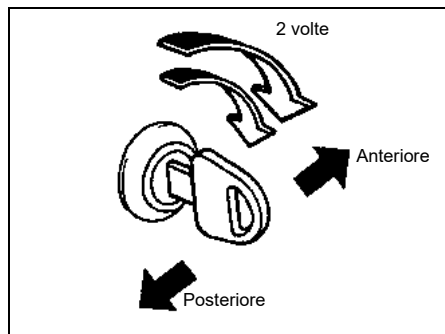

83E107

### Disinserimento del sistema:

Per sbloccare contemporaneamente tutte le porte (portellone compreso), inserire la chiave nella serratura della porta lato guida e ruotarla due volte verso la parte anteriore del veicolo.

### NOTA:

È possibile attivare la funzione che sblocca tutte le porte anziché con due azioni con una soltanto (e viceversa), tramite la modalità di impostazione del display informazioni. Per ulteriori dettagli sulla modalità di utilizzo del display informazioni, fate riferimento a "Display informazioni" in questa sezione.

Per sbloccare solo la porta lato conducente, inserire la chiave nella serratura della porta conducente e ruotarla una sola volta verso la parte anteriore del veicolo.

## Serrature con sicurezza bambini (porta posteriore)

### ESEMPIO

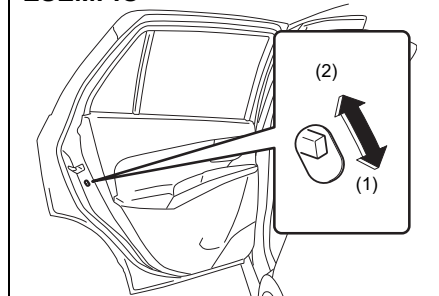

61MM0A046

- (1) BLOCCO
- (2) SBLOCCO

Entrambe le porte posteriori sono dotate di serrature con sicurezza bambini che impediscono l'apertura accidentale delle porte dall'interno del veicolo. Quando la leva di bloccaggio è in posizione di BLOCCO (1), la porta posteriore può essere aperta esclusivamente dall'esterno. Quando la leva di bloccaggio è in posizione di SBLOCCO (2), la porta posteriore può essere aperta dall'interno e dall'esterno.

## ⚠ AVVERTENZA

Bloccate sempre le serrature con sicurezza bambini quando vi sono bambini sui sedili posteriori.

## Portellone

### ESEMPIO

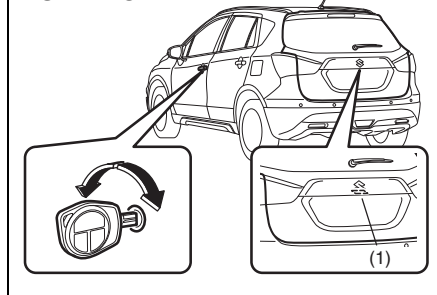

61MM0A047

- (1) Dispositivo di apertura portellone

Il portellone può essere bloccato e sbloccato ruotando la chiave nella serratura della porta lato conducente.

Per aprire il portellone, premere e mantenere premuto il dispositivo di apertura (1) e sollevare il portellone.

**NOTA:**

Se il portellone non è perfettamente chiuso, procedete come segue:

- 1) Premete il dispositivo di apertura (1) e aprite il portellone.
- 2) Chiudete il portellone dopo alcuni secondi.
- 3) Assicuratevi che il portellone sia chiuso.

**▲ AVVERTENZA**

**Assicuratevi sempre della perfetta chiusura del portellone. Viaggiare con il portellone aperto o non perfettamente chiuso può costituire un grave pericolo in quanto, in caso di incidente, gli occupanti potrebbero essere facilmente sbalzati fuori dal veicolo. La perfetta chiusura del portellone impedisce, inoltre, l'immissione dei gas di scarico all'interno dell'abitacolo.**

Qualora non fosse possibile azionare il dispositivo di apertura portellone (1) a causa di un'anomalia o dello scaricamento della batteria, il portellone può comunque essere aperto dall'interno del veicolo.

- 1) Rimuovere la cappelliera (se in dotazione) e abbattere il sedile posteriore in avanti, per un migliore accesso. A tal riguardo, per maggiori informazioni, consultare il paragrafo "Ribaltamento sedili posteriori".

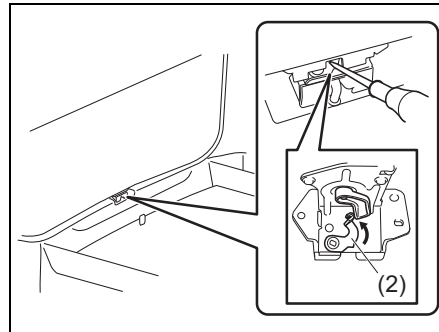

54P000205

- 2) Aprire il portellone azionando la leva di apertura di emergenza (2) mediante un cacciavite a punta piatta o utilizzando la manovella del cric. Per bloccare nuovamente il portellone sarà semplicemente sufficiente richiuderlo.

Qualora non fosse ancora possibile sbloccare il portellone premendo l'apposito pulsante (1), fare controllare il veicolo dal concessionario SUZUKI.

**▲ ATTENZIONE**

**Assicuratevi che non vi siano persone nello spazio di manovra del portellone mentre effettuate l'apertura dall'interno del veicolo.**

**Telecomando sistema di avviamento motore a pulsante senza chiave/  
Trasmettitore sistema di apertura senza chiave**

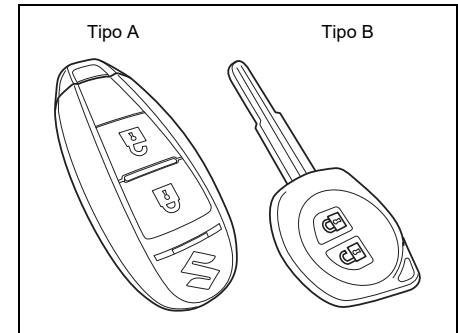

68LM205

Il veicolo può essere equipaggiato di telecomando sistema di avviamento motore a pulsante senza chiave (tipo A) oppure di trasmettitore sistema di apertura senza chiave (tipo B). Il telecomando gestisce il sistema di apertura senza chiave e il sistema di avviamento motore a pulsante senza chiave. Il trasmettitore gestisce il solo sistema di apertura senza chiave. Per maggiori dettagli, vedere le spiegazioni seguenti.



### AVVERTENZA

Le onde radio trasmesse dalle antenne del sistema di avviamento motore a pulsante senza chiave possono interferire con il funzionamento di dispositivi medici quali i pacemaker. L'eventuale inosservanza delle seguenti precauzioni può aumentare il rischio di lesioni gravi, anche mortali, dovute alle interferenze delle onde radio.

- Chiunque utilizzi dispositivi medici, quali i pacemaker, deve consultare il fornitore del proprio dispositivo o il personale medico preposto per informazioni in merito alle possibili interferenze causate al dispositivo dalle onde radio generate dalle antenne.
- Se le interferenze delle onde radio rappresentano un problema, fate disabilitare le antenne dal concessionario SUZUKI.

### Telecomando sistema di avviamento motore a pulsante senza chiave (tipo A)

Con il telecomando è possibile eseguire le seguenti operazioni:

- bloccare e sbloccare le porte premendo i pulsanti di BLOCCO/SBLOCCO sul telecomando; Vedere le spiegazioni fornite in questa sezione;
- bloccare e sbloccare le porte premendo l'apposito pulsante sulla maniglia. Per i dettagli, vedere le spiegazioni in questa sezione;
- avviare il motore senza l'ausilio della chiave di accensione. Per i dettagli, fare riferimento a "Interruttore motore" nella sezione FUNZIONAMENTO DEL VEICOLO.

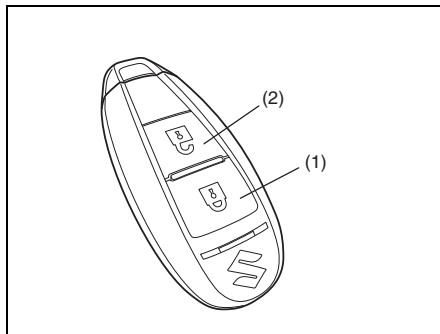

- (1) Pulsante di BLOCCO  
(2) Pulsante di SBLOCCO

È possibile bloccare o sbloccare tutte le porte del veicolo (compreso il portellone posteriore) contemporaneamente, in due modi, azionando il telecomando vicino al veicolo.

### Sistema chiusura centralizzata

- Per bloccare tutte le porte, premere il pulsante di BLOCCO (1) una volta.
- Per aprire solo la porta del conducente, premere una volta il pulsante di SBLOCCO (2).
- Per sbloccare le altre porte, premere ancora una volta il pulsante di SBLOCCO (2).

### NOTA:

*È possibile attivare la funzione che sblocca tutte le porte anziché con due azioni con una soltanto (e viceversa), tramite la modalità di impostazione del display informazioni. Per ulteriori dettagli sulla modalità di utilizzo del display informazioni, fate riferimento a "Display informazioni" in questa sezione.*

Al bloccaggio delle porte, gli indicatori di direzione lampeggeranno una volta e il cicalino esterno emetterà una segnalazione acustica.

### Sistema di chiusura centralizzata con chiusura doppia (se in dotazione)

Per impedire lo sbloccaggio non autorizzato delle porte, procedere come segue. Quando il sistema di chiusura doppia è attivato, la movimentazione dei pomelli di chiusura non sbloccherà le porte laterali.

Inserimento del sistema:

Per bloccare tutte le porte, premere il pulsante di BLOCCO (1) due volte entro 3 secondi.

Disinserimento del sistema:

- Per aprire solo la porta del conducente, premere una volta il pulsante di SBLOCCO (2).
- Per sbloccare le altre porte, premere ancora una volta il pulsante di SBLOCCO (2).

**NOTA:**

*È possibile attivare la funzione che sblocca tutte le porte anziché con due azioni con una soltanto (e viceversa), tramite la modalità di impostazione del display informazioni. Per ulteriori dettagli sulla modalità di utilizzo del display informazioni, fate riferimento a "Display informazioni" in questa sezione.*

### AVVERTENZA

**Se attivate il sistema di chiusura doppia non è più possibile aprire le porte dall'interno del veicolo, pertanto prima di scendere, assicuratevi che non siano presenti persone a bordo.**

Al bloccaggio delle porte, gli indicatori di direzione lampeggeranno una volta e il cicalino esterno emetterà una segnalazione acustica. Un ulteriore lampeggio degli indicatori di direzione e un'ulteriore emissione acustica segneranno l'attivazione del sistema di chiusura doppia.

Quando il telecomando si trova all'interno del veicolo, premendo il pulsante di BLOCCO sul telecomando, l'avvisatore acustico esterno emetterà una segnalazione acustica e non sarà possibile bloccare le porte.

Quando le porte sono sbloccate:

- Gli indicatori di direzione lampeggeranno due volte e il cicalino esterno emetterà due segnalazioni acustiche.
- Se la plafoniera interna si trova in posizione "DOOR", si accenderà per circa 15 secondi e poi si spegnerà. Se, invece, durante questo periodo di tempo l'interruttore motore viene premuto, la plafoniera si spegnerà immediatamente.

Dopo aver premuto il pulsante di BLOCCO (1), verificare l'effettivo bloccaggio delle porte.

Se entro 30 secondi dallo sbloccaggio delle porte mediante il pulsante di SBLOCCO (2) nessuna porta viene aperta, esse si bloccheranno di nuovo automaticamente.

**NOTA:**

- *Il raggio di azione max del telecomando è di 5 metri (16 ft). Tuttavia questa distanza varia in base all'ambiente circostante, soprattutto se ci si trova nelle vicinanze di stazioni radio o di apparecchi CB (Citizen's Band).*
- *Quando la modalità di accensione è diversa da disinserimento, il telecomando non è in grado di comandare le porte.*
- *Quando una delle porte è aperta, premendo il pulsante di BLOCCO sul telecomando, l'avvisatore acustico esterno emetterà una segnalazione acustica e non sarà possibile bloccare le porte.*
- *In caso di smarrimento di uno dei telecomandi, recatevi al più presto presso il concessionario SUZUKI di fiducia per ottenerne uno nuovo. Assicuratevi che il concessionario programmi il codice del nuovo telecomando nella memoria del veicolo cancellando il codice precedente.*

### Sbloccaggio/bloccaggio porte senza chiave con i pulsanti sulle maniglie

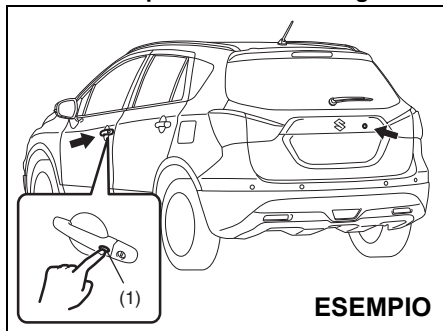

61MM0A049

Quando il telecomando si trova nel raggio di azione indicato nella presente sezione, è possibile bloccare o sbloccare le porte (compreso il portellone del bagagliaio) premendo il pulsante (1) posto sulla maniglia della porta lato guida, della porta lato passeggero anteriore o del portellone. Per impedire lo sbloccaggio non autorizzato delle porte, è possibile attivare il sistema di chiusura doppia.

Per bloccare le porte o inserire il sistema di chiusura doppia quando le porte sono aperte:

- Per bloccare tutte le porte, premere una volta il pulsante su una delle maniglie.
- Per bloccare tutte le porte inserendo il sistema di chiusura doppia, premere il pulsante su una delle maniglie due volte entro 3 secondi.

Al bloccaggio delle porte, gli indicatori di direzione lampeggeranno una volta e il cicalino esterno emetterà una segnalazione acustica. Un ulteriore lampeggio degli indicatori di direzione e un'ulteriore emissione acustica segneranno l'attivazione del sistema di chiusura doppia.

### ⚠ AVVERTENZA

**Se attivate il sistema di chiusura doppia non è più possibile aprire le porte dall'interno del veicolo, pertanto prima di scendere, assicuratevi che non siano presenti persone a bordo.**

Sbloccaggio di una porta o di tutte le porte:

- Per sbloccare solo una porta: premere una volta il pulsante su una delle maniglie.
- Per sbloccare tutte le porte: premere due volte il pulsante su una delle maniglie delle porte.

NOTA:

*È possibile attivare la funzione che sblocca tutte le porte anziché con due azioni con una soltanto (e viceversa), tramite la modalità di impostazione del display informazioni. Per ulteriori dettagli sulla modalità di utilizzo del display informazioni, fate riferimento a "Display informazioni" in questa sezione.*

Quando le porte sono sbloccate:

- Gli indicatori di direzione lampeggeranno due volte e il cicalino esterno emetterà due segnalazioni acustiche.
- Se la plafoniera interna si trova in posizione "DOOR", si accenderà per circa 15 secondi e poi si spegnerà. Se, invece, durante questo periodo di tempo l'interruttore motore viene premuto, la plafoniera si spegnerà immediatamente.

Dopo aver premuto il pulsante, verificare l'effettivo bloccaggio delle porte.

NOTA:

- *Il bloccaggio delle porte mediante pulsante non avviene nei seguenti casi:*
  - se una porta è aperta o non è perfettamente chiusa;
  - se la modalità di accensione è diversa da disinserimento;
- *Se, entro 30 secondi dallo sbloccaggio delle porte tramite pulsante, nessuna porta viene aperta, si bloccheranno di nuovo automaticamente.*

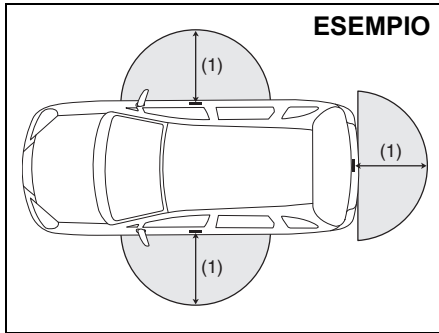

80J056

(1) 80 cm (2 1/2 ft)

Se il telecomando si trova a circa 80 cm (2 1/2 ft) dalla maniglia di una delle porte anteriori o del portellone, è possibile bloccare o sbloccare le porte tramite pulsante.

#### NOTA:

- Se il telecomando si trova ad una distanza maggiore, non sarà possibile bloccare o sbloccare le porte tramite pulsante.
- Il telecomando potrebbe non funzionare correttamente o il suo raggio di azione potrebbe ridursi se la batteria è scarica oppure se vi sono interferenze o disturbi radio.
- Se il telecomando si trova troppo vicino al cristallo di una porta, i pulsanti sulle maniglie potrebbero non funzionare.

- I pulsanti di bloccaggio/sbloccaggio porte potrebbero non funzionare correttamente se all'interno del veicolo è presente un altro telecomando.
- Il telecomando è in grado di azionare uno dei pulsanti sulle maniglie solo se si trova nel suo campo di ricezione. Ad esempio, se il telecomando si trova nel raggio di ricezione del pulsante sulla maniglia della porta lato guida, lo potrà azionare, ma non potrà azionare il pulsante della porta lato passeggero anteriore o quello del portellone.

- In presenza nelle vicinanze di altri telecomandi a radiofrequenza.
- Se il telecomando è posto vicino ad apparecchiature elettriche/elettroniche (ad es. personal computer).

Altre precauzioni da adottare e informazioni da conoscere:

- Assicuratevi sempre che la chiave sia riposta all'interno del telecomando. Diversamente, in caso di malfunzionamento del telecomando, non sarà possibile bloccare/sbloccare le porte.
- Assicuratevi di avere sempre con voi il telecomando.
- In caso di smarrimento di uno dei telecomandi, recatevi al più presto presso il concessionario SUZUKI di fiducia per ottenerne uno nuovo. Assicuratevi che il concessionario programmi il codice del nuovo telecomando nella memoria del veicolo cancellando il codice precedente.
- Il sistema può utilizzare fino a quattro telecomandi/chiavi. Per maggiori informazioni, rivolgetevi al concessionario SUZUKI di fiducia.
- La batteria del telecomando ha una durata di circa due anni. La durata effettiva, tuttavia, varia in base alle condizioni di utilizzo.

## AVVISO

**Il telecomando è un dispositivo elettronico molto sensibile. Per evitare di danneggiarlo:**

- Evitate gli urti, l'umidità e le temperature elevate. Non esponete ai raggi diretti del sole (ad esempio sulla plancia portastrumenti).
- Non avvicinatelo ad oggetti magnetici (ad es. un televisore).

#### NOTA:

Il sistema di avviamento motore a pulsante senza chiave potrebbe presentare problemi di funzionamento nei casi seguenti:

- In presenza di forti segnali provenienti da apparecchi televisivi, centraline elettroniche o telefoni cellulari posti nelle vicinanze.
- Se il telecomando è a contatto con oggetti metallici.

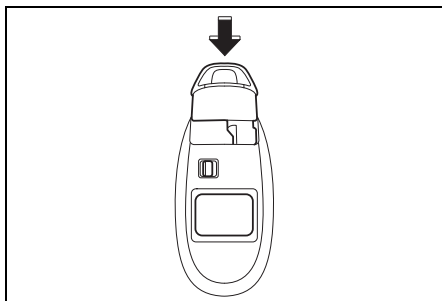

57L21016

Per riporre la chiave nel telecomando, spingerla all'interno del telecomando fino ad avvertire lo scatto di bloccaggio.

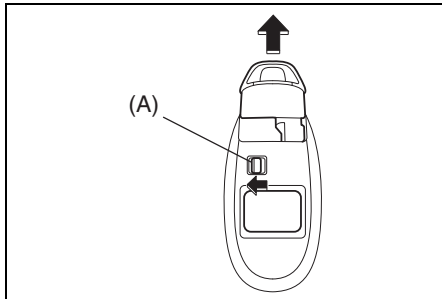

68LM247

Per estrarre la chiave dal telecomando, spingere il pulsante (A) in direzione della freccia e rimuovere la chiave come illustrato in figura.

### Cicalino del pulsante sulla maniglia

Nelle seguenti condizioni, il cicalino esterno emette dei bip per 2 secondi per segnalare che il pulsante sulla maniglia non funziona:

- il pulsante sulla maniglia viene premuto quando sono state chiuse tutte le porte e la modalità di accensione è stata imposta su accessori o inserimento usando l'interruttore motore;
- il pulsante sulla maniglia viene premuto in una delle seguenti condizioni, dopo che la modalità di accensione è stata messa in posizione di disinserimento usando l'interruttore motore e:
  - il telecomando è all'interno del veicolo;
  - una delle porte (incluso il portellone) è aperta.

Premere nuovamente il pulsante sulla maniglia dopo aver eseguito quanto segue:

spostare la modalità di accensione su disinserimento premendo l'interruttore motore, dopo aver tolto il telecomando dall'interno del veicolo, controllare che tutte le porte siano completamente chiuse.

### Funzione di richiamo

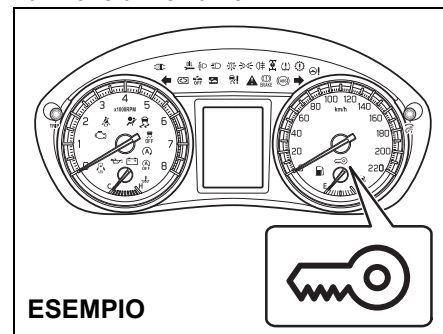

ESEMPIO

83RM02010

Se il telecomando non si trova a bordo del veicolo, il cicalino si attiverà a intermittenza per circa 2 secondi e la spia del sistema immobilizzatore/avviamento motore a pulsante senza chiave lampeggerà sul quadro strumenti nei seguenti casi:

Una o più porte erano aperte e sono state successivamente chiuse quando la modalità di accensione si trovava in una posizione diversa da blocco (disinserimento).

Riportando il telecomando a bordo del veicolo (esclusa la zona del bagagliaio), la spia si spegnerà entro alcuni secondi.

Se il telecomando si trova a bordo del veicolo, bloccando la porta lato guida o lato passeggero anteriore come descritto di seguito, si sbloccherà automaticamente:

- Aprendo la porta del conducente e bloccandola ruotando in avanti il pomello di chiusura oppure premendo l'interruttore di chiusura centralizzata, questa si sbloccherà automaticamente.
- Aprendo la porta del passeggero anteriore e bloccandola ruotando in avanti il pomello di chiusura oppure premendo l'interruttore chiusura centralizzata, questa si sbloccherà automaticamente.

#### NOTA:

- *La funzione di richiamo non verrà attivata quando il telecomando si trova sul quadro strumenti, nel cassetto portaoggetti, in un vano portaoggetti, nell'aletta parasole, sul pavimento, ecc.*
- *Assicuratevi di avere sempre con voi il telecomando.*
- *Non lasciate il telecomando a bordo quando vi allontanate dal veicolo.*

#### Sostituzione della batteria

In caso di malfunzionamento del telecomando, sostituire la pila.

### AVVISO

**Quando sostituite la pila, toccate preventivamente un oggetto metallico per scaricare l'elettricità statica accumulata su di voi o nei vostri abiti. In caso contrario, il telecomando potrebbe danneggiarsi.**

Per sostituire la pila del telecomando:

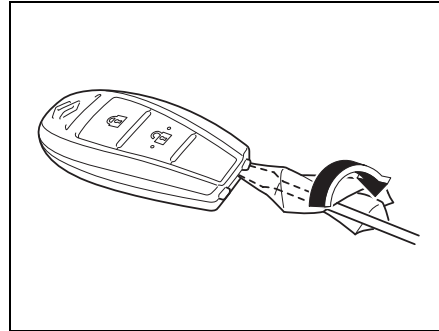

71LMT0201

- 1) Estrarre la chiave dal telecomando.
- 2) Aprire il telecomando facendo leva nell'apposita fessura con la punta di un cacciavite a lama piatta protetta da un panno morbido.

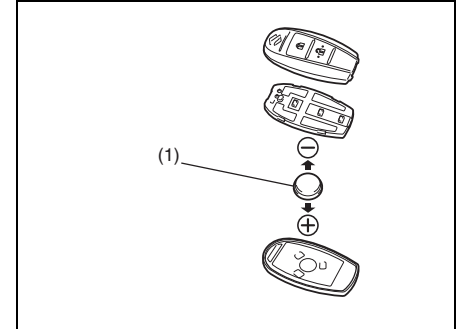

68LM210

- (1) Pila piatta al litio:  
CR2032 o equivalente

- 3) Sostituire la pila (1) in maniera che il polo + sia rivolto verso la parte inferiore del contenitore, come mostra l'immagine.
- 4) Chiudere bene il telecomando.
- 5) Assicurarsi che sia possibile azionare le porte con il telecomando.
- 6) Smaltire le pile esaurite come previsto dalle norme di legge. Non gettare le pile al litio nella spazzatura domestica.

### AVVERTENZA

Le pile al litio, se ingerite, possono causare gravi danni alla salute. Evitate di ingerirle. Conservate le pile al litio lontano dalla portata di bambini e animali domestici. In caso di ingestione, consultate immediatamente un medico.

### AVVISO

Il telecomando è un dispositivo elettronico molto sensibile. Per evitare di danneggiarlo, proteggerlo dall'infiltrazione di polvere, dall'umidità e dalla manomissione dei componenti interni.

#### NOTA:

Le pile esaurite devono essere smaltite in modo appropriato, come previsto dalle norme di legge, e non devono essere gettate nei normali rifiuti domestici.

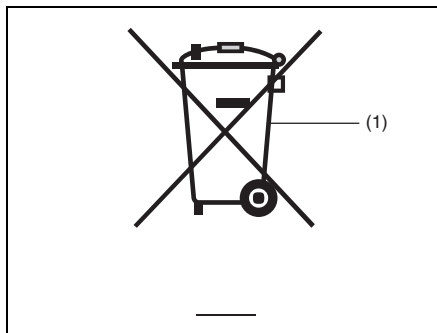

80JM133

(1) Simbolo del cassonetto barrato

Il simbolo del cassonetto barrato (1) indica che le batterie usate devono essere raccolte separatamente dai normali rifiuti urbani.

Assicurandosi che la batteria usata venga smaltita o riciclata in modo corretto, si contribuirà ad evitare potenziali conseguenze negative per l'ambiente e la salute, che altrimenti potrebbero verificarsi in caso di smaltimento inadeguato della batteria stessa. Il riciclaggio dei materiali contribuisce a preservare le risorse naturali. Per informazioni più dettagliate riguardo lo smaltimento o il riciclaggio della batteria usata, rivolgersi al concessionario SUZUKI di fiducia.

### Trasmettitore del sistema di apertura senza chiave (tipo B)

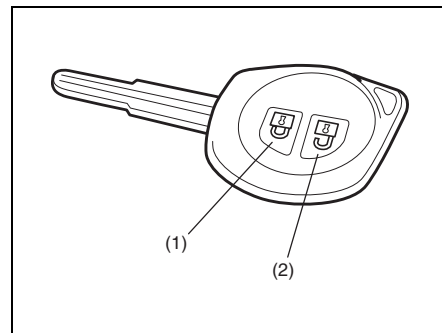

81A184

(1) Pulsante di BLOCCO  
(2) Pulsante di SBLOCCO

È possibile bloccare o sbloccare tutte le porte del veicolo (compreso il portellone posteriore) contemporaneamente, in due modi, azionando il trasmettitore vicino al veicolo.

### Sistema chiusura centralizzata

- Per bloccare tutte le porte, premere il pulsante di BLOCCO (1) una volta.
- Per aprire solo la porta del conducente, premere una volta il pulsante di SBLOCCO (2).
- Per sbloccare le altre porte, premere ancora una volta il pulsante di SBLOCCO (2).

#### NOTA:

*È possibile attivare la funzione che sblocca tutte le porte anziché con due azioni con una soltanto (e viceversa), tramite la modalità di impostazione del display informazioni. Per ulteriori dettagli sulla modalità di utilizzo del display informazioni, fate riferimento a "Display informazioni" in questa sezione.*

### Sistema di chiusura centralizzata con chiusura doppia (se in dotazione)

Per impedire lo sbloccaggio non autorizzato delle porte, procedere come segue. Quando il sistema di chiusura doppia è attivato, la movimentazione dei pomelli di chiusura non sbloccherà le porte laterali.

#### Inserimento del sistema:

Per bloccare tutte le porte, premere il pulsante di BLOCCO (1) due volte entro 3 secondi.

#### Disinserimento del sistema:

- Per aprire solo la porta del conducente, premere una volta il pulsante di SBLOCCO (2).
- Per sbloccare le altre porte, premere ancora una volta il pulsante di SBLOCCO (2).

#### NOTA:

*È possibile attivare la funzione che sblocca tutte le porte anziché con due azioni con una soltanto (e viceversa), tramite la modalità di impostazione del display informazioni. Per ulteriori dettagli sulla modalità di utilizzo del display informazioni, fate riferimento a "Display informazioni" in questa sezione.*

### AVVERTENZA

**Se attivate il sistema di chiusura doppia non è più possibile aprire le porte dall'interno del veicolo, pertanto prima di scendere, assicuratevi che non siano presenti persone a bordo.**

Al bloccaggio delle porte, gli indicatori di direzione lampeggeranno una volta. Un ulteriore lampeggio segnalerà l'attivazione del sistema di chiusura doppia.

Quando le porte sono sbloccate:

- Gli indicatori di direzione lampeggeranno due volte.
- Se la plafoniera interna si trova in posizione "DOOR", si accenderà per circa 15 secondi e poi si spegnerà. Questa volta, inserendo la chiave nel blocchetto di accensione, la plafoniera interna si spegnerà immediatamente.

Dopo aver premuto il pulsante di BLOCCO (1), verificare l'effettivo bloccaggio delle porte.



## INFORMAZIONI PRIMA DI METTERSI ALLA GUIDA

### NOTA:

Se entro 30 secondi dallo sbloccaggio delle porte mediante il pulsante di SBLOCCO (2) nessuna porta viene aperta, esse si bloccheranno di nuovo automaticamente.

### NOTA:

- Il raggio di azione max del trasmettitore è di circa 5 metri (16 ft). Tuttavia questa distanza varia in base all'ambiente circostante, soprattutto se ci si trova nelle vicinanze di stazioni radio o di apparecchi CB (Citizen's Band).
- Quando la chiave di accensione è inserita nel commutatore, il trasmettitore non è in grado di azionare le porte.
- Quando una delle porte è aperta, le serrature possono essere sbloccate soltanto con il trasmettitore e la spia indicatori di direzione non lampeggia.
- In caso di smarrimento di uno dei trasmettitori, recatevi al più presto presso il concessionario SUZUKI per ottenerne uno nuovo. Chiedete al concessionario di programmare il codice del nuovo trasmettitore nella memoria del veicolo cancellando il codice precedente.

### AVVISO

Il trasmettitore è un dispositivo elettronico molto sensibile. Per evitare di danneggiarlo:

- Evitate gli urti, l'umidità e le temperature elevate. Non esponete ai raggi diretti del sole (ad esempio sulla plancia portastrumenti).
- Non avvicinatelo ad oggetti magnetici (ad es. un televisore).

### Sostituzione della pila

In caso di malfunzionamento del trasmettitore, sostituire la pila.

### AVVISO

Quando sostituite la pila, toccate preventivamente un oggetto metallico per scaricare l'elettricità statica accumulata su di voi o nei vostri abiti. In caso contrario, il trasmettitore potrebbe danneggiarsi.

Per sostituire la pila del trasmettitore:

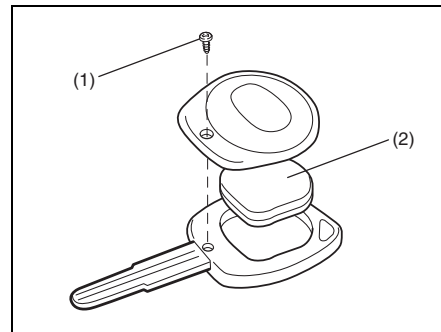

68LM248

- 1) Rimuovere la vite (1) e aprire il coperchio del trasmettitore.
- 2) Estrarre il trasmettitore (2).

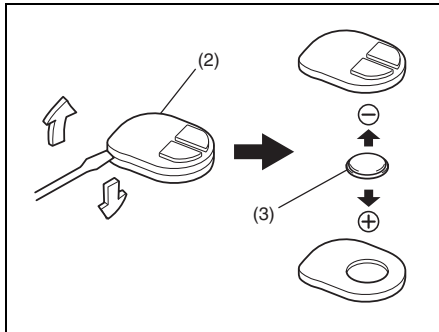

68LM249

(3) Pila piatta al litio:  
CR1616 o equivalente

- 3) Inserire la punta di un cacciavite a lama piatta nella scanalatura del trasmettitore (2) e fare leva per aprire.
- 4) Sostituire la pila (3) in maniera che il lato + sia rivolto verso il segno "+" del trasmettitore.
- 5) Richiudere il trasmettitore e reinserirlo nella propria sede.
- 6) Richiudere il coperchio del trasmettitore, quindi inserire e avvitare la vite (1).
- 7) Assicurarsi che sia possibile azionare le porte mediante il trasmettitore.
- 8) Smaltire le pile esaurite come previsto dalle norme di legge. Non gettare le pile al litio nella spazzatura domestica.

### ⚠ AVVERTENZA

Le pile al litio, se ingerite, possono causare gravi danni alla salute. Evitate di ingerirle. Conservate le pile al litio lontano dalla portata di bambini e animali domestici. In caso di ingestione, consultate immediatamente un medico.

### AVVISO

Il trasmettitore è un dispositivo elettronico molto sensibile. Per evitare di danneggiarlo, proteggerlo dall'infiltrazione di polvere, dall'umidità e dalla manomissione dei componenti interni.

#### NOTA:

*Le pile esaurite devono essere smaltite in modo appropriato, come previsto dalle norme di legge, e non devono essere gettate nei normali rifiuti domestici.*

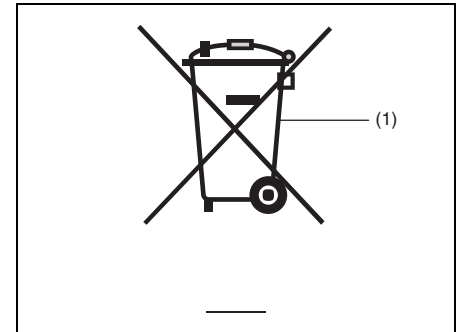

80JM133

(1) Simbolo del cassonetto barrato

Il simbolo del cassonetto barrato (1) indica che le batterie usate devono essere raccolte separatamente dai normali rifiuti urbani.

Assicurandosi che la batteria usata venga smaltita o riciclata in modo corretto, si contribuirà ad evitare potenziali conseguenze negative per l'ambiente e la salute, che altrimenti potrebbero verificarsi in caso di smaltimento inadeguato della batteria stessa. Il riciclaggio dei materiali contribuisce a preservare le risorse naturali. Per informazioni più dettagliate riguardo lo smaltimento o il riciclaggio della batteria usata, rivolgersi al concessionario SUZUKI di fiducia.

### Sistema antifurto (se in dotazione)

**NOTA:**

Per la spia antifurto dei modelli per Israele e Russia, vedete "Per Israele e Russia" nella sezione SUPPLEMENTI.

Il sistema antifurto si inserisce dopo circa 20 secondi dal bloccaggio delle porte (tuttavia, se il cofano motore è aperto, resta disinserito).

Sistema di avviamento motore a pulsante senza chiave – Utilizzare il telecomando oppure premere il pulsante sulla maniglia lato conducente, lato passeggero anteriore o del portellone.

Sistema di apertura senza chiave: utilizzare il trasmettitore.

Una volta inserito il sistema, eventuali tentativi di apertura di una porta tramite mezzi (\*) che non siano il telecomando del sistema di avviamento motore a pulsante senza chiave, dal pulsante sulla maniglia o dal trasmettitore del sistema di apertura senza chiave oppure tentativi di apertura del cofano motore faranno scattare l'allarme.

\* Questi mezzi comprendono:

- la chiave
- il pomello di chiusura sulla porta
- l'interruttore chiusura centralizzata

### AVVISO

**Non modificate, né rimuovete il sistema antifurto. Se modificato o rimosso, il sistema non è in grado di funzionare a dovere.**

**NOTA:**

- Il sistema antifurto fa scattare un allarme ogni qualvolta sia soddisfatta una delle condizioni previste per l'attivazione. A parte ciò, non possiede alcuna funzione capace di impedire l'accesso non autorizzato al veicolo.
- Dopo aver inserito il sistema antifurto, utilizzate sempre il telecomando del sistema di avviamento motore a pulsante senza chiave, il pulsante sulla maniglia o il trasmettitore del sistema di apertura senza chiave per sbloccare le porte. L'uso della chiave, infatti, farà scattare l'allarme.
- Se il veicolo deve essere utilizzato da una persona che non conosce il sistema antifurto, consigliamo di illustrarne il funzionamento oppure di disabilitarlo preventivamente. L'attivazione erronea dell'allarme può recare fastidio agli altri.
- Anche dopo aver inserito il sistema antifurto, proteggetevi sempre da eventuali furti. Non lasciate denaro o oggetti di valore a bordo del veicolo.
- Il sistema antifurto non richiede manutenzione.

### Come inserire il sistema antifurto (quando abilitato)

Bloccare tutte le porte (compreso il portellone) utilizzando il telecomando del sistema di avviamento motore a pulsante senza chiave, il pulsante sulla maniglia o il trasmettitore del sistema di apertura senza chiave. La spia dell'antifurto (1) inizierà a lampeggiare e, entro circa 20 secondi, il sistema risulterà inserito.

Durante il tempo di inserimento, la spia continuerà a lampeggiare a intervalli di circa 2 secondi.

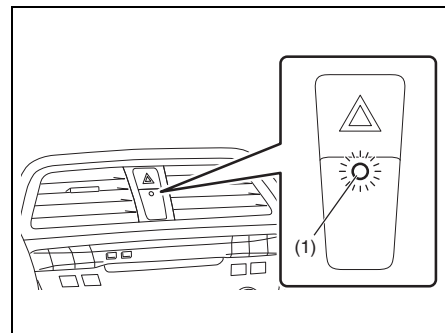

61MM0A134

### NOTA:

- *Onde evitare di far scattare involontariamente l'allarme, non inseritelo quando vi sono persone a bordo. L'allarme scatta se la persona a bordo sblocca e apre una porta tramite il pomello di chiusura o l'interruttore della chiusura centralizzata o sblocca il cofano motore.*
- *Il sistema antifurto non si inserisce bloccando le porte dall'esterno con la chiave, né utilizzando i pomelli di chiusura sulle porte o l'interruttore della chiusura centralizzata dall'interno.*
- *Se una delle porte non viene aperta entro circa 30 secondi dallo sbloccaggio con il telecomando del sistema di avviamento motore a pulsante senza chiave, con il pulsante sulla maniglia o con il trasmettitore del sistema di apertura senza chiave, si ribloccheranno tutte automaticamente. Quando le porte si ribloccano automaticamente, il sistema antifurto si attiverà in circa 20 secondi.*

### Come disinserire il sistema antifurto

È sufficiente sbloccare le porte utilizzando il telecomando del sistema di avviamento motore a pulsante senza chiave, il pulsante sulla maniglia o il trasmettitore del sistema di apertura senza chiave. La spia antifurto si spegne a indicare che il sistema è disinserito.

### Come arrestare l'allarme

Se l'allarme scatta accidentalmente, sbloccare le porte con il telecomando del sistema di avviamento motore a pulsante senza chiave, il pulsante sulla maniglia o il trasmettitore sistema di apertura senza chiave oppure premere l'interruttore motore per spostare la modalità di accensione in posizione di inserimento o girare il commutatore di accensione su "ON". A questo punto, l'allarme si arresterà.

### NOTA:

- *Anche dopo aver arrestato l'allarme, se bloccate le porte con il telecomando del sistema di avviamento motore a pulsante senza chiave, il pulsante sulla maniglia o il trasmettitore del sistema di apertura senza chiave, il sistema antifurto si reinererà con un ritardo di circa 20 secondi.*
- *Se si scollega la batteria mentre il sistema antifurto è inserito o l'allarme è in funzione, l'allarme scatterà o scatterà nuovamente una volta che viene ricollegata, per quanto, in questo ultimo caso, non scatterà nel periodo che intercorre tra lo scollegamento/ricollegamento della batteria.*
- *Anche dopo l'arresto dell'allarme al termine del tempo di funzionamento predefinito, esso si riattiverà aprendo una delle porte o il cofano motore senza aver preventivamente disinserito il sistema.*

### Verifica dell'eventuale attivazione dell'allarme durante il parcheggio

Se l'allarme è scattato a causa di un tentativo di accesso non autorizzato e si preme l'interruttore motore per spostare la modalità di accensione in posizione di inserimento oppure si sposta il commutatore di accensione su "ON", la spia antifurto lampeggerà rapidamente per circa 8 secondi durante i quali il cicalino emetterà 4 segnalazioni acustiche. In questo caso, verificare se sia effettivamente avvenuto il tentativo di scasso quando ci si trovava lontano dal veicolo.

### Quando è abilitato

Quando è abilitato e non appena viene soddisfatta una delle condizioni di attivazione dell'allarme, il sistema fa lampeggiare le luci di emergenza per circa 40 secondi. Inoltre, fa suonare il cicalino interno ad intermittenza, per circa 10 secondi, seguito da segnalazioni intervallate dell'avvisatore acustico per circa 30 secondi.

In questo periodo, la spia antifurto continua a lampeggiare.

## Cristalli

### Comandi alzacristalli elettrici

Gli alzacristalli elettrici funzionano solo con il commutatore di accensione su "ON" o modalità di accensione in posizione di inserimento.

#### Lato conducente

##### ESEMPIO

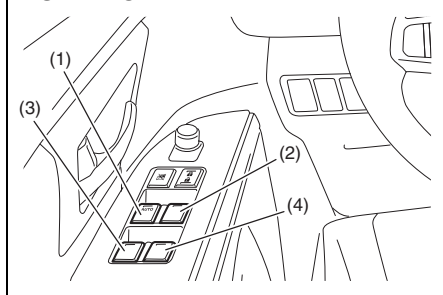

61MM0A051

La porta lato guida è dotata di un pulsante (1) che comanda il cristallo lato conducente, un pulsante (2) che comanda il cristallo lato passeggero anteriore o i pulsanti (3) e (4) che comandano rispettivamente i cristalli posteriori sinistro e destro.

#### Lato passeggero

##### ESEMPIO



61MM0A052

La porta lato passeggero è dotata dell'interruttore (5) che ne aziona il cristallo.

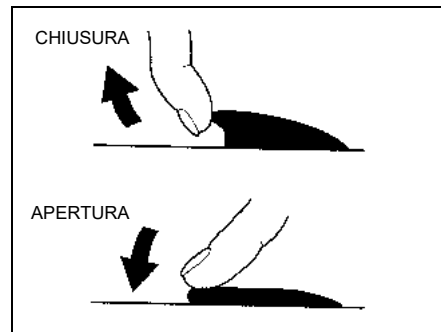

81A009

Per l'apertura, premere la parte frontale del pulsante. Per la chiusura, sollevarla.

Il finestrino del conducente è dotato della funzione di "apertura e chiusura automatica" per una maggiore praticità (ad esempio ai caselli o ai ristoranti drive-thru). Questo significa che è possibile aprire o chiudere il finestrino senza tenere premuto il pulsante nella posizione di "abbassamento" o "sollevamento". Premere o sollevare completamente l'interruttore del cristallo lato guida e rilasciarlo. Per fermare il cristallo prima che raggiunga la posizione di apertura o chiusura completa, tirare verso l'alto o premere brevemente l'interruttore.

## Pulsante di blocco

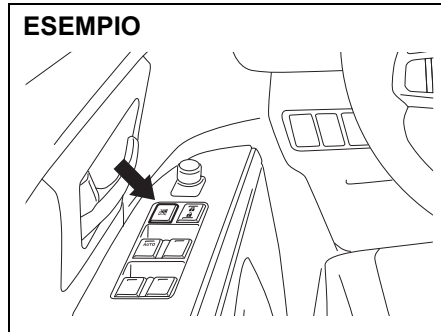

61MM0A053

La porta lato conducente è anche dotata di pulsante per il bloccaggio dei cristalli lato passeggero. L'azionamento di detto pulsante inibisce l'apertura/chiusura dei cristalli porte passeggero utilizzando il pulsante (2), (3), (4) o (5). Premere nuovamente il pulsante di blocco cristalli passeggero per ristabilire il normale funzionamento.

## **▲ AVVERTENZA**

- **Bloccate sempre i cristalli lato passeggero quando vi sono dei bambini a bordo. I bambini sono infatti maggiormente esposti al rischio di lesioni provocate dai vetri in movimento.**
- **Assicuratevi che nessun occupante del veicolo sia esposto a rischi di lesioni (ad es. alle mani o alla testa) provocate dai vetri in chiusura.**
- **Estraete sempre la chiave di accensione o il telecomando del sistema di avviamento motore a pulsante senza chiave quando si abbandona il veicolo, anche se per un breve periodo. Inoltre, non lasciate bambini incustoditi a bordo: potrebbero, infatti, azionare i comandi e rimanere intrappolati dalla corsa dei cristalli in movimento.**

### NOTA:

*Guidando con uno dei cristalli posteriori aperti, è possibile che udiate un forte rumore causato dalle vibrazioni dell'aria. Per ridurlo, è sufficiente aprire il cristallo anteriore lato conducente o passeggero oppure chiudere leggermente quello posteriore.*

## Funzione antipizzicamento

Il cristallo lato guida è dotato di funzione antipizzicamento. La funzione rileva la presenza di un corpo estraneo intercettato dal cristallo in fase di chiusura automatica (ossia senza dover mantenere l'interruttore in posizione di chiusura) e ferma il cristallo medesimo onde evitare danni e lesioni.

## **▲ AVVERTENZA**

**Assicuratevi che nessun occupante del veicolo sia esposto a rischi di lesioni (ad es. alle mani o alla testa) provocate dai vetri in chiusura. La funzione potrebbe non essere in grado di rilevare l'oggetto pizzicato dal cristallo in chiusura, indipendentemente dalla sua dimensione, durezza e posizione.**

### ⚠ ATTENZIONE

- La funzione antipizzicamento non è attiva mantenendo l'interruttore del cristallo in posizione di chiusura.
- La funzione antipizzicamento potrebbe non rilevare l'oggetto intercettato dal cristallo in movimento, se si trova appena prima della chiusura completa del vetro.

#### NOTA:

Se risultasse impossibile chiudere il cristallo con la funzione automatica in caso di guasto del sistema antipizzicamento, è sempre possibile farlo mantenendo l'interruttore del finestrino in posizione di sollevamento.

Marciando in fuoristrada estremo, la funzione antipizzicamento potrebbe attivarsi accidentalmente quale reazione del finestrino agli scossoni del veicolo.

#### Inizializzazione della funzione antipizzicamento

La funzione si disattiva dopo aver scollegato e ricollegato la batteria o aver sostituito il fusibile. In queste condizioni, l'apertura automatica resta disabilitata mentre rimane attiva la chiusura automatica. Occorre quindi inizializzare la funzione antipizzicamento.

La funzione antipizzicamento può essere inizializzata effettuando la procedura seguente:

- 1) Portare il commutatore di accensione su "ON" oppure premere l'interruttore motore per spostare la modalità di accensione in posizione di inserimento.
- 2) Aprire completamente il finestrino lato guida mantenendo l'interruttore in posizione di apertura.
- 3) Chiudere il finestrino lato guida tenendo sollevato l'interruttore per 2 secondi dalla chiusura completa.
- 4) Verificare se la funzione di apertura/chiusura automatiche del finestrino lato guida funziona.

### ⚠ AVVERTENZA

**Ogni volta che si scollega e ricollega la batteria o a seguito della sostituzione del fusibile, è poi necessario inizializzare la funzione antipizzicamento.**

**La funzione antipizzicamento rimarrà disabilitata fino al completamento dell'inizializzazione.**

Se la chiusura e apertura automatiche non dovessero funzionare anche dopo l'inizializzazione, è possibile che vi sia un guasto a sistema antipizzicamento. Far controllare il veicolo da un concessionario autorizzato SUZUKI.

## Specchietti retrovisori

### Specchietto retrovisore interno

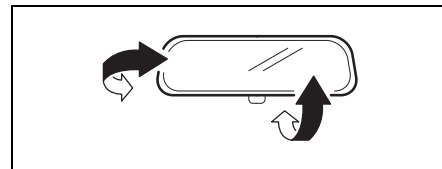

68LMT0205

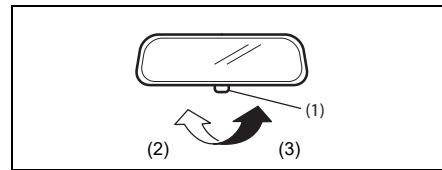

68LMT0206

- (2) Guida diurna
- (3) Guida notturna

Lo specchietto retrovisore interno è regolabile manualmente in modo da poter rendere visibile la parte posteriore del veicolo. Per regolare lo specchio, portare la levetta (1) in posizione normale (guida diurna), quindi spostarlo manualmente agendo nei quattro sensi fino a raggiungere la posizione desiderata.

In caso di guida notturna, portare la levetta in posizione antiabbagliante in modo da ridurre i disturbi causati dai fari dei veicoli che seguono.

## ⚠ AVVERTENZA

- Regolate sempre lo specchietto con la levetta spostata in posizione di guida diurna.
- Usate la posizione per la guida notturna solo quando è necessario evitare l'abbagliamento dei veicoli che seguono. Tenete presente che, in posizione guida notturna, la visuale è molto ridotta rispetto alla posizione di guida diurna.

## Specchietto retrovisore interno con funzione antiabbagliamento automatico (se in dotazione)

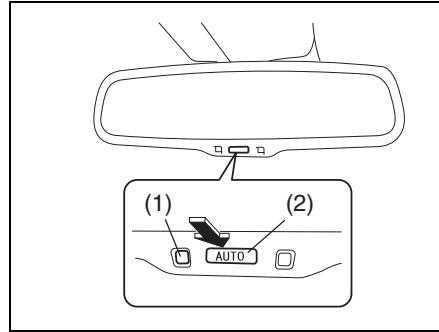

57L30019

Lo specchietto retrovisore interno con funzione antiabbagliamento automatico è regolabile manualmente in modo da poter rendere visibile la parte posteriore del veicolo. Questo specchietto è dotato di una funzione che riduce automaticamente l'abbagliamento dalle luci dei veicoli che seguono. La funzione è attiva dopo aver spostato la modalità di accensione in posizione di inserimento premendo l'interruttore motore.

- Quando l'interruttore motore è in modalità di inserimento, lo specchietto è sempre impostato in modalità antiabbagliamento automatico.

- Premendo l'interruttore "AUTO" (2), l'indicatore verde (1) si accende ad indicare che lo specchietto è impostato in modalità antiabbagliamento automatico. Per disabilitare la modalità di antiabbagliamento automatico, premere l'interruttore "AUTO" (2): l'indicatore (1) si spegne.
- Lo specchietto retrovisore con funzione antiabbagliamento automatico si disattiva automaticamente portando il selettore in posizione "R".

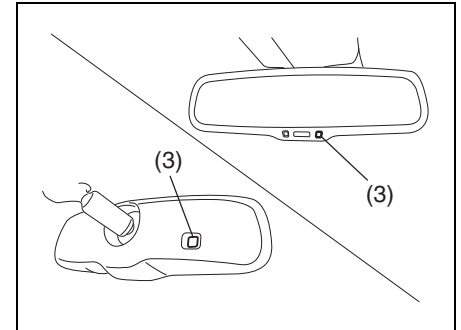

57L30020



### **⚠ AVVERTENZA**

Non toccate, né coprite il sensore (3) in quanto ciò potrebbe compromettere il normale funzionamento del sistema. Il normale funzionamento del sistema potrebbe anche risentire di eventuali oggetti quali parasole, adesivi, accessori o bagagli posti per bloccare l'abbagliamento riflesso dal sensore.

### **AVVISO**

Non appendete oggetti pesanti sullo specchietto, onde evitare che questo si rompa.

### **Specchi retrovisori esterni**

Regolare la posizione degli specchietti retrovisivi esterni in modo da rendere visibili i fianchi del veicolo.

### **⚠ AVVERTENZA**

Lo specchio retrovisore esterno essendo curvo altera la percezione della distanza e la grandezza degli oggetti che appaiono, quindi, più ridotti e distanti di quanto non lo siano realmente.

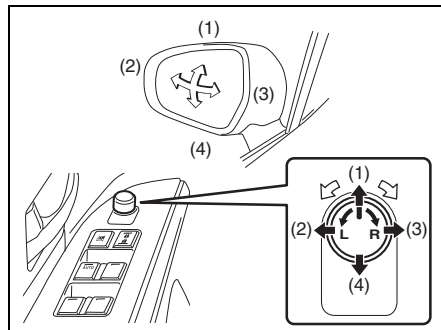

61MM0A054

L'interruttore che controlla gli specchietti elettrici si trova sul pannello della porta del conducente. La regolazione elettrica è possibile solo con commutatore di accensione su "ACC" o "ON" o modalità di accensione in posizione accessori o inseri-

mento. Per effettuare la regolazione procedere come segue:

- 1) Con l'interruttore, selezionare lo specchio (sinistro o destro) da regolare.
- 2) Per regolare lo specchio, premere la parte esterna dell'interruttore agendo nei quattro sensi.
- 3) A regolazione ultimata, riportare l'interruttore in posizione centrale per evitare variazioni accidentali.

### **NOTA:**

Se il veicolo è equipaggiato di specchi retrovisori esterni riscaldati, fate riferimento a "Interruttore lunotto termico e specchi retrovisori esterni riscaldati (se in dotazione)" in questa sezione.

**Interruttore ripiegamento specchi retrovisori esterni (se in dotazione)**

**ESEMPIO**

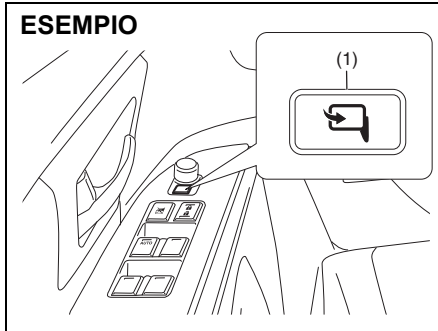

61MM0A055

Quando occorre parcheggiare in spazi stretti, è possibile ripiegare gli specchietti. Quando il commutatore di accensione è su "ACC" o "ON" o la modalità di accensione è in posizione accessori o inserimento, premere l'interruttore di ripiegamento (1) per aprire e chiudere gli specchietti. Prima di mettersi in marcia, controllare che gli specchietti siano completamente aperti.

**⚠ ATTENZIONE**

Quando gli specchietti sono in movimento, possono pizzicare e ferire le mani. Impedite, quindi, a chiunque di avvicinare le mani agli specchietti quando si trovano in movimento (in apertura e chiusura).

**Sedili anteriori**

**Regolazione dei sedili**

**⚠ AVVERTENZA**

Non tentate mai di regolare la posizione del sedile o dello schienale del conducente durante la marcia. Potrebbero, infatti, spostarsi inaspettatamente causando la perdita di controllo del veicolo. Pertanto, regolateli sempre prima di mettersi in marcia.

**⚠ AVVERTENZA**

Allentamenti eccessivi delle cinture di sicurezza riducono l'efficacia dell'azione di trattenimento, pertanto eventuali regolazioni dei sedili vanno effettuate prima di allacciare le cinture di sicurezza.

**⚠ AVVERTENZA**

Durante la guida tutti i sedili devono trovarsi in posizione verticale, onde evitare di ridurre l'efficacia delle cinture di sicurezza. Le cinture di sicurezza sono progettate per offrire la massima protezione con gli schienali in posizione verticale.

**⚠ AVVERTENZA**

Non collocate alcun oggetto sotto il sedile anteriore. Se l'oggetto si impiglia sotto il sedile potrebbe verificarsi quanto segue:

- Il sedile non si blocca.
- La batteria agli ioni di litio o il convertitore CCCC posto sotto il sedile anteriore dei modelli con SHVS, si danneggerebbe.

**⚠ AVVERTENZA**

Non lasciate accendini o bombolette spray sul pavimento. L'accendino o la bomboletta spray lasciati sul pavimento possono innescarsi accidentalmente mentre caricate i bagagli o regolate il sedile, provocando incendi.

### ESEMPIO

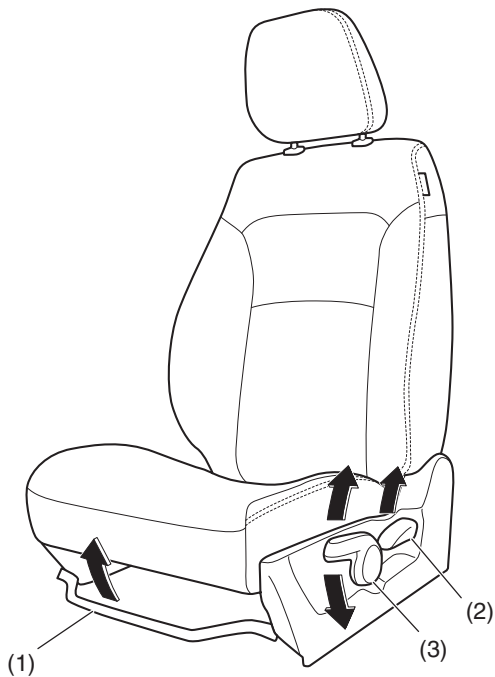

#### **Leva di regolazione della posizione del sedile (1)**

Tirare la leva verso l'alto e fare scorrere il sedile.

#### **Leva di regolazione inclinazione dello schienale (2)**

Tirare la leva verso l'alto e spostare lo schienale.

#### **Leva di regolazione altezza del sedile (3) (se in dotazione)**

Tirare la leva verso l'alto per alzare il sedile. Spingere la leva verso il basso per abbassare il sedile.

Dopo aver effettuato la regolazione, verificare che il sedile e lo schienale siano correttamente bloccati provando a spostarli avanti e indietro.

61MM0A005

## Poggiatesta

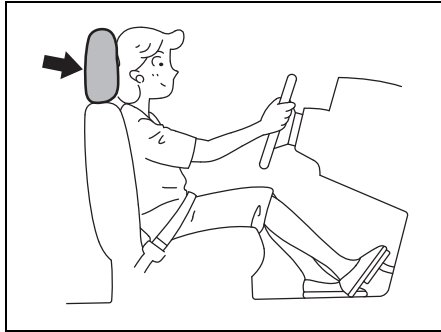

80J001

I poggiatesta sono stati progettati per ridurre il rischio di lesioni al collo in caso di incidente. Regolare i poggiatesta in modo che il centro sia il più vicino possibile alla punta delle orecchie dell'occupante. Quando ciò non fosse possibile, in caso di passeggeri molto alti, regolare i poggiatesta in posizione di massima altezza (tutto estratto).

### ⚠ AVVERTENZA

- Non guidate mai senza i poggiatesta montati.
- Qualsiasi regolazione del poggiatesta deve essere eseguita esclusivamente a veicolo fermo.

### NOTA:

Per estrarre completamente il poggiatesta potrebbe essere necessario inclinare lo schienale in modo da ottenere un maggiore spazio di manovra.

### Anteriore

#### ESEMPIO

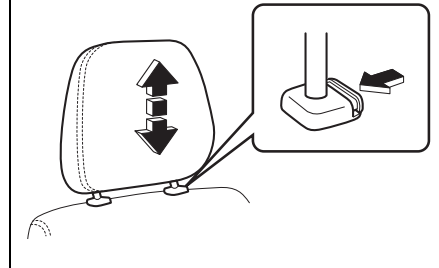

61MM0A032

Per regolare il poggiatesta anteriore verso l'alto, sollevarlo fino ad avvertire lo scatto di bloccaggio. Per la regolazione verso il basso, abbassare il poggiatesta premendo, contemporaneamente, la leva di bloccaggio verso l'interno. Per rimuovere il poggiatesta (es. per il lavaggio, la sostituzione, ecc.), premere la leva di bloccaggio verso l'interno ed estrarre completamente il poggiatesta.

## Sedili anteriori riscaldati (se in dotazione)

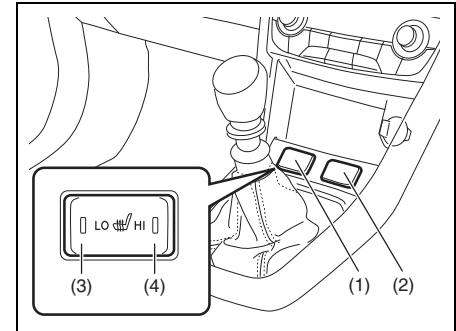

61MM0A093

- (1) Interruttore riscaldamento sedile sinistro
- (2) Interruttore riscaldamento sedile destro
- (3) Lato "LO"
- (4) Lato "HI"

Quando il commutatore di accensione è in posizione "ON" o la modalità di accensione è in posizione di inserimento, premere uno o entrambi gli interruttori per riscaldare il sedile corrispondente.

- Premendo l'interruttore per il riscaldamento del sedile, il riscaldatore che si trova all'interno del corrispondente sedile si attiva.

## INFORMAZIONI PRIMA DI METTERSI ALLA GUIDA

- Per selezionare la gamma di riscaldamento basso, premere il lato "LO" (3) dell'interruttore. Una volta inserito il riscaldatore, la spia lato basso si accenderà.
- Per selezionare la gamma di riscaldamento alto, premere il lato "HI" (4) dell'interruttore. Una volta inserito il riscaldatore, la spia lato alto si accenderà.
- Per spegnere il riscaldamento, riportare l'interruttore in posizione piana. Verificare che la spia indicatore si spenga.

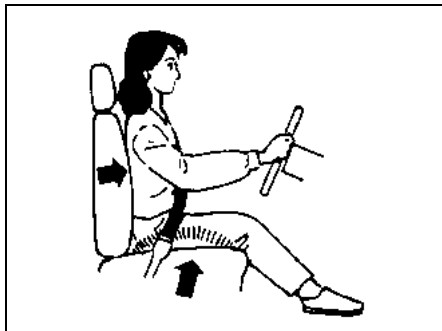

86G064

### ⚠ AVVERTENZA

L'uso scorretto del riscaldamento del sedile può essere pericoloso. L'occupante potrebbe rischiare delle bruciate anche a temperature piuttosto basse se indossa pantaloni leggeri, una minigonna o dei calzoncini corti e lascia il riscaldamento acceso per lungo tempo.

Evitate di usare il riscaldamento in presenza delle seguenti tipologie di occupanti:

- persone con ridotta sensibilità agli arti inferiori, comprese le persone anziane e i disabili;
- bambini o persone con la pelle particolarmente sensibile;
- persone addormentate o sotto l'effetto di alcool o di altre sostanze che generano un senso di stanchezza.

### AVVISO

Per evitare di danneggiare i componenti del dispositivo di riscaldamento:

- non sottoponete i sedili anteriori a impatti pesanti, evitando, ad esempio, che i bambini ci saltino sopra;
- non coprite i sedili con materiale isolante come coperte o cuscini.

## Sedili posteriori

### Regolazione dei sedili

#### ⚠ AVVERTENZA

Allentamenti eccessivi delle cinture di sicurezza riducono l'efficacia dell'azione di trattenimento, pertanto eventuali regolazioni dei sedili vanno effettuate prima di allacciare le cinture di sicurezza.

#### ⚠ AVVERTENZA

Durante la guida tutti i sedili devono trovarsi in posizione verticale, onde evitare di ridurre l'efficacia delle cinture di sicurezza. Le cinture di sicurezza sono progettate per offrire la massima protezione con gli schienali in posizione verticale.

## ESEMPIO

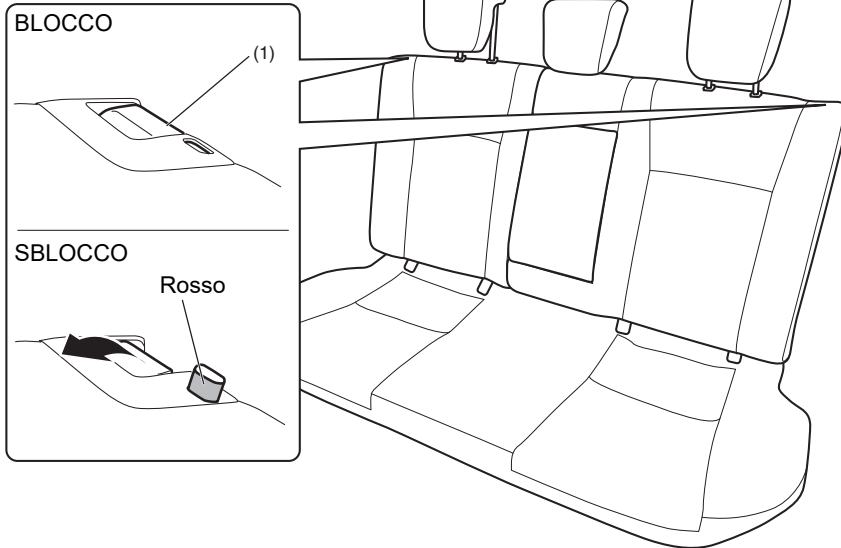

### Leva di regolazione inclinazione dello schienale (1) (se in dotazione)

Tirare la leva verso l'alto e spostare lo schienale.

Dopo aver effettuato la regolazione, verificare che lo schienale sia correttamente bloccato provando a spostarlo avanti e indietro.

### **ATTENZIONE**

**Dopo aver fissato i sedili assicuratevi che siano bloccati saldamente. Se non lo sono, sarà visibile la banda rossa accanto alla leva.**

61MM0A056

## INFORMAZIONI PRIMA DI METTERSI ALLA GUIDA

### Poggiatesta

I poggiatesta sono stati progettati per ridurre il rischio di lesioni al collo in caso di incidente.

#### AVVERTENZA

- Non guidate mai senza i poggiatesta montati.
- Qualsiasi regolazione del poggiatesta deve essere eseguita esclusivamente a veicolo fermo.

#### NOTA:

*Per estrarre completamente il poggiatesta potrebbe essere necessario abbattere in avanti lo schienale in modo da ottenere un maggiore spazio di manovra.*

Regolare i poggiatesta in modo che il centro sia il più vicino possibile alla punta delle orecchie dell'occupante. Qualora ciò non fosse possibile, in caso di passeggeri molto alti, regolare i poggiatesta in posizione di massima altezza (tutto estratto).

### Posteriore

#### ESEMPIO

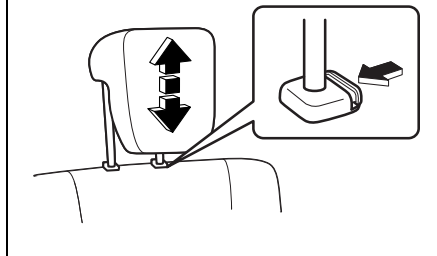

61MM0A033

Per regolare il poggiatesta posteriore verso l'alto, sollevarlo fino ad avvertire lo scatto di bloccaggio. Per la regolazione verso il basso, abbassare il poggiatesta premendo, contemporaneamente, la leva di bloccaggio verso l'interno. Per rimuovere il poggiatesta (es. per il lavaggio, la sostituzione, ecc.), premere la leva di bloccaggio verso l'interno ed estrarre completamente il poggiatesta.

Durante l'utilizzo di seggiolini per bambini, i poggiatesta vanno sempre tenuti nella posizione "tutta estratta".

### Ribaltamento sedili posteriori

I sedili posteriori del veicolo possono essere ribaltati per aumentare lo spazio di carico.

Per ribaltare i sedili in avanti:

- 1) Abbassare completamente il poggiatesta.
- 2) Mettere da parte la cintura di sicurezza centrale posteriore. Vedere "Cintura di sicurezza addominale-a bandoliera con connettore staccabile" successivamente in questa sezione.

#### ESEMPIO

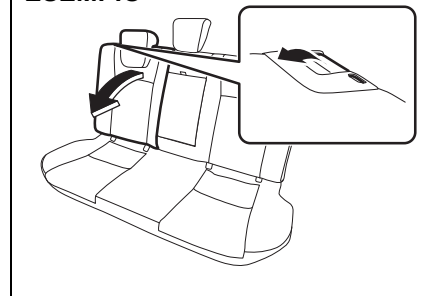

61MM0A057

- 3) Tirare la leva di sgancio posta al di sopra di ogni schienale e ribaltare gli schienali in avanti.

**AVVISO**

Dopo aver ribaltato gli schienali, evitate che eventuali oggetti possano inserirsi nell'apertura del meccanismo di ancoraggio perché potrebbe danneggiarsi, impedendo successivamente il corretto bloccaggio dello schienale in posizione.

**AVVERTENZA**

Se è necessario trasportare del carico occupando anche lo spazio dell'abitacolo con i sedili posteriori ribaltati, assicuratevi di averlo fissato bene altrimenti potrebbe muoversi ferendo gli occupanti del veicolo. Il carico non deve mai essere sistemato superando l'altezza degli schienali.

Per riportare i sedili in posizione normale, procedere come segue.

**ATTENZIONE**

Quando riportate lo schienale del sedile posteriore in posizione normale, fate attenzione a non lasciare le dita tra il meccanismo di ancoraggio e il riscontro.

**AVVISO**

Quando riportate lo schienale del sedile posteriore nella sua posizione normale, verificate che non ci sia niente attorno al riscontro. La presenza di qualsiasi corpo estraneo può impedire l'aggancio corretto dello schienale.

**ESEMPIO**

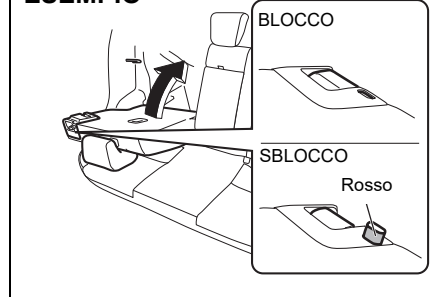

61MM0A058

Sollevare lo schienale fino a che scatta in posizione.

Dopo aver riposizionato il sedile, verificare che lo schienale sia correttamente bloccato provando a spostarlo avanti e indietro.

**ATTENZIONE**

Non mettete le mani nel meccanismo di ancoraggio dello schienale perché potreste rimanere con le dita incastrate e ferirvi.

**ATTENZIONE**

Dopo aver fissato i sedili assicuratevi che siano bloccati saldamente. Se non lo sono, sarà visibile la banda rossa accanto alla leva di sgancio.



### AVVISO

- Quando riportate lo schienale del sedile posteriore in posizione normale, evitate che eventuali oggetti possano inserirsi nell'apertura del meccanismo di ancoraggio perché si potrebbe impedire il corretto bloccaggio dello schienale in posizione.
- Quando riportate lo schienale del sedile posteriore in posizione normale, maneggetelo con cura per evitare danni al meccanismo di ancoraggio. Non spingetelo utilizzando oggetti o applicando troppa forza.
- Dato che il meccanismo di ancoraggio è studiato esclusivamente per fissare lo schienale del sedile posteriore, non utilizzatelo per altri scopi. L'uso improprio potrebbe provocare danni all'interno del sistema di ancoraggio e impedire così di bloccare lo schienale del sedile.

### Cinture di sicurezza e sistemi di ritenuta per bambini

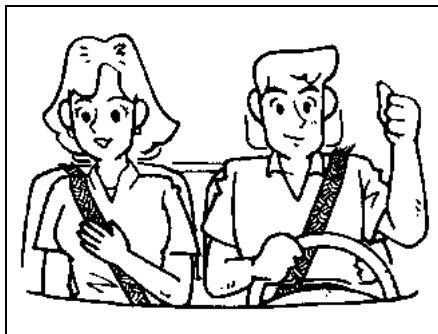

65D231S

### ⚠ AVVERTENZA

Indossate sempre la cintura di sicurezza.

### ⚠ AVVERTENZA

In caso di urto frontale, gli airbag costituiscono una protezione aggiuntiva rispetto alle cinture di sicurezza. Tutti gli occupanti del veicolo (guidatore e passeggeri) sono tenuti ad indossare sempre le cinture di sicurezza, anche se il veicolo è dotato di airbag, per ridurre il rischio di lesioni gravi, anche mortali, in caso di incidente.

### ⚠ AVVERTENZA

Non modificate, rimuovete, né disassemblate le cinture di sicurezza. Diversamente, potrebbero non funzionare a dovere, causando, in caso di incidente, gravi lesioni, anche mortali.



65D606

**▲ AVVERTENZA**

- Non permettete mai alle persone di viaggiare nello spazio riservato al bagaglio. In caso di incidente, il pericolo è molto maggiore che non viaggiando sui sedili con le cinture di sicurezza allacciate.
- Per indossare correttamente le cinture di sicurezza, regolatele come segue:
  - fate aderire la parte inferiore della cintura al bacino e non all'addome del passeggero;
  - fate passare la parte superiore della cintura sulla spalla del passeggero, non sotto il braccio;
  - la parte superiore della cintura non deve aderire al viso o al collo del passeggero e non deve scivolare dalla spalla.

(continua)

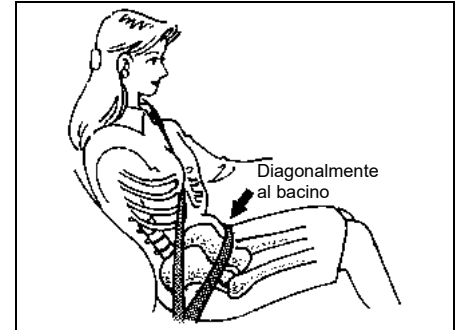

65D201

**▲ AVVERTENZA**

(continua)

- Per ottenere la massima protezione dalla cintura di sicurezza, il nastro della cintura non deve essere attorcigliato ma sempre ben disteso ed aderente al corpo del passeggero. L'azione di trattenimento di una cintura allentata è infatti molto ridotta.
- Assicuratevi che la fibbia di ciascuna cintura sia inserita nella propria sede. Le fibbie delle cinture dei sedili posteriori, infatti, possono essere scambiate.

(continua)



65D199

### ⚠ AVVERTENZA

(continua)

- L'uso delle cinture è necessario anche per le donne in gravidanza che, tuttavia, dovranno ricevere specifiche raccomandazioni da parte del personale medico preposto. Le donne in gravidanza dovranno indossare le cinture posizionando la parte inferiore del nastro molto in basso come illustrato in figura.
- Indossate le cinture di sicurezza dopo aver tolto oggetti duri o fragili dalle tasche dei vestiti. In caso di incidente, oggetti come vetri, penne, ecc. posti sotto la cintura di sicurezza possono causare ferite.

(continua)

### ⚠ AVVERTENZA

(continua)

- Ogni cintura di sicurezza deve essere indossata da una sola persona. Non trasportate neonati o bambini sulle ginocchia utilizzando una cintura di sicurezza per la protezione di entrambi. Un tale utilizzo della cintura di sicurezza potrebbe causare lesioni gravi in caso di incidente.
- Controllate spesso che le cinture e gli ancoraggi non presentino usura eccessiva e che funzionino in modo corretto. Le cinture devono essere sostituite se il tessuto è sfilacciato, sporco o danneggiato. Sostituite sempre il gruppo delle cinture di sicurezza a seguito di un incidente, anche se non vi sono danni apparenti.
- I bambini di età inferiore ai 12 anni devono essere trasportati sui sedili posteriori utilizzando sistemi di ritenuta idonei.
- I neonati e i bimbi molto piccoli possono essere trasportati solo mediante gli appositi sistemi di ritenuta, acquistabili localmente e che devono essere sempre utilizzati. Assicuratevi che il sistema di ritenuta acquistato sia conforme alle normative di sicurezza in vigore. Leggete accuratamente e applicate con scrupolo le istruzioni fornite dal costruttore.

(continua)

### ⚠ AVVERTENZA

(continua)

- Se la cintura di sicurezza crea fastidio al collo o al viso del bambino trasportato, utilizzate un sistema di ritenuta per bambini idoneo. Le cinture di sicurezza del veicolo sono progettate principalmente per le persone adulte.
- Evitate di contaminare le cinture con detersivi, oli o sostanze chimiche e, in modo particolare, con l'acido della batteria. Pulite le cinture di sicurezza con acqua e sapone neutro.
- Non inserite oggetti come monete, fermagli, ecc., nelle fibbie delle cinture di sicurezza e prestate attenzione ad evitare di versare liquidi su queste parti. La penetrazione di corpi estranei all'interno delle fibbie potrebbe pregiudicare il buon funzionamento delle cinture di sicurezza.
- Durante la guida tutti i sedili devono trovarsi in posizione verticale, onde evitare di ridurre l'efficacia delle cinture di sicurezza. Le cinture di sicurezza sono progettate per offrire la massima protezione con gli schienali in posizione verticale.

## Cintura di sicurezza addominale-a-bandoliera

### Arrotolatore con bloccaggio di emergenza (ELR)

La cintura di sicurezza è dotata di arrotolatore con bloccaggio di emergenza (ELR), progettato per bloccare il nastro della cintura in caso di brusche frenate o urti. Il meccanismo dell'arrotolatore interviene anche tirando la cintura bruscamente. In questo caso, se la cintura dovesse bloccarsi, lasciarla riavvolgere per un tratto e poi riposizionarla evitando brusche manovre.

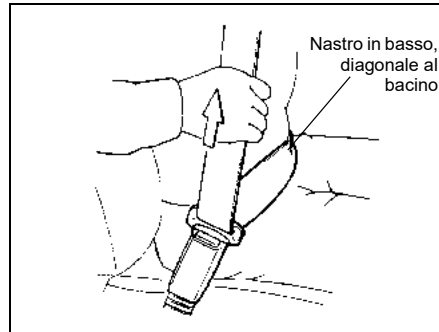

60A040

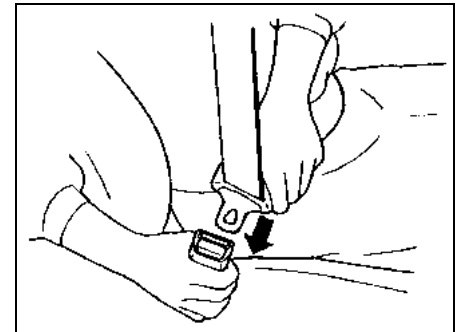

60A036

### Richiami generali di sicurezza



60A038

Per minimizzare il rischio di scivolare sotto la cintura in caso di incidente, sistemare la parte inferiore del nastro della cintura diagonalmente al bacino e ben aderente facendo scorrere la parte superiore del nastro attraverso la fibbia. La parte superiore del nastro della cintura si adatta automaticamente al corpo di chi la indossa consentendogli libertà di movimento.

Indossare la cintura tenendo il busto eretto e ben appoggiato contro lo schienale, tenere la cintura aderente al busto, quindi inserire la linguetta di aggancio nella fibbia fino ad avvertire lo scatto di bloccaggio.

### ESEMPIO

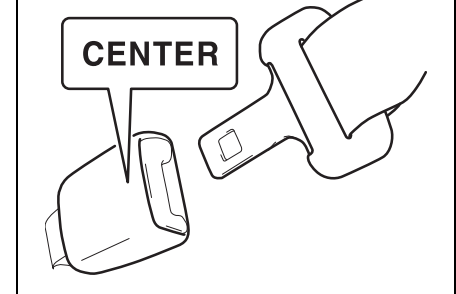

80J2008

## INFORMAZIONI PRIMA DI METTERSI ALLA GUIDA

### NOTA:

La fibbia della cintura di sicurezza per il sedile posteriore centrale riporta la scritta "CENTER". Le fibbie sono progettate in modo che la linguetta di aggancio di una cintura possa essere inserita solo nella fibbia corrispondente.

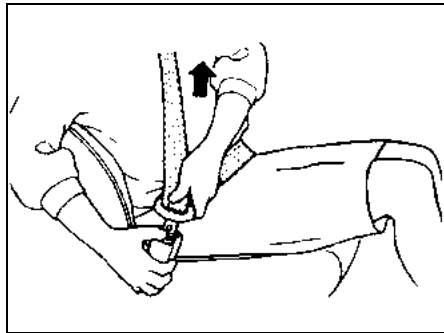

60A039

Per slacciare la cintura, premere il pulsante rosso con la scritta "PRESS" posto sulla fibbia e lasciar riavvolgere il nastro lentamente, accompagnando la cintura e/o la linguetta di aggancio con la mano.

### Cintura di sicurezza addominale-a bandoliera con connettore staccabile

#### ESEMPIO

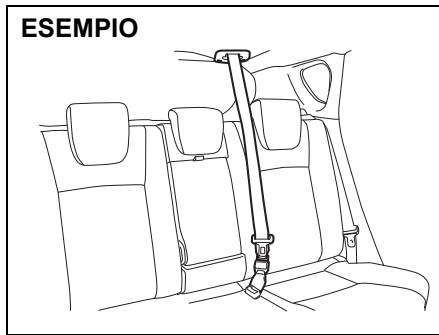

61MM0A059

La cintura di sicurezza centrale posteriore è fornita di fibbia, linguetta di aggancio e connettore staccabile. La fibbia riporta la scritta "CENTER" per distinguerla dalla fibbia della cintura di sicurezza posteriore sinistra. La fibbia della cintura di sicurezza posteriore centrale e il connettore sono stati progettati in modo da non permettere l'inserimento di una linguetta diversa da quella corretta.

Quando lo schienale posteriore si trova in posizione verticale, mantenere il connettore staccabile inserito. Sganciare il connettore staccabile solo quando lo schienale viene abbassato. Per inserire e disinserire il connettore, fare riferimento a "Disinserimento e inserimento del connettore staccabile" in questa sezione.

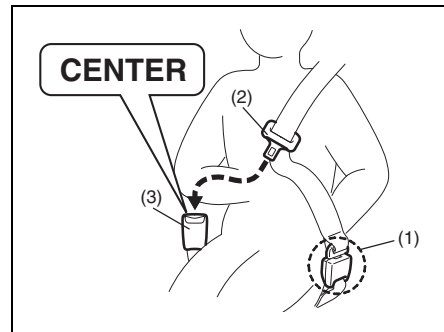

61MM0A060

#### Per allacciare la cintura di sicurezza

Prima di allacciare la cintura posteriore centrale, assicurarsi che il connettore staccabile (1) sia bene inserito e che il nastro della cintura non sia attorcigliato.

Indossare la cintura tenendo il busto eretto e ben appoggiato contro lo schienale, tenere la cintura aderente al corpo, quindi inserire la linguetta di aggancio (2) nella sede della fibbia (3) fino ad avvertire lo scatto di bloccaggio.

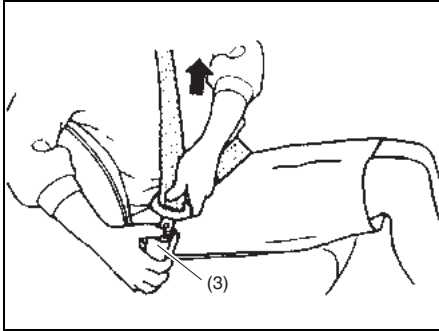

61MM0A094

## Per slacciare la cintura di sicurezza

Per slacciare la cintura, premere il pulsante posto sulla fibbia (3) e lasciar riavvolgere il nastro lentamente, accompagnando la cintura e/o la linguetta di aggancio con la mano.

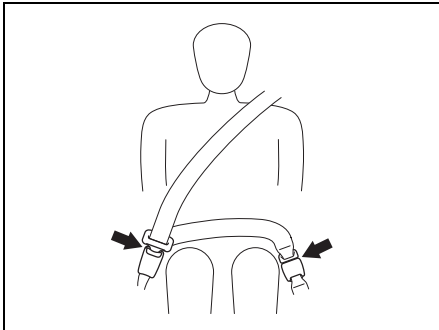

61MM0A061



61MM0A062

## ⚠ AVVERTENZA

**Per ridurre il rischio di lesioni gravi, anche mortali, in caso di incidente, indossate sempre la cintura di sicurezza con entrambe le fibbie allacciate.**

## Disinserimento e inserimento del connettore staccabile

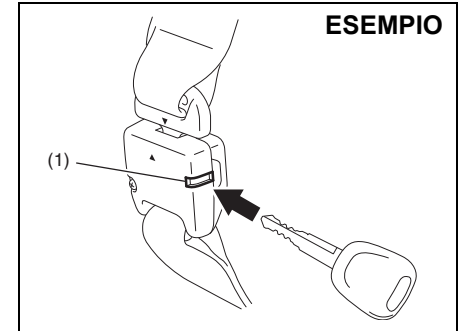

61MM0A063

## Disinserimento

Per disinserire il connettore:

- 1) Inserire una chiave o una linguetta di aggancio nella fessura (1) del connettore e lasciar riavvolgere la cintura.
- 2) Una volta completamente riavvolta, riporre la cintura nel supporto. Per i dettagli, far riferimento a "Posizione di riposo della cintura di sicurezza centrale posteriore" successivamente in questa sezione.

## AVVISO

**Quando lo schienale del sedile posteriore è abbattuto in avanti, sganciate il connettore della cintura di sicurezza centrale posteriore. In caso contrario, il nastro della cintura potrebbe danneggiarsi.**

## INFORMAZIONI PRIMA DI METTERSI ALLA GUIDA

### Inserimento

Per inserire il connettore:

- 1) Estrarre la cintura dal supporto.

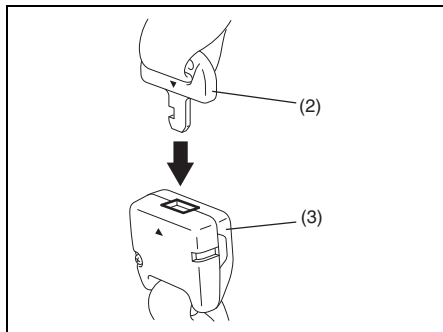

61MM0A064

- 2) Inserire la linguetta di aggancio (2) nel connettore (3) in maniera da allineare i riferimenti a triangolo, fino ad avvertire lo scatto di bloccaggio.

### AVVERTENZA

**Verificate che il connettore staccabile sia fissato saldamente e che il nastro non sia attorcigliato.**

### Posizione di riposo della cintura di sicurezza centrale posteriore

Riporre la cintura dopo il completo riavvolgimento.

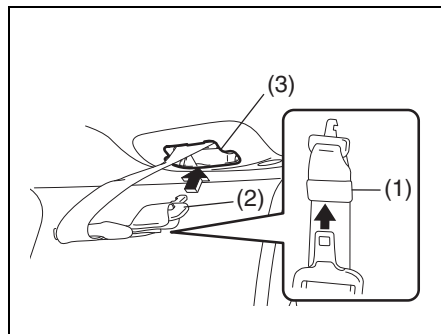

61MM0A065

Per riporre la cintura, inserire la linguetta di aggancio nella fessura (1). Successivamente, inserire la linguetta (2) del connettore nella fessura (3) del supporto a padiglione.

## Avviso cintura di sicurezza non allacciata

ESEMPIO

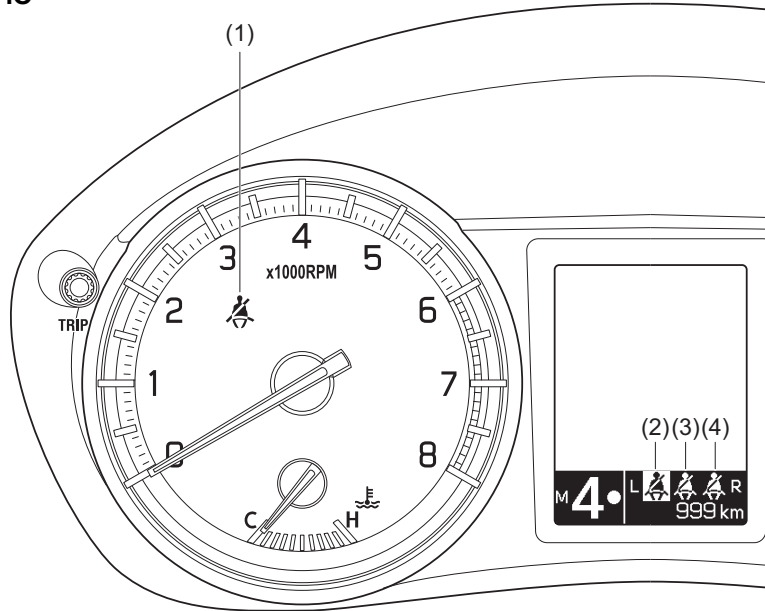

83RM056

- (1) Spia di avviso cintura di sicurezza lato conducente non allacciata/spia di avviso cintura di sicurezza lato passeggero non allacciata
- (2) Spia di avviso cintura di sicurezza non allacciata passeggero posteriore (posteriore sinistro)\*<sup>1</sup>
- (3) Spia di avviso cintura di sicurezza non allacciata passeggero posteriore (posteriore centrale)\*<sup>2</sup>
- (4) Spia di avviso cintura di sicurezza non allacciata passeggero posteriore (posteriore destro)\*<sup>2</sup>

\*1 Questo simbolo indica che la cintura di sicurezza non è allacciata.

\*2 Questo simbolo indica che la cintura di sicurezza è allacciata.

Quando il conducente e/o il passeggero non indossano le cinture di sicurezza, la spia si accende a luce fissa o lampeggiante e un cicalino inizia a suonare per ricordare loro di allacciarle. Per maggiori dettagli, consultare la spiegazione riportata di seguito.

### ⚠ AVVERTENZA

**Allacciate sempre le cinture di sicurezza, sia quella del guidatore che quelle dei passeggeri. Viaggiare con le cinture slacciate aumenta il rischio di lesioni in caso di incidente. Abituatevi ad allacciare la cintura di sicurezza prima di avviare il motore o di premere l'interruttore motore.**



## INFORMAZIONI PRIMA DI METTERSI ALLA GUIDA

---

### NOTA:

*La spia di avviso cintura di sicurezza lato conducente non allacciata/spia di avviso cintura di sicurezza lato passeggero non allacciata riguarda sia il guidatore che il passeggero anteriore.*

### **Avviso cintura di sicurezza lato conducente non allacciata**

Se, con chiave di accensione in posizione "ON", la cintura del guidatore non è allacciata oppure l'interruttore motore è premuto per spostare la modalità di accensione in posizione di inserimento, la spia funziona come segue:

- 1) La spia di avviso cintura di sicurezza non allacciata si accende.
- 2) Quando la velocità del veicolo raggiunge circa 15 km/h, la spia di avviso cintura di sicurezza non allacciata inizierà a lampeggiare e il cicalino si attiverà per circa 95 secondi.
- 3) Al termine del ciclo descritto al punto 2), la spia di avviso cintura di sicurezza del conducente non allacciata resterà accesa finché la cintura del sedile lato guida non viene allacciata.

Se, dopo aver allacciato la cintura di sicurezza, il conducente la slaccia nuovamente, la spia di avviso cintura di sicurezza si riattiverà partendo dal ciclo 1) o 2) in base alla velocità del veicolo. Se la velocità del veicolo è inferiore a 15 km/h, essa si riattiverà partendo dal ciclo 1). Se la velocità del veicolo è superiore a 15 km/h, la spia si riattiverà partendo dal ciclo 2).

La spia di avviso cintura di sicurezza lato conducente non allacciata si disattiverà automaticamente allacciando la cintura di sicurezza oppure portando il commutatore di accensione in posizione "OFF" o premendo l'interruttore motore per spostare la modalità di accensione in posizione di disinserimento.

### **Avviso cintura di sicurezza lato passeggero anteriore non allacciata**

La spia di avviso cintura di sicurezza lato passeggero anteriore non allacciata si attiva esclusivamente in presenza di passeggero sul sedile anteriore. Tuttavia, in alcuni casi, potrebbe attivarsi anche solo in presenza di oggetti pesanti posti sul sedile anteriore. La spia di avviso cintura di sicurezza lato passeggero anteriore non allacciata funziona come quella per il lato conducente.

### **Avviso cintura di sicurezza lato passeggero posteriore non allacciata**

Se una delle cinture di sicurezza posteriori non è allacciata all'avviamento del motore, tutte le spie di avviso cintura di sicurezza non allacciata dei passeggeri posteriori si accenderanno per circa 35 secondi e poi si spegneranno. Entro questi 35 secondi, il simbolo corrispondente rimane in evidenza. Si affievolirà agganciando la cintura di sicurezza.

Le spie di avviso cinture di sicurezza passeggeri posteriori non allacciate si accen-

dono anche per circa 35 secondi nelle seguenti condizioni:

- se una cintura viene slacciata quando la velocità del veicolo è inferiore a 15 km/h, la corrispondente spia si accenderà;
- se una cintura viene slacciata quando la velocità del veicolo è maggiore di 15 km/h, la corrispondente spia si accenderà e il cicalino si attiverà.

La spia di avviso cintura di sicurezza non allacciata si disattiverà automaticamente allacciando la cintura di sicurezza posteriore oppure portando la chiave di accensione in posizione di disinserimento o premendo l'interruttore motore per spostare la modalità di accensione su disinserimento.

## Regolazione in altezza del dispositivo di ancoraggio

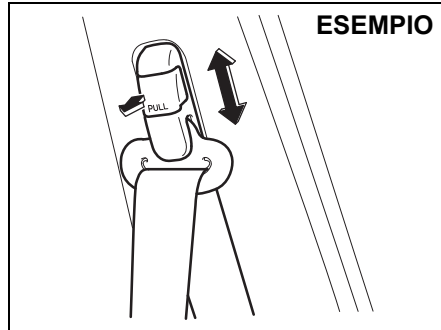

64J198

Regolare l'altezza del dispositivo di ancoraggio in modo che la parte superiore del nastro della cintura passi circa a metà tra l'estremità della spalla e il collo di chi la indossa. Per regolarla verso l'alto, far scorrere l'ancoraggio verso l'alto. Per regolarla verso il basso, far scorrere l'ancoraggio verso il basso tirando verso l'esterno la manopola di bloccaggio. Dopo aver effettuato la regolazione, assicurarsi che il dispositivo di ancoraggio sia correttamente bloccato.

## ⚠ AVVERTENZA

La parte superiore della cintura deve passare circa a metà tra l'estremità della spalla e il collo di chi la indossa. Non deve aderire al viso o al collo ma non deve scivolare dalla spalla. Una regolazione errata della cintura può ridurne l'efficacia in caso di incidente.

## Verifica delle cinture di sicurezza

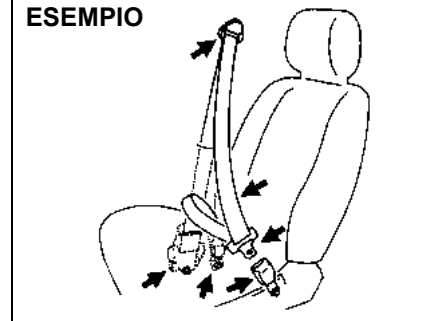

65D209S

Controllare periodicamente l'integrità delle cinture di sicurezza per verificarne il perfetto funzionamento. Controllare le condizioni del nastro, delle fibbie, delle linguette di aggancio, degli arrotolatori, dei dispositivi di ancoraggio e degli anelli di scorrimento del

nastro. Sostituire la cintura se danneggiata o non perfettamente funzionante.

## ⚠ AVVERTENZA

Dopo un incidente, controllate tutti i gruppi cinture di sicurezza. Sostituite sempre il complessivo cinture di sicurezza che era in uso durante l'incidente di una certa entità, anche se non vi sono danni apparenti. Fate sostituire, comunque, anche i gruppi cintura di sicurezza non utilizzati al momento dell'incidente ma i cui airbag e pretensionatori si sono attivati. Gli airbag, i pretensionatori e il limitatore di carico funzionano una volta sola. Se non si sono attivati, consultate un concessionario SUZUKI o un'officina qualificata.

## Sistemi di ritenuta per bambini

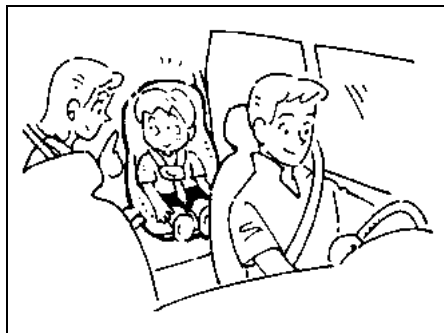

60G332S

## Seggiolino per lattanti - solo per sedili posteriori

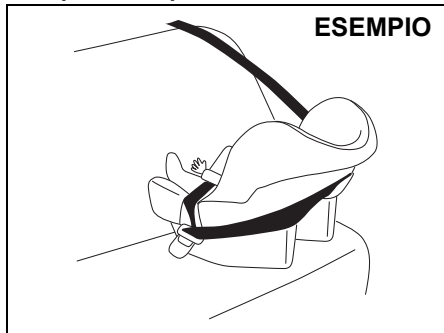

ESEMPIO

80JC007

## Seggiolini per bambini

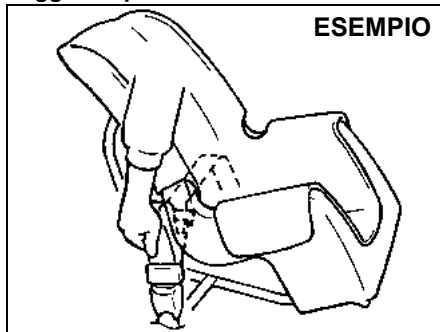

ESEMPIO

80JC016

## Rialzo

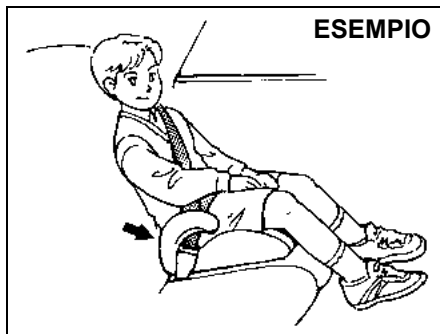

ESEMPIO

80JC008

SUZUKI raccomanda l'utilizzo degli appositi sistemi di ritenuta per il trasporto in sicurezza dei bambini. Sul mercato sono attualmente disponibili vari tipi di sistemi di

ritenuta per bambini; assicurarsi che quello acquistato sia conforme alle normative vigenti in materia di sicurezza.

Tutti i sistemi di ritenuta per bambini sono progettati per essere ancorati ai sedili del veicolo sia mediante le cinture di sicurezza del veicolo stesso che tramite le speciali barre rigide di ancoraggio incorporate nel sedile. Se possibile, SUZUKI raccomanda di installare i sistemi di ritenuta per bambini sui sedili posteriori. Le statistiche sugli incidenti evidenziano che, rispetto ai sedili anteriori, questa è la posizione più protetta in caso di urto.

## (Per i paesi che recepiscono il Regolamento ONU N. 16)

Per l'acquisto e l'installazione del sistema di ritenuta per bambini sul proprio veicolo SUZUKI, vedere quanto descritto al paragrafo "Sistemi di ritenuta per bambini per i paesi che recepiscono il Regolamento ONU N. 16" in questa sezione.

## NOTA:

*Osservate le normative vigenti in materia di sistemi di ritenuta per i bambini.*



58MS030



65D608

**⚠ AVVERTENZA**

Quando utilizzate un sistema di ritenuta per bambini sul sedile del passeggero anteriore, dovete disattivare il sistema airbag di tale sedile onde evitare che, in caso di gonfiaggio, questo possa causare serie lesioni personali al bambino, talvolta fatali.

**⚠ AVVERTENZA**

Se installate un sistema di ritenuta per bambini sul sedile posteriore, fate avanzare il sedile anteriore in modo che non sia a contatto con i piedi del bambino. Questo eviterà al bambino di ferirsi in caso di incidente stradale.



65D609

**⚠ AVVERTENZA**

Se il sistema di ritenuta non è ben ancorato all'interno del veicolo, il bambino potrebbe subire lesioni in caso di incidente. Quando montate un seggiolino di sicurezza per bambini, attenetevi alle istruzioni riportate in basso. Inoltre, assicurate il bambino nel seggiolino seguendo scrupolosamente le istruzioni del fabbricante.

**⚠ AVVERTENZA**

In caso di incidente o di brusca frenata, il poggiatesta posteriore (se in dotazione) potrebbe cadere. Se sul sedile posteriore centrale è presente un bambino nel seggiolino rivolto contromarcia, il poggiatesta che cade potrebbe ferirlo. Non installate il seggiolino per bambini rivolto contromarcia sul sedile posteriore centrale.

### Sistemi di ritenuta per bambini per i paesi che recepiscono il Regolamento ONU N. 16

#### Seggiolini per bambini

La tabella seguente indica l'idoneità dei sedili dei passeggeri per il trasporto e il montaggio dei sistemi di ritenuta per bambini. Per il trasporto di bambini di età inferiore a 12 anni o di altezza inferiore a 150 cm, utilizzare dispositivi di ritenuta conformi al Regolamento ONU N. 44 (lo standard di riferimento per i seggiolini per bambini), osservando la tabella seguente.

#### Tabella informativa sull'adattabilità dei sistemi di ritenuta per bambini per le varie posizioni di seduta

##### In caso di attivazione dell'airbag del passeggero anteriore

Fasce di peso		Sedile (o altra posizione)				
		Passeggero anteriore	Posteriore esterno	Posteriore centrale	Intermedio esterno	Intermedio centrale
gruppo 0	fino a 10 kg	X	U	U	N.A.	N.A.
gruppo 0+	fino a 13 kg	X	U	U	N.A.	N.A.
gruppo I	9–18 kg	X	U	U	N.A.	N.A.
gruppo II	15–25 kg	X	UF	UF	N.A.	N.A.
gruppo III	22–36 kg	X	UF	UF	N.A.	N.A.

## In caso di disattivazione dell'airbag del passeggero anteriore

Fasce di peso		Sedile (o altra posizione)				
		Passeggero anteriore	Posteriore esterno	Posteriore centrale	Intermedio esterno	Intermedio centrale
gruppo 0	fino a 10 kg	U	U	U	N.A.	N.A.
gruppo 0+	fino a 13 kg	U	U	U	N.A.	N.A.
gruppo I	9–18 kg	U	U	U	N.A.	N.A.
gruppo II	15–25 kg	UF	UF	UF	N.A.	N.A.
gruppo III	22–36 kg	UF	UF	UF	N.A.	N.A.

Legenda:

U = idoneo per sistemi di ritenuta di categoria "Universale" approvati per le fasce di peso indicate.

UF = idoneo per i sistemi di ritenuta rivolti in senso di marcia di categoria "Universale" per le fasce di peso indicate.

L = idoneo per i sistemi di ritenuta particolari forniti nell'elenco allegato.

Detti sistemi di ritenuta possono essere di categoria "veicolo specifico", "limitata" o "semi-universale".

B = sistema di ritenuta integrato per le fasce di peso indicate.

X = non idoneo per i bambini nelle fasce di peso indicate.

N.A.= non applicabile

**NOTA:**

*"Universale" è la categoria prevista dal Regolamento ONU N. 44.*

## INFORMAZIONI PRIMA DI METTERSI ALLA GUIDA

Tabella informativa sull'idoneità dei sedili passeggeri per l'utilizzo di seggiolini ISOFIX per bambini

Fasce di peso	Classe taglia	Anco- raggio	Posizionamento seggiolino ISOFIX					
			Passeggero o anteriore	Posteriore esterno	Posteriore centrale	Intermedio esterno	Intermedio centrale	Altri sedili
navicella	F	ISO/L1	N.A.	N.A.	N.A.	N.A.	N.A.	N.A.
	G	ISO/L2	N.A.	N.A.	N.A.	N.A.	N.A.	N.A.
gruppo 0 fino a 10 kg	E	ISO/R1	N.A.	IL,IUF <sup>1)</sup>	N.A.	N.A.	N.A.	N.A.
gruppo 0+ fino a 13 kg	E	ISO/R1	N.A.	IL,IUF <sup>1)</sup>	N.A.	N.A.	N.A.	N.A.
	D	ISO/R2	N.A.	IL,IUF <sup>1)</sup>	N.A.	N.A.	N.A.	N.A.
	C	ISO/R3	N.A.	IL,IUF <sup>1)</sup>	N.A.	N.A.	N.A.	N.A.
gruppo I 9–18 kg	D	ISO/R2	N.A.	IL,IUF <sup>1)</sup>	N.A.	N.A.	N.A.	N.A.
	C	ISO/R3	N.A.	IL,IUF <sup>1)</sup>	N.A.	N.A.	N.A.	N.A.
	B	ISO/F2	N.A.	IL,IUF <sup>1)</sup>	N.A.	N.A.	N.A.	N.A.
	B1	ISO/F2X	N.A.	IL,IUF <sup>2)</sup>	N.A.	N.A.	N.A.	N.A.
	A	ISO/F3	N.A.	IL,IUF <sup>1)</sup>	N.A.	N.A.	N.A.	N.A.
gruppo II 15–25 kg			N.A.	N.A.	N.A.	N.A.	N.A.	N.A.
gruppo III 22–36 kg			N.A.	N.A.	N.A.	N.A.	N.A.	N.A.

Legenda:

IUF = idoneo per i sistemi di ritenuta ISOFIX rivolti in senso di marcia di categoria universale per le fasce di peso indicate

IL = idoneo per i sistemi di ritenuta ISOFIX CRS particolari di categorie "veicolo specifico", "limitata" o "semi-universale"

Il sistema ISOFIX CRS deve essere omologato in base al tipo specifico di veicolo.

X = posizione ISOFIX non idonea per i sistemi di ritenuta ISOFIX nelle fasce di peso e/o taglia indicate

N.A.= non applicabile

NOTA:

1) *Il poggiatesta deve trovarsi in posizione di utilizzo.*

2) *Il poggiatesta deve trovarsi in posizione di utilizzo.*

*SUZUKI raccomanda il seggiolino per bambini Duo Plus.*

*Questo seggiolino è un accessorio originale SUZUKI, conforme alla normativa ONU R44 o R129; fate riferimento al catalogo accessori originali. Tuttavia, è possibile che questo seggiolino per bambini non sia in vendita in quanto non conforme alla legge del paese di appartenenza o per altri motivi.*

NOTA:

*"Universale" è la categoria prevista dal Regolamento ONU N. 44.*



### Guida della cintura di sicurezza esterna posteriore

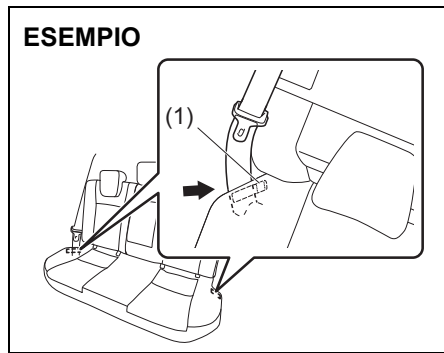

61M20010

Le guide (1) delle cinture di sicurezza esterne si trovano nella parte laterale del sedile posteriore, come indicato in figura.

Quando la cintura di sicurezza posteriore non è allacciata, agganciarne il nastro alla guida.

Quando la cintura di sicurezza posteriore è allacciata, sganciarne il nastro dalla guida.

### Installazione con cinture di sicurezza vita/spalla

#### AVVISO

**Prima di installare il seggiolino sul sedile posteriore, sollevate completamente il poggiatesta.**

#### NOTA:

*Staccate il poggiatesta quando, sollevandolo in posizione massima, interferisce con il seggiolino per bambini, impedendone un fissaggio sicuro.*

*Riponete il poggiatesta rimosso nel bagagliaio in maniera che non disturbi gli occupanti.*

### Cintura di sicurezza tipo ELR

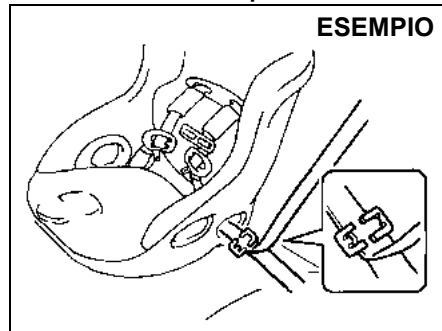

80JC021

Se possibile, SUZUKI raccomanda di installare i sistemi di ritenuta per bambini sui sedili posteriori. Le statistiche sugli incidenti evidenziano che, rispetto ai sedili anteriori, questa è la posizione più protetta in caso di urto.

- Se si dovesse tassativamente montare un sistema di ritenuta per bambini sul sedile del passeggero anteriore, attenersi alle istruzioni che seguono:
  - Disattivare l'airbag frontale passeggero anteriore agendo sull'apposito sistema.
  - Arretrare il sedile il più possibile tramite la leva di regolazione della posizione del sedile.
  - Regolare lo schienale inclinandolo di 5 scatti (contati a partire dalla posizione verticale) tramite l'apposita leva di regolazione inclinazione.
  - Se il veicolo è dotato di leva di regolazione dell'altezza del sedile, sollevare il sedile il più possibile.

Montare il seggiolino seguendo scrupolosamente le istruzioni fornite dal costruttore.

Verificare che la cintura di sicurezza sia saldamente allacciata.

Muovere il sistema di ritenuta in tutte le direzioni per verificare che sia ancorato perfettamente.

## Installazione con ancoraggi di tipo ISOFIX

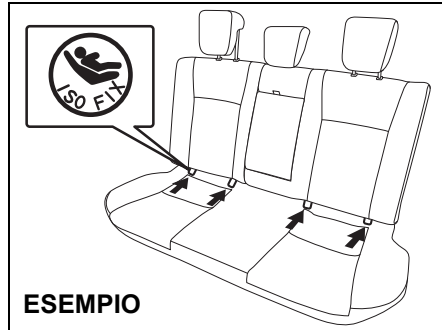

61MM0A007

I sedili posteriori laterali del veicolo sono dotati di speciali ancoraggi inferiori e barre di collegamento per il montaggio di un sistema di ritenuta tipo ISOFIX per bambini. Gli ancoraggi sono posti tra la parte inferiore degli schienali e i cuscini dei sedili posteriori laterali.

### **⚠ AVVERTENZA**

**Il seggiolino tipo ISOFIX deve essere montato esclusivamente sui sedili posteriori laterali e non su quello posteriore centrale.**

Attenersi alle istruzioni di montaggio del seggiolino ISOFIX fornite dal costruttore. Dopo il montaggio, muovere il sistema di ritenuta in tutte le direzioni (soprattutto in avanti) per verificare che le barre di collegamento siano perfettamente bloccate negli ancoraggi.

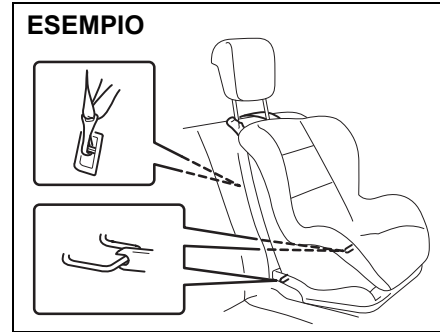

68LM267

Se il veicolo è dotato di ancoraggi per la cintura di trattenimento superiore, seguire scrupolosamente le istruzioni fornite dal costruttore del seggiolino riguardo all'utilizzo di questi ancoraggi.

In generale procedere come segue:

- 1) Sollevare il poggiatesta nella posizione più alta.

### **AVVISO**

**Prima di installare il seggiolino sul sedile posteriore, sollevate completamente il poggiatesta.**

#### **NOTA:**

*Staccate il poggiatesta quando, sollevandolo in posizione massima, interferisce con il seggiolino per bambini, impedendone un fissaggio sicuro.*

*Riponete il poggiatesta rimosso nel bagagliaio in maniera che non disturbi gli occupanti.*

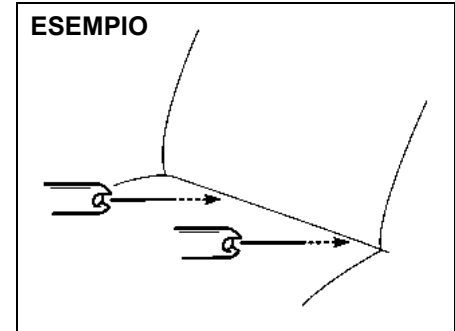

78F114

- 2) Posizionare il seggiolino sul sedile posteriore inserendo le barre di collegamento negli ancoraggi tra lo schienale e il cuscino del sedile stesso.

### ESEMPIO



68LM268

- 3) Allineare manualmente l'estremità delle barre con gli ancoraggi, come illustrato in figura. Prestare attenzione a non pizzicarsi le dita.

### ESEMPIO

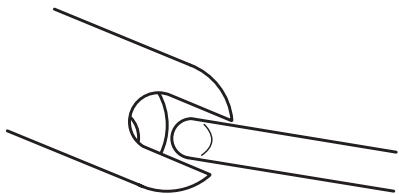

54G184

- 4) Spingere il seggiolino negli ancoraggi in modo da agganciare le estremità delle barre negli ancoraggi stessi. Assicurarsi che il seggiolino sia bloccato.

### ESEMPIO

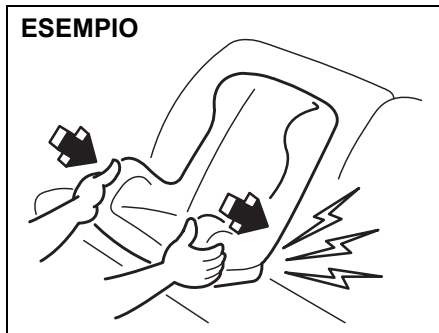

54G185

- 5) Afferrare il seggiolino dalla parte anteriore e spingerlo con forza verso lo schienale del sedile in modo da agganciarlo perfettamente alle barre. Verificare il corretto aggancio tentando di muovere il sistema di ritenuta in tutte le direzioni (soprattutto in avanti).
- 6) Agganciare la cintura di trattenimento superiore come descritto nel paragrafo "Montaggio del seggiolino mediante la cintura di trattenimento superiore".

## Montaggio del seggiolino mediante la cintura di trattenimento superiore

### ESEMPIO

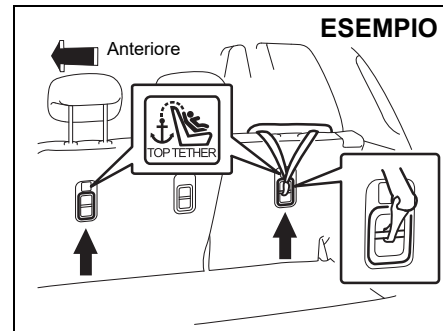

54P000249

Alcuni sistemi di ritenuta per bambini richiedono l'utilizzo di una cintura di trattenimento superiore. Le staffe di ancoraggio della cintura superiore sono posizionate all'interno del veicolo nei punti mostrati in figura. Il numero di staffe di ancoraggio della cintura superiore presenti nel veicolo dipende dalle specifiche del veicolo. Per il montaggio del sistema di ritenuta procedere come segue:

- 1) Rimuovere la cappelliera (se in dotazione).
- 2) Assicurare il seggiolino al sedile posteriore seguendo la stessa procedura descritta in precedenza (quella che non richiede la cintura di trattenimento superiore).

- 3) Agganciare la cintura di trattenimento superiore al relativo ancoraggio e bloccarla seguendo le istruzioni fornite dal costruttore del seggiolino. Assicurarsi di collegare la cinghia superiore all'ancoraggio corrispondente che si trova esattamente dietro il seggiolino per bambini. Non collegare la cinghia superiore alle cinghie fermabagagli (se in dotazione).

## ⚠ AVVERTENZA

**Non fissate la cintura di trattenimento superiore del seggiolino ai ganci per l'ancoraggio dei bagagli (se in dotazione). Un fissaggio errato riduce l'azione di trattenimento esercitata dalla cintura.**

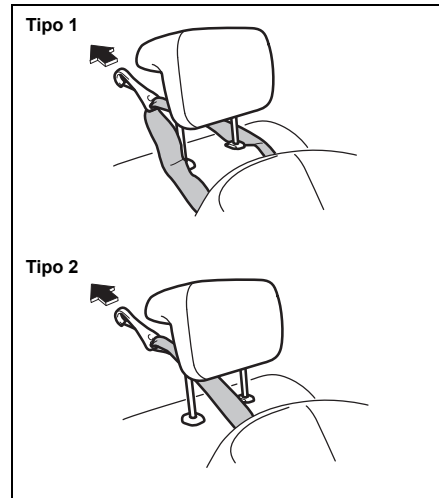

86G032

- 4) Guidare la cintura di trattenimento superiore come illustrato in figura. Per sollevare o abbassare il poggiatesta, fare riferimento nella sezione "Poggiatesta".
- 5) Assicurarsi che non vi siano carichi che interferiscono con la cintura di trattenimento.

## Cinture di sicurezza con pretensionatori

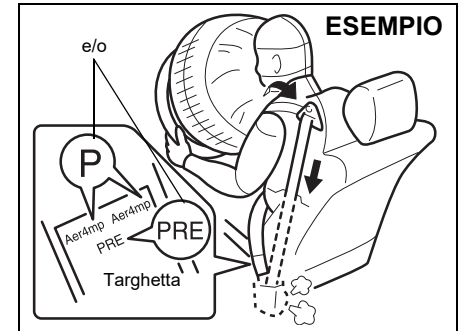

63J269

## ⚠ AVVERTENZA

**Questa sezione del libretto di uso e manutenzione descrive il SISTEMA PRETENSIONATORI DELLE CINTURE DI SICUREZZA installato sul vostro veicolo SUZUKI. Raccomandiamo di leggere e seguire con attenzione TUTTE le indicazioni fornite al fine di ridurre al massimo il rischio di lesioni, anche mortali.**

## INFORMAZIONI PRIMA DI METTERSI ALLA GUIDA

---

Per stabilire se il veicolo possiede effettivamente un sistema di pretensionamento delle cinture di sicurezza installato sui sedili anteriori, controllare l'adesivo sul fondo di tali sedili. Se le lettere "P" e/o "PRE" appaiono nella posizione qui illustrata, il veicolo possiede effettivamente un sistema di pretensionamento delle cinture di sicurezza installato sui sedili anteriori. L'utilizzo delle cinture di sicurezza con pretensionatori è identico all'utilizzo delle cinture di sicurezza tradizionali.

Vi raccomandiamo di leggere questa sezione e la sezione successiva "Sistemi di ritenuta supplementari (airbag)" per approfondire la conoscenza dei sistemi di pretensionamento.

L'azione delle cinture di sicurezza con pretensionatori è accoppiata a quella dei SISTEMI DI RITENUTA SUPPLEMENTARI (airbag). I sensori e la centralina elettronica di controllo degli airbag, infatti, gestiscono anche l'azione dei pretensionatori. I pretensionatori si attivano esclusivamente in caso di urto frontale o laterale forte abbastanza da far gonfiare gli airbag. Per ulteriori informazioni e indicazioni, compresa la manutenzione delle cinture di sicurezza con pretensionatori, fare riferimento e seguire scrupolosamente quanto descritto nelle sezioni "Sistemi di ritenuta supplementari (airbag)" e "Cinture di sicurezza con pretensionatori".

**NOTA:**

*Per l'attivazione delle cinture di sicurezza con pretensionatori in caso di ribaltamento del veicolo per i modelli destinati alla Russia e agli altri paesi che adottano ERA-GLONASS, vedete "Per la Russia e gli altri paesi che adottano ERA-GLONASS" nella sezione SUPPLEMENTI.*

Il pretensionatore è integrato in ciascun arrotolatore delle cinture di sicurezza anteriori. Il pretensionatore stringe la cintura in modo che aderisca maggiormente al corpo dell'occupante nel caso di scontro frontale o laterale. L'attivazione dei pretensionatori causa il bloccaggio del relativo arrotolatore. Durante l'intervento, si può verificare una leggera emissione di fumo. Queste condizioni non sono pericolose e non indicano un principio di incendio nel veicolo.

Tutti gli occupanti del veicolo (guidatore e passeggeri) sono tenuti ad indossare sempre le cinture di sicurezza, sia quelle tradizionali che quelle dotate di pretensionatori, per ridurre il rischio di lesioni gravi, anche mortali, in caso di incidente.

Le cinture vanno indossate tenendo lo schienale in posizione eretta e appoggiandovi bene la schiena; non sporgersi in avanti o lateralmente. La parte inferiore della cintura deve aderire al bacino e non al torace. Fare riferimento nella sezione "Regolazione dei sedili" e alle indicazioni e precauzioni sulle cinture di sicurezza contenute nella sezione "Cinture di sicurezza e sistemi di ritenuta per bambini" per dettagli sulle regolazioni corrette di cinture e sedili.

I pretensionatori e gli airbag si attivano solo in caso di urto frontale o laterale violento. Non sono, infatti, stati progettati per l'attivazione in caso di tamponamento, ribaltamento o urti frontali di bassa severità. Il pretensionatore è utilizzabile una sola volta. Dopo che si è attivato (ossia, dopo che gli airbag sono esplosi), rivolgersi al concessionario SUZUKI il più presto possibile per la sostituzione.

Se, portando il commutatore di accensione su "ON" oppure premendo l'interruttore motore per spostare la modalità di accensione in posizione di inserimento, la spia AIRBAG sul quadro strumenti non lampeggia, si accende brevemente, rimane accesa per più di 10 secondi oppure si accende durante la marcia, è possibile che sia presente un'anomalia nei sistemi di ritenuta (pretensionatori o airbag). Rivolgersi a un concessionario autorizzato SUZUKI il più presto possibile per la verifica dei sistemi.

Interventi di manutenzione sui pretensionatori, sui loro componenti o cablaggi devono essere eseguiti esclusivamente da personale autorizzato SUZUKI appositamente istruito. Interventi inadeguati o errati potrebbero causare l'attivazione accidentale dei pretensionatori o invalidarne l'efficienza. In ambedue i casi, le conseguenze potrebbero essere gravi.

Per evitare il danneggiamento o l'attivazione accidentale dei pretensionatori, verificare che la batteria sia scollegata e che il commutatore di accensione sia in posizione "LOCK" o che la modalità di accensione sia su disinserimento da almeno 90 secondi prima di eseguire qualsivoglia intervento all'impianto elettrico del veicolo SUZUKI.

Non toccare i componenti o i cavi del sistema dei pretensionatori. I cavi sono avvolti da nastro o protezioni tubolari di colore giallo e i raccordi sono gialli. In caso di rottamazione del veicolo SUZUKI, rivolgersi al concessionario SUZUKI, alla vostra carrozzeria di fiducia oppure a un autodemolitore.

### Sistemi di ritenuta supplementari (airbag)

#### AVVERTENZA

Questa sezione del libretto di uso e manutenzione descrive la protezione offerta dai SISTEMI DI RITENUTA SUPPLEMENTARI (airbag) installati sul vostro veicolo SUZUKI. Vi raccomandiamo di leggere e seguire con attenzione TUTTE le indicazioni fornite al fine di ridurre al massimo il rischio di lesioni, anche mortali.

Oltre alle cinture di sicurezza sui sedili, il veicolo è dotato di un sistema di ritenuta supplementare (airbag), costituito dai componenti seguenti:

1. Modulo airbag frontale conducente
2. Modulo airbag frontale passeggero anteriore
3. Modulo airbag laterali
4. Modulo airbag laterali a tenda
5. Airbag ginocchia del conducente
6. Pretensionatori delle cinture di sicurezza
7. Centralina airbag
8. Sensore rilevamento urto frontale
9. Sensore di urto laterale  
\* (se in dotazione)

#### ESEMPIO

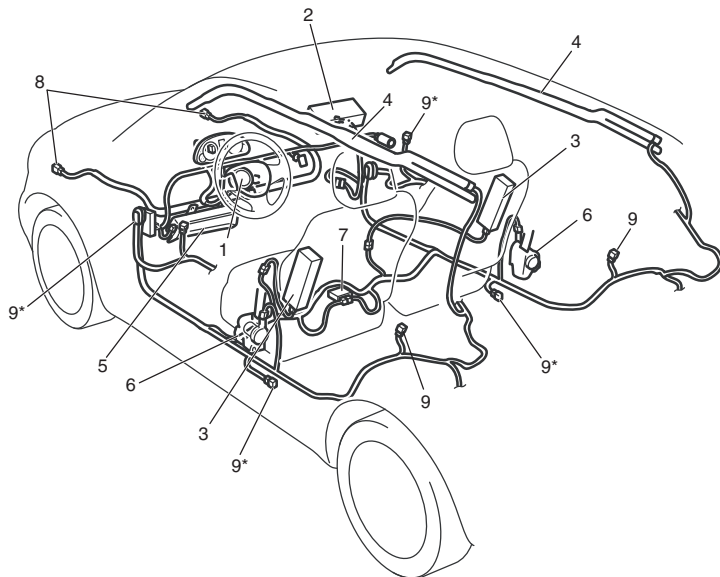

61MM0B110

## ⚠ AVVERTENZA

L'airbag non sostituisce le cinture di sicurezza ma ne incrementa l'efficacia. Tutti gli occupanti del veicolo (guidatore e passeggeri) sono tenuti ad indossare sempre le cinture di sicurezza, anche se il veicolo è dotato di airbag, per ridurre il rischio di lesioni gravi, anche mortali, in caso di incidente.

### Spia AIRBAG



63J030

Se, ruotando il commutatore di accensione in posizione "ON" o spostando la modalità di accensione in posizione di inserimento, la spia AIRBAG sul quadro strumenti non lampeggia o non si accende oppure rimane accesa o si accende durante la marcia, è possibile che sia presente un'anomalia nel sistema airbag (o nel sistema dei pretensionatori cinture di sicurezza). Rivolgersi a un concessionario autorizzato SUZUKI al più presto possibile per la verifica dei sistemi.

### Significato dei simboli dell'airbag

#### ESEMPIO



72M00150

La targhetta è ubicata sull'aletta parasole.

## ⚠ AVVERTENZA

**Non utilizzate MAI un seggiolino per bambini rivolto contromarcia su un sedile protetto da AIRBAG ATTIVO frontale, in quanto ciò potrebbe causare GRAVI LESIONI, talvolta FATALI, al BAMBINO.**

### Airbag frontali

#### ESEMPIO

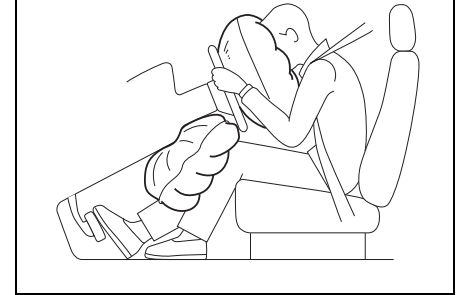

57L21189

Gli airbag frontali sono progettati per attivarsi in caso di gravi urti frontali, purché il commutatore di accensione sia su "ON" o la modalità di accensione sia in posizione di inserimento.

#### NOTA:

*In caso di urto frontale disassato, è possibile che si attivino gli airbag laterali e a tendina.*

Gli airbag non sono stati progettati per l'attivazione in caso di tamponamento, urto laterale, ribaltamento o urti frontale non gravi in quanto potrebbero non offrire alcuna protezione aggiuntiva per questi tipi di incidente. Ricordare inoltre che, in caso di incidente, l'airbag si attiva solo una volta e quindi occorre sempre indossare le cin-



## INFORMAZIONI PRIMA DI METTERSI ALLA GUIDA

ture di sicurezza che invece svolgono la loro azione di trattenimento in tutti i movimenti che possono prodursi durante l'incidente stesso.

L'airbag pertanto **NON** sostituisce le cinture di sicurezza. Per avere la massima protezione **INDOSSARE SEMPRE LE CINTURE DI SICUREZZA**. Tenere comunque presente che nessun dispositivo di sicurezza è in grado di prevenire tutte le varie lesioni possibili in caso di incidente.

### Airbag frontale conducente

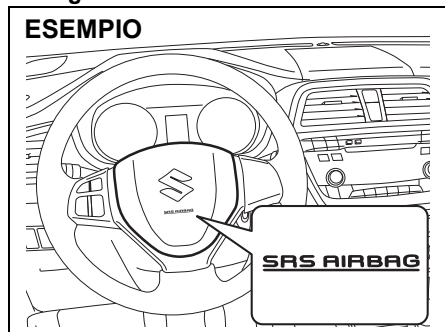

61MM0A066

### Airbag frontale passeggero anteriore

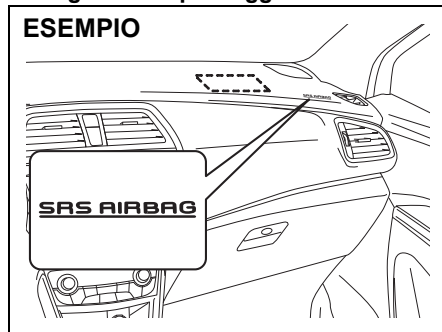

61MM0A067

### Airbag ginocchia del conducente

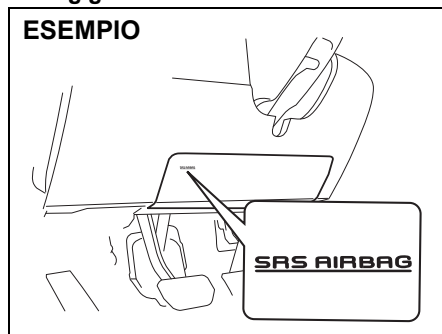

68LM20206

L'airbag conducente è collocato dietro l'imbottitura centrale del volante mentre l'airbag per il passeggero anteriore è alloggiato dietro la plancia sul lato passeggero.

L'airbag per le ginocchia del conducente si trova nel cruscotto, sotto il volante. L'ubicazione di entrambi gli airbag è identificabile tramite la scritta "SRS AIRBAG" stampata sulla copertura degli airbag.

### ⚠ AVVERTENZA

**Se l'alloggiamento dell'airbag è danneggiato o incrinato, è possibile che il sistema non funzioni a dovere, con eventuali gravi lesioni in caso di incidente. Fate controllare il veicolo da un concessionario autorizzato SUZUKI.**



58MS030

## ⚠ AVVERTENZA

Quando utilizzate un sistema di ritenuta per bambini sul sedile del passeggero anteriore, dovete disattivare il sistema airbag di tale sedile onde evitare che, in caso di gonfiaggio, questo possa causare serie lesioni personali al bambino, talvolta fatali.

Fare riferimento a "Cinture di sicurezza e sistemi di ritenuta per bambini" in questa sezione per dettagli sulla sicurezza del bambino.

## Condizioni di attivazione (gonfiaggio) degli airbag frontal

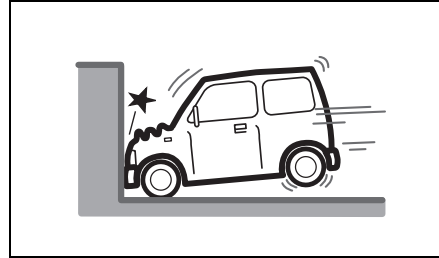

80J097

- Urti frontali contro una parete fissa che non si sposta né si deforma, a circa 25 km/h (15 mph)

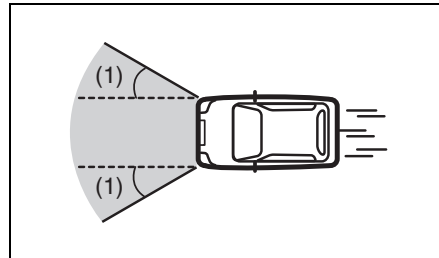

80J098E

- Forti impatti equivalenti a un urto frontale come descritto sopra, ad un angolo di circa 30 gradi a sinistra e a destra (1), rispetto alla parte frontale del veicolo

## Condizioni di possibile attivazione degli airbag frontal

Gli airbag frontal potrebbero attivarsi se la parte inferiore del veicolo viene interessata da un urto di notevole entità.

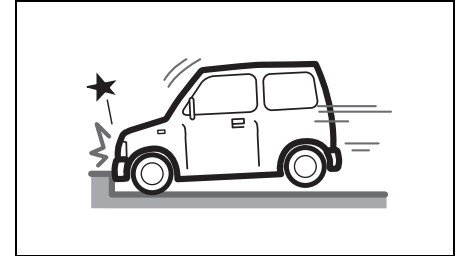

80J099

- Urtando un cordolo o uno spartitraffico

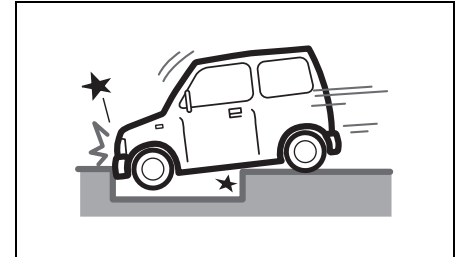

80J100E

- Prendendo una buca profonda o un fosso

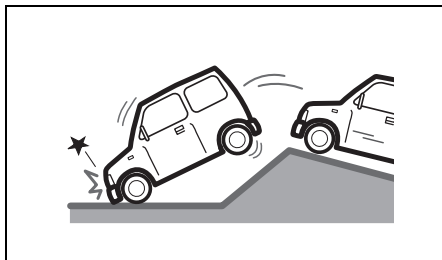

80J101

- Atterrando bruscamente o cadendo

### Possibile mancata attivazione degli airbag frontal

Quando l'impatto che si verifica non è forte, gli airbag frontal potrebbero non attivarsi in quanto l'oggetto della collisione si deforma o sposta facilmente oppure la parte colpita del veicolo si deforma facilmente.

Gli airbag frontal potrebbero inoltre non attivarsi quando l'angolo dell'urto supera i 30 gradi a sinistra e a destra rispetto alla parte frontale del veicolo.

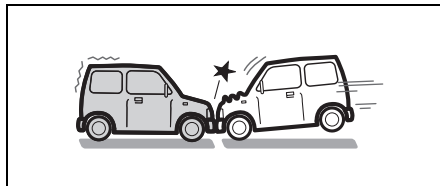

80J102

- Urto frontale contro un veicolo fermo a una velocità inferiore a circa 50 km/h (30 mph)

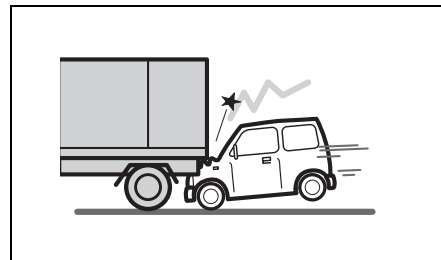

80J103

- Urto in conseguenza del quale la parte frontale del veicolo si incastra sotto il pianale di un autocarro, ecc.

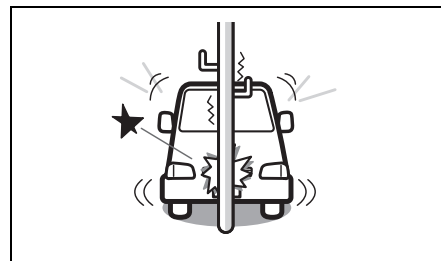

80J104

- Urto contro un palo della luce o il fusto di un albero

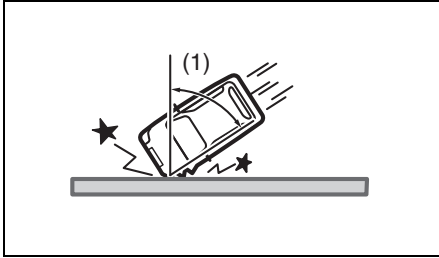

80J105E

- Urto contro una parete fissa o guardrail, ad un angolo maggiore di circa 30 gradi (1) a sinistra e a destra rispetto al lato anteriore del veicolo

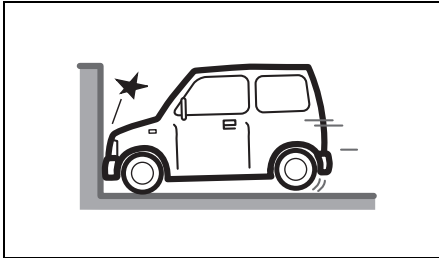

80J106

- Urto frontale contro una parete fissa che non si sposta, né si deforma, a una velocità inferiore a circa 25 km/h (15 mph)

## Mancata attivazione degli airbag frontali

Gli airbag frontali non si gonfiano a seguito di tamponamenti, urti laterali, ribaltamenti, ecc.

Tuttavia, se l'impatto è forte, potrebbero attivarsi.

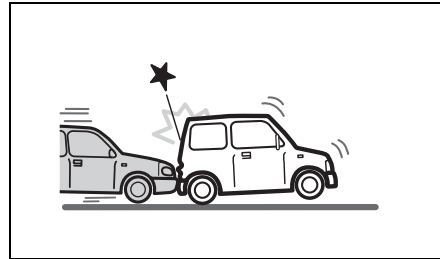

80J120

- Tamponamento

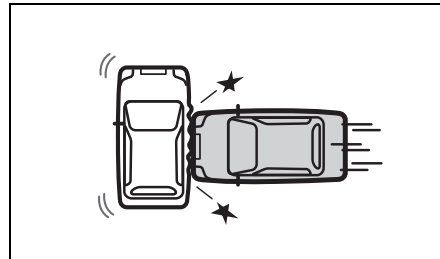

80J119

- Urto laterale

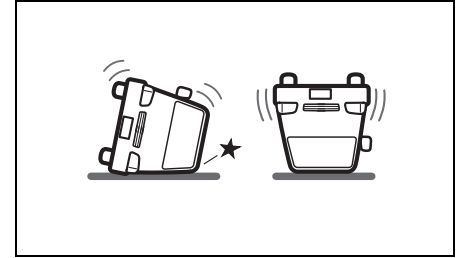

80J110

- Ribaltamento

### Airbag laterali e airbag laterali a tendina

#### ESEMPIO

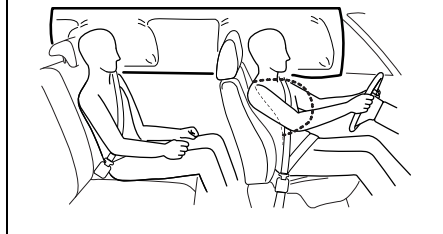

68KM090

Gli airbag laterali e laterali a tendina sono progettati per attivarsi in caso di gravi urti laterali, purché il commutatore di accensione sia su "ON" o la modalità di accensione sia in posizione di inserimento.

Gli airbag laterali e laterali a tendina non sono stati progettati per l'attivazione in caso di urti frontali, tamponamenti, ribaltamenti o urti laterali di bassa entità in quanto potrebbero non offrire alcuna protezione aggiuntiva per questi tipi di incidente. Si gonfia solo l'airbag laterale e l'airbag laterale a tendina posto sul lato del veicolo che ha subito l'urto. Tuttavia, è possibile che si attivino gli airbag laterali e a tendina in caso di urto frontale disassato. Ricordare inoltre che, in caso di incidente, l'airbag si attiva solo una volta e quindi

occorre sempre indossare le cinture di sicurezza che invece svolgono la loro azione di trattenimento in tutti i movimenti che possono prodursi durante l'incidente stesso.

#### NOTA:

*Per l'attivazione degli airbag laterali a tendina in caso di ribaltamento del veicolo per i modelli destinati alla Russia e agli altri paesi che adottano ERAGLONASS, vedete "Per la Russia e gli altri paesi che adottano ERA-GLONASS" nella sezione SUPPLEMENTI.*

L'airbag pertanto **NON** sostituisce le cinture di sicurezza. Per avere la massima protezione **INDOSSARE SEMPRE LE CINTURE DI SICUREZZA**. Tenere comunque presente che nessun dispositivo di sicurezza è in grado di prevenire tutte le varie lesioni possibili in caso di incidente.

### Airbag laterali

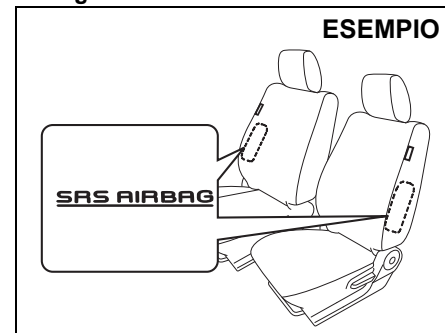

83RM02070

Gli airbag laterali sono alloggiati nella parte esterna dello schienale, cioè il lato più vicino alla porta. L'ubicazione degli airbag laterali è identificabile tramite le etichette con la scritta "SRS AIRBAG" poste sugli schienali.

## Airbag laterali a tendina

### ESEMPIO

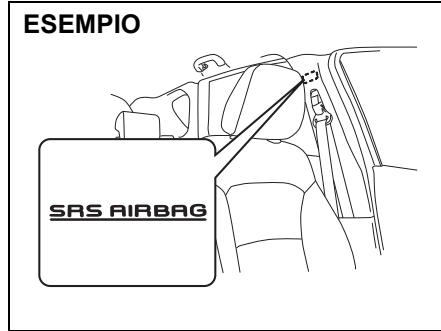

61MM0A069

Gli airbag laterali a tendina sono alloggiati nel rivestimento del tetto. L'ubicazione degli airbag laterali a tendina è identificabile tramite la scritta "SRS AIRBAG" posta sul montante.

### **⚠ AVVERTENZA**

**Se l'alloggiamento dell'airbag è danneggiato o incrinato, è possibile che il sistema non funzioni a dovere, con eventuali gravi lesioni in caso di incidente. Fate controllare il veicolo da un concessionario autorizzato SUZUKI.**

## Condizioni di attivazione (gonfiaggio) degli airbag laterali e airbag laterali a tendina

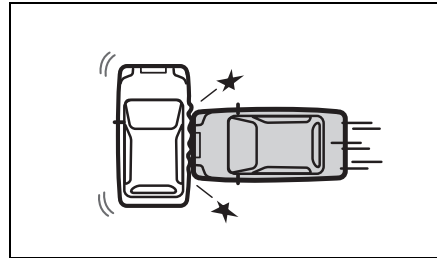

80J119

- Urti laterali quasi perpendicolari, da parte di un'autovettura generica, adibita al trasporto di persone, a velocità superiori a 30 km/h (20 mph) o urti più forti

## Possibili condizioni di attivazione degli airbag laterali e laterali a tendina a seguito di un forte urto

Gli airbag laterali e a tendina potrebbero gonfiarsi anche in caso di urto frontale, in presenza di una forte componente nella direzione laterale.

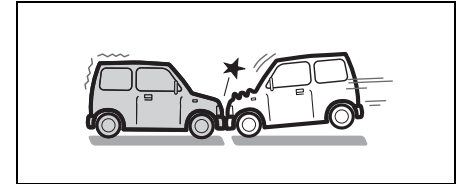

80J102

- Urto frontale

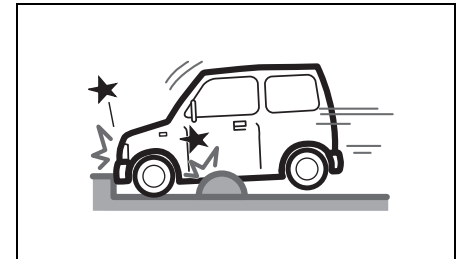

52RM20730

- Urtando un marciapiede o un dosso

## INFORMAZIONI PRIMA DI METTERSI ALLA GUIDA

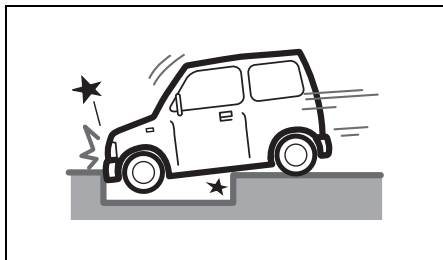

80J100E

- Prendendo una buca profonda o un fosso

Possibili condizioni di mancata attivazione degli airbag laterali e laterali a tendina

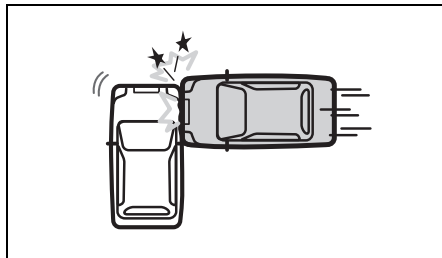

80J121

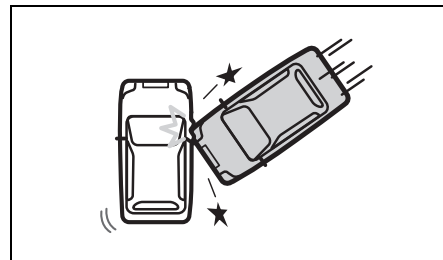

80J123

- Urto laterale ad angolazione obliqua

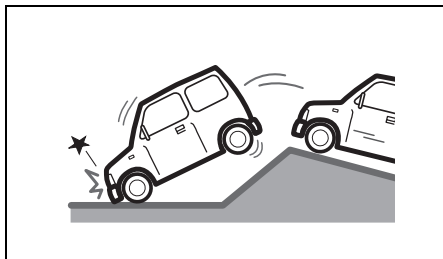

80J101

- Atterrando bruscamente o cadendo

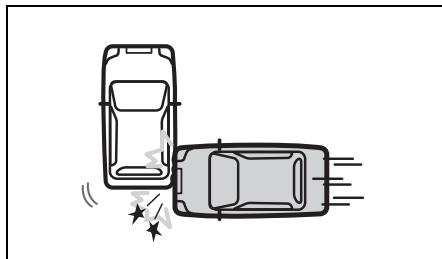

80J122

- Urto laterale che non riguarda l'abitacolo

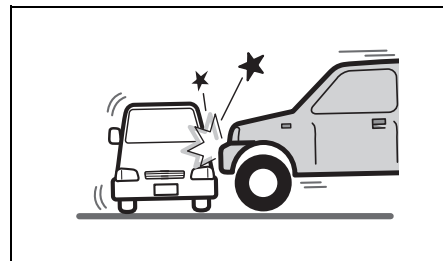

80J124

- Urto laterale con veicolo con cofano alto

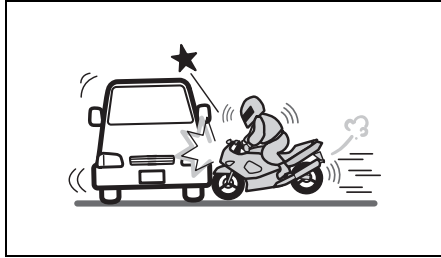

80J125

- Urto laterale con motocicletta o bici

## Condizioni di mancata attivazione degli airbag laterali e laterali a tendina

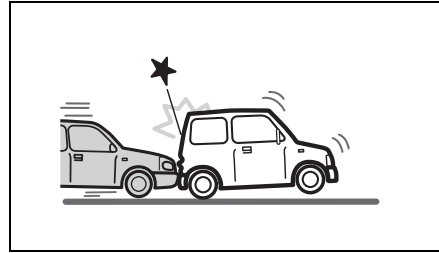

80J120

- Tamponamento

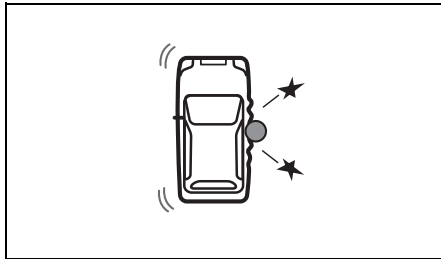

80J126

- Urto contro un palo della luce o il fusto di un albero

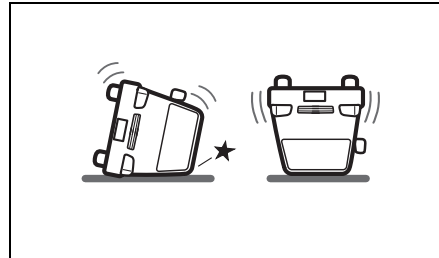

80J110

- Ribaltamento

## NOTA:

*Per l'attivazione degli airbag laterali a tendina in caso di ribaltamento del veicolo per i modelli destinati alla Russia e agli altri paesi che adottano ERAGLONASS, vedete "Per la Russia e gli altri paesi che adottano ERA-GLONASS" nella sezione SUPPLEMENTI.*



### Funzionamento del sistema

In caso di urto frontale, una centralina elettronica elabora i segnali di brusca decelerazione provenienti dai sensori di rilevamento urto e attiva, quando necessario, il gonfiaggio degli airbag. Se il veicolo è dotato di airbag laterali e laterali a tendina, i sensori di rilevamento risconteranno l'avvenuto urto laterale e, se lo ritiene abbastanza grave, la centralina elettronica attiverà il gonfiaggio degli airbag medesimi. I gas utilizzati per il gonfiaggio degli airbag sono l'azoto o l'argo. Il cuscino dell'airbag gonfiandosi si pone a protezione della testa (solo airbag frontali e airbag laterali a tendina) e della parte superiore del corpo. Gli airbag si gonfiano e sgonfiano così rapidamente che l'occupante non si rende quasi conto che si sono attivati. Essi non ostruiscono la visuale e non ostacolano l'uscita dal veicolo.

Gli airbag si attivano velocemente e con forza proprio per ridurre il rischio di lesioni gravi, anche mortali, in caso di incidente. L'attivazione istantanea dell'airbag può, tuttavia, causare qualche problema di irritazione alla pelle del viso. Eliminare quindi tutti i residui il prima possibile per evitare irritazioni alla pelle. Inoltre, al momento del gonfiaggio, si sente un forte rumore e vengono emessi polvere e fumo. Queste condizioni non sono pericolose e non indicano un principio di incendio nel veicolo. Prestare comunque attenzione in quanto alcuni componenti degli airbag dopo l'attivazione sono molto caldi.

La cintura di sicurezza aiuta a mantenere la posizione corretta durante l'attivazione dell'airbag. Regolare il sedile nella posizione più arretrata possibile, pur mantenendo il controllo del veicolo. Tenere lo schienale in posizione eretta e appoggiarvi bene la schiena. Non sporgersi in avanti sul volante o sul cruscotto. Lo stesso vale per il passeggero anteriore che non deve sporgersi in avanti o dormire appoggiato alla porta. Fare riferimento a "Regolazione dei sedili" e "Cinture di sicurezza e sistemi di ritenuta per bambini" in questa sezione per dettagli sulle regolazioni corrette di cinture e sedili.



65D610



54G582

**▲ AVVERTENZA**

- Il conducente non deve piegarsi sul volante. Il passeggero anteriore non deve appoggiarsi né avvicinarsi troppo al cruscotto. Sui veicoli dotati di airbag laterali e airbag a tendina, gli occupanti non devono appoggiarsi o dormire contro le porte. In tutte queste situazioni, infatti, l'occupante mal posizionato verrebbe a trovarsi troppo vicino alla zona di dispiegamento dell'airbag e potrebbe subire lesioni gravi.
- Non applicate adesivi o altri oggetti sul volante o sul cruscotto. Non posate alcun oggetto fra gli airbag e il conducente o il passeggero anteriore. Essi possono interferire con il funzionamento dell'airbag o essere proiettati da questo in caso di incidente. Inoltre, possono spostarsi alla partenza o con veicolo in movimento, ostruendo la visuale del guidatore o compromettendo la sicurezza della guida. In tutti i casi, le conseguenze possono essere gravi.

(continua)

**▲ AVVERTENZA**

(continua)

- Sui veicoli dotati di airbag laterali, non ricoprite i sedili anteriori con rivestimenti o foderine non originali, che potrebbero impedire il gonfiaggio degli airbag. Per il rivestimento dei sedili anteriori dei veicoli con airbag laterali, SUZUKI consiglia caldamente di utilizzare i coprisedili originali SUZUKI. Inoltre, in prossimità della porta, non collocate portabicchieri, appendiabiti, ecc., e non appoggiatevi neppure un ombrello, perché, in caso di incidente, potrebbero essere scagliati dall'airbag in apertura. In questi casi, le conseguenze possono essere gravi.
- Evitate di urtare o colpire con forza le zone in cui sono installati i componenti del sistema airbag. Diversamente, gli airbag potrebbero non funzionare a dovere.

(continua)

**▲ AVVERTENZA**

(continua)

- Tenete presente che gli urti di bassa gravità potrebbero causare moderati danni al veicolo ma non determinare l'attivazione degli airbag frontali, laterali o laterali a tendina. Dopo qualsiasi incidente che ha interessato la parte anteriore o la fiancata del veicolo, fate verificare comunque che il sistema airbag funzioni correttamente presso un concessionario autorizzato SUZUKI, anche se gli airbag non si sono attivati. Se la funzionalità originale del sistema airbag è pregiudicata, in caso di emergenza, l'airbag potrebbe non funzionare con efficacia e completamente.
- Non verniciate, né applicate adesivi o altri oggetti sul cruscotto sotto il volante. L'inosservanza di queste precauzioni può limitare il normale gonfiaggio dell'airbag per le ginocchia del conducente in caso di urto.

## INFORMAZIONI PRIMA DI METTERSI ALLA GUIDA

Il veicolo possiede un modulo di diagnosi che registra informazioni riguardanti il sistema degli airbag del veicolo se si dovessero gonfiare. Il modulo registra le informazioni sullo stato generale del sistema, su quali sensori hanno attivato lo scoppio degli airbag.

### Manutenzione del sistema airbag

In caso di attivazione degli airbag, rivolgersi al concessionario SUZUKI per far sostituire gli airbag e i relativi componenti il più presto possibile.

Se il veicolo ha subito inondazioni o allagamenti (soprattutto nella zona pavimento lato guidatore), la centralina airbag potrebbe aver subito dei danni. In questo caso, fare controllare quanto prima il sistema airbag dal concessionario SUZUKI.

La manutenzione o la sostituzione di un airbag richiede procedure specifiche. Per tale motivo, rivolgersi esclusivamente al concessionario SUZUKI che è autorizzato allo svolgimento di tali operazioni. Comunicare sempre al personale che effettua gli interventi di manutenzione che il veicolo è dotato di airbag.

Interventi di manutenzione sugli airbag, sui loro componenti o cablaggi devono essere eseguiti esclusivamente da personale autorizzato SUZUKI. Interventi inadeguati o errati potrebbero causare l'attivazione accidentale degli airbag o invalidarne l'efficienza. Entrambi i casi possono causare incidenti seri.

Per evitare il danneggiamento o l'attivazione accidentale del sistema airbag, verificare che la batteria sia scollegata e che il commutatore di accensione sia in posizione "LOCK" o che l'interruttore motore sia su disinserimento da almeno 90 secondi prima di eseguire qualsivoglia intervento all'impianto elettrico del veicolo SUZUKI. Non toccare i componenti o i cavi del sistema dell'airbag. I cavi sono avvolti da nastro o protezioni tubolari di colore giallo; anche i connettori sono gialli, in modo da essere facilmente identificati.

La rottamazione di un veicolo dotato di airbag inesplosi presenta dei rischi. Per lo smaltimento, rivolgersi al concessionario, alla carrozzeria o all'autodemolitore di fiducia.

### Sistema di disattivazione airbag passeggero anteriore

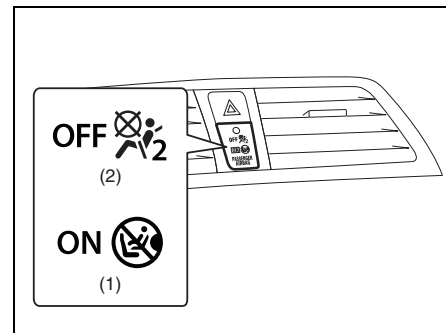

61MM0A070

Se si installa un seggiolino per bambini sul sedile del passeggero anteriore, il relativo airbag frontale deve essere disattivato. Portando il commutatore di accensione su "ON" o premendo l'interruttore motore per spostare la modalità di accensione in posizione di inserimento, e la spia "PASSENGER AIRBAG ON" (1) o "PASSENGER AIRBAG OFF" (2) indica se l'airbag del passeggero anteriore è o meno attivato.

Quando l'airbag del passeggero anteriore è attivato, si accendono, per alcuni secondi, entrambi gli indicatori spia "PASSENGER AIR BAG ON" (1) e "PASSENGER AIR BAG OFF" (2) e poi si spengono.

Successivamente, si riaccende per circa 1 minuto il solo indicatore spia "PASSENGER AIR BAG ON" (1) e poi si spegne.

Quando l'airbag del passeggero anteriore è disattivato, si accendono, per alcuni secondi, entrambi gli indicatori spia "PASSENGER AIR BAG ON" (1) e "PASSENGER AIR BAG OFF" (2) e poi si spengono.

Successivamente, si accende il solo indicatore AIRBAG "PASSENGER AIR BAG OFF" (2).

Attivando o disattivando l'airbag del passeggero anteriore, prima di avviare il motore, verificare qual è l'indicatore acceso.

Gli airbag laterali, i laterali a tendina e i pretensionatori delle cinture di sicurezza non sono collegati al sistema di disattivazione airbag. Pertanto, anche disattivando l'airbag del passeggero anteriore, quelli laterali, quelli laterali a tendina e i pretensionatori delle cinture di sicurezza rimangono attivi.



58MS030

### ⚠ AVVERTENZA

**Quando utilizzate un sistema di ritenuta per bambini sul sedile del passeggero anteriore, dovete disattivare il sistema airbag onde evitare che, in caso di gonfiaggio, questo possa causare gravi lesioni personali al bambino, talvolta fatali.**

### ⚠ AVVERTENZA

**In assenza di sistema di ritenuta per bambini installato sul sedile del passeggero anteriore, verificate che il relativo il sistema airbag sia attivato e che l'indicatore "PASSENGER AIR BAG ON" (1) sia acceso.**

Le statistiche sugli incidenti evidenziano che, rispetto al sedile del passeggero anteriore, quelli posteriori sono i più sicuri in caso di urto. Se possibile, SUZUKI raccomanda di installare i sistemi di ritenuta per bambini sui sedili posteriori.

### Interruttore di disattivazione airbag

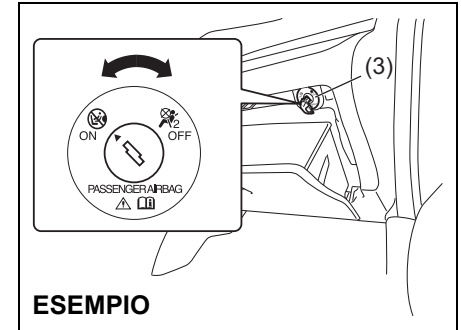

61MM473

L'interruttore di disattivazione airbag (3) deve essere utilizzato esclusivamente in presenza di seggiolino per bambini rivolto all'indietro o di seggiolino per lattanti montato sul sedile del passeggero anteriore. Si trova all'interno del cassetto portaoggetti, nell'angolo in alto.

## INFORMAZIONI PRIMA DI METTERSI ALLA GUIDA

---

Per disattivare l'airbag del passeggero anteriore, prima di avviare il motore, attenersi alle istruzioni che seguono.

- 1) Verificare che la chiave di accensione sia in posizione "LOCK" o che l'interruttore motore sia in modalità di disinserimento.
- 2) Inserire la chiave nell'interruttore di disattivazione airbag (3), quindi premere e ruotare la chiave in posizione "OFF" (airbag disinserito); infine, estrarre la chiave.
- 3) Portare il commutatore di accensione su "ON" oppure premere l'interruttore motore per spostare la modalità di accensione in posizione di inserimento. Entrambi gli indicatori si accendono per alcuni secondi e poi si spengono. Successivamente, si accende il solo indicatore "PASSENGER AIR BAG OFF" (2) per ricordare che l'airbag del passeggero anteriore è disattivato.

Per attivare l'airbag del passeggero anteriore, prima di avviare il motore, attenersi alle istruzioni che seguono.

- 1) Verificare che la chiave di accensione sia in posizione "LOCK" o che l'interruttore motore sia in modalità di disinserimento.
- 2) Inserire la chiave nell'interruttore di disattivazione airbag (3), quindi premere e ruotare la chiave in posizione "ON" (airbag inserito); infine, estrarre la chiave.
- 3) Portare il commutatore di accensione su "ON" oppure premere l'interruttore motore per spostare la modalità di accensione in posizione di inserimento. Entrambi gli indicatori si accendono per alcuni secondi e poi si spengono. Successivamente, si accende il solo indicatore "PASSENGER AIR BAG ON" (1) per circa 1 minuto e poi si spegne, per ricordare che l'airbag del passeggero anteriore è attivato.

## Quadro strumenti

1. Tachimetro
2. Contagiri
3. Indicatore di livello del carburante
4. Indicatore della temperatura
5. Display informazioni
6. Spie e indicatori ottici

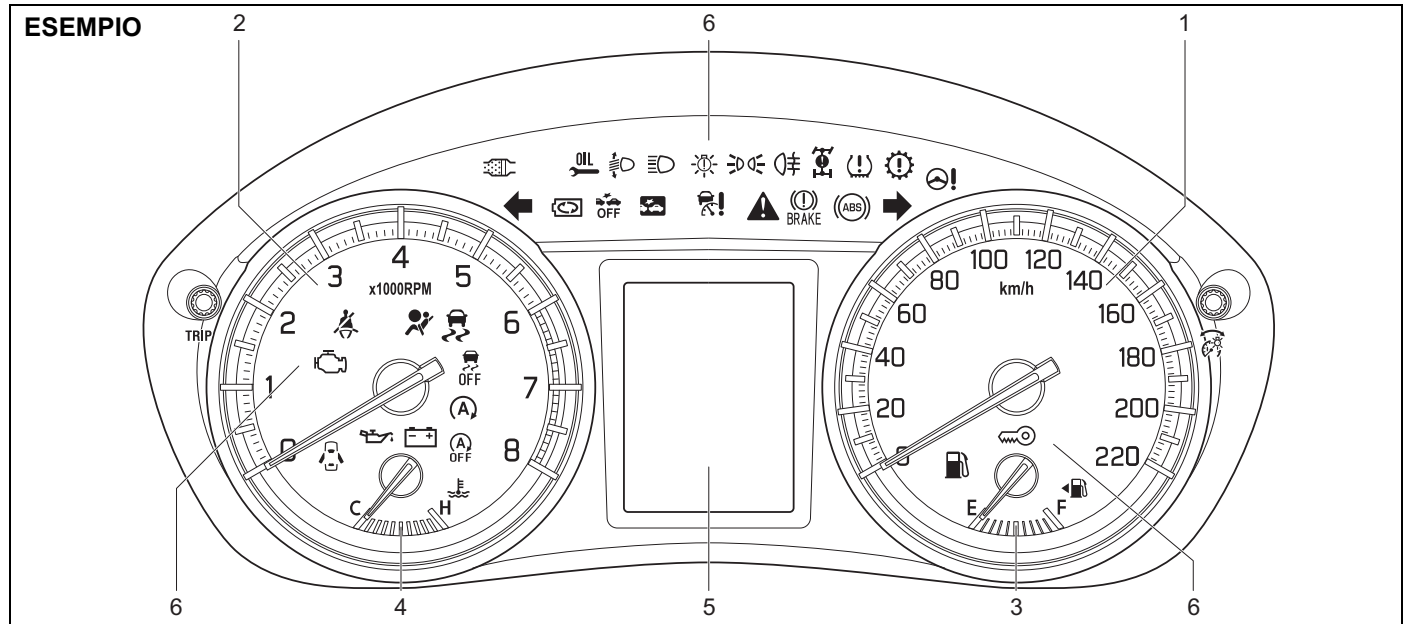

83RM02020

### Tachimetro

Il tachimetro indica la velocità del veicolo.

### Contagiri

Il contagiri indica il regime del motore in giri al minuto.

#### AVVISO

**Non guidate mai con l'indicatore di giri nella zona rossa: il motore potrebbe danneggiarsi gravemente. Tenete il regime del motore al di sotto della zona rossa anche in scalata. Fate riferimento a "Velocità massime ammesse in scalata" nella sezione FUNZIONAMENTO DEL VEICOLO.**

### Indicatore di livello del carburante

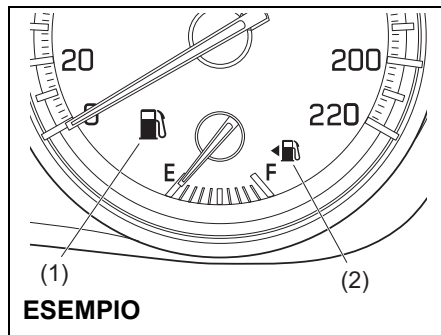

Quando si porta il commutatore di accensione su "ON" o la modalità di accensione in posizione di inserimento, questo indicatore segnala il quantitativo approssimativo di carburante presente nel serbatoio. "F" significa pieno ed "E" significa vuoto.

Se l'indicatore si trova nella scala graduata vicina ad "E" (non sulla lettera "E") è necessario riempire il serbatoio prima possibile.

#### NOTA:

*L'indicatore si sposta poco a seconda delle condizioni della strada (ad esempio quando si è in discesa o si sta affrontando una curva) e delle condizioni di guida a causa del movimento del carburante all'interno del serbatoio.*

Se la spia riserva carburante (1) si accende, è necessario riempire il serbatoio immediatamente.

Per maggiori informazioni, vedere "Spia riserva carburante" in "Spie e indicatori ottici" in questa sezione.

Il simbolo (2) indica che lo sportello del bocchettone di riempimento si trova sul lato sinistro del veicolo.

## Indicatore della temperatura

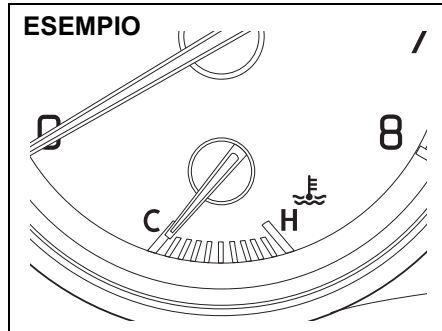

83RM058

Con la chiave di accensione su "ON" o la modalità di accensione in posizione di inserimento, il termometro indica la temperatura del liquido di raffreddamento del motore. In condizioni normali, l'indicatore deve trovarsi tra i simboli "H" e "C" che indicano un intervallo di temperatura normale, accettabile. Se l'indicatore si avvicina ad "H", viene indicato il surriscaldamento. Seguire le istruzioni in caso di surriscaldamento del motore nella sezione IN EMERGENZA.

### AVVISO

**Se continuate a guidare il veicolo quando è indicato lo stato di surriscaldamento, potreste danneggiare gravemente il motore.**

## Regolazione della luminosità

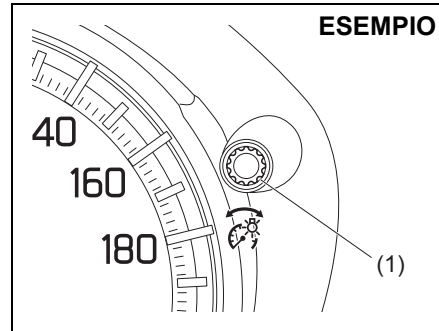

83RM042

Portando il commutatore di accensione su "ON" oppure premendo l'interruttore motore per spostare la modalità di accensione in posizione di inserimento, le luci del quadro strumenti si accendono.

Il veicolo è dotato di un sistema che varia automaticamente l'intensità dell'illuminazione della plancia portastrumenti quando sono inserite le luci di posizione o i fari.

L'intensità luminosa del quadro può essere variata, indipendentemente dall'accensione o meno delle luci di posizione o dei fari.

Per aumentare l'intensità dell'illuminazione, ruotare la manopola di selezione (1) in senso orario.

Per ridurre l'intensità dell'illuminazione, ruotare la manopola di selezione (1) in senso antiorario.

### ⚠ AVVERTENZA

**Se tentate di effettuare la regolazione della luminosità della plancia portastrumenti mentre siete alla guida, potreste perdere il controllo del mezzo. Non tentate di regolare la luminosità della plancia portastrumenti quando siete alla guida.**

### NOTA:

- Se, entro diversi secondi dall'attivazione del controllo della luminosità, non ruotate la manopola, la visualizzazione viene automaticamente annullata.
- Quando ripristinate il collegamento della batteria, l'intensità luminosa delle luci della plancia portastrumenti viene azzerata. Regolate, quindi, nuovamente l'intensità a vostro piacimento.

### NOTA:

Se selezionate l'intensità massima quando le luci di posizione o i fari sono accesi, le seguenti funzioni vengono disabilitate:

- la funzione che varia automaticamente l'intensità dell'illuminazione del quadro strumenti;
- la funzione che opera con la regolazione della luminosità, ad eccezione dell'intensità massima.



### Display informazioni

Il display informazioni si attiva con il commutatore di accensione in posizione "ON" o modalità di accensione in posizione di inserimento.

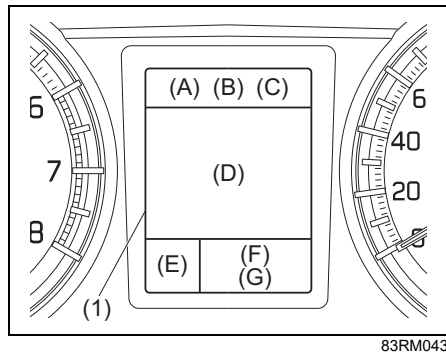

(1) Display informazioni

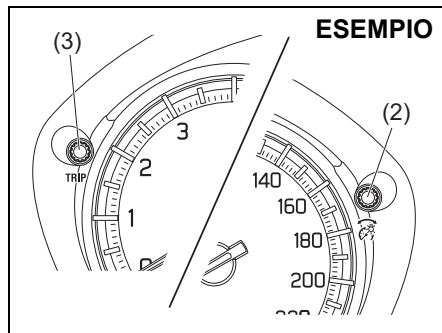

- (2) Manopola di selezione degli indicatori  
(3) Manopola di selezione contachilometri parziale

Il display informazioni visualizza i seguenti dati:

**Display (A)**  
Orologio

**Display (B)**  
Modalità di guida (per modelli 4WD)

**Display (C)**  
Termometro

**Display (D)**  
Segnalazioni di avvertenza e messaggi informativi / consumo di carburante / autonomia di guida / velocità media / tempo totale di arresto al minimo (se in dotazione) / carburante totale risparmiato

al minimo (se in dotazione) / indicatore flusso di energia (se in dotazione)

**Display (E)**  
Posizione del selettore (per modelli con transaxle automatico) / posizione della marcia (per modelli con transaxle automatico) / indicatore marcia ideale

**Display (F)**  
Contachilometri parziale

**Display (G)**  
Contachilometri



Portando il commutatore di accensione su "ON" oppure premendo l'interruttore motore per spostare la modalità di accensione in posizione di inserimento, per diversi secondi, sul display viene visualizzato il messaggio illustrato nella figura sopra.

Quando il commutatore di accensione è in posizione "ACC" o "LOCK" o la modalità di accensione è in posizione accessori o disinserimento, è possibile che il display visualizzi alcune segnalazioni di avvertenza e dei messaggi informativi.

---

### Orologio

---

Il display (A) indica l'ora.

Per impostare l'orologio, attenersi alle istruzioni riportate in "Modalità di impostazione" nella questa sezione.

---

### Modalità di guida (per modelli 4WD)

---

Il display (B) indica la modalità di guida.

Per ulteriori dettagli circa l'uso del sistema 4WD a quattro modalità, vedete "Sistema 4WD a quattro modalità" nella sezione FUNZIONAMENTO DEL VEICOLO.

---

### Termometro

---

Il display (C) mostra il termometro.

Il termometro segnala la temperatura esterna.



61MS409

Se la temperatura esterna si avvicina allo zero, il display visualizza il messaggio indicato nella figura sopra.

**NOTA:**

*Il termometro non indicherà la temperatura esterna reale quando guidate a bassa velocità o quando il veicolo è fermo.*

---

### Consumo di carburante / autonomia di guida / velocità media / tempo totale di arresto al minimo (se in dotazione) / Carburante totale risparmiato al minimo (se in dotazione) / indicatore flusso di energia (se in dotazione)

---

Se sul display (D) non appaiono segnalazioni di avvertenza né messaggi informativi, è possibile scegliere di visualizzare una delle seguenti indicazioni: consumo istantaneo di carburante, consumo medio di carburante, autonomia di guida, velocità media, tempo totale di arresto al minimo (se in dotazione) / carburante totale risparmiato al minimo (se in dotazione) / indicatore flusso di energia (se in dotazione) o nessuna indicazione.

## ESEMPIO

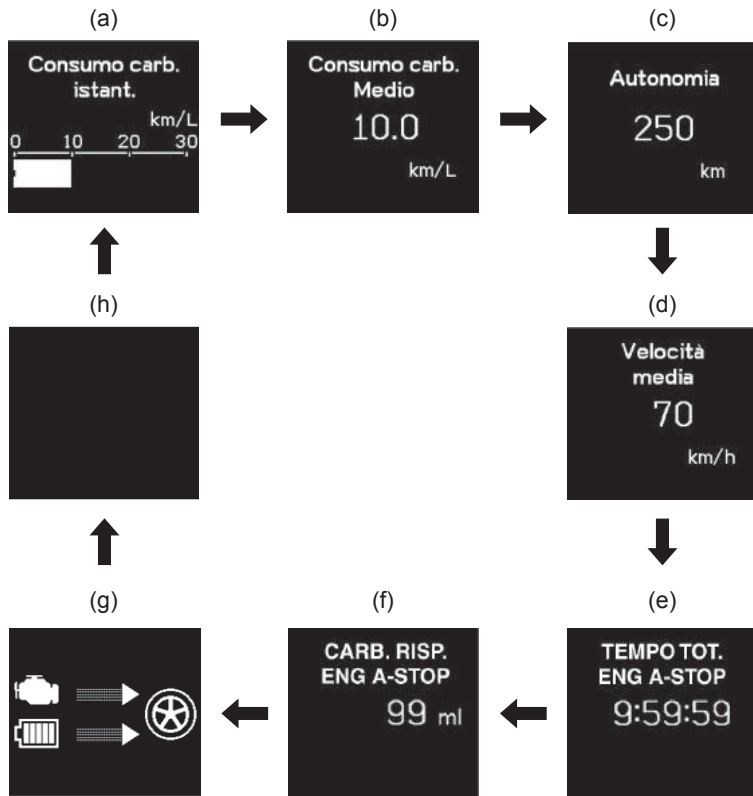

- (a) Consumo istantaneo di carburante
- (b) Consumo medio di carburante
- (c) Autonomia residua
- (d) Velocità media
- (e) Tempo totale di arresto al minimo (se in dotazione)
- (f) Carburante totale risparmiato al minimo (se in dotazione)
- (g) Indicatore flusso di energia (se in dotazione)
- (h) Nessuna indicazione

Per passare da un'indicazione all'altra sul display, premere brevemente la manopola di selezione degli indicatori (2).

### NOTA:

*I valori relativi al consumo di carburante, all'autonomia di guida e alla velocità media visualizzati sul display risentono delle seguenti condizioni:*

- condizioni della strada
- condizioni del traffico
- condizioni di guida
- condizioni del veicolo
- guasti che causano l'accensione a luce fissa o lampeggiante della spia di avaria

### "Consumo carb. istant."

Il display mostra il consumo istantaneo di carburante tramite una barra graduata, solo quando il veicolo è in movimento.

#### NOTA:

- *Il display mostra la barra graduata soltanto quando il veicolo è in movimento.*
- *In funzione delle specifiche tecniche del veicolo, l'impostazione iniziale delle unità del consumo carburante prevede i "L/100 km", "km/L" o "MPG".*
- *Con l'impostazione "L/100 km" o "km/L", il valore massimo indicato per il consumo istantaneo di carburante è pari a 30. L'indicazione visualizzata sul display non supererà mai i 30 anche in caso di consumo istantaneo maggiore.*
- *Con l'impostazione "MPG", il valore massimo indicato per il consumo istantaneo di carburante è pari a 80. L'indicazione visualizzata sul display non supererà mai i 80 anche in caso di consumo istantaneo maggiore.*
- *Se il consumo di carburante risente notevolmente delle condizioni di guida, la sua indicazione sul display potrebbe essere ritardata.*
- *Il display mostra valori calcolati che potrebbero non corrispondere a quelli effettivi.*

### "Consumo carb. Medio"

Quando il commutatore di accensione o la modalità di accensione è in posizione "ON", se nell'ultimo ciclo di guida era stata selezionata la visualizzazione del consumo medio di carburante, il display indicherà il valore del consumo medio di carburante relativo all'ultimo utilizzo del veicolo. A meno che non si azzeri il valore medio del consumo di carburante, il display mostra il consumo medio di carburante che comprende la media dei consumi della guida precedente.

#### NOTA:

*Quando ripristinate il collegamento del terminale negativo (-) alla batteria, l'indicazione sul consumo medio di carburante sarà visualizzata dopo avere guidato per alcuni istanti.*

È possibile selezionare il momento in cui azzerare il valore del consumo di carburante tra i tre che seguono.

- "Dopo riforn.": il valore del consumo medio di carburante sarà azzerato automaticamente dopo aver effettuato il rifornimento.
- "Con Trip A": il valore del consumo medio di carburante sarà azzerato automaticamente dopo aver azzerato il contachilometri parziale A.
- "Manualmente": il valore del consumo medio di carburante sarà azzerato premendo senza rilasciare la manopola di

selezione degli indicatori (2) quando il display lo visualizza.

Per modificare l'impostazione di azzeramento del consumo medio di carburante, vedere "Modalità di impostazione" successivamente, nella presente sezione.

#### NOTA:

*Se la quantità di carburante immessa nel serbatoio dopo aver selezionato "Dopo riforn." è minima, è possibile che il consumo medio non venga azzerato.*

### "Autonomia"

Portando il commutatore di accensione su "ON" oppure premendo l'interruttore motore per spostare la modalità di accensione in posizione di inserimento, se nell'ultimo ciclo di guida era stata selezionata la visualizzazione dell'autonomia di guida, il display indicherà "---" per alcuni secondi e poi l'autonomia di guida attuale.

L'autonomia di guida visualizzata sul display è la distanza approssimativa che sarà possibile percorrere prima che l'indicatore di livello del carburante mostri la lettera "E", in base alle condizioni di guida attuali.

Quando si accende la spia della riserva, sul display apparirà "---".

Se si accende la spia riserva carburante, provvedere subito al rifornimento, indipendentemente dall'autonomia di guida indicata sul display.

## INFORMAZIONI PRIMA DI METTERSI ALLA GUIDA

---

Poiché l'autonomia di guida dopo il rifornimento è calcolata sulle ultime condizioni di guida, il valore sarà diverso dopo ciascun rifornimento.

**NOTA:**

- Se il rifornimento avviene con il commutatore di accensione su "ON" o modalità di accensione in posizione di inserimento, l'autonomia di guida potrebbe indicare un valore errato.
- Quando ripristinate il collegamento del terminale negativo (-) alla batteria, l'indicazione sull'autonomia di guida sarà visualizzata dopo avere guidato per alcuni istanti.

### "Velocità media"

Quando il commutatore di accensione è su "ON" o la modalità di accensione è in posizione di inserimento, se nell'ultimo ciclo di guida era stata selezionata la velocità media, il display indicherà il valore della velocità media relativa all'ultimo utilizzo del veicolo. A meno che non si azzeri il valore, il display mostrerà la velocità media che comprende la media della velocità della guida precedente.

Per azzerare il valore della velocità media, premere senza rilasciare la manopola di selezione degli indicatori (2) per circa 2 secondi quando il display lo visualizza. Il display mostra "---" e poi, dopo aver guidato per alcuni istanti, una nuova velocità media.

**NOTA:**

*Quando ripristinate il collegamento del terminale negativo (-) alla batteria, l'indicazione sulla velocità media sarà visualizzata dopo avere guidato per alcuni istanti.*

### "TEMPO TOT. ENG A-STOP" (se in dotazione)

Il display mostra la durata totale (in ore, minuti e secondi) del tempo di arresto del motore per effetto del sistema ENG A-STOP, a partire dall'azzeramento dell'indicazione.

- Per azzerare il tempo totale di arresto al minimo, quando il display lo visualizza, tenere premuta la manopola di selezione degli indicatori (2) per alcuni secondi.

**NOTA:**

- Il valore massimo visualizzabile del tempo totale di arresto al minimo è 99:59:59.
- Quando ripristinate il collegamento del terminale negativo (-) alla batteria al piombo-acido, il valore del tempo totale di arresto al minimo viene azzerato.

### "CARB. RISP. ENG A-STOP" (se in dotazione)

Il display mostra la quantità totale (in millimetri) di carburante risparmiato per effetto del sistema ENG A-STOP, a partire dall'azzeramento dell'indicazione.

- Per azzerare il carburante totale risparmiato al minimo, quando il display lo visualizza, tenete premuta la manopola di selezione degli indicatori (2) per alcuni secondi.

**NOTA:**

*Quando ripristinate il collegamento del terminale negativo (-) alla batteria al piombo-acido, il valore del carburante totale risparmiato al minimo viene azzerato.*

### Indicatore flusso di energia (se in dotazione)

Fare riferimento a "Sistema ENG A-STOP (sistema di arresto e avviamento Stop & Start automatici del motore)" nella sezione FUNZIONAMENTO DEL VEICOLO.

## "PERIODO in ENG A-STOP" (se in dotazione)

### ESEMPIO

TEMPO IN  
ENG A-STOP  
99:59:59

83RM02040

Quando il motore viene arrestato automaticamente dal sistema ENG A-STOP, il display (D) visualizzerà la durata (in ore, minuti e secondi) dell'arresto del motore. Una volta riavviato il motore, il display tornerà all'indicazione originale.

## Display guida Eco

Portando il commutatore di accensione su "LOCK" o premendo l'interruttore motore per spostare la modalità di accensione in posizione di disinserimento, il display (D) del display informazioni visualizza le seguenti informazioni per diversi secondi.

### ESEMPIO

(4) — TEMPO IN  
ENG A-STOP  
09:59:59  
CARB.RISP.in  
ENG A-STOP  
(5) — 99 ml

83RM02060

#### (4) "PERIODO in ENG A-STOP":

Il display mostra la durata totale (in ore, minuti e secondi) del tempo di arresto del motore per effetto del sistema ENG A-STOP, per un viaggio.

#### (5) "CARB.RISP. in ENG A-STOP":

Il display mostra la quantità (in millilitri) di carburante risparmiato per effetto del sistema ENG A-STOP, per un viaggio.

### NOTA:

- È possibile cambiare l'impostazione affinché il display guida Eco non appaia. Per maggiori informazioni sulla modalità di impostazione, fate riferimento a "Modalità di impostazione" in questa sezione.
- La quantità totale di carburante risparmiato per effetto del sistema ENG A-STOP e il tempo totale di arresto al minimo possono essere visualizzati nel display informazioni quando il commutatore di accensione è su "ON" o la modalità di accensione è in posizione di inserimento.

### Posizione del selettore / Posizione della marcia / Indicatore marcia ideale

Il display (E) mostra alcune delle seguenti indicazioni:

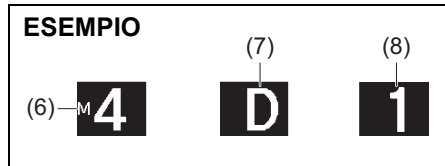

83RM02040

- (6) Indicatore modalità manuale
- (7) Posizione del selettore
- (8) Posizione della marcia

### Posizione del selettore (per modelli con transaxle automatico) / posizione del cambio (per modelli con transaxle automatico)

Il display mostra la posizione del selettore del transaxle (4) o la posizione della marcia (5).

- Quando non si utilizza la modalità manuale, il display visualizza la posizione del selettore.
- Quando si utilizza la modalità manuale, il display visualizza la posizione della marcia attualmente inserita.

### Indicatore modalità manuale (per modelli con transaxle automatico)

Quando si utilizza la modalità manuale, il display mostra il relativo indicatore (6).

### Indicatore marcia ideale

Vedere "Indicatore marcia ideale" nella sezione FUNZIONAMENTO DEL VEICOLO.

### Contachilometri parziale

Il display (F) indica il contachilometri parziale.

Il contachilometri parziale può essere utilizzato per misurare la distanza percorsa in viaggi brevi o tra una sosta per il rifornimento di carburante e l'altra.

I contachilometri A e B possono essere impiegati in maniera indipendente.

Per azzerare il contachilometri parziale, quando il display lo visualizza, premere la manopola di selezione (3) per circa 2 secondi.

### Contachilometri

Il display (G) indica il contachilometri.

Il contachilometri specifica la distanza totale percorsa dal veicolo.

### AVVISO

**Prendete nota della lettura del contachilometri e controllate regolarmente il piano di manutenzione programmata per verificare quali sono gli interventi da effettuare. L'usura eccessiva o i danni di determinate parti del veicolo possono, infatti, derivare dalla mancata esecuzione degli interventi di manutenzione programmati alle giuste scadenze (intervalli chilometrici).**

## Modalità di impostazione

Quando il commutatore di accensione è su "ON" o la modalità di accensione è in posizione di inserimento e il veicolo è fermo, è possibile accedere alla modalità di impostazione del display informazioni premendo, senza rilasciarla, la manopola di selezione degli indicatori (2) per oltre 3 secondi.

- Per selezionare l'impostazione che si desidera modificare, ruotare la manopola (2) a destra o a sinistra.
- Per cambiare l'impostazione, premere la manopola di selezione (2).
- Per uscire dalla modalità di impostazione, selezionate "Indietro" e premete la manopola di selezione degli indicatori (2).



61MM0A161

NOTA:

La voce di impostazione al momento selezionata è evidenziata da un riquadro.

NOTA:

- Se premete la manopola di selezione degli indicatori (2) senza rilasciarla per accedere alla modalità di impostazione quando il display (D) indica il consumo medio di carburante o la velocità media, il valore sarà contemporaneamente azzerato. Se non desiderate azzerare il valore, premete velocemente la manopola per cambiare l'indicazione del display.
- Se ruotate il commutatore di accensione oppure premete l'interruttore motore o avviate il veicolo quando il display è in modalità di impostazione, questa sarà automaticamente annullata.

### "Unità distanza"

**(Impostazione delle unità relative alla distanza per il contachilometri)**

È possibile cambiare le unità di misura con le quali viene visualizzata la distanza dell'odometro/del contachilometri parziale.

NOTA:

Quando cambiate le unità visualizzate del contachilometri, il contachilometri parziale sarà automaticamente azzerato.

### "Econom carb."

**(impostazione delle unità relative al consumo di carburante)**

È possibile cambiare le unità con le quali viene visualizzato il consumo di carburante.

### "Lingua"

È possibile cambiare la lingua del display informazioni.

### "Reset carb." (Impostazione dell'azzeramento del consumo di carburante medio)

È possibile effettuare il cambiamento quando si azzerà il valore del consumo di carburante medio.

### "Temperatura"

**(Impostazione delle unità relative alla temperatura)**

È possibile cambiare le unità con le quali viene visualizzata la temperatura.

NOTA:

Quando cambiate le unità di visualizzazione della temperatura, verranno cambiate automaticamente anche le unità di visualizzazione della temperatura dell'impianto aria condizionata e riscaldamento (se in dotazione).

### "Impost sonar"

**(impostazione dei sensori di parcheggio, se in dotazione)**

I sensori di parcheggio possono essere impostati in modalità normale e modalità rimorchio.



### "Imp. orologio" (regolazione dell'orologio)

- Per cambiare l'ora, ruotare la manopola di selezione degli indicatori (2) ripetutamente a sinistra o a destra quando l'ora viene visualizzata nel colore invertito. Per cambiare velocemente l'ora, ruotare la manopola di selezione (2) senza rilasciarla. Per impostare l'ora, premere la manopola di selezione degli indicatori (2) e i minuti saranno visualizzati nel colore invertito.
- Per cambiare i minuti, ruotare la manopola di selezione degli indicatori (2) ripetutamente a sinistra o a destra quando i minuti vengono visualizzati nel colore invertito. Per cambiare velocemente i minuti, ruotare la manopola di selezione (2) senza rilasciarla. Per impostare i minuti, premere la manopola di selezione (2).

L'ora può anche essere visualizzata nel formato 12 ore e 24 ore.

### "Blocco porte" (Impostazione della chiusura centralizzata)

È possibile scegliere se effettuare lo sbloccaggio di tutte le porte (compreso il portellone) o disattivare la chiusura doppia girando la chiave una o due volte o azionando il trasmettitore del sistema di apertura senza chiave, il telecomando del sistema di avviamento motore a pulsante senza chiave o il pulsante sulla maniglia della porta.

Se il veicolo è dotato di sistema di avviamento motore a pulsante senza chiave, è possibile decidere di disattivare o attivare il cicalino al bloccaggio o sbloccaggio di una o più porte.

### "Fari" (impostazione delle luci) "Luci piedi" (impostazioni delle luci vano piedi)

È possibile programmare le luci del vano piedi affinché il loro funzionamento sia combinato con il comando dell'illuminazione o l'apertura/chiusura delle porte oppure che non si accendano affatto.

### "Segnale dir" (impostazione degli indicatori di direzione)

È possibile impostare gli indicatori di direzione affinché emettano tre lampeggi anche se si riporta immediatamente la rispettiva leva in posizione.

### "Cambio olio" (Impostazione dell'azzeramento del sistema di controllo della durata dell'olio) (se in dotazione)

Il sistema di controllo della durata dell'olio deve essere azzerato dopo la sostituzione di olio e filtro.

### "TPMS" (Impostazione del sistema di monitoraggio della pressione pneumatici)

- È possibile controllare la pressione di gonfiaggio effettiva degli pneumatici sul display informazioni.
- È possibile impostare uno dei valori iniziali della pressione pneumatici tra quelli indicati sotto e comunque riportati sull'etichetta.
  - "Mod. comfort"
  - "Mod. eco"
  - "Mod. carico"

Per maggiori informazioni, vedere "Sistema di monitoraggio pressione pneumatici (TPMS)" nella sezione FUNZIONAMENTO DEL VEICOLO.

### "A/C IS" (Impostazione del sistema ENG A-STOP)

#### (se in dotazione)

- Quando si utilizza l'impianto di riscaldamento e climatizzazione automatico (se in dotazione), è possibile selezionare una delle seguenti impostazioni di arresto automatico del motore.
  - "Standard"
  - "Eco"
  - "Comfort"
- Quando è selezionato "Eco", la condizione di arresto automatico del motore è più semplificata rispetto a "Standard". Il motore si fermerà automaticamente con maggior frequenza e il tempo di arresto sarà più lungo nell'ottica di ridurre i consumi di carburante.
- Quando è selezionato "Comfort", la condizione di arresto automatico del motore diventa più rigorosa rispetto a "Standard". Il motore si fermerà automaticamente meno di frequente e il tempo di arresto sarà minore, permettendo al climatizzatore di innalzare il livello comfort in abitacolo.

### Elemento di visualizzazione (se in dotazione)

#### (Impostazione "SEL.E.A-STOP")

È possibile impostare il display informazioni affinché visualizzi le informazioni sulla marcia Eco portando il commutatore di accensione su "LOCK" o spostando la modalità di accensione in posizione di disinserimento.

#### (Impostazione "INF.E.A-STOP")

È possibile impostare il display informazioni affinché visualizzi le segnalazioni di avvertenza e i messaggi informativi relativi al sistema ENG A-STOP.

#### (Impostazione "IMP REC EN")

È possibile scegliere di far accendere o meno la spia della rigenerazione dell'energia in fase di decelerazione.

### "Preimpostaz." (Impostazione dei valori di inizializzazione)

Selezionando "SI" e premendo la manopola di selezione degli indicatori (2), saranno ripristinati i valori predefiniti di tutte le impostazioni.

### Segnalazioni di avvertenza e messaggi informativi

Il display visualizza le segnalazioni di avvertenza e i messaggi informativi per comunicare al conducente la presenza di alcuni problemi del veicolo. È possibile che si attivi anche un cicalino.

Se sul display appaiono delle segnalazioni di avvertenza e dei messaggi informativi, attenersi a tali messaggi.

### Spia di segnalazione principale



78K049

Quando il display visualizza le segnalazioni di avvertenza e i messaggi informativi, potrebbe lampeggiare anche la spia di segnalazione principale.

## INFORMAZIONI PRIMA DI METTERSI ALLA GUIDA





---

### NOTA:

- *Quando il problema che genera la visualizzazione del messaggio viene eliminato, il messaggio scompare.*
- *Quando appare un messaggio e si verificano altri problemi che richiedono, a loro volta, la visualizzazione di altri messaggi, il display li mostrerà alternativamente, ogni 5 secondi circa.*
- *Premendo la manopola di selezione degli indicatori (2) senza rilasciarla per circa 2 secondi mentre è visualizzato un messaggio, quest'ultimo scomparirà temporaneamente. Se il problema che ha causato il messaggio non viene eliminato, il messaggio ricomparirà dopo 5 secondi.*

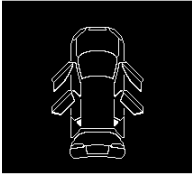



## Segnalazioni di avvertenza e messaggi informativi

Tutti i modelli

Segnalazioni di avvertenza e messaggi informativi	Spia di segnalazione principale	Segnalazione acustica	Causa e soluzione
 <p>61MM0A162</p>	<p>Lampeggia (solo quando il veicolo è in movimento)</p> 	<p>Segnalazione acustica (una volta dal cicalino interno, solo quando il veicolo è in movimento)</p>	<p>Una porta o il portellone è socchiusa/o. Fermarsi in un luogo sicuro e chiudere la porta o il portellone correttamente. (N. 1)</p>
 <p>LUCI ACCESE</p> <p>61MM0A172</p>	<p>Lampeggia</p> 	<p>Segnalazione acustica continua (dal cicalino interno)</p>	<p>I fari e/o le luci di posizione sono stati lasciati accesi. Spegnerli.</p>
 <p>LIVELLO CARBURANTE SCARSO</p> <p>61MM0A174</p>	<p>Spenta</p>	<p>Segnalazione acustica (una volta dal cicalino interno)</p>	<p>Carburante in riserva. Procedere subito al rifornimento. (N. 1)</p>





(N. 1) Questo messaggio scompare brevemente anche se il problema che ha causato la visualizzazione del messaggio è ancora presente.

## INFORMAZIONI PRIMA DI METTERSI ALLA GUIDA

Segnalazioni di avvertenza e messaggi informativi	Spia di segnalazione principale	Segnalazione acustica	Causa e soluzione
 <p>61MS409</p>	Spenta	Spenta	La strada potrebbe essere ghiacciata. Guidare con molta prudenza. (N. 1)
 <p>61MM0A180</p>	Lampeggia 	Segnalazione acustica (una volta dal cicalino interno)	Se viene visualizzato questo messaggio, far controllare il veicolo da un concessionario SUZUKI autorizzato.
 <p>61MM0A224</p>	Lampeggia 	Segnalazione acustica (una volta dal cicalino interno)	Sostituire subito olio e filtro dell'olio motore. Il sistema di controllo della durata dell'olio deve essere azzerato dopo la sostituzione di olio e filtro. Vedere "Spia richiesta cambio olio" in questa sezione.



(N. 1) Questo messaggio scompare brevemente anche se il problema che ha causato la visualizzazione del messaggio è ancora presente.

## Modelli con motore K10C, K14C e K14D





Segnalazioni di avvertenza e messaggi informativi	Spia di segnalazione principale	Segnalazione acustica	Causa e soluzione
 <p><b>CONTROLLARE SISTEMA GPF</b></p> <p>83RM088</p>	<p>Lampeggia</p> 	<p>Segnalazione acustica (una volta dal cicalino interno)</p>	<p>È possibile che il filtro antiparticolato benzina abbia un problema. Far controllare il veicolo da un concessionario autorizzato SUZUKI.</p>
 <p><b>MARCIARE PER RIGENERARE GPF</b></p> <p>83RM089</p>	<p>Lampeggia</p> 	<p>Segnalazione acustica (una volta dal cicalino interno)</p>	<p>È necessario rigenerare il filtro GPF. Fare riferimento a "Filtro antiparticolato benzina (GPF)" nella sezione FUNZIONAMENTO DEL VEICOLO.</p>

## INFORMAZIONI PRIMA DI METTERSI ALLA GUIDA

### Modelli con sistema di avviamento motore a pulsante senza chiave

Segnalazioni di avvertenza e messaggi informativi	Spia di segnalazione principale	Segnalazione acustica	Causa e soluzione
 <p>SPINGERE INTERRUT. ACCENSIONE</p> <p>61MM0A164</p>	Spenta	Spenta	Viene premuto il pedale del freno (per i modelli con transaxle automatico) o il pedale della frizione (per i modelli con transaxle manuale). Premere l'interruttore motore per avviare il motore.
 <p>POSIZIONE INTERRUT DI ACCENSIONE</p> <p>61MM0A163</p>	Spenta	Spenta	Questo messaggio viene visualizzato selezionando la posizione "ACC" come posizione di alimentazione. (N. 1)
 <p>POSIZIONE INTERRUT DI ACCENSIONE</p> <p>61MM0A173</p>	Spenta	Spenta	Questo messaggio viene visualizzato selezionando la posizione "ON" come posizione di alimentazione. (N. 1)







(N. 1) Questo messaggio scompare brevemente anche se il problema che ha causato la visualizzazione del messaggio è ancora presente.

Segnalazioni di avvertenza e messaggi informativi	Spia di segnalazione principale	Segnalazione acustica	Causa e soluzione
 <p style="text-align: center;"><b>TELECOMANDO NON RILEVATO</b></p> <p style="text-align: right; font-size: small;">61MM0A170</p>	<p>Lampeggia</p> 	<p>Serie di segnalazioni acustiche in determinate condizioni (per circa 2 secondi dai cicalini esterno e/o interno)</p>	<p>Il telecomando potrebbe trovarsi fuori dal veicolo oppure la sua pila potrebbe essere scarica. Individuare il telecomando o toccare con esso l'interruttore motore. Se il messaggio ricompare, sostituire la pila del telecomando.</p>
 <p style="text-align: center;"><b>POSIZIONARE TELECOM. SU AVVIAMENTO</b></p> <p style="text-align: right; font-size: small;">61MM0A171</p>			
 <p style="text-align: center;"><b>BATTERIA TELECOMANDO ESAURITA</b></p> <p style="text-align: right; font-size: small;">61MM0A177</p>	<p>Spenta</p>	<p>Spenta</p>	<p>La pila del telecomando sta per esaurirsi. Sostituire la pila. (N. 1)</p>

(N. 1) Questo messaggio scompare brevemente anche se il problema che ha causato la visualizzazione del messaggio è ancora presente.



## INFORMAZIONI PRIMA DI METTERSI ALLA GUIDA

Segnalazioni di avvertenza e messaggi informativi	Spia di segnalazione principale	Segnalazione acustica	Causa e soluzione
 <p><b>MANUTENZ. SISTEMA AVVIAMENTO</b></p> <p>61MM0A169</p>	<p>Lampeggia</p> 	<p>Segnalazione acustica (una volta dal cicalino interno)</p>	<p>Il sistema immobilizzatore/avviamento motore a pulsante senza chiave è difettoso. Far controllare il veicolo da un concessionario autorizzato SUZUKI.</p>
 <p><b>GIRARE STERZO PER SBLOCCARE</b></p> <p>61MM0A175</p>	<p>Lampeggia</p> 	<p>Segnalazione acustica (una volta dal cicalino interno)</p>	<p>Il bloccasterzo rimane inserito. Girando leggermente il volante in entrambe le direzioni, premere nuovamente l'interruttore motore.</p>
 <p><b>MANUTENZ. SISTEMA BLOCCASTERZ</b></p> <p>61MM0A168</p>	<p>Lampeggia</p> 	<p>Segnalazione acustica (una volta dal cicalino interno)</p>	<p>Il sistema bloccasterzo è difettoso. Far controllare il veicolo da un concessionario autorizzato SUZUKI.</p>



<b>Segnalazioni di avvertenza e messaggi informativi</b>	<b>Spia di segnalazione principale</b>	<b>Segnalazione acustica</b>	<b>Causa e soluzione</b>
<p>Transaxle manuale</p>  <p>61MM0A166</p>	<p>Spenta</p>	<p>Spenta</p>	<p>L'interruttore motore viene premuto senza premere i pedali del freno e della frizione. Riprovare come indicato dal messaggio.</p>
<p>Transaxle automatico</p>  <p>61MM0A167</p>	<p>Spenta</p>	<p>Spenta</p>	<p>L'interruttore motore viene premuto avendo il selettore in una posizione diversa da "P". Riprovare come indicato dal messaggio.</p>
<p>Transaxle automatico</p>  <p>61MM0A165</p>	<p>Spenta</p>	<p>Spenta</p>	<p>L'interruttore motore viene premuto avendo il selettore in una posizione diversa da "P" o "N" e/o senza premere il pedale del freno. Riprovare come indicato dal messaggio.</p>

## INFORMAZIONI PRIMA DI METTERSI ALLA GUIDA

### Modelli con motore K14D

Segnalazioni di avvertenza e messaggi informativi	Spia di segnalazione principale	Segnalazione acustica	Causa e soluzione
 <p>IMPOSSIBILE AVVIARE MOTORE (TEMP. BAS.)</p> <p>83RM02050</p>	Spenta	Segnalazione acustica continua (dal cicalino interno)	La temperatura della batteria agli ioni di litio è estremamente bassa ed è impossibile avviare il motore. Vedere "Avviamento del motore in zone fredde" nella sezione FUNZIONAMENTO DEL VEICOLO.

### Modelli con transaxle automatico

Segnalazioni di avvertenza e messaggi informativi	Spia di segnalazione principale	Segnalazione acustica	Causa e soluzione
 <p>TEMPERATURA OLIO TRASM. ELEVATA</p> <p>61MM0A221</p>	Lampeggia 	Segnalazione acustica (una volta dal cicalino interno)	La temperatura del liquido del transaxle automatico aumenta eccessivamente. Arrestare il veicolo in luogo sicuro e far raffreddare il liquido.

**Modelli con ESP®**

Segnalazioni di avvertenza e messaggi informativi	Spia di segnalazione principale	Segnalazione acustica	Causa e soluzione
<div data-bbox="163 226 358 396" style="background-color: black; color: white; padding: 10px; text-align: center;"> <p><b>ESP</b></p> <p><b>ESEGUIRE MANUTENZ. SISTEMA ESP</b></p> </div> <p data-bbox="343 407 432 423">61MM0A178</p>	<p data-bbox="458 213 575 237">Lampeggia</p> <div data-bbox="458 263 529 320" style="text-align: center;">  </div>	<p data-bbox="682 213 985 261">Segnalazione acustica (una volta dal cicalino interno)</p>	<p data-bbox="1010 213 1463 261">È possibile che il sistema ESP® abbia un problema.</p> <p data-bbox="1010 263 1463 311">Far controllare il veicolo da un concessionario autorizzato SUZUKI.</p>
<div data-bbox="163 454 358 624" style="background-color: black; color: white; padding: 10px; text-align: center;"> <p><b>ESP</b></p> <p><b>ARRESTO SALITA DISABILITATO</b></p> </div> <p data-bbox="343 633 432 649">61MM0A179</p>	<p data-bbox="458 441 575 464">Lampeggia</p> <div data-bbox="458 491 529 547" style="text-align: center;">  </div>	<p data-bbox="682 441 985 489">Segnalazione acustica (una volta dal cicalino interno)</p>	<p data-bbox="1010 441 1463 489">È possibile che il sistema Hill Hold Control abbia un problema.</p> <p data-bbox="1010 491 1463 539">Far controllare il veicolo da un concessionario autorizzato SUZUKI.</p>

## INFORMAZIONI PRIMA DI METTERSI ALLA GUIDA

---

### NOTA:

- *Quando si aziona il sistema 4WD a quattro modalità (se in dotazione), il display informazioni potrebbe visualizzare dei messaggi diversi da quelli forniti nella tabella sopra. Per maggiori informazioni, vedete "Sistema 4WD a quattro modalità" nella sezione FUNZIONAMENTO DEL VEICOLO.*
- *Se il veicolo è dotato di sistema sensori di parcheggio, il display informazioni visualizza anche delle segnalazioni di avvertenza e messaggi informativi relativi a detto sistema. Per maggiori informazioni su questi messaggi, fate riferimento a "Sensori di parcheggio" nella sezione FUNZIONAMENTO DEL VEICOLO.*
- *Se il veicolo è dotato di sistema di ausilio alla frenata tramite radar, il display informazioni visualizza anche delle segnalazioni di avvertenza e messaggi informativi relativi a detto sistema. Per maggiori informazioni su questi messaggi, fate riferimento a "Sistema di ausilio alla frenata tramite radar" nella sezione FUNZIONAMENTO DEL VEICOLO.*
- *Se il veicolo è dotato di sistema Cruise Control adattativo, il display informazioni visualizza anche delle segnalazioni di avvertenza e messaggi informativi relativi a detto sistema. Per maggiori informazioni su questi messaggi, fate riferimento a "Sistema Cruise Control adattativo" nella sezione FUNZIONAMENTO DEL VEICOLO.*
- *Se il veicolo è dotato di "sistema satellitare di assistenza stradale di emergenza e navigazione globale (ERA-GLONASS)", il display informazioni visualizza anche delle segnalazioni di avvertenza e messaggi informativi relativi a detto sistema. Per informazioni su questi messaggi, fate riferimento a "Per la Russia e gli altri paesi che adottano ERA-GLONASS" nella sezione SUPPLEMENTI.*

## Spie e indicatori ottici

### NOTA:

Se le spie e gli indicatori ottici lampeggiano o si accendono, è possibile che il display informazioni visualizzi i messaggi corrispondenti.

## Spia pressione pneumatici insufficiente (se in dotazione)

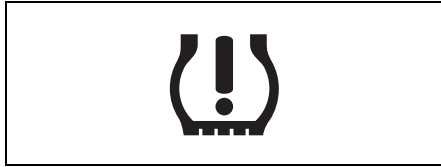

52D305

Il veicolo è stato dotato del sistema di monitoraggio della pressione degli pneumatici (TPMS) che contribuisce al risparmio di combustibile facendo accendere la spia pressione pneumatici insufficiente quando rileva che almeno uno pneumatico è significativamente sgonfio.

Portando il commutatore di accensione su "ON" oppure premendo l'interruttore motore per spostare la modalità di accensione in posizione di inserimento, la spia si accende brevemente per consentire di controllare il suo corretto funzionamento.

Quando la spia pressione pneumatici insufficiente è accesa, almeno uno degli pneumatici è significativamente sgonfio. In questo caso, fermarsi e controllare gli pneumatici non appena possibile, quindi gonfiarli alla giusta pressione, come indicato sull'apposita targhetta informazioni pneumatici del veicolo. Guidando con anche un solo pneumatico significativamente sgonfio, quest'ultimo si surriscalda e può danneggiarsi. Inoltre, viaggiare con gli pneumatici sgonfi significa aumentare il consumo di carburante e la loro usura, compromettendo la capacità di tenuta e di arresto del veicolo. Controllare ciascuno pneumatico, compresa la ruota di scorta, almeno una volta al mese, a freddo, e ripristinarne eventualmente la pressione secondo i valori riportati sulla targhetta del veicolo.

La spia pressione pneumatici insufficiente serve anche per segnalare un malfunzionamento del sistema TPMS. Quando il sistema rileva un guasto, la spia lampeggerà per circa 75 secondi e poi rimarrà accesa a luce fissa. Questa sequenza sarà ripetuta dopo ciascun posizionamento del commutatore di accensione su "ON" oppure ogniqualvolta si preme l'interruttore motore per spostare la modalità di accensione in posizione di inserimento, per tutto il tempo in cui il malfunzionamento persiste.

### NOTA:

La spia pressione pneumatici insufficiente potrebbe non accendersi immediatamente in presenza di un improvviso calo di pressione dell'aria.

## ⚠ AVVERTENZA

**Se la spia pressione pneumatici insufficiente non funziona oppure se si accende e lampeggia durante la marcia e non si intraprendono le giuste azioni, potrebbero verificarsi degli incidenti.**

**Se la spia pressione pneumatici insufficiente non si accende per 2 secondi dopo aver spostato il commutatore di accensione su "ON" o aver premuto l'interruttore motore per spostare la modalità di accensione in posizione di inserimento, oppure se si accende e lampeggia durante la marcia, fate controllare il sistema da un concessionario autorizzato SUZUKI. Anche se la spia si spegne dopo aver lampeggiato, indicando così il ripristino del sistema di monitoraggio, fate controllare il sistema dal concessionario autorizzato SUZUKI di fiducia.**

### AVVERTENZA

L'indice di carico degli pneumatici si riduce se questi sono sgonfi. Se gli pneumatici sono anche solo moderatamente sgonfi, il carico su di essi potrebbe superare la capacità prevista, determinando così probabili danni. La spia pressione pneumatici insufficiente non segnala questa condizione in quanto si accende esclusivamente quando almeno uno pneumatico si sgonfia in maniera significativa.

Controllate e regolate la pressione di gonfiaggio degli pneumatici almeno una volta al mese. Fate riferimento a "Pneumatici" nella sezione **CONTROLLI E MANUTENZIONE**.

### AVVERTENZA

La guida protratta con la spia pressione pneumatici insufficiente accesa può causare incidenti e conseguenti gravi lesioni personali, talvolta fatali.

Se suddetta spia si accende, riducete la velocità ed evitate sterzate e frenate brusche. Ricordate che guidare con gli pneumatici significativamente sgonfi può causare il surriscaldamento dei medesimi e quindi il loro danneggiamento con conseguenze a livello di controllo dello sterzo e efficacia dei freni. Fermatevi in un luogo sicuro non appena possibile e controllate gli pneumatici.

- Se uno degli pneumatici è a terra, sostituitelo con la ruota di scorta (se in dotazione). Per la procedura di sostituzione degli pneumatici, vedete "Sollevamento del veicolo" nella sezione **IN EMERGENZA**. Fate anche riferimento a "Sostituzione di pneumatici e/o ruote" per informazioni circa la modalità di ripristino del normale funzionamento del sistema TPMS a seguito di pneumatico a terra.

(continua)

### AVVERTENZA

(continua)

- Se il veicolo è dotato di kit di riparazione pneumatici anziché di una ruota di scorta, fate riferimento a "Kit di riparazione pneumatici" nella sezione **IN EMERGENZA** per istruzioni circa la modalità di riparazione in emergenza di uno pneumatico a terra.
- Se anche solo uno pneumatico risulta sgonfio, gonfiatevi tutti al più presto, ai valori prescritti.

Vedere "Sistema di monitoraggio della pressione dei pneumatici" nella sezione **FUNZIONAMENTO DEL VEICOLO**, per maggiori informazioni sul sistema. Vedere "Pneumatici" nella sezione **CONTROLLI E MANUTENZIONE** per informazioni su come mantenere la giusta pressione degli pneumatici.

## Spia di avvertenza dei freni



65D477

Questa spia funziona in tre diversi modi, a seconda delle specifiche tecniche del veicolo:

- 1) La spia si accende brevemente portando il commutatore di accensione su "ON" oppure premendo l'interruttore motore per spostare la modalità di accensione in posizione di inserimento.
- 2) La spia si accende quando è inserito il freno di stazionamento e il commutatore di accensione è in posizione "ON" o la modalità di accensione è in modalità di inserimento.
- 3) La spia si accende quando si verificano una o entrambe le suddette condizioni.

La spia si accende anche quando il liquido freni nel serbatoio scende al di sotto del livello stabilito.

La spia deve spegnersi dopo aver avviato il motore e aver disinserito completamente il freno di stazionamento, sempre che il livello del liquido freni sia regolare.

Inoltre, si accende insieme alla spia dell'ABS in caso di anomalia della funzione di controllo della forza frenante posteriore del sistema ABS (funzione valvola proporzionale).

L'accensione della spia dei freni durante la marcia è indice di problemi all'impianto frenante del veicolo. In questo caso occorre:

- 1) Accostare e fermarsi con prudenza.

### ⚠ AVVERTENZA

**Ricordate che lo spazio di frenata potrebbe aumentare, pertanto sarà necessario spingere a fondo il pedale del freno, anche oltre i limiti normali.**

- 2) Verificare il funzionamento dei freni avviando e fermando il veicolo con prudenza al margine della strada.
- 3) Se si ritiene di poter viaggiare in sicurezza, guidare con cautela a bassa velocità e raggiungere l'officina più vicina oppure
- 4) Far trainare il veicolo all'officina più vicina per l'eventuale riparazione.

### ⚠ AVVERTENZA

**Se dovesse verificarsi una delle seguenti condizioni, fate controllare immediatamente l'impianto frenante dal concessionario SUZUKI:**

- la spia dei freni non si spegne dopo aver avviato il motore e aver disinserito completamente il freno di stazionamento;
- la spia dei freni non si accende portando il commutatore di accensione su "ON" oppure premendo l'interruttore motore per spostare la modalità di accensione in posizione di inserimento;
- la spia dell'impianto frenante si accende in qualunque momento durante il funzionamento del veicolo.

#### NOTA:

*Poiché l'impianto frenante è autoregolante, il livello del liquido freni tende a diminuire con l'usura delle pastiglie. Pertanto, il rabbocco del serbatoio del liquido freni è da considerarsi una normale operazione di manutenzione periodica.*



## INFORMAZIONI PRIMA DI METTERSI ALLA GUIDA

### NOTA:

*(Cicalino leva freno di stazionamento tirata)*

*Dopo aver avviato il motore, se la leva del freno di stazionamento non è ancora stata rilasciata, si attiverà un apposito cicalino in modo intermittente. Controllate che il freno di stazionamento sia completamente rilasciato e che la relativa spia si spenga.*

### Spia di avvertenza impianto frenante antibloccaggio (ABS)

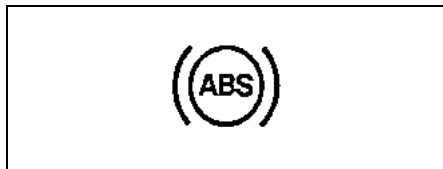

65D529

Portando il commutatore di accensione su "ON" oppure premendo l'interruttore motore per spostare la modalità di accensione in posizione di inserimento, la spia si accende brevemente per consentire di controllare il suo corretto funzionamento.

Se la spia rimane accesa oppure si accende quando il veicolo è in marcia, è probabile che l'ABS sia mal funzionante.

In questo caso:

- 1) Accostare e fermarsi con prudenza.
- 2) Portare il commutatore di accensione su "LOCK" oppure premere l'interruttore motore per spostare la modalità di accensione in posizione di disinserimento e, solo a quel punto, riavviare il motore.

Se la spia si accende e si spegne subito dopo, allora il sistema funziona regolarmente. Se, invece, la spia rimane accesa, significa che ci sono dei problemi.

Il sistema ABS è provvisto della funzione di controllo della forza frenante posteriore (funzione valvola proporzionale), pertanto se la spia dell'ABS e quella dell'impianto frenante rimangono accese o si accendono contemporaneamente mentre il veicolo è in marcia, significa che potrebbero esserci dei guasti sia nella funzione di controllo della forza frenante posteriore che nella funzione antibloccaggio dell'ABS.

Se si dovesse verificare una di queste situazioni, rivolgersi al concessionario autorizzato SUZUKI per far controllare il sistema.

In caso di anomalia dell'ABS, il sistema funzionerà come un impianto frenante tradizionale privo di antibloccaggio.

Per dettagli sul sistema ABS, fare riferimento alla voce "Impianto frenante antibloccaggio (ABS)" nella sezione FUNZIONAMENTO DEL VEICOLO.

### Spia di avvertenza ESP®



52KM133

ESP® è un marchio registrato di Daimler AG.

Questa spia lampeggia 5 volte al secondo quando si attiva uno dei sistemi ESP® diversi dall'ABS. Se la spia lampeggia, guidare con prudenza.

Portando il commutatore di accensione su "ON" oppure premendo l'interruttore motore per spostare la modalità di accensione in posizione di inserimento, la spia si accende brevemente per consentire di controllare il suo corretto funzionamento. Se la spia rimane accesa o si accende durante la guida e rimane accesa, potrebbe essersi verificato un problema ai sistemi ESP® (non ABS). Fare controllare il sistema da un concessionario SUZUKI autorizzato.

Per dettagli sui sistemi ESP® vedere "Programma elettronico di stabilità (ESP®)" nella sezione FUNZIONAMENTO DEL VEICOLO.

## AVVERTENZA

I sistemi ESP® non escludono l'eventualità di incidenti. Guidate sempre con prudenza.

### Spia indicatore ESP® "OFF"



57L30045

Portando il commutatore di accensione su "ON" oppure premendo l'interruttore motore per spostare la modalità di accensione in posizione di inserimento, la spia si accende brevemente per consentire di controllare il suo corretto funzionamento.

Quando si preme l'interruttore ESP® "OFF" per disattivare i sistemi ESP® (non ABS), la spia ESP® "OFF" si accende e rimane accesa.

Per dettagli sui sistemi ESP® vedere "Programma elettronico di stabilità (ESP®)" nella sezione FUNZIONAMENTO DEL VEICOLO.

### Spia insufficiente pressione dell'olio motore

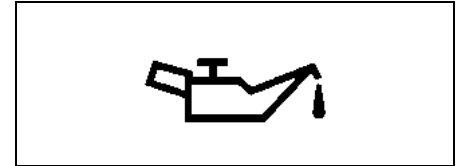

50G051

Questa spia si accende portando il commutatore di accensione su "ON" oppure premendo l'interruttore motore per spostare la modalità di accensione in posizione di inserimento e si spegne una volta avviato il motore. La spia si accende e rimane accesa quando la pressione dell'olio risulta insufficiente. Se si accende durante la marcia, accostare non appena possibile e arrestare il motore. Controllare il livello dell'olio e rabboccarlo secondo necessità. Se il livello dell'olio è sufficiente, far controllare l'impianto di lubrificazione dal concessionario SUZUKI prima di riprendere la marcia.

### AVVISO

- Lasciando il motore in funzione quando questa spia è accesa rischiate di danneggiarlo gravemente.
- Non fate affidamento sulla spia della pressione dell'olio per capire quando è necessario effettuare il rabbocco. Controllatene, invece, manualmente il livello ad intervalli regolari.

### Spia carica batteria insufficiente

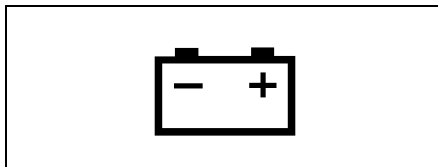

50G052

Questa spia si accende portando il commutatore di accensione su "ON" oppure premendo l'interruttore motore per spostare la modalità di accensione in posizione di inserimento e si spegne una volta avviato il motore. La spia si accende e rimane accesa se ci sono dei problemi nel sistema di ricarica della batteria. Se la spia dovesse accendersi mentre il veicolo è in marcia, far controllare immediatamente il sistema di ricarica dal concessionario SUZUKI.

### Spia di avviso cintura di sicurezza non allacciata



60G049

La spia di avviso cintura di sicurezza non allacciata si accende e/o lampeggia quando il conducente o il passeggero anteriore non allaccia la cintura di sicurezza.

Per i dettagli riguardanti il sistema di avviso cintura di sicurezza non allacciata vedere il paragrafo "Cinture di sicurezza e sistemi di ritenuta bambini" in questa sezione.

Spia AIRBAG



63J030

Questa spia lampeggia o si accende per alcuni secondi portando il commutatore di accensione su "ON" oppure premendo l'interruttore motore per spostare la modalità di accensione in posizione di inserimento per consentire di controllare il suo corretto funzionamento.

Questa spia si accende e rimane accesa se viene rilevata un'anomalia nel sistema airbag o nel sistema di pretensionamento delle cinture di sicurezza.

**▲ AVVERTENZA**

**Se, portando il commutatore di accensione su "ON" oppure premendo l'interruttore motore per spostare la modalità di accensione in posizione di inserimento, la spia AIRBAG non lampeggia, si accende brevemente o rimane accesa per più di 10 secondi oppure si accende durante la marcia, è possibile che sia presente un'anomalia nei sistemi airbag o pretensionatori delle cinture di sicurezza, e ciò potrebbe causare lesioni gravi in caso di incidente. Fate controllare entrambi i sistemi al più presto possibile da un concessionario SUZUKI.**

Spia di avaria

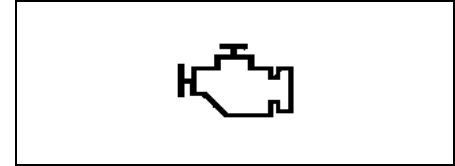

65D530

Il veicolo è dotato di un sistema computerizzato di diagnosi delle emissioni. La spia di avaria nella plancia portastrumenti indica quando è necessario far verificare il sistema di controllo delle emissioni. La spia di avaria si accende portando il commutatore di accensione su "ON" oppure premendo l'interruttore motore per spostare la modalità di accensione in posizione di inserimento per consentire di controllare il suo corretto funzionamento. Lo spegnimento avviene una volta avviato il motore.

Se la spia di avaria si accende o lampeggia quando il veicolo è in marcia significa che è stato rilevato un danno nel sistema di controllo delle emissioni e quindi occorre portare il veicolo presso il concessionario SUZUKI per farlo riparare.

## INFORMAZIONI PRIMA DI METTERSI ALLA GUIDA

### (Per veicoli con specifiche EU)

Inoltre, se la spia si accende quando il motore è in funzione, significa che è stata rilevata un'anomalia nel sistema del transaxle automatico. Rivolgersi al concessionario SUZUKI di fiducia e far controllare il sistema.

#### AVVISO

**Se continuate a guidare quando la spia di avaria è accesa o lampeggiante, rischiate di provocare danni permanenti al sistema di controllo delle emissioni e quindi consumi elevati e cattiva guidabilità.**

### Spia di avvertenza transaxle (se in dotazione)



80J219

Portando il commutatore di accensione su "ON" oppure premendo l'interruttore motore per spostare la modalità di accensione in posizione di inserimento, questa spia si accende per alcuni secondi per consentirvi di controllare il suo corretto funzionamento. Se la spia si accende quando il motore è in funzione significa che è stata rilevata un'anomalia nel sistema del transaxle. Rivolgersi al concessionario SUZUKI di fiducia e far controllare il sistema.

### Spia avvertenza immobilizzatore/ sistema di avviamento motore a pulsante senza chiave

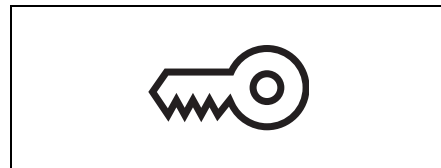

80JM122

Portando il commutatore di accensione su "ON" oppure premendo l'interruttore motore per spostare la modalità di accensione in posizione di inserimento, la spia si accende brevemente per consentire di controllare il suo corretto funzionamento.

Se la spia rimane accesa significa che esiste un problema nel sistema oppure il bloccasterzo non può essere rilasciato. In questo caso, premere l'interruttore motore e girare il volante a destra o a sinistra. Se la spia rimane accesa, rivolgersi al concessionario SUZUKI di fiducia e far controllare il sistema.

## Spia avvertenza porte aperte

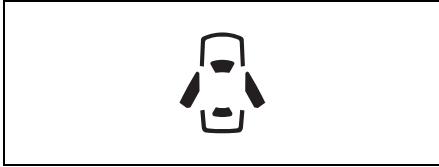

54G391

Questa spia rimane accesa fino a che tutte le porte (compreso il portellone) non sono completamente chiuse.

Se, a veicolo in movimento, una delle porte (compreso il portellone) fosse aperta, un cicalino emetterebbe una segnalazione acustica per ricordare di procedere alla chiusura completa.

## Spia riserva carburante



54G343

Questa spia si accende quando è necessario rifornire immediatamente il serbatoio di carburante.

Quando si accende, un cicalino emette una segnalazione acustica per ricordare di procedere al rifornimento.

Se il rifornimento non viene effettuato, il cicalino suonerà ogni volta che il commutatore di accensione viene posto su "ON" oppure ogni volta che l'interruttore motore viene premuto per spostare la modalità di accensione in posizione di inserimento.

### NOTA:

*L'accensione di questa spia varia a seconda delle condizioni della strada (ad esempio quando si è in discesa o si sta affrontando una curva) e delle condizioni di guida a causa del movimento del carburante all'interno del serbatoio.*

## Spia servosterzo elettrico



79J039

Questa spia si accende portando il commutatore di accensione su "ON" oppure premendo l'interruttore motore per spostare la modalità di accensione in posizione di inserimento e si spegne una volta avviato il motore.

Se questa spia si accende mentre il veicolo è in marcia significa che il servosterzo potrebbe non funzionare regolarmente. Pertanto, è necessario farlo controllare presso il concessionario SUZUKI.

### NOTA:

*Le seguenti azioni svolte sul volante in fase di parcheggio o di guida a velocità molto bassa possono far aumentare gradualmente la forza richiesta per sterzare. Non si tratta di un guasto del sistema sterzo ma di una limitazione dell'asservimento attuata dal servosterzo per evitare situazioni di surriscaldamento:*

- *azionamento ripetuto del volante;*
- *mantenimento del volante sterzato a battuta per un periodo di tempo protratto.*

## INFORMAZIONI PRIMA DI METTERSI ALLA GUIDA

Quando il sistema di controllo del servosterzo si raffredda, ritorna alle normali condizioni di funzionamento.

Tuttavia, la ripetizione di queste operazioni può recare danni al sistema medesimo.

### NOTA:

Se il servosterzo non funziona regolarmente è comunque possibile sterzare il volante ma occorre fare uno sforzo maggiore.

### NOTA:

Muovendo il volante, è possibile che udiate un rumore. Ciò è normale e indica il corretto funzionamento del servosterzo.

### Spia sistema di regolazione automatica assetto dei fari (se in dotazione)

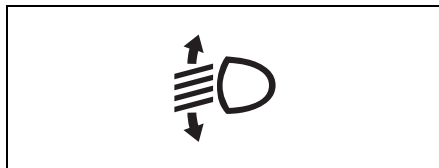

64J046

Portando il commutatore di accensione su "ON" oppure premendo l'interruttore motore per spostare la modalità di accensione in posizione di inserimento, la spia si accende brevemente a conferma del suo corretto funzionamento.

L'accensione della spia è indice di malfunzionamento del sistema di regolazione automatica assetto dei fari e quindi occorre portare il veicolo presso il concessionario SUZUKI per far riparare il guasto.

### Spia indicatore retronebbia

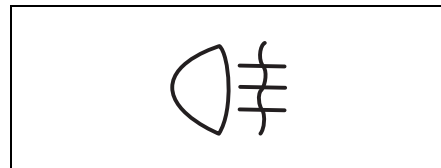

54G491

La spia indicatore luce retronebbia si illumina quando viene accesa la luce retronebbia.

## Spia di avvertenza fari a LED (se in dotazione)

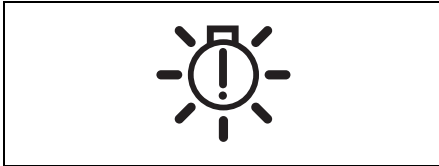

Portando il commutatore di accensione su "ON" oppure premendo l'interruttore motore per spostare la modalità di accensione in posizione di inserimento, la spia si accende brevemente per consentire di controllare il suo corretto funzionamento.

Se la spia si accende, significa che esiste un problema nei fari a LED. Parcheggiare il veicolo in un luogo sicuro, quindi contattare il concessionario SUZUKI di fiducia per risolvere il problema.

## Spie degli indicatori di direzione

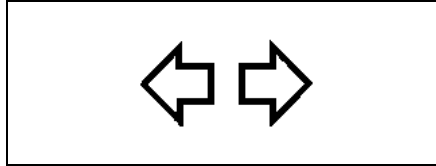

Attivando l'indicatore di direzione destro o sinistro, la freccia verde corrispondente nella plancia portastrumenti comincerà a lampeggiare unitamente all'indicatore di direzione selezionato. Quando si attivano le luci di emergenza, entrambe le frecce lampeggeranno insieme a tutti gli indicatori di direzione.

## Spia luci abbaglianti

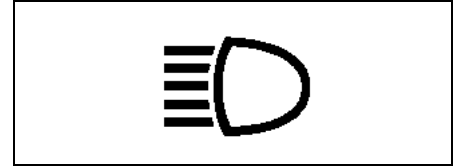

Questa spia si illumina quando vengono accese le luci abbaglianti.

## Spia indicatore luci accese

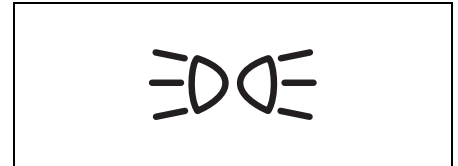

Questa spia si illumina quando le luci di posizione anteriori, posteriori e/o i fari sono accesi.



### Spia 4WD (se in dotazione)

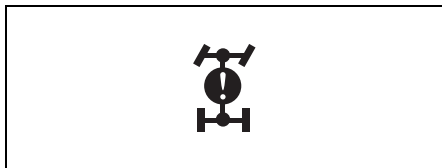

57L30042

Premendo l'interruttore motore per spostare la modalità di accensione in posizione di inserimento, la spia si accende brevemente per consentire di controllare il suo corretto funzionamento.

- La spia si accende se esiste un problema nel sistema 4WD a quattro modalità. Il sistema si disattiva automaticamente.
- La spia lampeggia se il veicolo si trova in una delle condizioni descritte di seguito. In questo caso, il sistema si disattiva automaticamente:
  - montaggio di ruote di diametri diversi sul veicolo;
  - surriscaldamento dei componenti della trasmissione a causa dello slittamento di una ruota motrice nel fango o nella neve.

#### NOTA:

*Se la spia lampeggia, spostate immediatamente il veicolo in un luogo sicuro e parcheggiatelo per proteggere i componenti della trasmissione. Lasciando il motore al minimo, la spia si spegne e il sistema riprende a funzionare tranne quando sono montate ruote di misure diverse.*

### Spia richiesta cambio olio (se in dotazione)



79JM007

La vettura è dotata di un sistema di controllo della durata dell'olio e di relativa spia di richiesta cambio olio che indicano quando sostituire il filtro e l'olio motore.

Questa spia si accende per alcuni secondi portando il commutatore di accensione su "ON" oppure premendo l'interruttore motore per spostare la modalità di accensione in posizione di inserimento per consentire di controllare il suo corretto funzionamento.

Quando la spia lampeggia, sostituire subito filtro e olio motore. Per dettagli su come cambiare il filtro e l'olio motore, far riferimento a "Sostituzione olio motore e filtro" nella sezione CONTROLLI E MANUTENZIONE.

Se il contachilometri o il tempo raggiunge il valore impostato dal sistema, portando il commutatore di accensione su "ON" oppure premendo l'interruttore motore per spostare la modalità di accensione in posizione di inserimento, questa spia lampeggerà. Inoltre, sul display informazioni comparirà un messaggio che ricorda che occorre effettuare la sostituzione di olio motore e filtro. Dopo la sostituzione del filtro e olio motore, il sistema di controllo si azzererà e la spia si spegne.

Ogni volta che viene cambiato l'olio motore, la spia deve essere azzerata per fare in modo che controlli correttamente la programmazione del prossimo cambio dell'olio. Dopo l'azzeramento, la spia si spegnerà. Per informazioni sulla procedura di azzeramento, vedere "Display informazioni" in questa sezione.

## AVVISO

**Mantenere in funzione il motore dopo che la spia si è accesa può causare gravi danni al motore.  
Sostituire il filtro e l'olio motore non appena la spia inizia a lampeggiare.**

### NOTA:

*Questa spia serve ad agevolare il cambio di filtro e olio in base al programma di manutenzione.*

## Spia indicatore ENG A-STOP (se in dotazione)

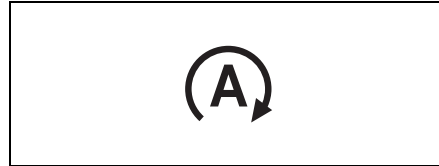

72M00032

Portando il commutatore di accensione su "ON" oppure premendo l'interruttore motore per spostare la modalità di accensione in posizione di inserimento, la spia si accende brevemente a conferma del suo corretto funzionamento.

Quando il sistema ENG A-STOP arresta il motore, questa spia si accende.

- Per modelli con motore K14D, fare riferimento a "Sistema ENG A-STOP (sistema di arresto e avviamento Stop & Start automatici del motore) (per modelli con motore K14D)" nella sezione FUNZIONAMENTO DEL VEICOLO.
- Per modelli con motore K10C e K14C, fare riferimento a "Sistema ENG A-STOP (sistema di arresto e avviamento Stop & Start automatici del motore) (per modelli con motore K10C e K14C)" nella sezione FUNZIONAMENTO DEL VEICOLO.

## Spia ENG A-STOP "OFF" (se in dotazione)

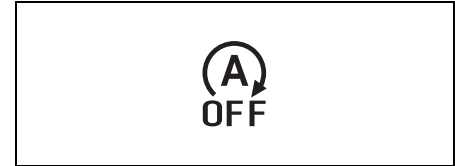

72M00159

Portando il commutatore di accensione su "ON" oppure premendo l'interruttore motore per spostare la modalità di accensione in posizione di inserimento, la spia si accende brevemente a conferma del suo corretto funzionamento.

Premendo l'interruttore ENG A-STOP "OFF" questa spia si accende.

Questa spia lampeggia in uno dei seguenti casi:

- Se il sistema ENG A-STOP "OFF" è difettoso.

Fare controllare il sistema da un concessionario SUZUKI autorizzato.

- Per modelli con motore K14D, fare riferimento a "Sistema ENG A-STOP (sistema di arresto e avviamento Stop & Start automatici del motore) (per modelli con motore K14D)" nella sezione FUNZIONAMENTO DEL VEICOLO.

## INFORMAZIONI PRIMA DI METTERSI ALLA GUIDA

- Per modelli con motore K10C e K14C, fare riferimento a "Sistema ENG A-STOP (sistema di arresto e avviamento Stop & Start automatici del motore) (per modelli con motore K10C e K14C)" nella sezione FUNZIONAMENTO DEL VEICOLO.

### Spia rigenerazione dell'energia in decelerazione (per modello con motore K14D)



72M00168

Portando il commutatore di accensione su "ON" oppure premendo l'interruttore motore per spostare la modalità di accensione in posizione di inserimento, la spia si accende brevemente a conferma del suo corretto funzionamento.

- Fare riferimento a "Sistema ENG A-STOP (sistema di arresto e avviamento Stop & Start automatici del motore) (per modelli con motore K14D)" nella sezione FUNZIONAMENTO DEL VEICOLO.

### Spia sistema di ausilio alla frenata tramite radar (se in dotazione)

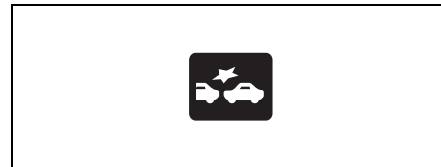

72M20304

Premendo l'interruttore motore per spostare la modalità di accensione in posizione di inserimento, questa spia si accende brevemente per consentire di controllare il suo corretto funzionamento.

Quando il sistema di ausilio alla frenata tramite radar si attiva, questa spia lampeggia rapidamente.

Nelle situazioni che seguono, questa spia si accende e il sistema di ausilio alla frenata tramite radar smette di funzionare con modalità di accensione in posizione di inserimento:

- in presenza di problema nel sistema di ausilio alla frenata tramite radar. In questo caso, fare controllare il sistema da un concessionario SUZUKI autorizzato;
- in presenza di sporcizia sulla superficie del sensore radar. In questo caso, pulire il sensore;

- in presenza di un problema nel sistema ABS or ESP®. Si accende anche la spia ABS o la spia ESP®;
- in presenza di un problema nei sistemi di controllo dei freni.

Per maggiori informazioni, fare riferimento a "Sistema di ausilio alla frenata tramite radar" nella sezione FUNZIONAMENTO DEL VEICOLO.

## Spia indicatore sistema di ausilio alla frenata tramite radar "OFF" (se in dotazione)



72M20303

Premendo l'interruttore motore per spostare la modalità di accensione in posizione di inserimento, questa spia si accende brevemente per consentire di controllare il suo corretto funzionamento.

Nelle situazioni che seguono, questa spia si accende e il sistema di ausilio alla frenata tramite radar smette di funzionare con modalità di accensione in posizione di inserimento:

- Mantenendo premuto l'interruttore ausilio alla frenata tramite radar "OFF", il sistema di ausilio alla frenata tramite radar si disattiva.
- Quando si preme l'interruttore ESP® "OFF" per disattivare i sistemi ESP® (non ABS), si accende anche la spia ESP® "OFF".

Per maggiori informazioni, fare riferimento a "Sistema di ausilio alla frenata tramite radar" nella sezione FUNZIONAMENTO DEL VEICOLO.

## Spia di avvertenza sistema Cruise Control adattativo (se in dotazione)



54P000233

Premendo l'interruttore motore per spostare la modalità di accensione in posizione di inserimento, questa spia si accende brevemente per consentire di controllare il suo corretto funzionamento.

Nelle situazioni che seguono, questa spia si accende e il sistema Cruise control adattativo smette di funzionare:

- in presenza di un problema nel sistema Cruise control adattativo; in questo caso, fare controllare il sistema da un concessionario SUZUKI autorizzato;
- in presenza di un problema nel sistema ABS or ESP®. Si accende anche la spia ABS o la spia ESP®;
- in presenza di un problema nei sistemi di controllo dei freni.
- quando viene premuto l'interruttore ESP® "OFF" per disattivare i sistemi ESP® (a parte l'ABS).

Per maggiori dettagli, fare riferimento a "Sistema Cruise Control adattativo" nella sezione FUNZIONAMENTO DEL VEICOLO.

### Spia di segnalazione principale



78K049

Quando il display informazioni visualizza le segnalazioni di avvertenza e i messaggi informativi, potrebbe lampeggiare anche questa spia.

Per i dettagli, vedere "Display informazioni" in questa sezione.

### Spia di avvertenza filtro antiparticolato benzina (GPF) (per modelli con motore K10C, K14C e K14D)

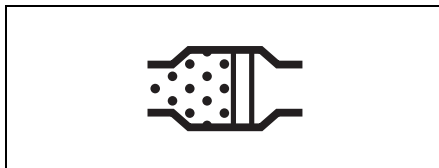

64J244

Questa spia del filtro antiparticolato benzina (GPF) si accende per alcuni secondi portando il commutatore di accensione su "ON" oppure premendo l'interruttore motore per spostare la modalità di accensione in posizione di inserimento per consentire di controllare il suo corretto funzionamento. La spia si accende durante la marcia per indicare che il filtro GPF è quasi intasato. Per spegnere la spia, lasciare il motore acceso fino al completamento della rigenerazione.

Il processo dura normalmente 25 minuti.

Per ottenere le condizioni ottimali per concludere il processo, continuare a guidare ad una velocità di almeno 50 km/h (31 mph) e un regime motore non inferiore a 2000 giri/min.

Continuare la marcia fino allo spegnimento della spia che indica il termine della rigenerazione del filtro GPF.

Per ulteriori dettagli relativi al GPF, fare riferimento a "Filtro antiparticolato benzina (GPF)" nella sezione FUNZIONAMENTO DEL VEICOLO.

### AVVISO

**Quando la spia GPF si accende, procedete con la rigenerazione del filtro GPF.**

**La mancata rigenerazione del filtro GPF provocherà un malfunzionamento del veicolo dovuto al filtro intasato.**

## Leva di comando luci

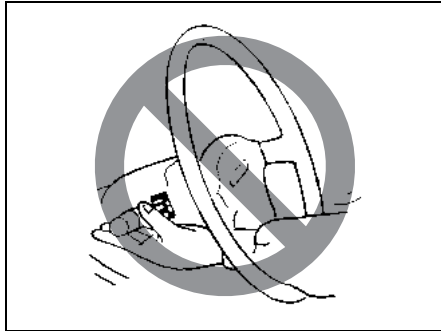

57L21128

### AVVERTENZA

Per evitare di incorrere in infortuni, non azionate i comandi infilando il braccio attraverso il volante.

## Funzionamento luci

### ESEMPIO

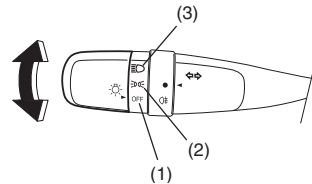

61MM0A072

Per accendere e spegnere le luci, girare la ghiera posta all'estremità della leva. Sono possibili tre posizioni:

#### (1)

Tutte le luci sono spente.

#### (2)

Le luci di posizione anteriori e posteriori, la luce della targa e le luci del quadro strumenti sono accese ma i fari sono spenti.

#### (3)

Le luci di posizione anteriori e posteriori, la luce della targa, le luci del quadro strumenti e i fari sono accesi.

## ESEMPIO

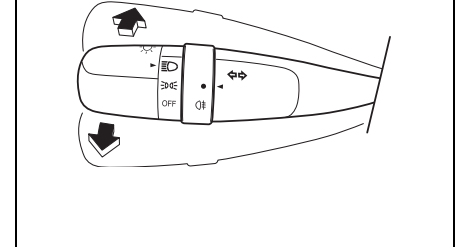

61MM0A073

Quando i fari sono accesi, spingere la leva in avanti per accendere gli abbaglianti oppure tirarla all'indietro (verso di sé) per accendere gli anabbaglianti. Quando sono accesi gli abbaglianti, si illuminerà l'indicatore corrispondente nel quadro strumenti. Per azionare temporaneamente gli abbaglianti come segnalazione di sorpasso, tirare leggermente la leva verso di sé e rilasciarla una volta completata la segnalazione.

## INFORMAZIONI PRIMA DI METTERSI ALLA GUIDA

### Funzionamento automatico delle luci (se in dotazione)

#### ESEMPIO

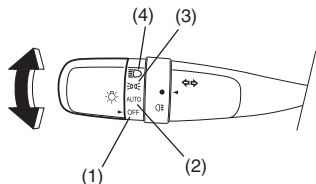

61MM0A074

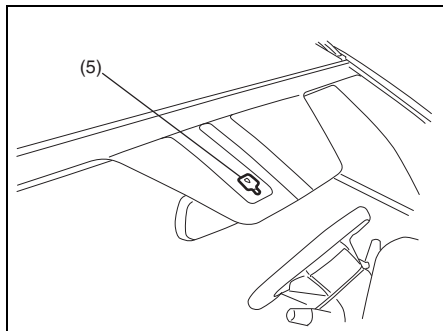

61MM0A096

L'impianto di illuminazione del veicolo è gestito da due sistemi principali: l'interruttore di illuminazione e il sistema di accensione automatica dei fari (quando l'interruttore di illuminazione si trova in posizione "AUTO").

I due sistemi funzionano insieme per comandare le luci come indicato nella seguente tabella:

**Attiva: luci accese**

**LUCE: quando c'è luce intorno al sensore luce (5).**

**BUIO: quando c'è buio intorno al sensore luce (5).**

Posizione dell'interruttore luci	Luci principali da azionare	Modalità di accensione disinserimento o accessori		Modalità di accensione in posizione di inserimento	
		LUCE	BUIO	LUCE	BUIO
(1) "OFF"	Luci di posizione anteriori, posteriori	-	-	-	-
	Fari	-	-	-	-
(2) "AUTO"	Luci di posizione anteriori, posteriori	-	-	-	Attiva
	Fari	-	-	-	Attiva
(3) ☞☞	Luci di posizione anteriori, posteriori	Attiva	Attiva	Attiva	Attiva
	Fari	-	-	-	-
(4) ☞☞☞	Luci di posizione anteriori, posteriori	Attiva	Attiva	Attiva	Attiva
	Fari	Attiva	Attiva	Attiva	Attiva

Per accendere e spegnere le luci, girare la ghiera posta all'estremità della leva. Sono possibili quattro posizioni:

## "OFF" (1)

Tutte le luci sono spente.

## "AUTO" (2)

Questa funzione è attiva dopo aver spostato la modalità di accensione in posizione di inserimento premendo l'interruttore motore. I fari e le luci di posizione si accendono e spengono automaticamente in funzione della quantità di luce esterna rilevata dal sensore. Si spengono automaticamente spostando la modalità di accensione in posizione accessori o disinserimento, mediante pressione dell'interruttore motore.

Il sensore luce (5) di rilevamento della quantità di luce esterna è montato sulla parte superiore del parabrezza. Funge anche da sensore pioggia per il sistema tergicristalli con rilevamento pioggia.

## ⚠ ATTENZIONE

**Se la zona del parabrezza su cui è montato il sensore luce è coperta da fango, ghiaccio o altre sostanze simili, i fari e le luci di posizione potrebbero accendersi anche se non è ancora buio. Prima di asportare dette sostanze dal parabrezza, spostate sempre la leva del tergicristallo in posizione "OFF". Se la leva rimane in posizione "AUTO", i tergicristalli potrebbero azionarsi inaspettatamente e causare lesioni personali, oltre che danneggiarsi.**

### NOTA:

- Evitate di coprire con adesivi la zona del parabrezza in cui viene montato il sensore luce. L'adesivo potrebbe compromettere la capacità del sensore, impedendo al sistema di comandare correttamente il funzionamento delle luci.
- Spostando la modalità di accensione in posizione di inserimento tramite la pressione dell'interruttore motore e lasciando selezionata la posizione "AUTO", i fari e le luci di posizione si accendono automaticamente non appena diminuisce la luminosità esterna, anche se il motore non è in funzione. Se le luci permangono accese per un periodo di tempo prolungato, la batteria potrebbe scaricarsi del tutto.

## ☀ (3)

Le luci di posizione anteriori e posteriori, la luce della targa e le luci del quadro strumenti sono accese ma i fari sono spenti.

## ☾ (4)

Le luci di posizione anteriori e posteriori, la luce della targa, le luci del quadro strumenti e i fari sono accesi.

## ESEMPIO

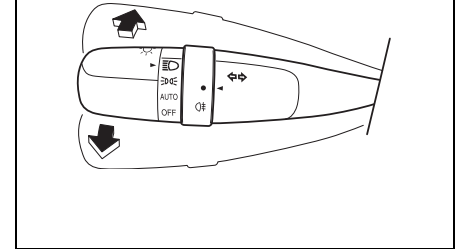

61MM0A075

Quando i fari sono accesi, spingere la leva in avanti per accendere gli abbaglianti oppure tirarla all'indietro (verso di sé) per accendere gli anabbaglianti. Quando sono accesi gli abbaglianti, si illuminerà l'indicatore corrispondente nel quadro strumenti. Per azionare temporaneamente gli abbaglianti come segnalazione di sorpasso, tirare leggermente la leva verso di sé e rilasciarla una volta completata la segnalazione.



### Sistema accensione automatica dei fari

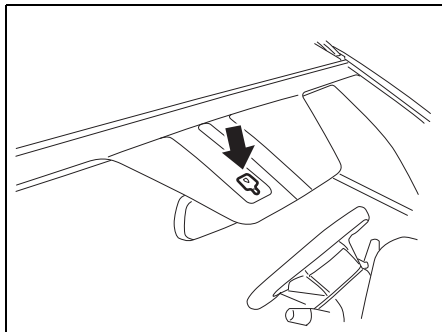

61MM0A097

Il sistema di accensione automatica dei fari accende automaticamente tutte le luci che sono gestite dalla leva di comando delle luci sul piantone dello sterzo, quando vengono soddisfatte le seguenti tre condizioni.

Condizioni per il funzionamento del sistema accensione automatica dei fari:

- 1) è buio intorno al sensore luce (5);
- 2) la leva di comando luci è in posizione "AUTO";
- 3) l'interruttore motore viene premuto per spostare la modalità di accensione in posizione di inserimento.

Questo sistema è azionato da un segnale proveniente dal sensore luce (5) posto sul parabrezza. Non coprire il sensore (5). In caso contrario, il sistema non funzionerà correttamente.

### **AVVERTENZA**

**Il sensore luce impiega all'incirca 5 secondi per reagire ad un cambiamento delle condizioni di luminosità. Onde evitare incidenti causati dalla scarsa visibilità, accendete i fari prima di entrare in galleria, in un parcheggio al coperto o in ambienti simili.**

#### **NOTA:**

*Il sensore luce reagisce anche agli infrarossi, quindi potrebbe funzionare in maniera non corretta se in presenza di raggi di notevole intensità.*

#### **Riprogrammazione della funzione accensione automatica delle luci**

Le impostazioni descritte di seguito, relative alla funzione di accensione automatica delle luci, possono essere personalizzate a proprio piacimento. Se si desidera far riprogrammare la funzione, contattare il concessionario autorizzato SUZUKI.

#### **Sensibilità del sensore luce**

La quantità di luce esterna necessaria per far accendere e spegnere le luci è definita a priori in fabbrica. La sensibilità del sensore luce può essere regolata in maniera che le luci si accendano e spengano quando è:

- più chiaro fuori rispetto alla condizione predefinita oppure
- più scuro fuori rispetto alla condizione predefinita

#### **Accensione automatica delle luci attivata dalla pioggia**

L'impostazione del sistema di accensione automatica dei fari può essere modificata per far accendere i fari:

- quando il sensore pioggia rileva un'abbondante pioggia
- quando il sensore pioggia rileva la luce e un'abbondante pioggia (in combinazione con il sistema tergcristalli con rilevamento pioggia) oppure
- indipendentemente al funzionamento del sistema tergcristalli con rilevamento pioggia.

## Cicalino luci accese

Se la porta del conducente viene aperta senza aver spento i fari e le luci di posizione, si attiverà il cicalino interno che suonerà in maniera ininterrotta. Questa funzione si attiva nelle seguenti condizioni: i fari e/o le luci di posizione rimangono accesi anche dopo aver portato il commutatore di accensione in posizione di disinserimento o aver premuto l'interruttore motore per spostare la modalità di accensione su disinserimento.

Il cicalino smette di suonare non appena vengono spenti fari e luci di posizione.

### NOTA:

*Mentre il cicalino suona, sul display informazioni del cruscotto compare un messaggio.*

## Luci di marcia diurna (D.R.L.) Sistema

Una volta avviato il motore, si accenderanno tutte luci di marcia diurna.

Condizioni per il funzionamento del sistema D.R.L.

- 1) Motore in funzione
- 2) Fari e fendinebbia (se in dotazione) spenti

### NOTA:

*La luminosità delle luci di marcia diurna è diversa da quella delle luci di posizione, ma non si tratta di un guasto.*

## Interruttore retronebbia

### ESEMPIO

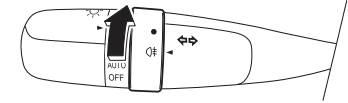

61MM0A214

Per accendere le luci retronebbia, girare la ghiera come illustrato in figura, a fari accesi. Quando le luci retronebbia sono accese, sul quadro strumenti si illumina un indicatore.

## Interruttore fendinebbia (se in dotazione)

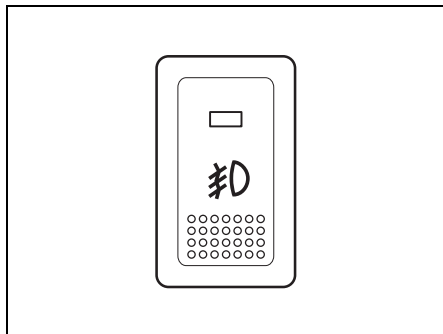

64J058

I fendinebbia si accendono quando il relativo interruttore viene premuto e le luci di posizione anteriori e posteriori e/o i fari sono accesi. Quando i fendinebbia sono accesi, un indicatore posizionato sopra l'interruttore si illumina.

### NOTA:

*In alcuni paesi, per ottemperare alle leggi locali, il funzionamento delle luci potrebbe risultare diverso da quanto descritto sopra.*

## Interruttore regolatore assetto fari (se in dotazione)

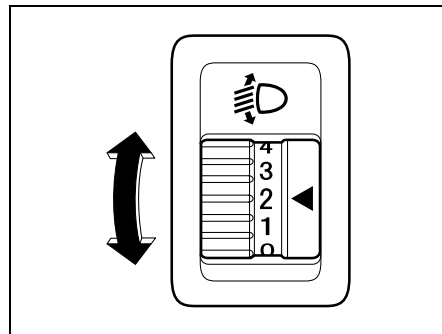

80JM040

Ruotando questo interruttore, è possibile regolare l'assetto fari in base alle condizioni di carico del veicolo. Lo schema seguente mostra le posizioni dell'interruttore corrispondenti alle diverse condizioni di carico del veicolo.

Condizioni di carico veicolo	Posizione interruttore
Solo il conducente	0
Conducente + 1 passeggero (sul sedile anteriore)	0
Conducente + 4 passeggeri, nessun carico	2
Conducente + 4 passeggeri, aggiunta di carico	3
Conducente + carico massimo	4

## Leva di comando indicatori di direzione

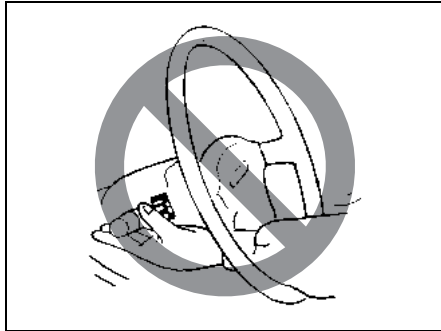

57L21128

### ⚠ AVVERTENZA

Per evitare di incorrere in infortuni, non azionate i comandi infilando il braccio attraverso il volante.

## Funzionamento indicatori di direzione

Quando il commutatore di accensione è su "ON" o la modalità di accensione è in posizione di inserimento, è possibile azionare gli indicatori di direzione destro o sinistro sollevando o abbassando la leva.

## Normale segnalazione di svolta

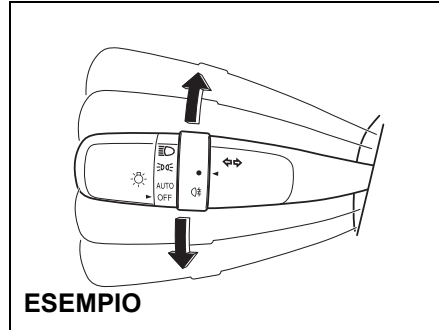

ESEMPIO

61MM0A076

Spostare la leva completamente verso l'alto o verso il basso. Dopo aver completato la svolta, l'indicatore verrà disattivato e la leva tornerà in posizione normale.

## Segnalazione di cambio corsia

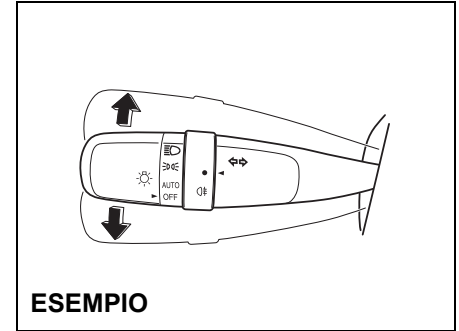

ESEMPIO

61MM0A077

Spostare parzialmente la leva, sul lato in cui si intende svoltare e mantenerla in posizione.

- Gli indicatori di direzione e l'icona lampeggeranno mentre la leva viene tratteneuta in posizione non di riposo.
- Gli indicatori di direzione e l'icona lampeggeranno per tre volte anche riportando immediatamente la leva in posizione, dopo averla spostata.

### NOTA:

*Nel display informazioni, è possibile impostare gli indicatori di direzione affinché lampeggino per tre volte dopo il ritorno della relativa leva. Vedete "Display informazioni" in questa sezione.*

## INFORMAZIONI PRIMA DI METTERSI ALLA GUIDA

### NOTA:

Il numero di lampeggi del segnale degli indicatori di direzione e dell'icona può essere personalizzato (da 1 a 4 volte). Per la personalizzazione, rivolgetevi al concessionario SUZUKI autorizzato.

## Pulsante luci di emergenza

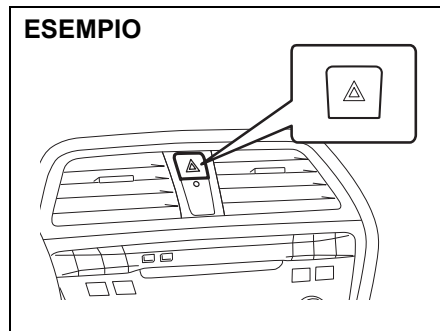

61MM0A078

Premere il pulsante luci di emergenza per attivare le luci di emergenza. Tutti e quattro gli indicatori di direzione e le relative spie inizieranno a lampeggiare contemporaneamente. Per spegnere le luci, premere nuovamente il pulsante.

Utilizzare le luci di emergenza per avvisare gli altri conducenti quando si deve parcheggiare il veicolo in una situazione di emergenza o quando il vostro veicolo potrebbe diventare un pericolo per il traffico.

## Leva tergicristallo/ lavacrystallo

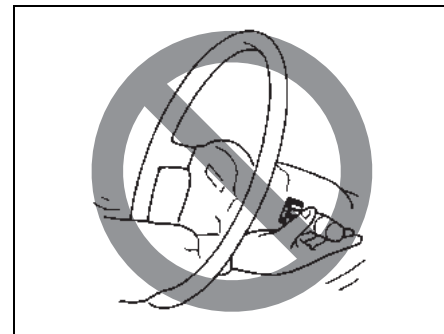

65D611

### AVVERTENZA

**Per evitare di incorrere in infortuni, non azionate i comandi infilando il braccio attraverso il volante.**

## Funzionamento dell'impianto tergi/lavacrystallo

Quando il commutatore di accensione è su "ON" o la modalità di accensione è in posizione di inserimento, l'impianto tergi/lavacrystallo può essere azionato tramite la leva o l'interruttore (se in dotazione).

Quando un peso importante grava sul tergi-crystallo, ad esempio la neve, l'interruttore automatico scatta e il tergi-crystallo smette di funzionare per proteggere il motorino dal surriscaldamento.

Se il tergi-crystallo smette di funzionare mentre è in movimento, procedere come segue.

- 1) Arrestare il veicolo in luogo sicuro e spegnere il motore.
- 2) Portare la leva del tergi-crystallo e l'interruttore in posizione "OFF".
- 3) Rimuovere gli ostacoli, quali la neve, dal tergi-crystallo.
- 4) Dopo alcuni istanti, quando la temperatura del motorino del tergi-crystallo si è abbassata a sufficienza, l'interruttore automatico si ripristinerà automaticamente e il tergi-crystallo potrà essere di nuovo utilizzato.

Se, dopo un po' di tempo, il tergi-crystallo continua a non funzionare, è possibile che vi sia un altro problema. Rivolgersi al concessionario SUZUKI di fiducia e fare controllare il tergi-crystallo.

## Tergericristallo

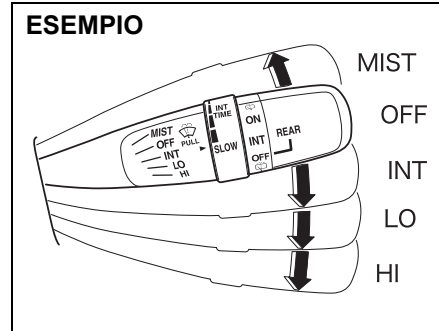

Per azionare il tergi-crystallo, spostare la leva verso il basso in una delle tre posizioni di funzionamento. In posizione "INT", il tergi-crystallo funziona in modalità intermittente. Questa posizione è particolarmente indicata quando si guida in presenza di pioggia leggera o foschia. La posizione "LO" aziona il tergi-crystallo in modalità continua lenta. La posizione "HI" aziona il tergi-crystallo in modalità continua veloce. Per disattivare il tergi-crystallo riportare la leva in posizione "OFF".

Sollevare la leva e tenerla in posizione "MIST" per attivare il tergi-crystallo con il funzionamento continuo lento.

## ESEMPIO

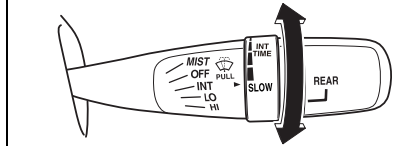

Se la leva è provvista del comando "INT TIME", ruotarla in avanti o all'indietro per regolare il funzionamento intermittente dei tergi-crystallo secondo l'intervallo desiderato.

## INFORMAZIONI PRIMA DI METTERSI ALLA GUIDA

### Tergicristallo con funzione di rilevamento della pioggia (se in dotazione)

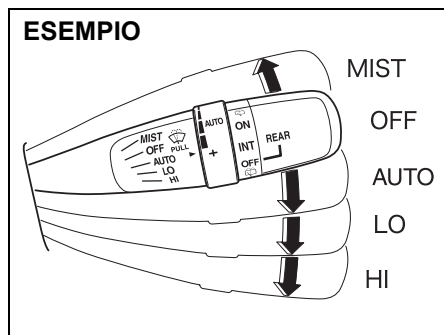

Premere l'interruttore motore per spostare la modalità di accensione in posizione di inserimento. Per azionare il tergicristallo con funzione rilevamento della pioggia, spostare la leva verso il basso in una delle tre posizioni di funzionamento. Nella posizione "AUTO" (se in dotazione), i tergicristalli si attiveranno automaticamente quando il sistema rileva la pioggia o la neve. La posizione "LO" aziona il tergicristallo in modalità continua lenta. La posizione "HI" aziona il tergicristallo in modalità continua veloce. Per disattivare il tergicristallo riportare la leva in posizione "OFF".

Sollevare la leva e tenerla in posizione "MIST" per attivare il tergicristallo con il funzionamento continuo lento finché viene mantenuta la posizione.

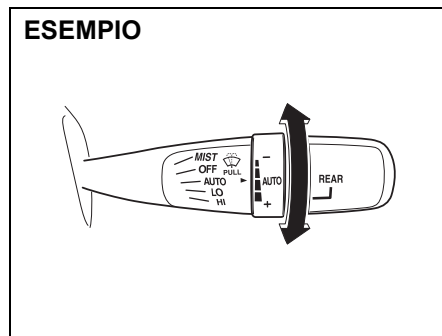

Se la leva ha la posizione "AUTO", è possibile cambiare la sensibilità del sistema alla pioggia/neve ruotando la ghiera della leva stessa (in avanti per aumentarla, indietro per diminuirla).

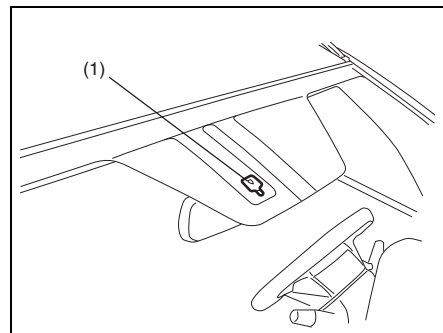

(1) Sensore di pioggia

### ⚠ ATTENZIONE

- Quando la leva del tergicristallo viene spostata su "AUTO" e l'interruttore motore in modalità di inserimento, attenetevi alle seguenti istruzioni. Diversamente, il tergicristallo potrebbe azionarsi inaspettatamente e causare lesioni personali, oltreché danneggiarsi:
  - Non toccate con un panno la zona sul parabrezza di montaggio del sensore pioggia.
  - Non urtate il parabrezza, né il sensore pioggia.
- Verificate che la leva del tergicristallo sia in posizione "OFF" prima di entrare nell'autolavaggio o di pulire il parabrezza.

### NOTA:

- Nelle seguenti condizioni, il sensore di pioggia potrebbe non essere in grado di rilevare correttamente pioggia o neve, pertanto la funzione ad esso correlata potrebbe non funzionare affatto o funzionare male (in queste condizioni, utilizzate una posizione diversa da "AUTO"):
  - la pioggia o la neve non colpisce la zona del parabrezza su cui è montato il sensore pioggia oppure la neve è del tipo non rilevabile dal sensore;
  - l'area del sensore pioggia è coperta da fango, ghiaccio o altre sostanze simili. Asportate i corpi estranei;
  - sul parabrezza erano presenti delle gocce di pioggia ancor prima di attivare la funzione di rilevamento della pioggia. Asciugate le gocce di pioggia azionando il tergicristallo manualmente;
  - la temperatura del sensore pioggia supera gli 80 °C (176 °F) al sole oppure è inferiore a -10 °C (14 °F) quando fa freddo (in queste condizioni, il tergicristallo non funziona);
  - sul parabrezza è stata applicata una sostanza idrorepellente che fa scivolare via velocemente le gocce di pioggia. Ciò offre una visuale più nitida e il tergicristallo potrebbe sembrare funzionare troppo frequentemente. In questo caso, abbassate la sensibilità del sistema;

- l'area del sensore è coperta da un adesivo;
- le spazzole sono danneggiate. Procedete con la loro sostituzione.
- Le condizioni riportate di seguito potrebbero indicare un problema del sistema tergicristallo con rilevamento della pioggia. Se il sistema mostra una delle seguenti condizioni, fatelo controllare da un concessionario autorizzato SUZUKI:
  - la quantità di caduta della pioggia/neve varia ma l'intervallo di tergiture rimane costante;
  - la pioggia/neve cade ma il tergicristallo non funziona.

### Riprogrammazione della funzione tergicristallo con rilevamento della pioggia

Il funzionamento in posizione AUTO del tergicristallo con rilevamento della pioggia può essere personalizzato in base alle proprie esigenze, riprogrammandolo come segue. Per questa personalizzazione, rivolgersi al concessionario SUZUKI autorizzato.

#### Tergitura completamente automatica (impostazione di fabbrica)

Il sistema seleziona automaticamente le modalità di tergitura più appropriate tra le seguenti: nessuna tergitura, funzionamento ad intermittenza, tergitura a bassa velocità e tergitura ad alta velocità.

#### Tergitura semiautomatica

Il sistema seleziona automaticamente le modalità di tergitura più appropriate tra le seguenti: funzionamento ad intermittenza, tergitura a bassa velocità o tergitura ad alta velocità (il tergicristallo non si arresta automaticamente).

#### Funzionamento a intermittenza

Il tergicristallo funziona esclusivamente in modalità ad intermittenza. L'intervallo dell'intermittenza può essere variato con la ghiera della leva di comando.



## Lavacrystallo

### ESEMPIO

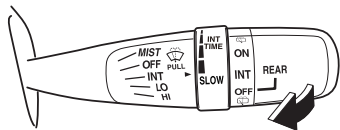

61MM0A099

Per azionare il getto di liquido lavacrystallo tirare la leva verso di sé. Il tergicristallo si attiverà automaticamente a bassa velocità, se non già inserito, e in posizione "INT".

### ⚠ AVVERTENZA

- Per evitare che il parabrezza congeli durante i mesi freddi, accendete lo sbrinatori per riscaldarlo prima e durante l'utilizzo del lavacrystallo.
- Non versate l'antigelo del radiatore nel serbatoio del liquido lavacrystallo. Potrebbe compromettere seriamente la visibilità se spruzzato sul parabrezza e anche danneggiare la vernice del veicolo.

## AVVISO

Per evitare di danneggiare i componenti dell'impianto tergi/lavacrystallo, osservate le seguenti precauzioni:

- non continuate ad azionare la leva se il serbatoio del liquido è vuoto altrimenti rischiate di danneggiare il motorino del lavacrystallo;
- non tentate di pulire il parabrezza asciutto con il tergicristallo altrimenti rischiate di danneggiare il parabrezza o le spazzole del tergicristallo. Azionate sempre il getto del liquido lavacrystallo prima di attivare il tergicristallo sul parabrezza asciutto;
- rimuovete il ghiaccio o la neve dalle spazzole del tergicristallo prima di utilizzarle;
- controllate regolarmente il livello del liquido lavavetri. Controllatelo più spesso in caso di cattivo tempo;
- riempite solo 3/4 del serbatoio del lavacrystallo nei mesi freddi per consentire la dilatazione del liquido nel caso la temperatura cali al punto da congelare la soluzione.

## Interruttore tergi/lavalunotto

### ESEMPIO

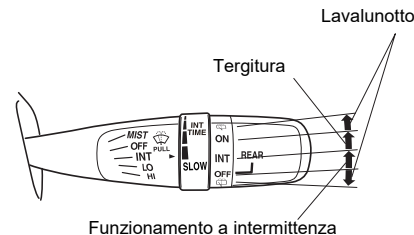

61MM0A100

Per azionare il tergilunotto, ruotare in avanti l'interruttore corrispondente posto all'estremità della leva, in posizione "ON". Se il veicolo prevede la posizione "INT", una volta ruotato l'interruttore in avanti su "INT", il tergilunotto funzionerà in modalità intermittente. Per arrestarne il funzionamento, riportare l'interruttore in posizione "OFF".

Quando il tergilunotto è in posizione "OFF", ruotare l'interruttore all'indietro e tenerlo in questa posizione per azionare il getto del liquido lavacrystallo.

Quando il tergilunotto è in posizione "ON", ruotare l'interruttore in avanti e tenerlo in questa posizione per azionare il getto del liquido lavacrystallo.

**AVVISO**

Utilizzate il tergilunotto solo dopo aver liberato il lunotto e le relative spazzole da accumuli di neve o ghiaccio. Questi ultimi, infatti, possono impedire il movimento del tergilunotto danneggiandone il motorino.

**Leva di regolazione della posizione del volante (se in dotazione)**

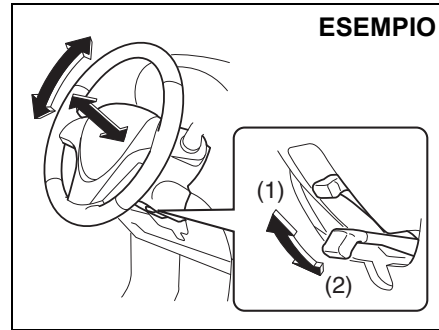

61MM0A085

- (1) BLOCCO
- (2) SBLOCCO

La leva di regolazione è posta al di sotto del piantone sterzo. Per regolare l'altezza e la posizione longitudinale del volante:

- 1) Tirare la leva di regolazione verso il basso per sbloccare il piantone sterzo.
- 2) Regolare il volante secondo l'altezza e la posizione longitudinale desiderate e bloccare il piantone spingendo la leva verso l'alto.

- 3) Provare a muovere il volante verticalmente e orizzontalmente per assicurarvi che sia effettivamente bloccato.

**⚠ AVVERTENZA**

**Non tentate mai di regolare il volante quando il veicolo è in movimento: se ne potrebbe perdere il controllo.**

### Avvisatore acustico

ESEMPIO

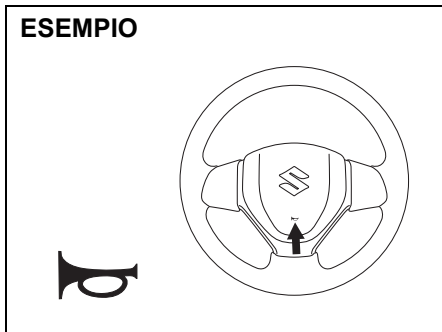

68LM240

Per azionare l'avvisatore acustico, premere il relativo pulsante posto sul volante. L'avvisatore acustico si attiverà indipendentemente dalla posizione del commutatore di accensione o della modalità di accensione.

### Interruttore lunotto termico e specchi retrovisori esterni riscaldati (se in dotazione)

Tipo 1

ESEMPIO

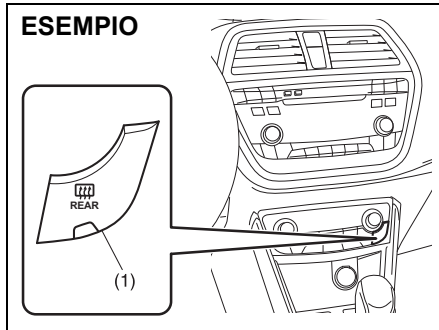

61MM0A086

Tipo 2

ESEMPIO

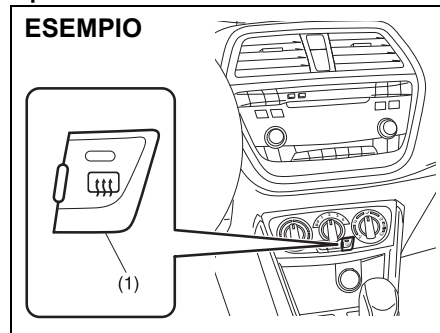

61MM0A087

Quando il lunotto posteriore è appannato, premere questo interruttore (1) per disappannarlo.

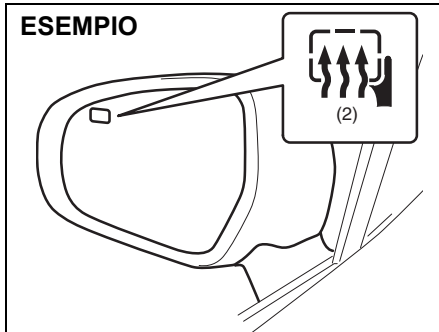

61MM0A088

Se sullo specchietto retrovisore esterno è indicato il simbolo (2) significa che gli specchietti retrovisori esterni sono riscaldati. Premendo l'interruttore (1) verranno attivati contemporaneamente sia gli specchietti retrovisori esterni riscaldati che il lunotto termico.

Quando si attiva il lunotto termico, si accende una spia dedicata. Il lunotto termico funziona unicamente a motore acceso. Per disattivarlo, premere nuovamente l'interruttore (1).

**AVVISO**

**Il lunotto termico e gli specchietti retrovisori esterni riscaldati (se in dotazione) consumano parecchia elettricità. Assicuratevi di averli disattivati una volta che si sono sbrinati.**

**NOTA:**

- *Il lunotto termico funziona unicamente a motore acceso.*
- *Il lunotto termico si spegnerà automaticamente dopo 15 minuti di funzionamento, per evitare di scaricare la batteria.*
- *Se il veicolo è equipaggiato di specchi retrovisori esterni riscaldati, soltanto lo specchietto esterno lato guida è dotato del riferimento (2) ma gli specchietti lavorano simultaneamente.*

**PROMEMORIA**

-----

-----

-----

-----

-----

-----

-----

-----

-----

-----

-----

-----

-----

-----

-----

-----

-----

-----

-----

-----

-----

-----

-----

## FUNZIONAMENTO DEL VEICOLO

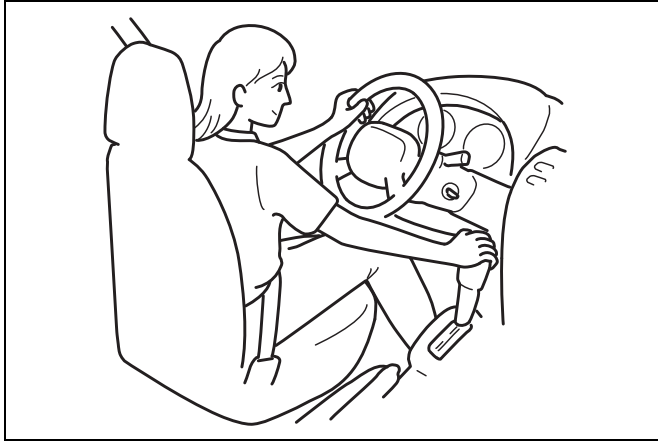

60G408

Avvertenze sui gas di scarico .....	3-1
Verifiche giornaliere .....	3-2
Consumo di olio motore .....	3-3
Commutatore di accensione (veicoli privi di sistema di avviamento motore a pulsante senza chiave) .....	3-4
Interruttore motore (veicoli dotati di sistema di avviamento motore a pulsante senza chiave) .....	3-6
Sistema di avviamento motore a pulsante senza chiave (se in dotazione) .....	3-7
Leva del freno di stazionamento .....	3-12

Pedali .....	3-14
Avviamento/Arresto del motore (veicoli privi di sistema di avviamento motore a pulsante senza chiave) .....	3-15
Avviamento/Arresto del veicolo (veicoli con sistema di avviamento motore a pulsante senza chiave) .....	3-17
Uso del transaxle .....	3-23
Indicatore marcia ideale .....	3-30
Sistema 4WD a quattro modalità (se in dotazione) .....	3-33
SHVS (Smart Hybrid Vehicle by Suzuki) (per modello con motore K14D) .....	3-40
Sistema ENG A-STOP (sistema di arresto e avviamento Stop & Start automatici del motore) (per modello con motore K14D) .....	3-42
Sistema ENG A-STOP (sistema di arresto e avviamento Stop & Start automatici del motore) (per modelli con motore K10C e K14C) .....	3-53
Cruise Control (se in dotazione) .....	3-58
Limitatore di velocità (se in dotazione) .....	3-62
Sensori di parcheggio (se in dotazione) .....	3-65
Telecamera posteriore (se in dotazione) .....	3-73
Impianto frenante .....	3-76
Programma elettronico di stabilità (ESP®) .....	3-79
Sistema di monitoraggio della pressione degli pneumatici (TPMS) (se in dotazione) .....	3-83
SISTEMA DI SICUREZZA SUZUKI (se in dotazione) .....	3-92
Sistema di segnalazione arresto di emergenza (ESS) (se in dotazione) .....	3-120

### Avvertenze sui gas di scarico

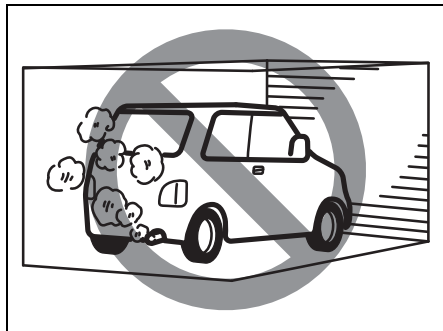

52D334

#### ⚠ AVVERTENZA

Evitate di respirare i gas di scarico perché contengono monossido di carbonio, un gas incolore e inodore potenzialmente letale. Dato che il monossido di carbonio è difficile da rilevare, assicuratevi di adottare le seguenti precauzioni per evitare che penetrino all'interno del veicolo:

- non lasciate il motore in funzione all'interno di garage o altri ambienti chiusi.

(continua)

#### ⚠ AVVERTENZA

(continua)

- non parcheggiate il veicolo con il motore acceso a lungo, anche se all'aperto. Se dovete rimanere seduti all'interno del veicolo fermo con il motore in moto per poco tempo, posizionate il selettore portata aria su ARIA FRESCA e il ventilatore alla massima velocità;
- evitate di usare il veicolo con il portellone posteriore o il portabagagli aperto. Se fosse necessario muovere il veicolo con il portellone posteriore o il portabagagli aperto, controllate che il tetto apribile (se in dotazione) e tutti i finestrini siano chiusi e che la ventola funzioni alla massima velocità con il selettore portata aria sulla posizione ARIA FRESCA;
- per consentire il corretto funzionamento del sistema di ventilazione del vostro veicolo, tenete la griglia di ventilazione posta di fronte al parabrezza libera da neve, foglie o altri impedimenti;

(continua)

#### ⚠ AVVERTENZA

(continua)

- tenete la zona circostante il tubo di scarico libera da neve o altro materiale per evitare l'accumulo di gas di scarico al di sotto del veicolo. Questa precauzione è particolarmente importante quando si parcheggia il veicolo in presenza di bufera di neve;
- fate controllare periodicamente l'impianto di scarico per riscontrare l'eventuale presenza di danni o perdite. Se rilevati, fateli riparare immediatamente.

## Verifiche giornaliere

### Informazioni prima di mettersi alla guida



60A187S

- 1) Verificare che i finestrini, gli specchi, le luci e i catarifrangenti siano puliti e privi di impedimenti.
- 2) Controllare visivamente i seguenti elementi degli pneumatici:
  - profondità delle scanalature del battistrada
  - usura irregolare, rotture e danni
  - bulloni ruote allentati
  - presenza di corpi estranei come chiodi, pietre, ecc.

Vedere il capitolo "Pneumatici" nella sezione CONTROLLI E MANUTENZIONE per ulteriori dettagli.

- 3) Controllare l'eventuale presenza di liquidi e olio.

**NOTA:**

*È normale che goccioli dell'acqua dall'impianto di climatizzazione dopo averlo utilizzato.*

- 4) Controllare che il cofano sia ben chiuso.
- 5) Controllare che i fari, gli indicatori di direzione, le luci dei freni e l'avvisatore acustico funzionino correttamente.
- 6) Regolare il sedile e il poggiatesta.
- 7) Controllare la sensazione trasmessa dal pedale freno e la condizione di regolazione della leva del freno di stazionamento o del pedale.  
Vedere il capitolo "Freni" nella sezione CONTROLLI E MANUTENZIONE per ulteriori dettagli.
- 8) Regolare gli specchi retrovisori.
- 9) Controllare che tutti gli occupanti, conducente compreso, abbiano allacciato le cinture di sicurezza.
- 10) Controllare che, portando il commutatore di accensione su "ON" oppure premendo l'interruttore motore per spostare la modalità di accensione in posizione di inserimento, si accendano tutte le spie.
- 11) Controllare tutti gli indicatori.
- 12) Controllare che la spia di avvertenza dei freni si spenga dopo aver rilasciato il freno di stazionamento.

Una volta alla settimana oppure tutte le volte che si effettua il rifornimento di carburante, eseguire i seguenti controlli nel vano motore:

- 1) Livello olio motore
- 2) Livello liquido di raffreddamento motore
- 3) Livello liquido freni
- 4) Livello soluzione batteria
- 5) Livello liquido lavacrystallo
- 6) Funzionamento del gancio del cofano  
Tirare la maniglia di sgancio del cofano verso l'interno del veicolo. Verificare che non sia possibile aprire interamente il cofano senza aver tolto il gancio secondario. Una volta accertato il buon funzionamento del gancio, chiudere saldamente il cofano. Vedere "Tutte le chiusure, cerniere e serrature" del paragrafo "Telaio e carrozzeria" nel capitolo "Piano di manutenzione programmata" nella sezione CONTROLLI E MANUTENZIONE per quanto riguarda il programma di lubrificazione.

**⚠ AVVERTENZA**

**Assicuratevi che il cofano sia ben chiuso prima di mettervi in marcia, altrimenti potrebbe sollevarsi inaspettatamente durante la guida e impedirvi di vedere la strada, con il rischio di provocare incidenti.**



Una volta al mese oppure ogni qualvolta si effettua il rifornimento di carburante, controllare la pressione degli pneumatici con un manometro. Controllare anche la pressione della ruota di scorta.

### **Consumo di olio motore**

È normale che il motore consumi dell'olio durante il suo funzionamento.

Il quantitativo di olio motore consumato dipende dalla viscosità e dalla qualità dell'olio nonché dalle condizioni di utilizzo del veicolo.

Il consumo aumenta quando si guida ad alta velocità, si accelera e decelera di frequente e quando il veicolo trasporta grandi carichi.

Anche il motore nuovo consuma più olio in quanto i pistoni, le fasce elastiche e le pareti dei cilindri non sono ancora rodati. I motori nuovi raggiungono il livello normale di consumo di olio solo dopo aver percorso circa 5000 km (3000 miglia).

**Consumo di olio:  
max 1,0 l per 1000 km  
(1 Qt. per 600 miglia)**

Quando si controlla il quantitativo di olio consumato, ricordate che l'olio può essersi diluito il che rende più difficile un'esatta valutazione del livello effettivo.

Ad esempio, se si usa ripetutamente il veicolo per tratti brevi e il consumo di olio è normale, l'astina di livello potrebbe non indicare alcun calo, anche dopo aver percorso 1000 km (600 miglia). Questo è dovuto al fatto che l'olio si miscela gradualmente con il carburante o la condensa, facendo così apparire invariato il suo livello.

Ricordare anche che gli elementi diluiti evaporano quando si guida alle alte velocità, ad esempio in autostrada, il che potrebbe far pensare che, in queste condizioni, il consumo di olio sia eccessivo.

**Commutatore di accensione  
(veicoli privi di sistema di  
avviamento motore a  
pulsante senza chiave)**

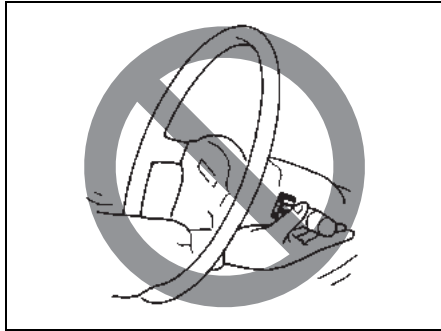

65D611

**⚠ AVVERTENZA**

**Per evitare di incorrere in infortuni,  
non azionate i comandi infilando il  
braccio attraverso il volante.**

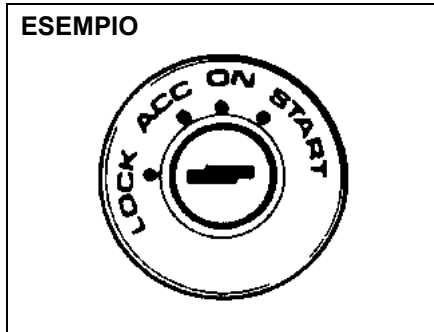

60B041

Il commutatore di accensione ha le seguenti quattro posizioni:

**"LOCK"**

È la normale posizione di parcheggio ed è l'unica in cui è possibile estrarre la chiave.

**Transaxle manuale**

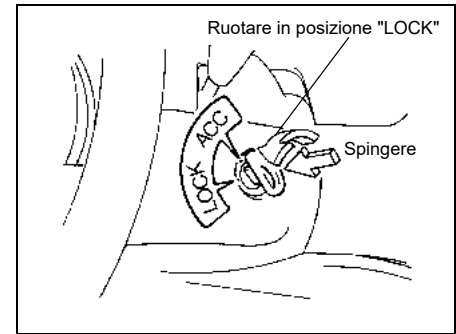

60G033

• **Veicoli con transaxle manuale**

È necessario spingere la chiave in avanti per poterla ruotare in posizione "LOCK". Essa blocca l'accensione e, una volta estratta la chiave, impedisce l'uso normale del volante.

• **Veicoli con transaxle automatico**

Per poter ruotare la chiave in posizione "LOCK", è necessario portare il selettore in "P". Essa blocca l'accensione e impedisce l'uso normale del volante e del selettore del cambio.

Per togliere il bloccasterzo, occorre inserire la chiave e ruotarla in senso orario in una delle altre posizioni. Nel caso non si riuscisse a ruotarla per sbloccare lo sterzo, provare a sterzare leggermente verso destra o sinistra e contemporaneamente ruotare la chiave.

## FUNZIONAMENTO DEL VEICOLO

### "ACC"

In questa posizione, è possibile azionare gli accessori come la radio, senza accendere il motore.

### "ON"

È la normale posizione di funzionamento. Tutti gli impianti elettrici sono accesi.

### "START"

È la posizione in cui si accende il motore mediante il motorino d'avviamento. Rilasciare la chiave non appena il motore si avvia.

#### NOTA:

*Per il veicolo con batteria agli ioni di litio si potrebbe udire uno scatto in corrispondenza della batteria dopo aver spostato il commutatore di accensione in posizione "ON" o "LOCK". Questo è un suono di funzionamento normale.*

### Cicalino di avviso chiave inserita (se in dotazione)

Se la porta del conducente è aperta e la chiave è ancora inserita nel commutatore di accensione, si attiverà un cicalino acustico in modo intermittente per ricordare al conducente di estrarre la chiave.

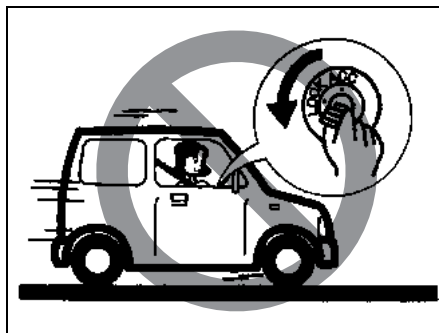

81A297S

### ⚠ AVVERTENZA

- Quando il veicolo è in movimento, non riportate mai il commutatore di accensione in posizione "LOCK" né estraete la chiave. Il volante si bloccherebbe e risulterebbe impossibile sterzare.

(continua)

### ⚠ AVVERTENZA

(continua)

- Riportate sempre il commutatore di accensione in posizione "LOCK" ed estraete sempre la chiave prima di abbandonare il veicolo, anche se per un breve periodo. Inoltre, non lasciate bambini incustoditi a bordo: potrebbero, infatti, causare il movimento accidentale del veicolo e interferire con i comandi dei cristalli e del tetto apribile. Inoltre, potrebbero soffrire di colpi di calore che metterebbero a rischio la loro salute con conseguenze addirittura letali.

### AVVISO

Se il motore è spento, non lasciate il commutatore di accensione in posizione "ON" per evitare di scaricare la batteria al piombo-acido.

## Interruttore motore (veicoli dotati di sistema di avviamento motore a pulsante senza chiave)

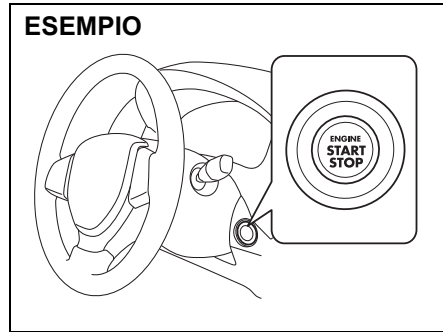

61MM0B001

### Disinserimento

Si tratta della modalità per il parcheggio. Quando viene selezionata premendo l'interruttore motore e si apre o chiude una qualsiasi porta (incluso il portellone), il volante si blocca automaticamente.

### Accessori

Premere l'interruttore motore per selezionare questa modalità di accensione da utilizzare per alimentare, a motore spento, circuiti elettrici quali quello dell'impianto audio, degli specchietti retrovisori esterni e

della presa accessori. Selezionando questa posizione, il display informazioni nel quadro strumenti visualizza il seguente messaggio: "«ACC» POSIZIONE INTERRU DI ACCENSIONE". Per i dettagli, fare riferimento al paragrafo "Display informazioni" nella sezione INFORMAZIONI PRIMA DI METTERSI ALLA GUIDA.

### Inserimento

#### • Con motore spento

A motore spento, è possibile utilizzare dispositivi elettrici quali gli alzacristalli e i tergilcristalli. Selezionando questa modalità di accensione tramite la pressione dell'interruttore motore, il display informazioni nel quadro strumenti visualizza il seguente messaggio: "«ON» POSIZIONE INTERRU DI ACCENSIONE".

#### • Con motore acceso

Sono alimentati tutti i dispositivi elettrici. Dopo aver attivato questa modalità di accensione tramite l'interruttore motore, è possibile mettersi in marcia.

### Avviamento

#### • Veicoli con transaxle manuale

Purché si abbia con sé il telecomando del sistema di avviamento motore a pulsante senza chiave, premendo l'interruttore motore per selezionare questa modalità di accensione, il motore si avvia automaticamente. La leva del cambio, però, deve essere in posizione "N" e i pedali del freno e della frizione devono essere premuti.

#### • Veicoli con transaxle automatico

Purché si abbia con sé il telecomando del sistema di avviamento motore a pulsante senza chiave, premendo l'interruttore motore per selezionare questa modalità di accensione, il motore si avvia automaticamente. La leva del cambio, però, deve essere in posizione "P" e il pedale del freno deve essere premuto. Qualora fosse necessario riavviare il motore con veicolo in movimento, selezionare la posizione "N".

### AVVISO

**Non lasciate l'interruttore motore in posizione accessori o di inserimento quando il motore non è in funzione. Quando il motore è spento e l'interruttore si trova nelle suddette posizioni, non utilizzate la radio o altri accessori elettrici per un periodo di tempo prolungato onde evitare lo scaricamento della batteria al piombo-acido.**

#### NOTA:

- *Non occorre mantenere l'interruttore motore premuto fino all'avviamento.*
- *In presenza di onde o interferenze radio di notevole entità, è possibile che non si riesca né a spostare la modalità di accensione in posizione accessori o di inserimento, né ad avviare il motore utilizzando l'interruttore motore. In questo caso, il display informazioni nel quadro strumenti visualizzerà il seguente messaggio: "TELECOMANDO NON RILEVATO".*
- *Per il veicolo con batteria agli ioni di litio si potrebbe udire uno scatto in corrispondenza della batteria dopo aver spostato la modalità di accensione in posizione di inserimento o disinserimento. Questo è un suono di funzionamento normale.*

### Messaggio volante non sbloccato

Se il volante rimane bloccato premendo l'interruttore motore per spostare la modalità di accensione in posizione di inserimento, il display informazioni nel quadro strumenti visualizzerà il seguente messaggio: "GIRARE STERZO PER SBLOC-CARE". Per i dettagli, fare riferimento al paragrafo "Display informazioni" nella sezione INFORMAZIONI PRIMA DI METTERSI ALLA GUIDA.

#### NOTA:

*Se sul volante viene applicato un carico, lo sterzo potrebbe non sbloccarsi e la spia avvertenza sistema immobilizzatore/avviamento motore a pulsante senza chiave si accende. In questo caso, ruotate il volante a destra o a sinistra per scaricarlo e solo successivamente premete di nuovo l'interruttore motore per selezionare la modalità di accensione desiderata.*

### Sistema di avviamento motore a pulsante senza chiave (se in dotazione)

Se il telecomando del sistema di avviamento motore a pulsante senza chiave si trova all'interno della "zona di lavoro in abitacolo" (vedere la relativa spiegazione in questa sezione), è possibile utilizzare l'interruttore motore per avviare il motore e per selezionare una modalità di accensione (accessori o inserimento). Non solo, è anche possibile utilizzare le seguenti funzioni:

- funzione di apertura senza chiave. Per i dettagli, fare riferimento al paragrafo "Telecomando sistema di avviamento motore a pulsante senza chiave" nella sezione INFORMAZIONI PRIMA DI METTERSI ALLA GUIDA;
- funzione di blocco e sblocco delle porte (compreso il portellone) con il pulsante sulla maniglia. Per i dettagli, fare riferimento al paragrafo "Telecomando sistema di avviamento motore a pulsante senza chiave" nella sezione INFORMAZIONI PRIMA DI METTERSI ALLA GUIDA;
- funzione immobilizzatore (antifurto). Per i dettagli, fare riferimento al paragrafo "Sistema immobilizzatore" nella sezione INFORMAZIONI PRIMA DI METTERSI ALLA GUIDA.

### Illuminazione interruttore motore

L'interruttore motore è illuminato nei seguenti casi:

- quando il motore è spento e la porta lato guida è aperta oppure per 15 secondi dopo la chiusura della porta conducente. L'illuminazione si affievolisce e si spegne trascorsi 15 secondi;
- quando il motore è spento e le luci di posizione sono accese. L'illuminazione si spegne al disinserimento delle luci di posizione.
- quando il motore è in funzione e le luci di posizione e/o i fari sono accesi. L'illuminazione si spegne al disinserimento delle luci di posizione e/o dei fari.

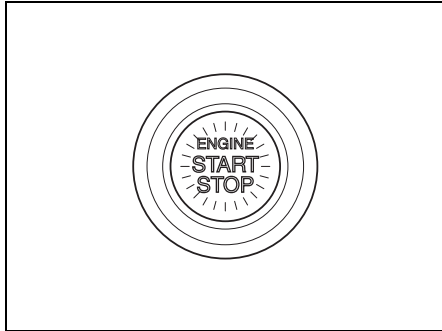

82K253

### NOTA:

*Per non scaricare la batteria, l'illuminazione si spegne automaticamente in presenza di entrambe le seguenti condizioni:*

- *i fari e le luci di posizione sono spenti;*
- *sono trascorsi 15 minuti dall'apertura della porta lato guida.*

### Selezione delle modalità di accensione

Quando si utilizza un accessorio elettrico o si controlla il funzionamento degli strumenti a motore spento, premere l'interruttore motore per selezionare la posizione accessori o inserimento come segue.

- 1) Prendere con sé il telecomando del sistema di avviamento motore a pulsante senza chiave e accomodarsi sul sedile del guidatore.
- 2) Transaxle manuale: senza premere il pedale della frizione, premere l'interruttore motore (1).  
Transaxle automatico: senza premere il pedale del freno, premere l'interruttore motore (1).

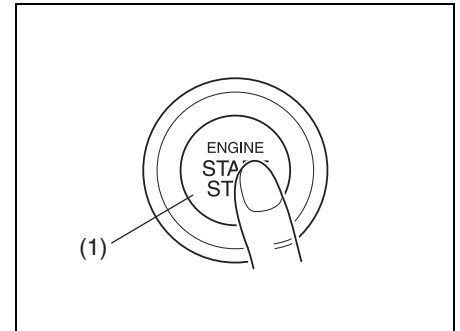

82K254

## FUNZIONAMENTO DEL VEICOLO

A ciascuna pressione dell'interruttore motore, la modalità di accensione cambia come descritto di seguito.

### Transaxle automatico

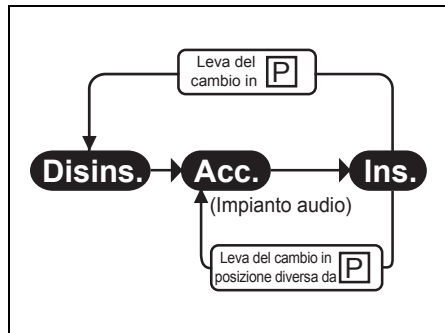

57L31006

### Transaxle manuale

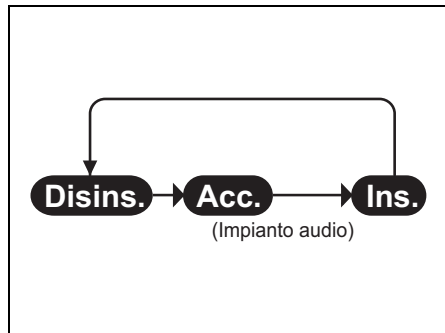

60MS117

NOTA:

- *Transaxle automatico* - se il selettore si trova in posizione diversa da "P" oppure se il pulsante sul pomello viene premuto con leva in posizione "P", non è possibile riportare la modalità di accensione su disinserimento.
- Selezionando le modalità di accensione, il display informazioni nel quadro strumenti visualizza alcuni messaggi. Per i dettagli, fare riferimento al paragrafo "Display informazioni" nella sezione INFORMAZIONI PRIMA DI METTERSI ALLA GUIDA.

### Se la spia di segnalazione principale lampeggia e non è possibile selezionare le modalità di accensione

Il telecomando del sistema di avviamento motore a pulsante senza chiave potrebbe non essere rilevato come presente all'interno della "zona di lavoro in abitacolo" (vedere la relativa spiegazione in questa sezione). Riprovare, verificando di avere con sé il telecomando. Se rimane impossibile selezionare le modalità di accensione, è probabile che la pila del telecomando sia scarica. Per poterne selezionare una, procedere come segue:

### ESEMPIO

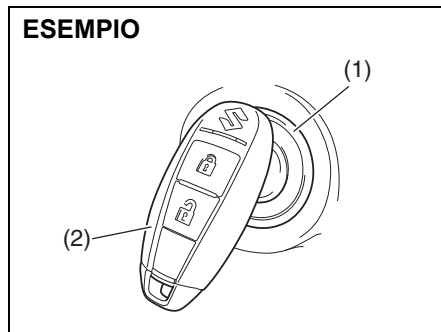

58MST0302

- 1) Senza premere il pedale del freno e della frizione, premere l'interruttore motore (1).
- 2) La spia di segnalazione principale nel quadro strumenti lampeggia e viene visualizzato il messaggio "POSIZIONE TELECOM. SU AVVIAMENTO" entro circa 10 secondi. Toccare l'interruttore motore con il pulsante di bloccaggio del telecomando (2) per circa 2 secondi.

**NOTA:**

- Se rimane impossibile selezionare le modalità di accensione, è probabile che il difetto risieda nel sistema di avviamento motore a pulsante senza chiave. In questo caso, fate controllare il sistema presso un concessionario SUZUKI autorizzato.
- La spia immobilizzatore/sistema di avviamento motore a pulsante senza chiave si accenderà per circa 5 secondi durante il lampeggiamento della spia di segnalazione principale. Inoltre, nel frattempo, il display informazioni nel quadro strumenti visualizzerà un messaggio. Per i dettagli, fate riferimento al paragrafo "Display informazioni" nella sezione INFORMAZIONI PRIMA DI METTERSI ALLA GUIDA.
- Il sistema può essere personalizzato affinché, a titolo di avvertimento, faccia suonare una volta il cicalino interno quando rileva che il telecomando si trova al di fuori dall'area di rilevamento. Per integrare questa personalizzazione, rivolgetevi al concessionario SUZUKI autorizzato di fiducia.

- Se la pila del telecomando è prossima ad esaurirsi, premendo l'interruttore motore per spostare la modalità di accensione in posizione di inserimento, sul display informazioni sarà visualizzato il messaggio corrispondente. Per i dettagli, fate riferimento al paragrafo "Display informazioni" nella sezione INFORMAZIONI PRIMA DI METTERSI ALLA GUIDA. Per i dettagli circa la sostituzione della pila, fate riferimento al paragrafo "Telecomando sistema di avviamento motore a pulsante senza chiave" nella sezione INFORMAZIONI PRIMA DI METTERSI ALLA GUIDA.

---

**Avvertenza "telecomando fuori portata"**

---

Quando una delle condizioni descritte sotto viene soddisfatta, il sistema emette una segnalazione di "telecomando fuori portata" facendo suonare i cicalini interno ed esterno. Contemporaneamente, si accende la spia immobilizzatore/sistema di avviamento motore a pulsante senza chiave e la spia di segnalazione principale inizia a lampeggiare:

- viene aperta, e poi successivamente chiusa, una qualsiasi porta mentre il telecomando si trova all'esterno del veicolo e il motore è in funzione oppure la modalità di accensione è stata spostata in posizione accessori o inserimento premendo l'interruttore motore;
- il telecomando non si trova all'interno del veicolo quando si tenta di avviare il motore dopo aver spostato la modalità di accensione in posizione accessori o inserimento premendo l'interruttore motore.



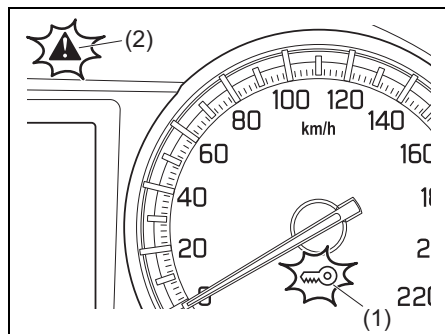

83RM045

- (1) Spia immobilizzatore/sistema di avviamento motore a pulsante senza chiave (lampeggiante)
- (2) Spia di segnalazione principale (lampeggiante)

### NOTA:

- Se si attiva la segnalazione, individuate quanto prima il telecomando.
- Durante la segnalazione, tutti i tentativi di avviamento del motore non andranno a buon fine. Questa situazione sarà anche indicata da un messaggio visualizzato sul display informazioni del quadro strumenti. Per i dettagli, fate riferimento al paragrafo "Display informazioni" nella sezione **INFORMAZIONI PRIMA DI METTERSI ALLA GUIDA**.
- Solitamente, poco dopo aver riportato il telecomando all'interno del veicolo, la spia immobilizzatore/sistema di avviamento motore a pulsante senza chiave deve spegnersi e la spia di segnalazione principale deve smettere di lampeggiare. Se così non fosse, portate la modalità di accensione in posizione di disinserimento premendo l'interruttore motore, quindi eseguite l'operazione di avviamento. Vedete "Avviamento/Arresto del motore" in questa sezione.
- Il guidatore deve portare sempre con sé il telecomando.

### Zona di lavoro in abitacolo per avviamento motore, selezione della modalità di accensione e avvertenza "telecomando fuori portata"

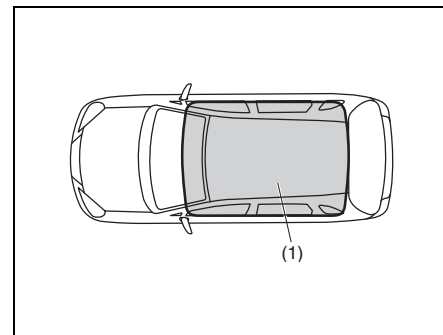

61MM0B002

- (1) Area di utilizzabilità in abitacolo

La "zona di lavoro in abitacolo" per queste funzioni è definita come l'insieme degli spazi interni fatta eccezione per l'area sopra la plancia portastrumenti.

NOTA:

- Anche quando il telecomando si trova all'interno dell'area di utilizzabilità in abitacolo, se si verifica una delle condizioni descritte di seguito, potreste non essere in grado di avviare il motore o di selezionare le modalità di accensione e potrebbe comparire l'avvertenza "telecomando fuori portata":
  - Pila del telecomando scarica
  - Telecomando disturbato da segnali o interferenze radio di notevole entità
  - Telecomando a contatto con/coperto da oggetti metallici
  - Telecomando nel cassetto portaoggetti o in una tasca della porta
  - Telecomando nella tasca dell'aletta parasole o sul pavimento
- Anche quando il telecomando si trova all'esterno della zona di lavoro in abitacolo, se si verifica una delle condizioni descritte di seguito, potreste essere in grado di avviare il motore o di selezionare le modalità di accensione. In questo caso, l'avvertenza "telecomando fuori portata" potrebbe non comparire:
  - Telecomando fuori dal veicolo, ma vicino ad una porta.
  - Telecomando sulla plancia portastrumenti.

## Leva del freno di stazionamento

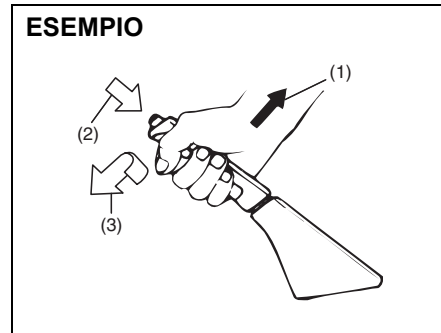

54G039

- (1) Inserimento
- (2) Disinserimento
- (3) Disinserimento

La leva del freno di stazionamento si trova fra i due sedili anteriori. Per inserire il freno di stazionamento, è necessario premere il pedale del freno e tirare la leva verso l'alto. Per disinserirlo, premere il pedale del freno, tirare leggermente la leva, premere con il pollice il pulsante posto sulla sua estremità e abbassarla fino a riportarla nella posizione originale.

Nei veicoli con transaxle automatico, inserire sempre il freno di stazionamento prima di spostare il selettore del cambio in "P". Parcheggiando in pendenza e innestando la marcia "P" prima di inserire il freno di stazionamento, alla ripartenza, il peso del veicolo potrebbe rendere difficoltoso il disinnesto di tale marcia.

Prima di partire, prima ancora di disinserire il freno di stazionamento, spostare il selettore dalla posizione "P".

### ⚠ AVVERTENZA

- **Non guidate mai con il freno di stazionamento inserito altrimenti rischiate di surriscaldare il freno posteriore compromettendone l'efficienza o la durata oppure di danneggiarlo in modo permanente.**
- **Se il freno di stazionamento non è in grado di trattenere saldamente il veicolo oppure non può essere disinserito del tutto, portate immediatamente il veicolo presso un concessionario SUZUKI.**

### AVVERTENZA

Inserite sempre il freno di stazionamento a fondo prima di abbandonare il veicolo per evitare che quest'ultimo si muova accidentalmente provocando lesioni o danni. Prima di parcheggiare, nei veicoli provvisti di transaxle manuale, assicuratevi di aver inserito la retromarcia o la prima marcia, mentre nei veicoli provvisti di transaxle automatico, assicuratevi che il selettore sia in posizione "P". Ricordatevi di inserire il freno di stazionamento a fondo anche se avete innestato la marcia o messo il cambio su "P".

### AVVERTENZA

Quando parcheggiate il veicolo nei periodi particolarmente freddi, osservate la seguente procedura:

- 1) inserite il freno di stazionamento;
- 2) nei veicoli con transaxle manuale, spegnete il motore, quindi inserite la retromarcia o la prima; nei veicoli con transaxle automatico, portate il selettore marce in "P" e spegnete il motore;
- 3) uscite dal veicolo e inserite i cunei sotto le ruote;
- 4) disinserite il freno di stazionamento.

Quando rientrate nel veicolo dovete sempre ricordarvi di inserire prima il freno di stazionamento e poi di rimuovere i cunei.

### AVVERTENZA

Non lasciate accendini, bombolette spray, lattine o articoli in plastica (quali occhiali, astucci CD, ecc.) a bordo del veicolo riscaldato dal sole. La temperatura all'interno del veicolo potrebbe causare:

- perdite di gas dall'accendino o dalla bomboletta spray con possibili incendi;
- deformazione o incrinatura di occhiali, tessere di plastica o astucci CD;
- possibile rottura delle lattine.

### **Cicalino leva freno di stazionamento tirata**

Dopo aver avviato il motore, se la leva del freno di stazionamento non è ancora stata rilasciata, si attiverà un apposito cicalino in modo intermittente. Controllare che il freno di stazionamento sia completamente rilasciato e che la relativa spia si spenga.

## Pedali

### Transaxle manuale

#### ESEMPIO

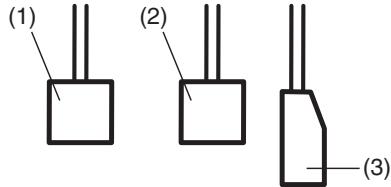

80J2121

### Transaxle automatico

#### ESEMPIO

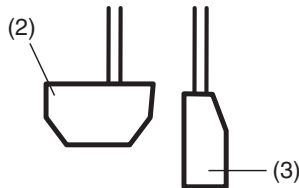

80J2122

### Pedale della frizione (1)

#### (veicoli con transaxle manuale)

Il pedale della frizione è utilizzato per interrompere la trasmissione del moto alle ruote quando si avvia e si arresta il motore o si cambia marcia. Premendo il pedale si sblocca la frizione.

#### ⚠ AVVERTENZA

**Non guidate con il piede appoggiato sul pedale della frizione perché potrebbe aumentarne l'usura, danneggiarlo o ridurre inaspettatamente la capacità frenante del motore.**

### Pedale del freno (2)

Questo veicolo SUZUKI è dotato di freni anteriori e posteriori a disco. Premendo il pedale del freno si inseriscono entrambe le coppie di freni.

Frenando, si potrebbe sentire uno stridio. Questo avviene normalmente in base a fattori ambientali come il freddo, l'umidità, la neve, ecc.

#### ⚠ AVVERTENZA

**Se lo stridio dei freni è eccessivo e si sente tutte le volte che li usate, fateli controllare presso il concessionario SUZUKI.**

#### ⚠ AVVERTENZA

**Non usate continuamente i freni, né lasciate il piede appoggiato sul pedale. Diversamente, potrebbero surriscaldarsi e perdere di capacità frenante tanto da richiedere uno spazio maggiore per risultare efficaci, o danneggiarsi in maniera permanente.**

### Pedale dell'acceleratore (3)

Questo pedale serve a regolare i giri del motore. Premendo il pedale dell'acceleratore, aumenta la potenza erogata e quindi la velocità del veicolo.

#### NOTA:

*Il veicolo è dotato di sistema BOS (Brake Override System). Premendo contemporaneamente il pedale dell'acceleratore e quello del freno, la potenza del motore potrebbe essere inibita.*

### Avviamento/Arresto del motore (veicoli privi di sistema di avviamento motore a pulsante senza chiave)

#### Avviamento motore

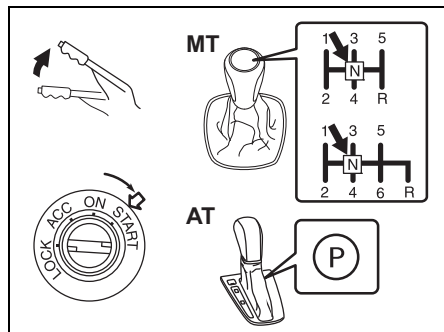

- 1) Controllare che il freno di stazionamento sia inserito completamente.
- 2) Per facilitare l'avviamento del motore, disinserire tutti i carichi quali i fari e il climatizzatore.
- 3) Modelli con transaxle manuale: innestare la posizione "N". Premere a fondo il pedale della frizione e quello del freno.  
Modelli con transaxle automatico: inserire la posizione di "P".

- 4) Senza premere l'acceleratore, avviare il motore girando la chiave in posizione "START". Una volta avviato il motore, rilasciare immediatamente la chiave.

#### AVVISO

- **Veicoli con transaxle automatico:** qualora fosse necessario riavviare il motore con veicolo in movimento, selezionare la posizione "N". In caso contrario, il motore e il transaxle potrebbero danneggiarsi.
- A protezione della batteria al piombo-acido e del motorino di avviamento, quest'ultimo si arresta automaticamente se viene fatto girare con la chiave in "START" per oltre 12 secondi per volta. Ruotate la chiave in posizione "LOCK" e attendete più di 30 secondi prima di riprovare. Se il motore continua a non partire dopo avere effettuato diversi tentativi, consultate il concessionario SUZUKI o un'officina qualificata. Se il motore si avvia, il motorino di avviamento si arresterà automaticamente.
- **Non cercate di avviare il motore spingendolo o trainandolo oppure facendolo procedere in folle giù per una discesa;** questo metodo di avviamento può infatti provocare danni al convertitore catalitico o altre parti.

#### NOTA:

- *Veicoli con transaxle automatico:* i veicoli con transaxle automatico sono dotati di dispositivo di bloccaggio del motorino di avviamento. Il motore si avvia soltanto quando la leva del cambio si trova in posizione "P" o "N".
- *Per il modello con motore K14D:* se la temperatura ambiente è inferiore a  $-10\text{ }^{\circ}\text{C}$  ( $14\text{ }^{\circ}\text{F}$ ) quando il motore è avviato, si potrebbe udire a intermittenza un forte rumore proveniente dal vano motore. Il rumore si fermerà non appena il motore si sarà scaldato. Questa situazione non è indice di malfunzionamento.

## Avviamento del motore in zone fredde (per modello con motore K14D)

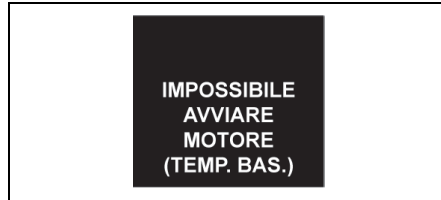

83RM02050

Quando la temperatura della batteria agli ioni di litio diventa estremamente bassa (circa  $-35\text{ }^{\circ}\text{C}$  ( $-31\text{ }^{\circ}\text{F}$  o inferiore), specialmente nelle zone fredde, il motore non può essere avviato. In questo caso, portando il commutatore di accensione in posizione di inserimento, il cicalino posto nell'abitacolo suona e il display informazioni indica "IMPOSSIBILE AVVIARE MOTORE (TEMP. BAS.)". Inoltre, la spia carica batteria insufficiente si accende e la spia ENG A-STOP "OFF" lampeggia. In questo caso, premere l'interruttore motore per selezionare la modalità di disinserimento e spegnere immediatamente il motore. Come soluzione, attendere l'aumento della temperatura ambiente e avviare il motore quando la temperatura della batteria agli ioni di litio si alza.

Durante la guida, se la temperatura della batteria agli ioni di litio diventa estremamente bassa (circa  $-35\text{ }^{\circ}\text{C}$  ( $-31\text{ }^{\circ}\text{F}$ ) o inferiore), la situazione verrà segnalata dal suono del cicalino nell'abitacolo, mentre la spia carica batteria insufficiente e la spia ENG A-STOP "OFF" inizieranno a lampeggiare. Il motore non si arresta a breve, tuttavia, dato che la batteria al piombo-acido non è carica, spostate il veicolo in un luogo sicuro non appena possibile. Premere l'interruttore motore per selezionare la modalità di disinserimento e spegnere il motore.

Attendere l'aumento della temperatura ambiente e avviare il motore quando la temperatura della batteria agli ioni di litio si alza.

### NOTA:

- Quando la temperatura della batteria agli ioni di litio è estremamente bassa (circa  $-35\text{ }^{\circ}\text{C}$  ( $-31\text{ }^{\circ}\text{F}$  o inferiore), specialmente nelle zone fredde, riscaldare l'abitacolo utilizzando un riscaldatore disponibile sul mercato e avviate il motore quando la temperatura della batteria agli ioni di litio si alza. Quando utilizzate il riscaldatore, seguite le istruzioni per l'uso in sicurezza riportate nel manuale allegato.
- Quando il veicolo è depositato in zone fredde con una temperatura di circa  $-35\text{ }^{\circ}\text{C}$  ( $-31\text{ }^{\circ}\text{F}$ ) o inferiore, parcheggiate in un garage o simili per evitare che la temperatura della batteria agli ioni di litio scenda a valori molto bassi.

## Arresto del motore

### ▲ AVVERTENZA

Tranne in caso di emergenza, non arrestate mai il motore con veicolo in movimento. Se si arresta il motore a veicolo in movimento il volante si blocca, rendendo impossibile sterzare. Potreste rimanere coinvolti in un incidente. Evitate di arrestare il motore durante la marcia.

### AVVISO

- **Veicoli con transaxle automatico:**  
L'arresto del motore a veicolo in movimento può arrecare danni al transaxle automatico. Evitate di arrestare il motore durante la marcia.
- **Veicoli dotati di motore con turbocompressore:**  
Quando arrestate il motore dopo avere percorso una salita o avere marciato ad alta velocità, lasciatelo girare al minimo per un minuto o più (se non è proibito) per far raffreddare il turbocompressore e l'olio motore. Questa operazione serve a evitare il deterioramento eccessivo dell'olio motore che potrebbe danneggiare i cuscinetti del turbocompressore.

### Avviamento/Arresto del veicolo (veicoli con sistema di avviamento motore a pulsante senza chiave)

#### Avviamento motore

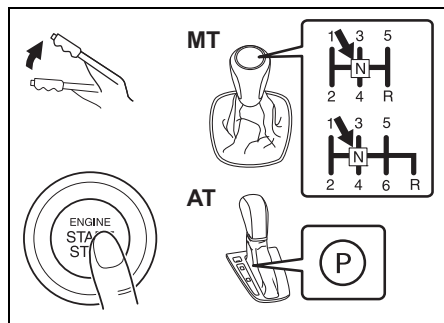

- 1) Controllare che il freno di stazionamento sia inserito completamente.
- 2) Per facilitare l'avviamento del motore, disinserire tutti i carichi quali i fari e il climatizzatore.
- 3) Veicoli con transaxle manuale: inserire la posizione "N". Premere a fondo il pedale della frizione e quello del freno.  
Veicoli con transaxle automatico: inserire la posizione "P". Mantenere il pedale freno premuto a fondo.

- 4) Il display informazioni nel quadro strumenti visualizzerà il messaggio "SPIN-GERE INTERRUPT. ACCENSIONE".

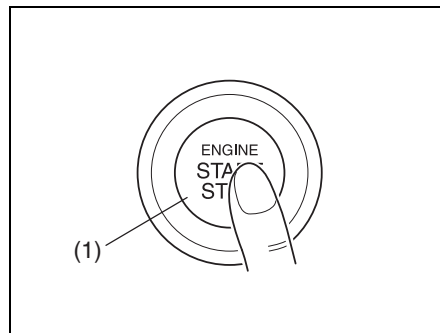

82K254

- 5) Senza premere l'acceleratore, premere l'interruttore motore (1). Una volta avviato il motore, il motorino di avviamento si arresterà automaticamente.

- Anche se non si riesce ad avviare il motore, dopo circa 12 secondi il motorino di avviamento smette automaticamente di girare. In questo caso, premere l'interruttore motore per selezionare la modalità di disinserimento e riavviare il motore.

- Se si verifica un problema con il sistema, il motore non si avvierà automaticamente anche se l'interruttore è premuto. In caso il motorino di avviamento non si avvia o si spenga immediatamente, avviare il motore seguendo questa procedura.
  - a. Premere l'interruttore motore per spostare la modalità di accensione in posizione di inserimento.
  - b. Effettuare la procedura sopra indicata dal passo 1) al passo 3).
  - c. Mantenere premuto l'interruttore motore fino all'avviamento del motore. Togliere il dito dall'interruttore motore a motore avviato.

**AVVISO**

- Se il motore non si avvia, premete l'interruttore motore per selezionare la modalità di disinserimento e attendete più di 30 secondi prima di riprovare, per proteggere la batteria al piombo-acido e il motorino di avviamento. Se il motore continua a non partire dopo avere effettuato diversi tentativi, consultate il concessionario SUZUKI o un'officina qualificata.
- Non cercate di avviare il motore spingendolo o trainandolo oppure facendolo procedere in folle giù per una discesa; questo metodo di avviamento può infatti provocare danni al convertitore catalitico o altre parti.

NOTA:

- Per avviare il motore, non è necessario mantenere l'interruttore motore premuto.
- Veicoli con transaxle manuale: il motore montato sui veicoli con transaxle manuale si avvia soltanto premendo il pedale frizione.
- Veicoli con transaxle automatico: i veicoli con transaxle automatico sono dotati di dispositivo di bloccaggio del motorino di avviamento. Il motore si avvia soltanto quando la leva del cambio si trova in posizione "P" o "N".
- Durante la procedura di avviamento del motore, i messaggi che appariranno sul display informazioni saranno di grande aiuto. Per i dettagli, fate riferimento al paragrafo "Display informazioni" nella sezione INFORMAZIONI PRIMA DI METTERSI ALLA GUIDA.
- Per il modello con motore K14D: se la temperatura ambiente è inferiore a  $-10\text{ }^{\circ}\text{C}$  ( $14\text{ }^{\circ}\text{F}$ ) quando il motore è avviato, si potrebbe udire a intermittenza un forte rumore proveniente dal vano motore. Il rumore si fermerà non appena il motore si sarà scaldato. Questa situazione non è indice di malfunzionamento.

**Avviamento del motore in zone fredde (per modello con motore K14D)**

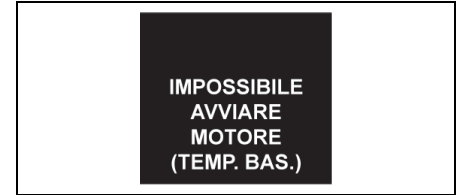

83RM02050

Quando la temperatura della batteria agli ioni di litio diventa estremamente bassa (circa  $-35\text{ }^{\circ}\text{C}$  ( $-31\text{ }^{\circ}\text{F}$  o inferiore), specialmente nelle zone fredde, il motore non può essere avviato. In questo caso, portando la modalità di accensione in posizione di inserimento, il cicalino posto nell'abitacolo suona e il display informazioni indica "IMPOSSIBILE AVVIARE MOTORE (TEMP. BAS.)". Inoltre, la spia carica batteria insufficiente si accende e la spia ENG A-STOP "OFF" lampeggia. In questo caso, premere l'interruttore motore per selezionare la modalità di disinserimento e spegnere immediatamente il motore. Come soluzione, attendere l'aumento della temperatura ambiente e avviare il motore quando la temperatura della batteria agli ioni di litio si alza.



Durante la guida, se la temperatura della batteria agli ioni di litio diventa estremamente bassa (circa  $-35\text{ }^{\circ}\text{C}$  ( $-31\text{ }^{\circ}\text{F}$ ) o inferiore), la situazione verrà segnalata dal suono del cicalino nell'abitacolo, mentre la spia carica batteria insufficiente e la spia ENG A-STOP "OFF" inizieranno a lampeggiare. Il motore non si arresta a breve, tuttavia, dato che la batteria al piombo-acido non è carica, spostare il veicolo in un luogo sicuro non appena possibile. Premere l'interruttore motore per selezionare la modalità di disinserimento e spegnere il motore.

Attendere l'aumento della temperatura ambiente e avviare il motore quando la temperatura della batteria agli ioni di litio si alza.

### NOTA:

- *Quando la temperatura della batteria agli ioni di litio è estremamente bassa (circa  $-35\text{ }^{\circ}\text{C}$  ( $-31\text{ }^{\circ}\text{F}$ ) o inferiore), specialmente nelle zone fredde, riscaldare l'abitacolo utilizzando un riscaldatore disponibile sul mercato e avviate il motore quando la temperatura della batteria agli ioni di litio si alza. Quando si utilizza il riscaldatore, seguite le istruzioni per l'uso in sicurezza riportate nel manuale allegato.*
- *Quando il veicolo è depositato in zone fredde con una temperatura di circa  $-35\text{ }^{\circ}\text{C}$  ( $-31\text{ }^{\circ}\text{F}$ ) o inferiore, parcheggiatelo in un garage o simili per evitare che la temperatura della batteria agli ioni di litio scenda a valori molto bassi.*

### Arresto del motore

- Premere l'interruttore motore per arrestare il motore una volta che il veicolo si è completamente fermato.
- Se il motore rimane fermo dopo essere stato arrestato in maniera inaspettata oppure, se prima dell'arresto è stato portato su di giri, si potrebbe avvertire un ticchettio all'accensione. Questa situazione non è indice di malfunzionamento. Prima di spegnerlo, lasciare il motore al minimo.



### AVVERTENZA

**Tranne in caso di emergenza, non arrestate mai il motore con veicolo in movimento. Se si arresta il motore a veicolo in movimento il volante si blocca, rendendo impossibile sterzare. Potreste rimanere coinvolti in un incidente. Evitate di arrestare il motore durante la marcia.**

### AVVISO

- **Veicoli con transaxle automatico:**  
**L'arresto del motore a veicolo in movimento può arrecare danni al transaxle automatico. Evitate di arrestare il motore durante la marcia.**
- **Veicoli dotati di motore con turbocompressore:**  
**Quando arrestate il motore dopo avere percorso una salita o avere marciato ad alta velocità, lasciatelo girare al minimo per un minuto o più (se non è proibito) per far raffreddare il turbocompressore e l'olio motore. Questa operazione serve a evitare il deterioramento eccessivo dell'olio motore che potrebbe danneggiare i cuscinetti del turbocompressore.**

## **Arresto di emergenza**

In caso di emergenza, arrestare il motore premendo brevemente il relativo interruttore per oltre 3 volte o mantenendolo premuto per oltre 2 secondi con veicolo in movimento.

### **NOTA:**

*Tranne in caso di emergenza, non arrestate mai il motore con veicolo in movimento.*

*Quando il motore è fermo, le operazioni di sterzata e frenata richiedono un maggiore sforzo. Vedete "Impianto frenante" in questa sezione.*

## **Se la spia di segnalazione principale lampeggia ed è impossibile avviare il motore**

È possibile che il telecomando del sistema di avviamento motore a pulsante senza chiave non venga rilevato presente all'interno dell'area di utilizzabilità in abitacolo. Riprovare, verificando di avere con sé il telecomando. Se rimane impossibile avviare il motore, è probabile che la pila del telecomando sia scarica. Per avviare il motore, procedere come segue:

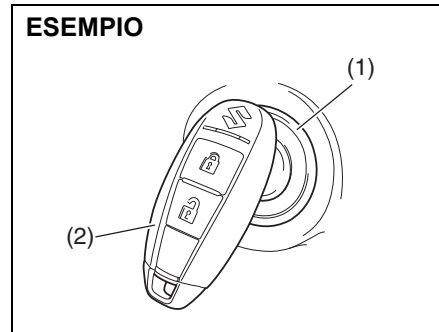

58MST0302

- 1) Controllare che il freno di stazionamento sia inserito completamente.
- 2) Veicoli con transaxle manuale: inserire la posizione "N". Mantenere premuti a fondo entrambi i pedali frizione e freno.  
Veicoli con transaxle automatico:

se la leva del cambio non si trova in posizione "P", spostare in posizione "P". Mantenere il pedale freno premuto a fondo.

- 3) Il display informazioni nel quadro strumenti visualizzerà il messaggio "SPIN-GERE INTERRUPT. ACCENSIONE". Premere l'interruttore motore (1).
- 4) La spia di segnalazione principale nel quadro strumenti lampeggia entro circa 10 secondi. Toccare l'interruttore motore con il lato pulsante di bloccaggio sul telecomando (2) per circa 2 secondi.

### **NOTA:**

- Se, dopo svariati tentativi effettuati secondo il metodo descritto sopra, il motore continua a non avviarsi, è probabile che il difetto sia causato da altro, ad esempio dal basso livello di carica della batteria al piombo-acido.  
Rivolgetevi a un concessionario SUZUKI o a un'officina qualificata per un controllo.
- La spia immobilizzatore/sistema di avviamento motore a pulsante senza chiave si accenderà per circa 5 secondi durante il lampeggiamento della spia di segnalazione principale. Inoltre, nel frattempo, il display informazioni visualizzerà un messaggio. Per i dettagli, fate riferimento al paragrafo "Display informazioni" nella sezione INFORMAZIONI PRIMA DI METTERSI ALLA GUIDA.

- *Il sistema può essere personalizzato affinché, a titolo di avvertimento, faccia suonare una volta il cicalino interno quando rileva che il telecomando si trova al di fuori dall'area di rilevamento. Per la personalizzazione, rivolgersi a un concessionario SUZUKI o a un'officina qualificata.*
- *Se la pila del telecomando è prossima ad esaurirsi, premendo l'interruttore motore per spostare la modalità di accensione in posizione di inserimento, sul display informazioni sarà visualizzato il messaggio corrispondente. Per i dettagli circa la sostituzione della pila, fate riferimento al paragrafo "Telecomando sistema di avviamento motore a pulsante senza chiave" nella sezione INFORMAZIONI PRIMA DI METTERSI ALLA GUIDA.*

### Riposizionamento della modalità di accensione su disinserimento

Per questioni di sicurezza, sui veicoli con transaxle automatico, la modalità di accensione può essere riposizionata su disinserimento premendo l'interruttore motore soltanto quando il selettore è in posizione "P", senza premere il pulsante sul pomello.

#### NOTA:

*Sui modelli con transaxle automatico, l'interruttore motore non può essere riposizionato su disinserimento se la leva del cambio è in posizione di marcia diversa da "P".*

*Alcuni problemi quali i guasti del sistema motore possono impedire il riposizionamento dell'interruttore motore in modalità di disinserimento. In questo caso, dopo aver eseguito le azioni descritte di seguito, fate controllare il veicolo da un concessionario SUZUKI autorizzato:*

- *Bloccate le porte con la chiave onde evitare furti (i pulsanti sulle maniglie e il telecomando sistema di avviamento motore a pulsante senza chiave non sono in grado di effettuare il bloccaggio).*
- *Scollegate il cavo negativo dalla batteria per evitarne lo scaricamento.*

### Cicalino modalità di disinserimento

Se si apre la porta lato guida senza aver riposizionato la modalità di accensione su disinserimento tramite l'interruttore motore, suonerà un cicalino per avvisare il guidatore della situazione.

- *Se si apre la porta lato guida dopo aver premuto l'interruttore motore per spostare la modalità di accensione in posizione accessori, il cicalino interno suona ad intermittenza.*
- *Il cicalino smetterà di suonare dopo aver premuto l'interruttore motore due volte, ossia riportando la modalità di accensione su disinserimento.*

#### NOTA:

*Ogni volta che vi allontanate dal veicolo, assicuratevi di riportare la modalità di accensione in posizione di disinserimento utilizzando l'interruttore motore, quindi bloccate le porte. Se non riportate la modalità di accensione in posizione di disinserimento, non potrete usare l'interruttore di richiesta, né il telecomando sistema di avviamento motore a pulsante senza chiave per bloccare le porte.*

### Cicalino bloccasterzo

Se, a causa di un guasto nel sistema, il bloccasterzo non si inserisce portando la modalità di accensione su disinserimento tramite l'interruttore motore e aprendo o chiudendo una porta (o il portellone), il cicalino interno indicherà questa condi-

zione tramite l'emissione di segnali acustici brevi e ripetuti. In questo caso, fare controllare il veicolo da un concessionario SUZUKI autorizzato.

**Filtro antiparticolato benzina (GPF)  
(per modelli con motore K10C,  
K14C e K14D)**

La finalità del GPF è filtrare le particelle di particolato presenti nei gas di scarico quindi, in base alle condizioni di guida, il GPF potrebbe intasarsi. Per pulirsi, il GPF adotta una funzione di rigenerazione che brucia le particelle di particolato accumulate, elevando la temperatura dei gas di scarico durante la marcia o in regime di minimo.

Pertanto, quando nel filtro GPF si accumula una certa quantità di particolato, esso provvederà automaticamente alla propria rigenerazione onde evitare l'intasamento. Alla luce di ciò, in fase di combustione del particolato, è normale che la rumorosità del motore sia di poco superiore alla norma e/o che la temperatura dei gas di scarico aumenti.

**▲ ATTENZIONE**

**Quando il motore è in funzione, tenetevi a debita distanza dal tubo di scarico perché se il GPF è in fase di rigenerazione, la temperatura dei gas in uscita può essere più alta.**

**Spia di avvertenza GPF**

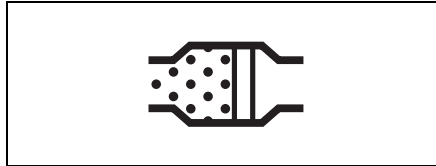

64J244

La spia di avvertenza GPF si accende durante la marcia per indicare che il filtro GPF è quasi intasato. Quando la spia GPF si accende, procedere con la rigenerazione del filtro GPF. Per spegnere la spia, lasciare il motore acceso fino al completamento della rigenerazione.

Il processo dura normalmente 25 minuti. Per ottenere le condizioni ottimali per concludere il processo, continuare a guidare ad una velocità di almeno 50 km/h (31 mph) e un regime motore non inferiore a 2000 giri/min.

In ogni caso, è necessario guidare con prudenza, prestando attenzione alle condizioni del traffico e osservando i limiti di velocità stabiliti dal codice stradale.

Continuare la marcia fino allo spegnimento della spia che indica il termine della rigenerazione del filtro GPF.

**AVVISO**

**Quando la spia GPF si accende, procedete con la rigenerazione del filtro GPF. La mancata rigenerazione del filtro GPF provocherà un malfunzionamento del veicolo dovuto al filtro intasato.**

## Uso del transaxle

### AVVERTENZA

Non appendete oggetti sulla leva del cambio, né lasciatevi la mano appoggiata sopra. In caso contrario, potrebbe non funzionare correttamente e causare inconvenienti con possibili incidenti inattesi.

## Transaxle manuale

### Modello 5MT

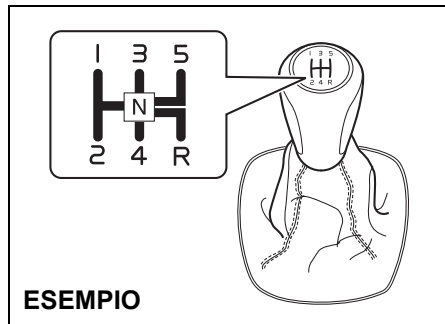

79MH0303

### Modello 6MT

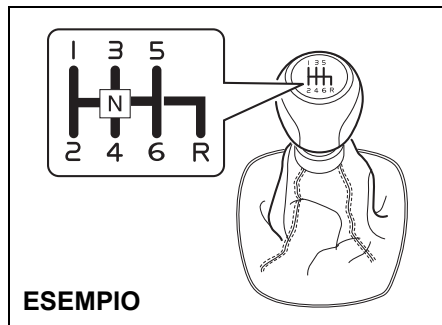

61MS2A004

### Partenza

Per partire, premere a fondo il pedale della frizione e inserire la prima marcia. Dopo avere disinserito il freno di stazionamento, rilasciare la frizione con gradualità. Udendo un cambio nel suono del motore, premere lentamente l'acceleratore continuando a rilasciare la frizione per gradi.

### Cambio marce

Tutte le marce avanti sono sincronizzate il che garantisce cambi silenziosi e facili. Premere sempre il pedale della frizione fino in fondo prima di cambiare marcia. Tenere il regime del motore sotto controllo per evitare che raggiunga la zona rossa del contagiri.

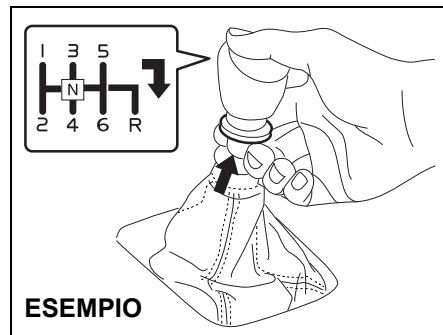

61MS2A005

Retromarcia (modello 6MT): sollevare l'anello e, contemporaneamente, spostare la leva a destra e innestare la marcia.

**Velocità massime ammesse in scalata**

**Per modelli con motore M16A**

Passaggio ad una marcia inferiore	km/h (mph)
2 <sup>a</sup> -1 <sup>a</sup>	45 (28)
3 <sup>a</sup> -2 <sup>a</sup>	90 (56)
4 <sup>a</sup> -3 <sup>a</sup>	135 (84)
5 <sup>a</sup> -4 <sup>a</sup>	190 (118)*

**Per modelli con motore K10C**

Passaggio ad una marcia inferiore	km/h (mph)
2 <sup>a</sup> -1 <sup>a</sup>	40 (25)
3 <sup>a</sup> -2 <sup>a</sup>	80 (50)
4 <sup>a</sup> -3 <sup>a</sup>	125 (78)
5 <sup>a</sup> -4 <sup>a</sup>	170 (106)*

**Per modelli con motore K14C**

Passaggio ad una marcia inferiore	km/h (mph)
2 <sup>a</sup> -1 <sup>a</sup>	45 (28)
3 <sup>a</sup> -2 <sup>a</sup>	85 (53)
4 <sup>a</sup> -3 <sup>a</sup>	130 (81)
5 <sup>a</sup> -4 <sup>a</sup>	175 (109)*
6 <sup>a</sup> -5 <sup>a</sup>	210 (130)*

**Per modelli con motore K14D**

Passaggio ad una marcia inferiore	km/h (mph)
2 <sup>a</sup> -1 <sup>a</sup>	20 (12)
3 <sup>a</sup> -2 <sup>a</sup>	90 (55)
4 <sup>a</sup> -3 <sup>a</sup>	145 (90)
5 <sup>a</sup> -4 <sup>a</sup>	200 (124)*
6 <sup>a</sup> -5 <sup>a</sup>	240 (149)*

*\*NOTA:*

*Potrebbe accadere che non riusciate ad accelerare alla velocità massima ammessa a causa delle condizioni di guida e/o del veicolo.*

**AVVISO**

**Quando effettuate una scalata, verificate che la velocità del veicolo non sia superiore a quella massima ammessa per la marcia stessa, onde evitare di danneggiare gravemente motore e cambio.**

**⚠ AVVERTENZA**

- **Riducete la velocità e scalate prima di affrontare una discesa lunga o ripida. Con una marcia inferiore vi sarà possibile sfruttare il freno motore. Evitate di usare continuamente i freni per non farli surriscaldare, con il rischio di danneggiarli.**
- **Quando guidate su strade scivolose, rallentate prima di scalare marcia. Eccessivi e/o improvvisi cambiamenti nella velocità del motore potrebbero provocare una perdita di trazione e, quindi, di controllo del veicolo.**

**AVVISO**

**Assicuratevi di aver fermato completamente il veicolo prima di ingranare la retromarcia.**

## AVVISO

- Per evitare di danneggiare la frizione, non utilizzate il relativo pedale come appoggio per il piede quando state guidando o per mantenere il veicolo fermo in salita. Premete il pedale della frizione fino in fondo quando cambiate marcia.
- Quando cambiate marcia o state per avviare il veicolo, evitate di imballare il motore perché in questo modo ne riducete la vita ed impedite un cambio marce fluido e scorrevole.

## Transaxle automatico a 6 velocità

### Selettore

#### ESEMPIO

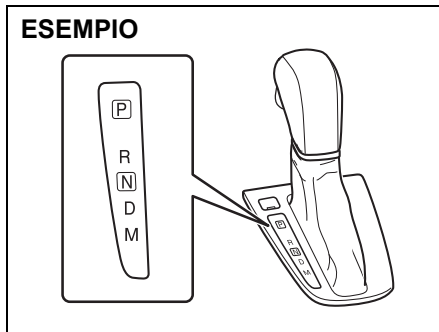

71LS10302

Il selettore del cambio è progettato in maniera da poter essere spostato dalla posizione "P" solo se il commutatore di accensione è su "ON" o la modalità di accensione è in posizione di inserimento e il pedale del freno viene premuto.

### ⚠ AVVERTENZA

**Premete sempre il pedale del freno prima di passare da "P" (o "N", folle, se il veicolo è fermo) ad una marcia superiore o alla retromarcia, onde evitare che il veicolo si muova inaspettatamente quando effettuate la cambiata.**

Il selettore è dotato di meccanismo di bloccaggio che evita l'innesto accidentale di una marcia. Per spostare il selettore:

#### ESEMPIO

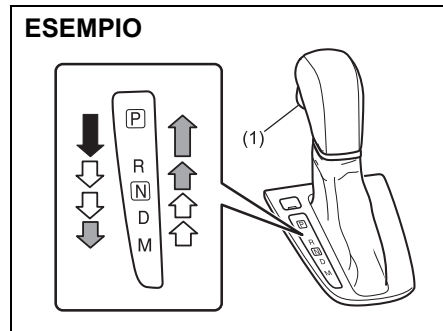

71LS10303

#### (1) Pulsante sul pomello

↓	Cambiata effettuata premendo il pulsante (1) sul pomello e il pedale del freno
↑ ↓	Cambiata effettuata premendo il pulsante (1) sul pomello
↑ ↓	Cambiata effettuata senza premere il pulsante (1) sul pomello

NOTA:

- *Spostate sempre il selettore senza premere il pulsante (1) sul pomello tranne in caso di innesto da "P" a "R", da "D" a "M", da "N" a "R" o da "R" a "P". Se premete sempre il pulsante (1) per selezionare una marcia, esiste il rischio che selezionate "P", "R" o "M" per errore.*
- *Se il ginocchio del conducente o del passeggero urta il selettore durante la guida, questo potrebbe spostarsi e, di conseguenza, potrebbe inavvertitamente innestare una marcia.*

Utilizzare le posizioni del selettore come segue:

**"P" (parcheggio)**

Utilizzare questa posizione per bloccare il transaxle con veicolo parcheggiato o con motore in fase di avviamento. Innestare la posizione "P" soltanto quando il veicolo è completamente fermo.

**"R" (retromarcia)**

Utilizzare questa posizione per invertire il senso di marcia del veicolo da fermo. Prima di inserire la retromarcia, verificare che il veicolo sia completamente fermo.

<b>AVVISO</b>
<p><b>Non spostate il selettore in "R" se state avanzando in quanto ciò potrebbe danneggiare il transaxle. Se il selettore viene spostato su "R" quando la velocità del veicolo è superiore a 11 km/h (7 mph), la retromarcia non sarà innestata.</b></p>

**"N" (folle)**

Utilizzare questa posizione per riavviare il motore mentre il veicolo è in movimento, a seguito di un arresto. La posizione di folle può anche essere utilizzata insieme al pedale del freno premuto per mantenere il veicolo fermo al minimo.

**"D" (marcia avanti)**

Utilizzare questa posizione per la guida normale.

Quando il selettore si trova in posizione "D", è possibile effettuare la scalata automatica premendo il pedale dell'acceleratore. Maggiore è la velocità del veicolo, maggiore sarà la forza con cui bisogna premere l'acceleratore per scalare.

**"M" (modalità manuale)**

Utilizzare questa posizione per guidare in modalità manuale.

Per maggiori informazioni su come utilizzare suddetta modalità, vedere "Modalità manuale" successivamente in questa sezione.

<b>AVVISO</b>
<p><b>Seguite attentamente le istruzioni indicate di seguito per evitare di danneggiare il transaxle automatico:</b></p> <ul style="list-style-type: none"> <li>• <b>Innestate la posizione "P" o "R" solo quando il veicolo è completamente fermo.</b></li> <li>• <b>Non passate da "P" o "N" a "R", "D" o "M" quando il regime motore è superiore a quello minimo.</b></li> <li>• <b>Non mandate su di giri il motore con il transaxle in una posizione di marcia ("R", "D" o "M") e le ruote anteriori ferme.</b></li> <li>• <b>Non usate l'acceleratore per controllare il veicolo in salita. Usate i freni del veicolo.</b></li> </ul>



## FUNZIONAMENTO DEL VEICOLO

### Modalità manuale

Il transaxle automatico può effettuare le cambiate in maniera automatica. Quando è in uso la modalità manuale, le cambiate avvengono come sui veicoli con transaxle meccanico.

Per utilizzare la modalità manuale, spostare il selettore da "D" a "M".

### ESEMPIO



71LS10304

### ESEMPIO

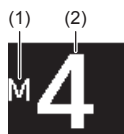

83RM30020

- (1) Indicatore modalità manuale
- (2) Posizione della marcia

Il display informazioni visualizza l'indicatore modalità manuale (1) e la marcia attualmente inserita (2).

### NOTA:

- La posizione della marcia indicata sul display informazioni spostando il selettore da "D" a "M" è la posizione che era stata selezionata automaticamente mettendo la leva in "D".
- È possibile passare provvisoriamente in modalità manuale tirando il comando cambio al volante (paletta del cambio) verso di sé, quando il selettore si trova su "D".

### Passaggio alla modalità manuale

In funzione della velocità di guida, è possibile selezionare le marce dalla 1ª alla 6ª.

### NOTA:

- Quando il regime motore è sostenuto, il cambio marcia avviene automaticamente onde evitare danni sia al motore che al transaxle.
- Quando la velocità di guida si abbassa, la scalata avviene in automatico e quando il veicolo si ferma, viene innestata la 1ª senza dover spostare il selettore.
- Premendo sufficientemente il pedale dell'acceleratore, il cambio scala in automatico, anche se il selettore si trova in modalità manuale.

### NOTA:

Quando si effettua una cambiata, è possibile che non venga innestata la marcia desiderata e, in questo caso, si attiva un cicilino. Questa strategia consente di mantenere una buona guidabilità e di proteggere il transaxle.

**Utilizzo della paletta del cambio (shift paddle)**

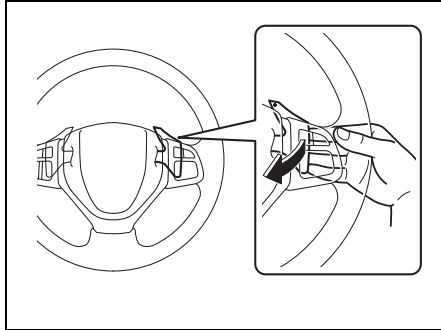

71LS10306

Per incrementare la marcia, tirare verso di sé il lato con la paletta del cambio lato "+", posto sulla destra del volante. Togliendo il dito dall'interruttore, questo tornerà in posizione originale.

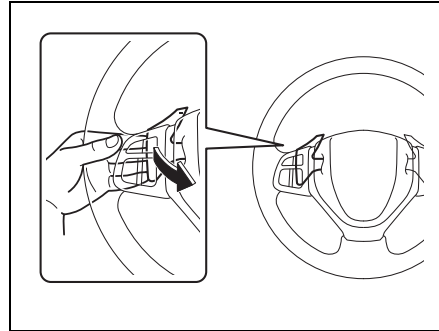

71LS10307

Per scalare la marcia, tirare verso di sé il lato con la paletta del cambio lato "-", posto sulla sinistra del volante. Togliendo il dito dall'interruttore, questo tornerà in posizione originale.

**NOTA:**

- Per variare continuamente le marce, togliete il dito dalla paletta del cambio, quindi tiratelo nuovamente. Se mantenete la paletta del cambio tirata verso di voi, la variazione continua delle marce non avviene.
- Tirando contemporaneamente la paletta del cambio lato "+" e "-", è possibile che il cambio marce non avvenga.

**Disattivazione della modalità manuale**  
Per disattivare la modalità manuale, spostare il selettore da "M" a "D".

**Modalità manuale temporanea**  
Guidando con il selettore in posizione "D", tirare la paletta del cambio verso di sé. Il display informazioni visualizza l'indicatore modalità manuale (1) e la marcia attualmente inserita (2).

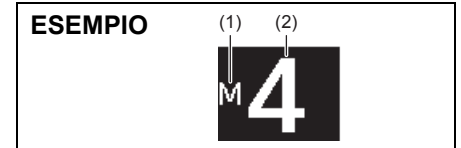

83RM30020

- ESEMPIO**
- (1) Indicatore modalità manuale
  - (2) Posizione della marcia

La modalità manuale temporanea si disattiva automaticamente nei seguenti casi:

- premendo il pedale dell'acceleratore senza rilasciarlo per un determinato periodo di tempo, senza cambiare marcia;
- quando si decelera.

### La leva del transaxle automatico non esce dalla posizione "P"

#### Veicoli con guida a sinistra

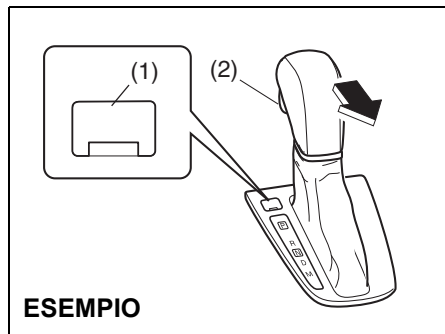

71LS10310

I veicoli dotati di transaxle automatico montano una funzione di blocco del parcheggio controllata elettricamente. Se la batteria del veicolo è scarica oppure in presenza di alcuni tipi di guasti elettrici, il transaxle automatico non può essere normalmente spostato dalla posizione di parcheggio. L'avviamento di emergenza può risolvere il problema. Se, invece, persistesse, procedere come indicato di seguito. Questa procedura permette di spostare la leva del transaxle dalla posizione "P".

- 1) Verificare che il freno di stazionamento sia completamente tirato.
- 2) Se il motore è acceso, spegnerlo.
- 3) Verificare che la chiave sia su "ON" o "ACC" o che la modalità di accensione sia in posizione di inserimento o accessori.
- 4) Togliere il coperchio (1) sul pulsante.
- 5) Premendo il pulsante di rilascio (1) con la chiave o con un oggetto a punta piatta, premere il pulsante sul pomello (2) e spostare il selettore nella posizione desiderata.

Questa procedura va adottata soltanto in caso di emergenza. Se fosse necessario ripeterla o se non funzionasse, rivolgersi al concessionario per la riparazione del veicolo.

#### Veicoli con guida a destra

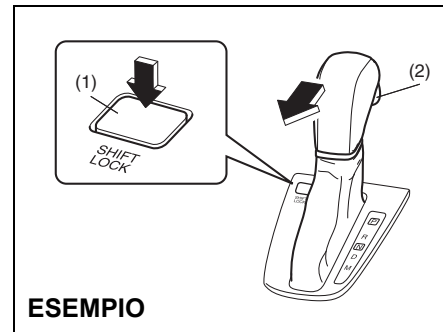

71LS10311

I veicoli dotati di transaxle automatico montano una funzione di blocco del parcheggio controllata elettricamente. Se la batteria del veicolo è scarica oppure in presenza di alcuni tipi di guasti elettrici, il transaxle automatico non può essere normalmente spostato dalla posizione di parcheggio. L'avviamento di emergenza può risolvere il problema. Se, invece, persistesse, procedere come indicato di seguito. Questa procedura permette di spostare la leva del transaxle dalla posizione "P".

- 1) Verificare che il freno di stazionamento sia completamente tirato.
- 2) Se il motore è acceso, spegnerlo.
- 3) Verificare che la chiave sia su "ON" o "ACC" o che la modalità di accensione sia in posizione di inserimento o accessori.
- 4) Avendo il pulsante di rilascio (1) premuto, premere il pulsante (2) sul pomello e spostare il selettore nella posizione desiderata.

Questa procedura va adottata soltanto in caso di emergenza. Se fosse necessario ripeterla o se non funzionasse, rivolgersi al concessionario per la riparazione del veicolo.

## Indicatore marcia ideale

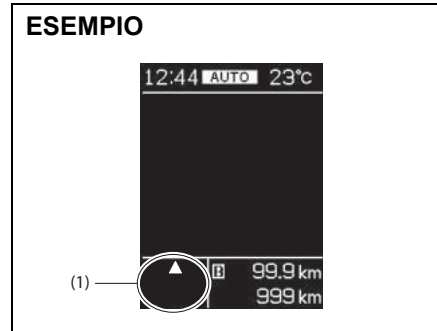

83RM092

(1) Indicatore marcia ideale

Nei casi descritti di seguito, l'indicatore marcia ideale si accende sul display informazioni quando il commutatore di accensione è su "ON" o la modalità di accensione è in posizione di inserimento:

- sui veicoli dotati di transaxle manuale, quando la leva del cambio si trova in una posizione diversa da "N";
- sui veicoli con transaxle automatico, quando si utilizza la modalità manuale;
- sui veicoli dotati di Cruise control, quando non si utilizza il sistema.

Il sistema di controllo elettronico verifica le condizioni di guida (ad esempio, la velocità del veicolo e/o il regime motore) e, tramite l'indicazione sul display, suggerisce qual è il rapporto ottimale per la marcia.

### Veicoli con transaxle manuale

Se, durante la guida, sul display viene visualizzata la freccia SU/GIÙ, è consigliabile innestare un rapporto più alto o più basso. Si tratta della marcia ottimale per quella condizione di guida, che consente di ridurre i fuorigiri e le sollecitazioni del motore, nonché i consumi di carburante.

### Veicoli con transaxle automatico (quando si utilizza la modalità manuale)

Se, durante la guida, sul display viene visualizzata la freccia SU, è consigliabile innestare un rapporto più alto, fino a che scompare la freccia. Si tratta della marcia ottimale per quella condizione di guida, che consente di ridurre i fuorigiri e le sollecitazioni del motore, nonché i consumi di carburante.

Per i modelli con motore K10C e motore K14C e transaxle automatico, se, durante la guida, sul display viene visualizzata la freccia GIÙ, è consigliabile innestare un rapporto più basso, fino a che scompare la freccia. Si tratta della marcia ottimale per quella condizione di guida, che consente di ridurre i fuorigiri e le sollecitazioni del motore, nonché i consumi di carburante.

Per ulteriori dettagli circa l'uso del transaxle, vedere "Uso del transaxle" in questa sezione.

### AVVERTENZA

La finalità dell'indicatore marcia ideale è suggerire il rapporto di marcia ottimale in base alle condizioni di guida; tuttavia, rimane responsabilità del conducente guidare con prudenza ed effettuare il cambio marcia secondo necessità.



Per guidare in sicurezza, non fissate l'indicatore marcia ideale ma prestate attenzione alla vostra condizione di guida e passate ad una marcia superiore o inferiore secondo necessità.

### NOTA:

- *Sui transaxle manuali, l'indicatore marcia ideale non è visibile quando il cambio è in "N".*
- *Sui transaxle manuali, premendo il pedale della frizione quando è visualizzata la freccia SU/GIÙ, questa scompare.*
- *Nella guida ordinaria, la freccia SU/GIÙ scompare rilasciando il piede dal pedale dell'acceleratore.*  
*Se il veicolo è dotato di Cruise Control adattativo, mentre questo è attivo, la freccia SU/GIÙ (per veicoli con transaxle manuale), la freccia SU (per veicoli con transaxle automatico utilizzando la modalità manuale) o la freccia GIÙ (per modelli con motore K10C e K14C e transaxle automatico, quando si usa la modalità manuale) potrebbe rimanere visualizzata a luce fissa, in base alle condizioni di guida. Ciò significa che la posizione di marcia indicata è ottimale per la velocità a cui si sta procedendo.*
- *La visualizzazione della durata dell'indicatore marcia ideale può variare in base alle condizioni del veicolo e/o a quelle di marcia, anche a parità di velocità veicolo e giri motore.*
- *Se sono attivi sistemi a controllo elettronico quali il sistema di ausilio alla frenata tramite radar o l'ESP<sup>®</sup>, l'indicatore di marcia ideale si spegne temporaneamente.*

**Esempio di indicatore marcia ideale**

**Transaxle manuale**

Indicazione	Descrizione
	<p>In base alla velocità del veicolo e/o ai giri del motore, la marcia selezionata è troppo bassa. È consigliabile passare ad una marcia più alta.</p> <ul style="list-style-type: none"> <li>• In questo caso, è consigliabile salire di marcia.</li> </ul>
	<p>In base alla velocità del veicolo e/o ai giri del motore, la marcia selezionata è troppo alta. È consigliabile passare ad una marcia più bassa.</p> <ul style="list-style-type: none"> <li>• In questo caso, è consigliabile scalare marcia.</li> </ul>

**Transaxle automatico (quando si utilizza la modalità manuale)**

Indicazione	Descrizione
	<p>In base alla velocità del veicolo e/o ai giri del motore, la marcia selezionata è troppo bassa. È consigliabile passare ad una marcia più alta.</p> <ul style="list-style-type: none"> <li>• In questo caso, è consigliabile passare alla 3<sup>a</sup> o a un rapporto superiore.</li> </ul>

**Transaxle automatico (per modelli con motore K10C e K14C e transaxle automatico) (quando si utilizza la modalità manuale)**

Indicazione	Descrizione
	<p>In base alla velocità del veicolo e/o ai giri del motore, la marcia selezionata è troppo alta. È consigliabile passare ad una marcia più bassa.</p> <ul style="list-style-type: none"> <li>• In questo caso, è consigliabile scalare alla 1<sup>a</sup> marcia.</li> </ul>

### Sistema 4WD a quattro modalità (se in dotazione)

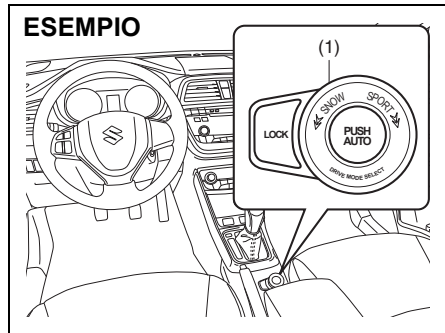

#### (1) Interruttore modalità di guida

Il sistema 4WD a quattro modalità consente di selezionare la modalità di guida secondo le condizioni di guida, azionando l'apposito interruttore.

### Modalità di guida

#### "AUTO"

Questa modalità dà priorità al risparmio di carburante nelle normali condizioni di guida. Il sistema commuta la modalità di guida in 4WD se rileva il pattinamento delle ruote.

#### "SPORT"

Questa modalità è ottimizzata per la guida sportiva. Il sistema distribuisce la coppia per esaltare le prestazioni in curva.

- Nei veicoli con transaxle automatico, questa modalità ottimizza le curve di coppia/potenza, aprendo la farfalla in misura da minima a moderata al fine di mantenere alto il regime motore e garantire una buona risposta.

#### "SNOW"

Questa modalità è l'ideale per la marcia su strade innevate, bianche e sdruciolevoli. Migliora la trazione durante l'accelerazione sulle superfici sdruciolevoli e garantisce la stabilità percorrendo le curve su strade scivolose.

#### "LOCK"

Questa modalità serve a liberare la vettura dalla neve, fango o sabbia.

### Funzionamento dell'interruttore modalità di guida

Utilizzare l'interruttore modalità di guida in base alla procedura appropriata descritta di seguito.

#### Come attivare l'interruttore modalità di guida

L'interruttore modalità di guida si attiva con commutatore di accensione su "ON" o modalità di accensione in posizione di inserimento.

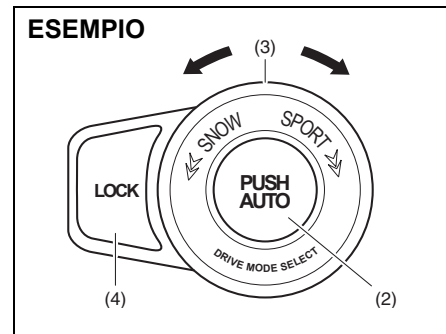

**Selezione della modalità "AUTO"**

Premere la parte "PUSH AUTO" (2) dell'interruttore modalità di guida.

**Selezione della modalità "SPORT"**

Ruotare la manopola (3) dell'interruttore modalità di guida in senso orario, in posizione "SPORT".

**Selezione della modalità "SNOW"**

Ruotare la manopola (3) dell'interruttore modalità di guida in senso antiorario, in posizione "SNOW".

**Selezione della modalità "LOCK"**

Quando la velocità della vettura è inferiore a 60 km/h (37 mph) ed è selezionata la modalità "SNOW", premere la parte "LOCK" (4) dell'interruttore modalità di guida.

**NOTA:**

*Se la velocità della vettura supera all'incirca i 60 km/h in modalità "LOCK", la modalità di guida commuta automaticamente su "SNOW". Al contrario, però, quando la velocità del veicolo diminuisce, la modalità di guida non torna automaticamente in modalità "LOCK". È necessario selezionare la modalità "LOCK" in base alle condizioni di guida.*

**NOTA:**

- Il display informazioni indica l'attuale modalità di guida.
- Portando il commutatore di accensione su "ON" oppure premendo l'interruttore motore per spostare la modalità di accensione in posizione di inserimento, viene selezionata automaticamente la modalità "AUTO".
- L'interruttore modalità di guida può essere azionato sia a veicolo fermo che in movimento.
- Assicuratevi che le ruote anteriori siano in posizione di marcia rettilinea prima di azionare l'interruttore modalità di guida.
- Effettuando una svolta oppure in accelerazione o decelerazione, l'azionamento dell'interruttore modalità di guida, lo spostamento del commutatore di accensione in posizione "ACC" o "LOCK" o, ancora, la pressione dell'interruttore motore per spostare la modalità di accensione in posizione accessori o disinserimento può dare origine a uno

*scossone che non è indice di guasto del sistema.*

- Se guidate il veicolo in condizioni che determinano il pattinamento delle ruote, ad esempio, procedendo in fuori strada su sabbia o in acqua o con una ruota finita fuori strada, si riscontra un aumento della differenza di giri tra ruote anteriori e ruote posteriori (le ruote girano a vuoto). Se queste condizioni persistono, la temperatura dell'olio dei componenti della trasmissione aumenterà.

*La spia 4WD segnala questa condizione iniziando a lampeggiare. Contemporaneamente, il display informazioni visualizza il seguente messaggio: "SISTEMA 4WD TEMP ALTA 4WD SPENTO".*

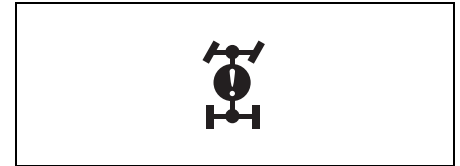

57L30042

*Quando la spia 4WD lampeggia, parcheggiate il veicolo in luogo sicuro e lasciate girare il motore al minimo. Trascorso del tempo, la spia 4WD si spegnerà e il sistema riprenderà a funzionare.*



### AVVISO

- Ricordate che i veicoli 4WD non possono andare dappertutto. Osservate le seguenti istruzioni di guida:
  - Non guidate nell'acqua, ad esempio, non attraversate un fiume.
  - Non guidate in maniera continua su sabbia e fango, ossia in condizioni che presuppongono la tendenza delle ruote anteriori a girare troppo velocemente.
  - Quando una delle ruote si trova sospesa, ad esempio nella guida in fuori strada, evitate di farla girare a vuoto.
- Se la spia 4WD si accende o lampeggia durante la guida, potrebbe segnalare un problema nel sistema 4WD a quattro modalità. Fate controllare il sistema da un concessionario SUZUKI autorizzato.

(continua)

### AVVISO

Il sistema 4WD potrebbe manifestare problemi causati dalla presenza di pneumatici usurati in maniera non omogenea. Assicuratevi che gli pneumatici vengano ruotati come prescritto dal programma di manutenzione. Fate riferimento ai paragrafi "Pneumatici" e "Manutenzione programmata" nella sezione CONTROLLI E MANUTENZIONE per le corrette procedure di rotazione degli pneumatici.





---

### Segnalazioni di avvertenza e messaggi informativi





---





Il display informazioni visualizza la segnalazione di avvertenza e il messaggio informativo quando viene impiegato il sistema 4WD a quattro modalità oppure quando questo è mal funzionante.

**Segnalazioni di avvertenza e messaggi informativi**

Segnalazioni di avvertenza e messaggi informativi	Spia di segnalazione principale	Segnalazione acustica	Causa e soluzione
 <p>61MM0A185</p>	<p>Lampeggia</p> 	<p>Segnalazione acustica (una volta dal cicalino interno)</p>	<p>È possibile che il sistema 4WD a quattro modalità abbia un problema. Far controllare il veicolo da un concessionario autorizzato SUZUKI.</p>
 <p>61MM0A186</p>	<p>Lampeggia</p> 	<p>Segnalazione acustica (una volta dal cicalino interno)</p>	<p>È possibile che siano montati pneumatici di misura diversa oppure non gonfiati alla pressione d'esercizio. Far controllare il veicolo da un concessionario autorizzato SUZUKI.</p>

## FUNZIONAMENTO DEL VEICOLO



Segnalazioni di avvertenza e messaggi informativi	Spia di segnalazione principale	Segnalazione acustica	Causa e soluzione
 <p>SISTEMA 4WD TEMP ALTA 4WD SPENTO</p> <p>61MM0A187</p>	Lampeggia 	Segnalazione acustica (una volta dal cicalino interno)	I componenti della trasmissione potrebbero essere surriscaldati. Fermarsi in un luogo sicuro e lasciar girare il motore al minimo.
 <p>MODALITÀ AUTO 4WD NON DISP.</p> <p>61MM0A203</p>	Lampeggia 	Segnalazione acustica (una volta dal cicalino interno)	Se viene visualizzato questo messaggio, far controllare il veicolo da un concessionario SUZUKI autorizzato.

Segnalazioni di avvertenza e messaggi informativi	Spia di segnalazione principale	Segnalazione acustica	Causa e soluzione
 <p>61MM0A204</p>	<p>Lampeggia</p> 	<p>Segnalazione acustica (una volta dal cicalino interno)</p>	<p>La parte "LOCK" dell'interruttore modalità di guida viene premuto quando la velocità del veicolo è superiore a 60 km/h (37 mph). (N. 1)                      Vedere "Selezione della modalità «LOCK»" in questa sezione.</p>
 <p>61MM0A188</p>	<p>Lampeggia</p> 	<p>Segnalazione acustica (una volta dal cicalino interno)</p>	<p>La parte "LOCK" dell'interruttore modalità di guida viene premuto senza selezionare la modalità "SNOW". (N. 1)                      Vedere "Selezione della modalità «LOCK»" in questa sezione.</p>

(N. 1) Questo messaggio scompare brevemente anche se il problema che ha causato la visualizzazione del messaggio è ancora presente.

## FUNZIONAMENTO DEL VEICOLO

---

Segnalazioni di avvertenza e messaggi informativi	Spia di segnalazione principale	Segnalazione acustica	Causa e soluzione
 <p>4WD 4WD 4WD</p> <p><b>CONTROLLARE MOD. 4WD</b></p> <p>61MM0A189</p>	Lampeggia 	Segnalazione acustica (una volta dal cicalino interno)	È possibile che l'interruttore modalità di modalità abbia un problema. Far controllare il veicolo da un concessionario autorizzato SUZUKI.

## **SHVS (Smart Hybrid Vehicle by Suzuki) (per modello con motore K14D)**

Il sistema SHVS (Smart Hybrid Vehicle by Suzuki) di questo veicolo utilizza alternatori con funzione di motorino di avviamento (ISG) per gestire le funzioni descritte sotto in base alle condizioni di guida, al fine di aumentare la silenziosità del motore e il risparmio di carburante. ISG sta per Integrated Starter Generator ossia alternatore-motorino di avviamento integrati.

- **Funzione di rigenerazione dell'energia in fase di decelerazione:** questa funzione effettua la generazione intensiva durante la decelerazione, utilizzando l'ISG. Quando la generazione durante la marcia non è richiesta, l'ISG può essere arrestato al fine di ridurre il carico sul motore, a vantaggio del risparmio di carburante.
- **Funzione di assistenza motorino:** questa funzione assiste il motore utilizzando l'ISG come motorino per ridurre la potenza erogata dal motore durante la guida normale o assiste la potenza del motore durante l'accelerazione. Queste operazioni migliorano il risparmio di carburante e accelerano le prestazioni.

- **Funzione motorino d'avviamento:** questa funzione riavvia il motore dopo l'arresto da parte del sistema ENG A-STOP, utilizzando l'ISG tramite la cinghia di trasmissione.

**NOTA:**

*Quando riavviate il motore premendo l'interruttore motore, viene utilizzato il motorino di avviamento tradizionale e potrete udire un rumore di ingranaggi che si innestano.*

### **Indicatore flusso di energia**

Con l'indicatore di flusso di energia nel quadro strumenti, è possibile controllare se l'ISG è o meno in funzione.

- Condizioni di guida normali: l'ISG non è in funzione.

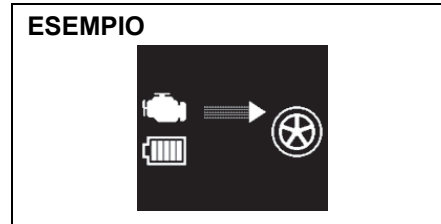

83RM30040

- La funzione di rigenerazione dell'energia in decelerazione è attiva durante la decelerazione del veicolo nelle normali condizioni di guida: le batterie vengono caricate.

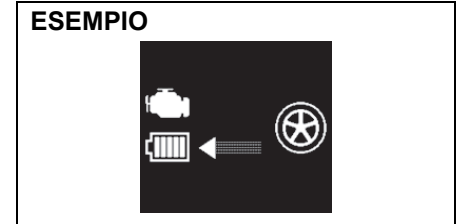

83RM30050

- Il motore è stato arrestato automaticamente quando il veicolo si è fermato: l'energia conservata viene utilizzata dai componenti elettrici, ad esempio l'impianto audio, senza caricare le batterie.

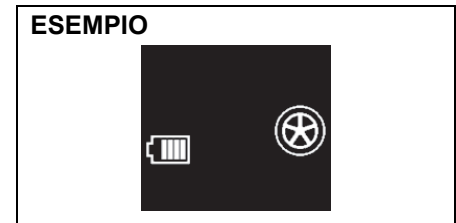

83RM30060

## FUNZIONAMENTO DEL VEICOLO

- La funzione del motorino di avviamento è attiva dopo che il motore è stato arrestato automaticamente: l'energia conservata viene utilizzata dall'ISG, senza caricare le batterie.

### ESEMPIO



83RM30070

- La funzione di assistenza motorino è attiva durante l'accelerazione: l'ISG assiste il motore.

### ESEMPIO

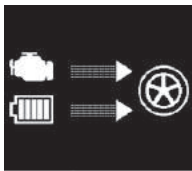

83RM30080

Se tutte le condizioni che seguono sono soddisfatte, la funzione di assistenza del motorino è attiva.

- Per accelerare, il pedale dell'acceleratore è premuto;
- La leva del cambio si trova in una posizione diversa da "N".
- Il pedale del freno e della frizione non sono premuti.
- Quando il regime motore è inferiore a circa 5200 giri/min.
- Il sistema ABS o ESPR non è stato attivato.
- La batteria agli ioni di litio è carica per oltre una certa percentuale e la temperatura all'interno della batteria rientra nell'intervallo di funzionamento.
- La temperatura del liquido di raffreddamento motore è superiore all'intervallo di funzionamento.

### Indicatore batteria

I segmenti nell'indicatore batteria (1) forniscono una stima approssimativa della carica della batteria agli ioni di litio.

### ESEMPIO

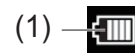

83RM30090

### NOTA:

- L'indicatore fornisce una stima approssimativa. L'indicazione potrebbe non essere aggiornata o differire dalla carica effettiva della batteria agli ioni di litio in alcune condizioni, ad esempio quando la temperatura esterna è bassa.
- Quando il regime motore è basso, la funzione di rigenerazione dell'energia in fase di decelerazione potrebbe non funzionare.

## Manipolazione dell'alternatore-motorino di avviamento integrati (ISG)

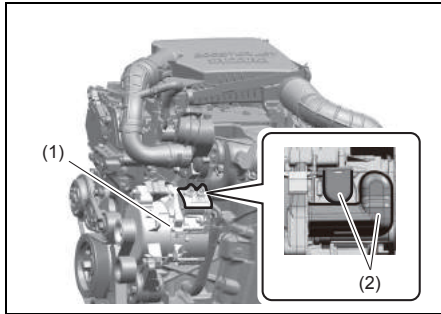

83RM30100

- (1) Alternatore-motorino di avviamento integrati (ISG)
- (2) Coperchio del terminale

### **⚠ AVVERTENZA**

- **Lo sgocciolamento di olio motore, liquido freni, liquido di raffreddamento, ecc. sull'ISG può causare un incendio o un malfunzionamento. Non rovesciate i liquidi durante il rifornimento.**
- **Il contatto con il terminale ISG può causare scosse elettriche. Non rimuovete il coperchio del terminale.**

## Sistema ENG A-STOP (sistema di arresto e avviamento Stop & Start automatici del motore) (per modello con motore K14D)

Il sistema ENG A-STOP (sistema di arresto e avviamento Stop & Start automatici del motore) consente di arrestare e riavviare automaticamente il motore decelerando, prima dell'arresto, e quando il veicolo si ferma al semaforo, ad esempio, al fine di ridurre i gas di scarico e i consumi di carburante.

- Questo sistema arresta automaticamente il motore se vengono soddisfatte alcune condizioni. Se il veicolo rimarrà fermo a lungo oppure se lo si lascia incustodito, inserire sempre il freno di stazionamento, quindi spostare il commutatore di accensione o l'interruttore motore per arrestare il motore.
- Se vengono soddisfatte alcune condizioni, il motore si ferma automaticamente in fase di decelerazione (circa max 15 km/h (9 mph)) prima dell'arresto. Tuttavia, verrà arrestato automaticamente durante la decelerazione solo dopo che è stata confermata la funzionalità del sistema.

### NOTA:

Se il veicolo è dotato di impianto di riscaldamento e climatizzazione automatico, è possibile modificare la condizione di arresto automatico tramite il display informazioni. Fate riferimento a "Modalità di impostazione" in "Display informazioni (quadro strumenti con contagiri)" nella sezione **INFORMAZIONI PRIMA DI METTERSI ALLA GUIDA**.

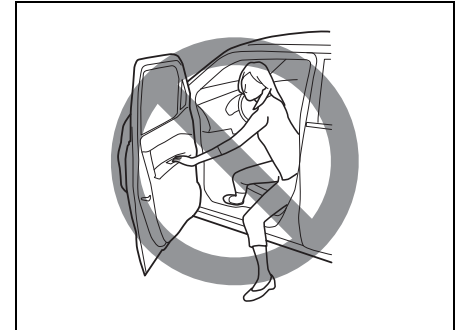

75RM054



### ▲ ATTENZIONE

- Non scendete dalla vettura quando il motore è stato arrestato automaticamente dal sistema ENG A-STOP. Potreste rimanere coinvolti in un incidente. Se la cintura di sicurezza lato conducente è slacciata o la porta del conducente è aperta, il motore si riavvia per avvisarvi che era stato arrestato automaticamente dal sistema ENG A-STOP.
- Se il motore non si riavvia automaticamente dopo l'arresto automatico da parte del sistema ENG A-STOP, girate il commutatore di accensione o premete l'interruttore motore per avviarlo. Tentare di spostare il veicolo a motore spento richiede l'applicazione di una notevole forza sul volante o la pressione del pedale freno, condizioni che potrebbero causare un incidente inatteso.

### Batteria agli ioni di litio e convertitore CCCC

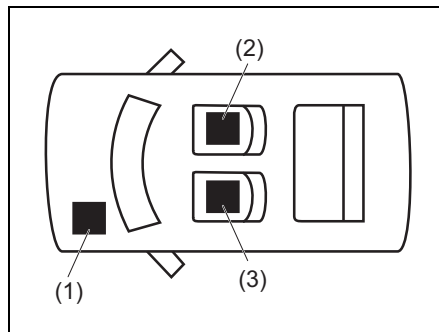

53SB20205

- (1) Batteria al piombo-acido
- (2) Batteria agli ioni di litio
- (3) Convertitore CCCC

Questa batteria agli ioni di litio e il convertitore CCCC sono utilizzati esclusivamente per i veicoli dotati di sistema ENG A-STOP o SHVS, e si trovano sotto il sedile anteriore.

- Proprio come la tradizionale batteria al piombo-acido, anche quella agli ioni di litio tende a scaricarsi gradualmente. Per evitare che smetta di funzionare del tutto, è necessario caricarla guidando per almeno 30 minuti al mese, senza interruzioni.
- La batteria agli ioni di litio e il convertitore CCCC non richiedono manutenzione.
- Per sostituire o smaltire la batteria agli ioni di litio, o per sostituire il convertitore CCCC, rivolgersi a un concessionario autorizzato SUZUKI.

#### NOTA:

*La parte superiore del convertitore CCCC è dotata di una ventola di raffreddamento, potreste udire un rumore di funzionamento. Tutto ciò è normale.*

**⚠ AVVERTENZA**

- Se la batteria agli ioni di litio e il convertitore CCCC vengono maneggiati in maniera errata, possono verificarsi incendi, scosse elettriche o guasti al sistema. Di conseguenza, attenetevi alle istruzioni che seguono:
  - Non rimuoveteli, né smontateli.
  - Non fateli inumidire, ad esempio, con acqua.
  - Non sottoponeteli ad urti importanti.
  - Non appoggiateci, né posizionateci sopra alcun oggetto.
  - Non rimuovete i terminali della batteria né gli accessori elettrici di potenza dai terminali.
- Se dovesse cadere qualcosa di difficile da rimuovere sotto la batteria agli ioni di litio o al convertitore CCCC, rivolgetevi a un concessionario autorizzato SUZUKI.

**AVVISO**

Non ostruite il coperchio della batteria agli ioni di litio e l'apertura di ventilazione del coperchio del convertitore CCCC. Il blocco può causare surriscaldamento e malfunzionamenti.

**Arresto/riavviamento automatici del motore**

**Modelli con transaxle manuale**

- 1) Con pedale freno premuto, decelerare il veicolo.

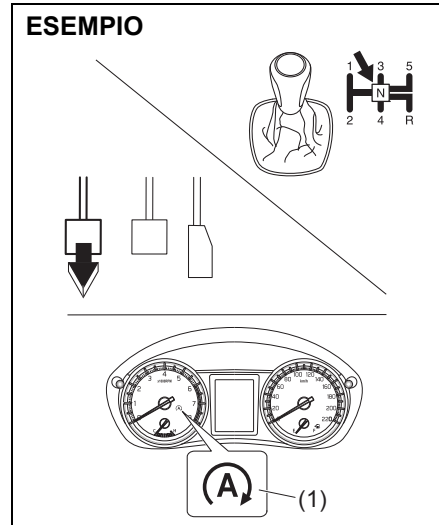

83RM30030

- 2) Decelerando a circa max 15 km/h (9 mph) con pedale della frizione premuto e leva del cambio in "N", il motore si spegnerà automaticamente dopo aver rilasciato la frizione.

La spia indicatore ENG A-STOP (verde) (1) nel quadro strumenti si accenderà.

- Il sistema ENG A-STOP non arresterà il motore automaticamente se non vengono soddisfatte tutte le condizioni di arresto automatico del motore.

Per maggiori informazioni, fare riferimento nella sezione "Condizioni di funzionamento del sistema ENG A-STOP".

- Durante l'arresto automatico del motore, il motore potrebbe spegnersi accompagnato da un cicalino interno, oppure riavviarsi, per garantire la sicurezza.

Per maggiori informazioni, fare riferimento nella sezione "Precauzioni quando il motore viene arrestato automaticamente".

**AVVISO**

**Durante l'arresto automatico del motore, non spostate la leva del cambio in una posizione diversa da "N" senza premere il pedale della frizione. Se la leva del cambio si trova in posizione diversa da "N", il motore non si riavvierà automaticamente, neanche premendo il pedale frizione.**

## FUNZIONAMENTO DEL VEICOLO

### NOTA:

- La funzione di arresto automatico del motore in fase di decelerazione sarà disponibile non appena la velocità del veicolo supera i 10 km/h (6 mph), dopo il riavviamento.
- Anche se il motore non si è arrestato automaticamente prima della fermata del veicolo (ancora in marcia a circa max 15 km/h (9 mph)), potrebbe farlo automaticamente una volta che il veicolo si ferma.
- Durante l'arresto automatico del motore, è possibile utilizzare la radio e gli altri componenti elettrici. Il condizionatore, però, passerà in modalità ventola.
- Se il veicolo è dotato di impianto di riscaldamento e climatizzazione automatico, la velocità della ventola sarà limitata durante l'arresto automatico del motore (solo in modalità di controllo automatico) al fine di mantenere l'abitacolo condizionato più a lungo.

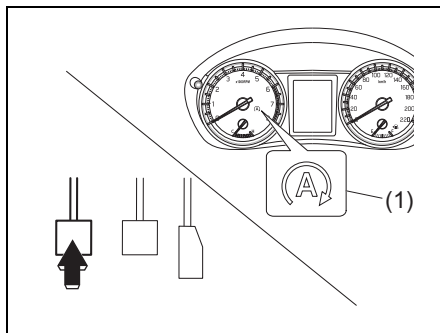

83RM30160

- 3) Indipendentemente dal fatto che il veicolo sia fermo o meno, la pressione del pedale frizione riavvierà il motore e la spia indicatore ENG A-STOP (verde) si spegnerà.

Mentre il motore è in arresto automatico, la pressione del pedale frizione riavvia il motore, consumando carburante. Pertanto, per contenere i consumi, è consigliabile premere la frizione subito prima che il veicolo parta.

- Senza premere il pedale della frizione, il motore potrebbe riavviarsi automaticamente se vengono soddisfatte le condizioni per il riavviamento automatico. Per maggiori informazioni, fare riferimento nella sezione "Condizioni per il riavviamento automatico del motore".

### NOTA:

Quando il motore viene riavviato automaticamente, all'attivazione del sistema Hill Hold Control possono verificarsi le seguenti condizioni ma non si tratta di un malfunzionamento:

- Si potrebbe udire un rumore proveniente dal vano motore.
- Poiché il pedale del freno diventa pesante, potrebbe risultare difficile premerlo.

**Precauzioni quando il motore viene arrestato automaticamente**

**⚠ AVVERTENZA**

**Non effettuate alcuna delle seguenti operazioni mentre il motore è spento per effetto dell'arresto automatico. Potreste rimanere coinvolti in un incidente.**

Operazione/Condizione veicolo	Soluzione
<p>Cofano motore aperto</p> <ul style="list-style-type: none"> <li>• Il cicalino interno suona ad intermittenza.</li> <li>• Dopo che il motore si è arrestato automaticamente, si spegne del tutto.</li> <li>• La spia indicatore ENG A-STOP (verde) si spegne.</li> </ul>	<p>Per riavviare il motore, svolgere la procedura che segue.</p> <ol style="list-style-type: none"> <li>1) Inserire a fondo il freno di stazionamento, quindi spostare la leva del cambio in posizione "N".</li> <li>2) Chiudere bene il cofano motore.</li> <li>3) Ruotare il commutatore di accensione o premere l'interruttore motore per riavviare il motore.</li> </ol>
<p>Cintura di sicurezza lato guida slacciata o porta lato guida aperta</p> <ul style="list-style-type: none"> <li>• Il motore viene riavviato automaticamente.</li> <li>• La spia indicatore ENG A-STOP (verde) lampeggia 5 volte, poi si spegne.</li> </ul>	<p>Allacciare la cintura di sicurezza lato guida e/o chiudere la porta lato guida.</p>
<p>Leva del cambio in posizione diversa da "N" senza premere il pedale della frizione, cintura di sicurezza lato guida slacciata e porta lato guida aperta</p> <ul style="list-style-type: none"> <li>• Il cicalino interno suona ad intermittenza.</li> <li>• Dopo che il motore si è arrestato automaticamente, si spegne del tutto.</li> </ul>	<p>Per riavviare il motore, svolgere la procedura che segue.</p> <ol style="list-style-type: none"> <li>1) Inserire a fondo il freno di stazionamento, quindi spostare la leva del cambio in posizione "N".</li> <li>2) Chiudere la porta e allacciare la cintura di sicurezza.</li> <li>3) Ruotare il commutatore di accensione o premere l'interruttore motore per riavviare il motore.</li> </ol>

**NOTA:**

Le spie indicatore riportate di seguito non si accendono sul quadro strumenti quando il motore è arrestato automaticamente:

- Spia di avaria, spia servosterzo elettrico, spia pressione olio, spia carica batteria insufficiente

## FUNZIONAMENTO DEL VEICOLO

### Condizioni di funzionamento del sistema ENG A-STOP

#### Condizioni di stand-by

Se, durante la marcia, vengono soddisfatte tutte le condizioni di seguito riportate, l'arresto automatico del motore sarà autorizzato.

Con motore avviato	<ul style="list-style-type: none"><li>• Il motore viene avviato avendo il cofano motore ben chiuso.</li></ul>
Durante la marcia	<ul style="list-style-type: none"><li>• Il sistema ENG A-STOP non è disattivato ("OFF").</li><li>• La temperatura del liquido di raffreddamento motore rientra nell'intervallo di funzionamento.</li><li>• La cintura di sicurezza lato guida è allacciata.</li><li>• La porta lato guida è ben chiusa.</li><li>• Il cofano motore è ben chiuso.</li><li>• I sistemi elettronici (diversi dal sistema ENG A-STOP) non trasmettono segnali che impediscono lo spegnimento del motore. (*1)</li></ul> <p>&lt;Veicolo con impianto di riscaldamento e climatizzazione automatico&gt;</p> <ul style="list-style-type: none"><li>• L'aria in uscita dalle bocchette è sufficientemente raffreddata o durante il raffreddamento o sufficientemente riscaldata durante il riscaldamento.</li><li>• lo sbrinamento è disinserito.</li></ul>

\*1: Se una delle spie o uno degli indicatori che influiscono sul sistema ENG A-STOP si accende, il motore non sarà arrestato automaticamente.

#### Condizioni per l'arresto automatico del motore

Se tutte le condizioni riportate di seguito sono soddisfatte contemporaneamente a quelle di stand-by, il motore viene arrestato automaticamente quando il veicolo decelera prima di fermarsi o quando è fermo.

Durante la decelerazione prima di fermarsi	<ul style="list-style-type: none"><li>• Il sistema ABS o ESP® non è stato attivato.</li><li>• La depressione nel servofreno è normale.</li></ul>
A veicolo fermo	<ul style="list-style-type: none"><li>• Il pedale della frizione è premuto, la leva del cambio viene portata su "N" e, successivamente, la frizione viene rilasciata con velocità veicolo di circa max 15 km/h (9 mph).</li><li>• Il sistema ABS o ESP® non è stato attivato.</li><li>• La depressione nel servofreno è normale.</li><li>• La leva del cambio è in posizione "N".</li><li>• Il pedale della frizione è rilasciato.</li></ul>

**Condizioni per il riavviamento automatico del motore**

Se si presenta una delle seguenti condizioni del veicolo oppure se le operazioni vengono eseguite con motore arrestato automaticamente, il motore si riavvia in automatico e la spia indicatore ENG A-STOP (verde) si spegne.

<p>Generale</p>	<ul style="list-style-type: none"> <li>• Il sistema ENG A-STOP è disattivato ("OFF").</li> <li>• Nel sistema è stato rilevato un guasto. (*1)</li> <li>• La depressione nel servofreno è insufficiente. (*2)</li> </ul> <p>&lt;Veicolo con impianto di riscaldamento e climatizzazione automatico&gt;</p> <ul style="list-style-type: none"> <li>• La temperatura dell'aria in uscita dalle bocchette cambia enormemente oppure la qualità del raffreddamento e del riscaldamento è insufficiente. (*2)</li> <li>• Il selettore di temperatura è stato spostato maggiormente verso l'impostazione di temperatura MINIMA durante il raffreddamento o maggiormente verso l'impostazione di temperatura MASSIMA durante il riscaldamento. (*2)</li> <li>• lo sbrinamento è inserito; (*2)</li> <li>• Il pedale della frizione è premuto.</li> <li>• Il sistema ABS o ESP® è stato attivato.</li> </ul>
<p>Durante la decelerazione (circa max 15 km/h (9 mph))</p>	<ul style="list-style-type: none"> <li>• Il cofano motore è stato aperto.</li> <li>• La velocità del veicolo supera 15 km/h (9 mph) discendendo da un tratto in forte pendenza. (*2)</li> </ul>
<p>A veicolo fermo</p>	<ul style="list-style-type: none"> <li>• La cintura di sicurezza lato guida è slacciata. (*2)</li> <li>• la porta del conducente è aperta; (*2)</li> <li>• Il veicolo sta percorrendo una strada in pendenza. (*2)</li> <li>• Sono trascorsi alcuni istanti (circa 3 minuti) dall'arresto automatico del motore. (*2)</li> </ul>

\*1: in funzione delle condizioni del guasto, si tratta di un riavviamento normale o di un riavviamento come il \*2.

\*2: dopo che la spia indicatore ENG A-STOP (verde) lampeggia, si spegne. Inoltre, contemporaneamente, potrebbe suonare il cicalino interno.

### Interruttore ENG A-STOP "OFF"

Il sistema ENG A-STOP è disattivabile.

- Per disattivare il sistema, premere l'interruttore ENG A-STOP "OFF" (1) per accendere la spia indicatore ENG A-STOP "OFF" (2).
- Per riattivare il sistema, premere nuovamente l'interruttore (1) per spegnere l'indicatore.
- Ogni volta che il motore viene arrestato manualmente, il sistema si riabilita e la spia ENG A-STOP "OFF" (2) si spegne.

#### Tipo A

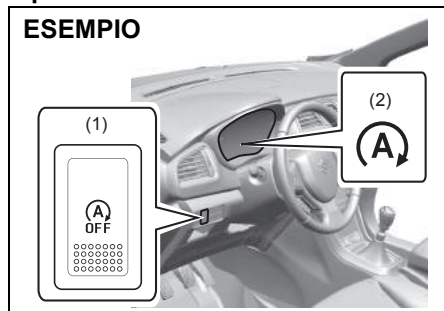

83RM30110

#### Tipo B

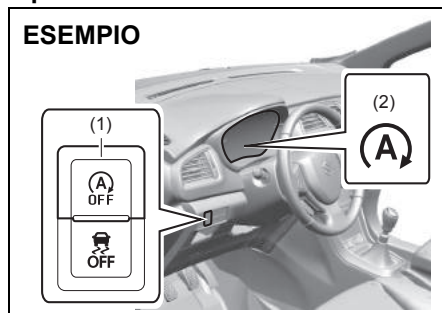

83RM30120

#### NOTA:

*Se l'interruttore ENG A-STOP "OFF" (1) viene premuto mentre il motore è in arresto automatico, il motore si riavvia automaticamente e la spia ENG A-STOP "OFF" (2) si accende.*

- La spia indicatore ENG A-STOP "OFF" (arancione) si accende o lampeggia nel quadro strumenti nei casi riportati sotto, non soltanto per segnalare che il sistema ENG A-STOP o SHVS è disattivato. Se lampeggia, far controllare il veicolo da un concessionario SUZUKI autorizzato.
  - Se il sistema funziona normalmente quando il commutatore di accensione viene posto su "ON" o l'interruttore motore viene premuto per spostare la modalità di accensione in posizione di inserimento, la spia indicatore si accende per circa 2 secondi, poi si spegne.
  - Se il sistema è in qualche modo difettoso, la spia indicatore lampeggerà portando il commutatore di accensione su "ON" o premendo l'interruttore motore per spostare la modalità di accensione in posizione di inserimento (il sistema ENG A-STOP non funzionerà correttamente).

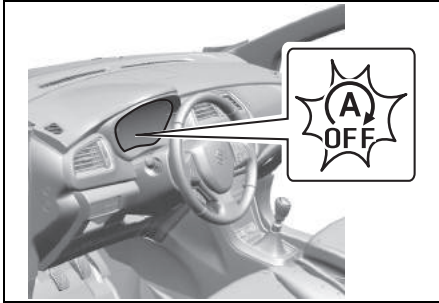

83RM30130

NOTA:



*Se la spia indicatore lampeggia durante l'arresto automatico del motore, il motore potrebbe spegnersi.*



- La spia indicatore lampeggia premendo l'interruttore motore per spostare la modalità di accensione in posizione di inserimento quando viene soddisfatta una delle condizioni indicate qui sotto. Durante il lampeggio, il sistema ENG A-STOP o SHVS non lavora correttamente. Fare controllare il sistema da un concessionario SUZUKI autorizzato.
  - Potrebbe esserci qualche guasto a livello di sistema ENG A-STOP o SHVS.
  - I componenti del sistema SHVS o la batteria al piombo-acido necessitano di sostituzione.



### Messaggi informativi

Il display informazioni visualizza i messaggi che informano il conducente circa la presenza di alcuni problemi relativi al sistema ENG A-STOP.

Messaggi informativi	Causa e soluzione
 <p>ENG A-STOP NO DISP.</p> <p>75RM269</p>	<p>Il sistema ENG A-STOP non riesce ad arrestare automaticamente il motore perché una o più condizioni per l'attuazione non viene/vengono soddisfatte. Per maggiori informazioni, fare riferimento al paragrafo sopra "Condizioni di funzionamento del sistema ENG A-STOP".</p>
 <p>RIAIVIO MOTORE</p> <p>75RM271</p>	<p>Il motore si riavvia automaticamente perché viene soddisfatta una delle seguenti condizioni valide per il riavvio automatico del motore:</p> <ul style="list-style-type: none"><li>• la temperatura dell'aria che fuoriesce dalle bocchette è cambiata notevolmente dopo l'arresto automatico del motore tanto da interessare la capacità di raffreddamento/riscaldamento;</li><li>• lo sbrinamento è inserito;</li><li>• La batteria agli ioni di litio si è scaricata notevolmente.</li><li>• è trascorso del tempo dall'inizio dell'arresto automatico del motore.</li></ul>
 <p>RIAIVATO</p> <p>75RM272</p>	<p>Il motore si è riavviato automaticamente perché è stata soddisfatta una delle seguenti condizioni valide per il riavvio automatico del motore:</p> <ul style="list-style-type: none"><li>• la depressione nel servofreno è scesa;</li><li>• la cintura di sicurezza lato conducente è slacciata;</li><li>• la porta del conducente è aperta;</li></ul>

<b>Messaggi informativi</b>	<b>Causa e soluzione</b>
 <p data-bbox="381 354 468 370">83RM30140</p>	<p data-bbox="489 154 1459 200">Il motore si è riavviato automaticamente perché è stata soddisfatta una delle seguenti condizioni valide per il riavvio automatico del motore:</p> <ul data-bbox="489 203 1064 248" style="list-style-type: none"> <li>• lo sbrinatorio è inserito;</li> <li>• il veicolo ha iniziato a muoversi lungo un pendio, ecc.</li> </ul>
 <p data-bbox="397 588 468 604">75RM270</p>	<p data-bbox="489 386 1459 431">Il motore si è spento perché, durante l'arresto automatico del motore, viene eseguita una delle seguenti azioni:</p> <ul data-bbox="489 435 1459 529" style="list-style-type: none"> <li>• il cofano viene aperto;</li> <li>• la leva del cambio viene spostata in una posizione diversa da "N" senza premere il pedale della frizione e la porta del conducente viene aperta con la cintura di sicurezza lato conducente slacciata.</li> </ul>
 <p data-bbox="381 820 468 836">83RM30150</p>	<p data-bbox="489 618 1459 663">La leva del cambio è stata spostata in posizione diversa da "N" senza premere il pedale della frizione, durante l'arresto automatico del motore.</p> <p data-bbox="489 667 1459 692">Per riavviare il motore, posizionare la leva del cambio in "N" e premere il pedale della frizione.</p>

### Sistema ENG A-STOP (sistema di arresto e avviamento Stop & Start automatici del motore) (per modelli con motore K10C e K14C)

Il sistema ENG A-STOP (sistema di arresto e avviamento Stop & Start automatici del motore) consente di arrestare e riavviare automaticamente il motore senza intervenire sul commutatore di accensione o sull'interruttore motore, quando il veicolo si ferma a causa del semaforo rosso, del traffico, ecc., al fine di ridurre i gas di scarico e i consumi di carburante.

- Se il veicolo rimarrà fermo a lungo oppure lasciandolo incustodito, portare sempre il commutatore di accensione in posizione "LOCK" oppure premere l'interruttore motore per arrestare il motore.

#### NOTA:

Se il veicolo è dotato di impianto di climatizzazione automatico, è possibile modificare la condizione di arresto tramite il display informazioni. Vedete il paragrafo "Display informazioni" nella sezione INFORMAZIONI PRIMA DI METTERSI ALLA GUIDA.



75RM054

#### ⚠ AVVERTENZA

- **Non scendete dalla vettura quando il motore è in fase di arresto da parte del sistema ENG A-STOP. Potreste rimanere coinvolti in un incidente.**
  - Sui veicoli con transaxle manuale, se la cintura di sicurezza del conducente non è allacciata e la porta lato guida viene aperta, il motore si ferma.
  - Sui veicoli con transaxle automatico, se la cintura di sicurezza lato conducente è slacciata e il pedale del freno è premuto, o la porta del conducente è aperta, il motore si riavvia per avvisarvi che era stato arrestato automaticamente dal sistema ENG A-STOP.

(continua)

#### ⚠ AVVERTENZA

(continua)

- **Se il motore non si riavvia automaticamente anche se le azioni svolte sono corrette, avviatelo tramite il commutatore di accensione o l'interruttore motore.**
  - Permanere fermi sulla strada può causare tamponamenti.
  - Se il veicolo si sposta, sarà necessario applicare una forza maggiore sullo sterzo e sui freni.

#### AVVISO

**Impiegate esclusivamente le tipologie di batteria che sono state raccomandate dal costruttore SUZUKI per il veicolo, onde evitare danni alla vettura e causare l'indisponibilità del sistema ENG A-STOP. In caso di sostituzione della batteria, rivolgetevi al concessionario SUZUKI di fiducia.**

Il sistema ENG A-STOP si attiva automaticamente portando il commutatore di accensione su "ON" oppure premendo l'interruttore motore per spostare la modalità di accensione in posizione di inserimento.

Per poter entrare in funzione, il sistema deve rilevare le seguenti condizioni:

- la cintura di sicurezza lato guida deve essere allacciata;
- la porta lato guida deve essere chiusa;
- il cofano motore deve essere chiuso.

Per maggiori dettagli, consultare la spiegazione riportata di seguito.

## Arresto automatico del motore

### Modelli con transaxle manuale

- 1) Con pedale della frizione completamente premuto, arrestare il veicolo.

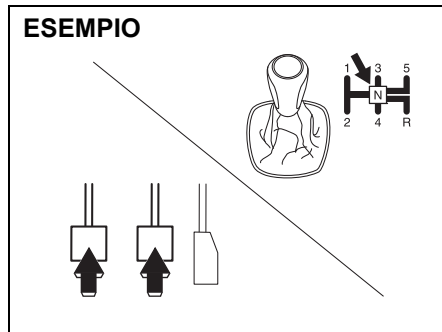

61MM701

- 2) Premendo freno e frizione, portare il selettore in posizione "N".

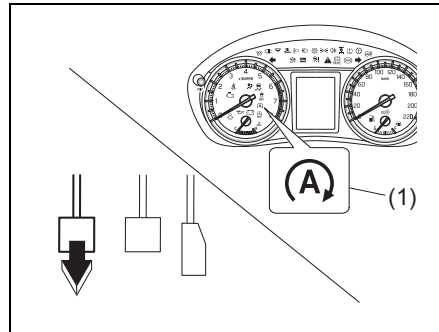

83RM075

- 3) Rilasciare il pedale della frizione. La spia ENG A-STOP (verde) (1) si accende nel quadro strumenti e il motore si arresta automaticamente.

## AVVISO

**Quando il motore viene arrestato automaticamente, il servofreno diventa inattivo e lo sforzo sul pedale aumenta. Se il veicolo è in movimento, premete il pedale del freno più forte del normale.**

### NOTA:

Il sistema ENG A-STOP non funzionerà e il motore non si arresterà automaticamente nelle seguenti condizioni:

- l'interruttore ENG A-STOP "OFF" è premuto per disattivare il sistema ENG A-STOP;

- la spia ENG A-STOP "OFF" lampeggia;
- la temperatura del liquido di raffreddamento motore è alta o bassa;
- le prestazioni della batteria sono basse;
- la temperatura della batteria veicolo è bassa o alta;
- la depressione nel servofreno è insufficiente;
- il pedale dell'acceleratore è premuto;
- il selettore di velocità del ventilatore è in modalità di attivazione (inserimento) e l'abitacolo non si è sufficientemente raffreddato o riscaldato (per veicoli con climatizzatore automatico);
- l'interruttore di sbrinatorio è in modalità di inserimento (per veicoli con climatizzatore automatico);
- durante o a seguito dell'attivazione del sistema ABS o ESP® e con veicolo fermo;
- durante il primo periodo di uso, per inizializzare il sistema;
- dopo che il motore si è riavviato automaticamente e che la velocità del veicolo non ha superato all'incirca 6 km/h;
- il motore viene avviato con il cofano aperto;
- quando il veicolo si ferma dopo una retromarcia;
- un sistema di controllo elettronico diverso dal sistema ENG A-STOP riceve il segnale per impedire l'arresto del motore.

## FUNZIONAMENTO DEL VEICOLO

### Modelli con transaxle automatico

- 1) Con il selettore in posizione "D" o "N", premere il pedale del freno per arrestare il veicolo.

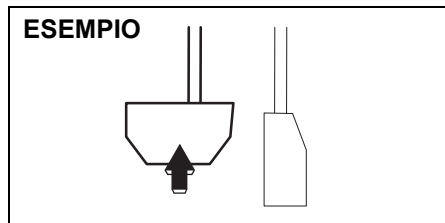

61MM453

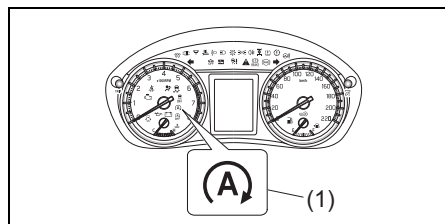

83RM076

- 2) La spia ENG A-STOP (verde) (1) si accende nel quadro strumenti e il motore si arresta automaticamente.

### AVVISO

**Quando il motore viene arrestato automaticamente, il servofreno diventa inattivo e lo sforzo sul pedale aumenta.**

**Se il veicolo è in movimento, premete il pedale del freno più forte del normale.**

#### NOTA:

Il sistema ENG A-STOP non funzionerà e il motore non si arresterà automaticamente nelle seguenti condizioni:

- l'interruttore ENG A-STOP "OFF" è premuto per disattivare il sistema ENG A-STOP;
- la spia ENG A-STOP "OFF" lampeggia;
- la temperatura del liquido di raffreddamento motore è alta o bassa;
- le prestazioni della batteria sono basse;
- la temperatura della batteria veicolo è bassa o alta;
- la depressione nel servofreno è insufficiente;
- il pedale dell'acceleratore è premuto;
- il selettore di velocità del ventilatore è in modalità di attivazione (inserimento) e l'abitacolo non si è sufficientemente raffreddato o riscaldato;
- l'interruttore di sbrinamento è in modalità di inserimento;
- durante o a seguito dell'attivazione del sistema ABS o ESP® e con veicolo fermo;

- durante il primo periodo di uso, per inizializzare il sistema;
- dopo che il motore si è riavviato automaticamente e che la velocità del veicolo non ha superato all'incirca 5 km/h;
- il motore viene avviato con il cofano aperto;
- il veicolo si è fermato su una strada in forte pendenza;
- la leva del cambio è in una posizione diversa da "D" o "N";
- il veicolo è guidato in modalità manuale;
- il veicolo si è fermato senza premere il pedale del freno;
- un sistema di controllo elettronico diverso dal sistema ENG A-STOP riceve il segnale per impedire l'arresto del motore.

**Riavviamento automatico del motore**

**Modelli con transaxle manuale**

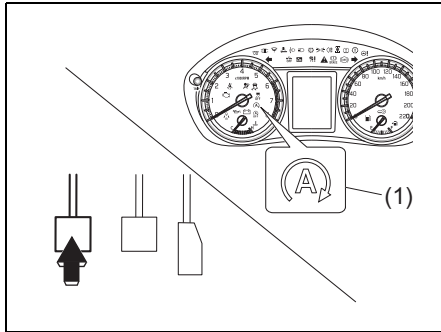

83RM077

Premere il pedale della frizione avendo il selettore in posizione "N".

La spia ENG A-STOP (verde) (1) si spegne sul quadro strumenti e il motore si riavvia automaticamente.

**AVVISO**

**Il sistema ENG A-STOP non funzionerà e il motore non si riavvierà automaticamente oppure si arresterà del tutto con cicalino attivo nelle seguenti condizioni:**

- la cintura di sicurezza lato guida non è allacciata e la porta lato guida è aperta;
- il cofano motore è aperto;
- il selettore è stato spostato in posizione diversa da "N" senza premere il pedale della frizione.

**Quando il motore si arresta del tutto, riavviate come di consueto.**

**Per maggiori informazioni, vedete "Avviamento/Arresto del motore" in questa sezione.**

**NOTA:**

*Se il motore si è arrestato a causa del rapido azionamento della frizione, si riavvierà con marcia su "N" e pedale frizione premuto.*

**NOTA:**

*Nei casi descritti di seguito, il motore si riavvia automaticamente anche se è stato arrestato dal sistema ENG A-STOP:*

- il veicolo è in fase di rallentamento lungo un tratto scosceso;
- sono trascorsi alcuni minuti dall'arresto del motore;
- La depressione nel servofreno è insufficiente.

- le prestazioni della batteria sono basse;
- il selettore di velocità del ventilatore è in modalità di attivazione (inserimento) e l'abitacolo non si è sufficientemente raffreddato o riscaldato (per veicoli con climatizzatore automatico);
- l'interruttore di sbrinamento è in modalità di inserimento (per veicoli con climatizzatore automatico);
- il consumo di corrente è elevato, come quando, ad esempio, sono inseriti il lunotto termico e gli specchietti retrovisori esterni riscaldati (se in dotazione) o altri utilizzatori di corrente (radio, climatizzazione, ecc.);
- l'interruttore ENG A-STOP "OFF" è premuto per disattivare il sistema ENG A-STOP;

**NOTA:**

*Quando il motore viene riavviato, è possibile che il suono trasmesso dalla radio si interrompa.*

*Questa situazione è normale e non è indice di malfunzionamento del sistema audio.*

### Modelli con transaxle automatico

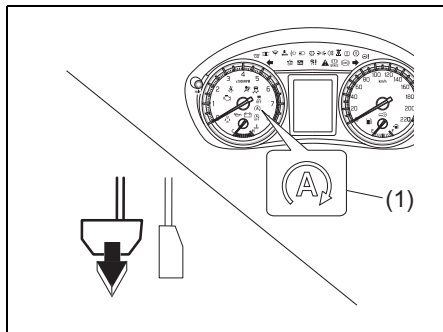

83RM078

Rilasciare il pedale del freno.

La spia ENG A-STOP (verde) (1) si spegne sul quadro strumenti e il motore si riavvia automaticamente.

### AVVISO

**Il sistema ENG A-STOP non funzionerà e il motore non si riavvierà automaticamente oppure si arresterà del tutto con cicalino attivo nelle seguenti condizioni:**

- il cofano motore è aperto;

**Quando il motore si arresta del tutto, riavviate come di consueto.**

**Per maggiori informazioni, vedete "Avviamento/Arresto del motore" in questa sezione.**

**NOTA:**

*Nei casi descritti di seguito, il motore si riavvia automaticamente anche se è stato arrestato dal sistema ENG A-STOP:*

- il veicolo è in fase di rallentamento lungo un tratto scosceso;
- sono trascorsi alcuni minuti dall'arresto del motore;
- La depressione nel servofreno è insufficiente.
- le prestazioni della batteria sono basse;
- il selettore di velocità del ventilatore è in modalità di attivazione (inserimento) e l'abitacolo non si è sufficientemente raffreddato o riscaldato;
- l'interruttore di sbrinamento è in modalità di inserimento;
- il consumo di corrente è elevato, come quando, ad esempio, sono inseriti il lunotto termico e gli specchietti retrovisori esterni riscaldati (se in dotazione) o altri utilizzatori di corrente (radio, climatizzazione, ecc.);
- l'interruttore ENG A-STOP "OFF" è premuto per disattivare il sistema ENG A-STOP;
- il pedale dell'acceleratore è premuto;
- la leva del cambio viene portata in posizione "P", "R" o "M";
- dopo che la leva del cambio viene portata su "N" e riportata su "D";
- quando la cintura di sicurezza lato guida non è allacciata;
- quando la porta del conducente è aperta.

**NOTA:**

*Quando il motore viene riavviato, è possibile che il suono trasmesso dalla radio si interrompa.*

*Questa situazione è normale e non è indice di malfunzionamento del sistema audio.*

**Per disattivare il sistema  
ENG A-STOP**

**Tipo A**

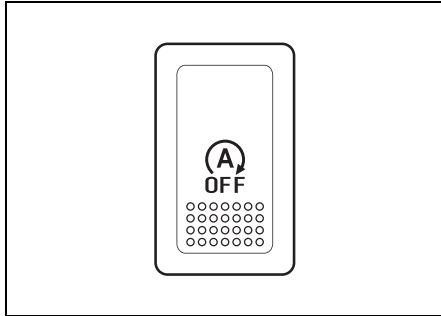

61MM0A101

**Tipo B**

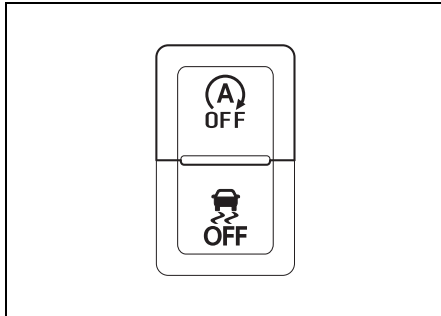

61MM414

Premere l'interruttore ENG A-STOP "OFF".  
La spia ENG A-STOP "OFF" si accende.

**Spia ENG A-STOP "OFF"**

Se la spia ENG A-STOP "OFF" lampeggia durante la guida, potrebbe essersi verificato un problema nel sistema ENG A-STOP. Fare controllare il sistema da un concessionario SUZUKI autorizzato. Per maggiori informazioni, vedere il capitolo "Spie e indicatori ottici" nella sezione INFORMAZIONI PRIMA DI METTERSI ALLA GUIDA.

**Cruise Control  
(se in dotazione)**

Il sistema Cruise Control consente di mantenere una velocità di crociera fissa senza dover intervenire sul pedale dell'acceleratore. I comandi che gestiscono il sistema Cruise Control si trovano sul volante.

Il sistema Cruise Control può essere utilizzato nelle seguenti condizioni:

- sui veicoli con transaxle manuale, con leva del cambio nelle marce 3<sup>a</sup>, 4<sup>a</sup>, 5<sup>a</sup> o 6<sup>a</sup> (se in dotazione);
- sui veicoli con transaxle automatico, con selettore in "D" o posizione marcia 3<sup>a</sup>, 4<sup>a</sup>, 5<sup>a</sup> o 6<sup>a</sup> in modalità manuale;
- con velocità del veicolo pari o superiore a 40 km/h (25 mph);

**⚠ AVVERTENZA**

**Onde evitare di perdere il controllo del mezzo, non utilizzate il sistema Cruise Control in presenza di traffico sostenuto oppure se la strada è sdruciolevole, in pendenza o interessata da forti venti.**



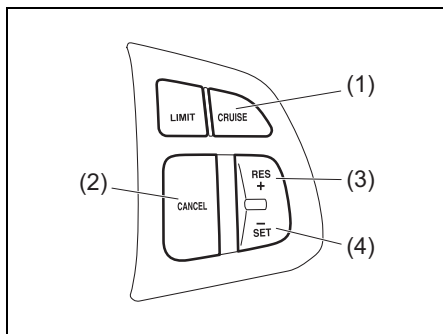

61MS417

- (1) Interruttore "CRUISE"
- (2) Interruttore "CANCEL"
- (3) Interruttore "RES +"
- (4) Interruttore "SET -"

### Impostazione della velocità di crociera

- 1) Attivare il sistema Cruise Control premendo l'interruttore "CRUISE" (1). Quando la spia indicatore Cruise (5) si illumina, è possibile impostare la velocità di crociera.
- 2) Accelerare o decelerare fino a raggiungere la velocità desiderata.
- 3) A questo punto, premere l'interruttore "SET -" (4) e la spia (6) si accenderà. Togliere il piede dall'acceleratore e il sistema provvederà a mantenere la velocità impostata.

#### ⚠ AVVERTENZA

**Se la velocità di crociera viene impostata accidentalmente, non potete decelerare o potreste perdere il controllo del veicolo. Questa situazione potrebbe causare incidenti e lesioni gravi, se non fatali.**

**Disattivate il sistema Cruise Control e verificate che la spia indicatore Cruise (5) si spenga quando il sistema non è in uso.**

### Display informazioni

#### ESEMPIO



61MS418

- (5) Indicatore del Cruise Control  
(6) Indicatore "SET"

Premendo l'interruttore "CRUISE" (1), il sistema è attivo e la spia Cruise (5) si accende. La spia indicatore "SET" (6) si accende quando la velocità del veicolo è regolata dal sistema Cruise Control.

#### Aspetti su cui porre l'attenzione utilizzando il sistema Cruise Control

Anche se è dotato di sistema di ausilio alla frenata tramite radar, il veicolo che si guida non è in grado di regolare automaticamente la propria velocità in funzione di quella del veicolo che precede. Se non è possibile viaggiare in sicurezza ad una determinata velocità di crociera, disattivare il sistema Cruise Control.

Anche nelle condizioni descritte di seguito, la spia indicatore "SET" (6) rimane accesa e la velocità di crociera non viene annullata:

- quando la segnalazione di rischio di urto frontale è in funzione. Premendo, la velocità di crociera sarà annullata temporaneamente;

- quando compare il messaggio "FRE-NATA ASSISTITA NON DISP. (SENSORE)" e il sistema di ausilio alla frenata tramite radar smette di funzionare. Per ragioni di sicurezza, premere l'interruttore "CRUISE" (1) per spegnere la spia indicatore Cruise (5).

Se il sistema di frenata automatica è in funzione, la spia del Cruise Control (5) si spegnerà e il sistema Cruise Control si disattiverà. Una volta ristabilite le condizioni di sicurezza, sarà possibile ripristinare la velocità di crociera.

---

### **Variazione temporanea della velocità**

---

Dopo aver impostato la velocità di crociera, è possibile accelerare o decelerare temporaneamente.

Per accelerare, premere il pedale dell'acceleratore. Al rilascio, il veicolo riprenderà la velocità impostata.

Per decelerare, premere il pedale del freno. Così facendo, la velocità impostata si annullerà e l'indicatore "SET" (6) si spegnerà.

Per riprendere la velocità impostata in precedenza, non appena il veicolo supera la velocità di 40 km/h (25 mph), premere l'interruttore "RES +" (3), facendo così accendere l'indicatore "SET" (6). A questo punto, il veicolo accelererà fino a raggiungere la velocità impostata in precedenza e la manterrà.

#### **NOTA:**

*Sui veicoli con transaxle automatico, quando viene mantenuta la velocità di crociera, non è possibile utilizzare il freno motore per decelerare anche scalando da una marcia alta alla 3ª in modalità manuale. Per decelerare quando il sistema Cruise Control è inserito, premete il pedale del freno oppure l'interruttore "SET -" (4).*

---

### **Variazione della velocità di crociera**

---

#### **Con il pedale dell'acceleratore**

Per impostare la funzione su una velocità di crociera più alta, accelerare al valore desiderato con il pedale dell'acceleratore e quindi premere l'interruttore "SET -" (4). In questo modo, sarà mantenuta la velocità appena impostata.

#### **Con il pedale del freno**

Per impostare la funzione su una velocità di crociera più bassa, decelerare al valore desiderato con il pedale freno e quindi premere l'interruttore "SET -" (4). In questo modo, sarà mantenuta la velocità appena impostata.

#### **NOTA:**

*Premendo il pedale del freno, la spia indicatore "SET" (6) si spegne fino a che non viene ripristinata la velocità di crociera.*

#### **Utilizzo dell'interruttore "RES +" o "SET -"**

Per impostare la funzione su una velocità di crociera più alta, premere ripetutamente oppure mantenere premuto l'interruttore "RES +" (3). In questo modo, la velocità del veicolo aumenterà costantemente. Al rilascio dell'interruttore, verrà mantenuta la velocità appena impostata.

Per impostare la funzione su una velocità di crociera più bassa, premere ripetutamente oppure mantenere premuto l'interruttore "SET -" (4) fino a che il veicolo non abbia rallentato al valore desiderato, quindi rilasciare l'interruttore. In questo modo, sarà mantenuta la velocità appena impostata.

**NOTA:**

*Premendo velocemente l'interruttore "RES +" (3) o "SET -" (4), è possibile regolare la velocità impostata di circa 1,6 km/h (1,0 mph).*

---

### Disattivazione del sistema Cruise Control

---

Per disattivare temporaneamente il sistema Cruise Control e spegnere la spia indicatore "SET" (6), procedere come segue:

- Premere l'interruttore "CANCEL" (2);
- premere il pedale del freno;
- sui veicoli con transaxle manuale, premere il pedale della frizione;
- sui veicoli con transaxle automatico, scalare dalla 3<sup>a</sup> alla 2<sup>a</sup> in modalità manuale;
- la velocità del veicolo scende di oltre il 20 per cento rispetto a quella impostata;
- ogni volta che la velocità del veicolo scende sotto i 40 km/h (25 mph);
- quando le ruote pattinano e interviene la funzione ESP®.

Per riprendere la velocità impostata in precedenza, premere l'interruttore "RES +" (3), facendo così accendere l'indicatore "SET" (6). Inoltre, se il veicolo non soddisfa le condizioni sopra, la velocità deve essere superiore a 40 km/h (25 mph).

Per disattivare il sistema Cruise Control, premere l'interruttore "CRUISE" (1) e verificare che la relativa spia (5) si spenga.

Se la spia di avaria si accende o lampeggia sul quadro strumenti, il sistema Cruise Control si disabilita.

**NOTA:**

*Se disinserite il sistema Cruise Control, l'ultima velocità impostata in memoria sarà cancellata e sarà quindi necessario impostarne una nuova.*

## Limitatore di velocità (se in dotazione)

### ESEMPIO



61MS419

Il limitatore di velocità consente di scegliere una velocità massima che si desidera non superare.

### Modelli con Cruise Control adattativo

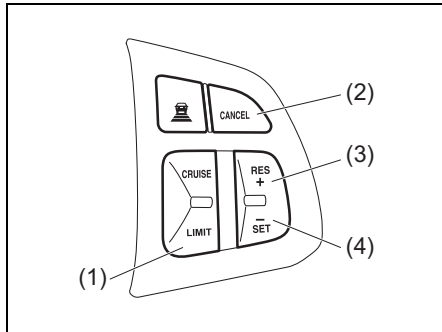

54P000364

- (1) Interruttore limitatore di velocità
- (2) Interruttore "CANCEL"
- (3) Interruttore "RES +"
- (4) Interruttore "SET -"

### Modelli con Cruise Control

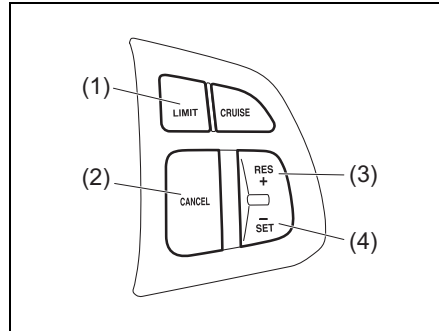

61MS420

- (1) Interruttore limitatore di velocità
- (2) Interruttore "CANCEL"
- (3) Interruttore "RES +"
- (4) Interruttore "SET -"

### Impostazione della velocità massima

- 1) Accendere il limitatore di velocità premendo l'interruttore "LIMIT" (1). Quando la spia indicatore del limite (5) si illumina, è possibile impostare la velocità massima.
- 2) Accelerare o decelerare fino a raggiungere la velocità desiderata.
- 3) A questo punto, premere l'interruttore "SET -" (4) e la spia (6) si accenderà. La velocità attuale del veicolo viene impostata come velocità massima.

#### NOTA:

*Premendo l'interruttore "SET -" (4) quando la velocità del veicolo è inferiore a 30 km/h o 20 mph, la velocità massima sarà impostata su 30 km/h o 20 mph.*

### Display informazioni

#### ESEMPIO



61MS421

- (5) Spia indicatore del limite
- (6) Indicatore "SET"
- (7) Indicazione della velocità

Premendo l'interruttore del limitatore di velocità (1), il sistema si abilita e la spia del limite (5) si accende. Una volta impostata la velocità massima del veicolo, l'indicatore "SET" (6) si accende.

### Superamento della velocità massima

È possibile superare provvisoriamente la velocità massima premendo il pedale dell'acceleratore **con rapidità e del tutto a fondo**. Una volta superata la velocità del veicolo, la relativa indicazione (7) sul display informazioni lampeggerà e il cicalino emetterà una breve segnalazione acustica. Rilasciando il pedale dell'acceleratore per tornare al di sotto della velocità massima, l'indicazione della velocità (7) smetterà di lampeggiare e rimarrà successivamente accesa a luce fissa e la funzione sarà ripristinata.

#### NOTA:

- Se premete il pedale dell'acceleratore lentamente, la velocità della vettura potrebbe non superare quella massima. Se desiderate superare quella massima impostata, premete l'acceleratore a fondo e con rapidità oppure premete l'interruttore "CANCEL" (2) per annullare provvisoriamente la velocità massima.
- L'indicazione della velocità (7) lampeggerà e il cicalino suonerà anche se il limitatore di velocità non è in grado di impedire il superamento della velocità massima impostata in quanto si sta percorrendo una ripida discesa o si è in fase di forte accelerazione. In questo caso, decelerate premendo il pedale del freno, per tornare al di sotto della velocità massima.

---

**Variazione dell'impostazione della velocità**

---

**Impostazione della velocità attuale**

- 1) Premere l'interruttore "CANCEL" (2);
- 2) Accelerare o decelerare fino a raggiungere la velocità desiderata.
- 3) A questo punto, premere l'interruttore "SET -" (4) e la spia (6) si accenderà. La velocità attuale del veicolo viene impostata come velocità massima.

**Utilizzo dell'interruttore "RES +" o "SET -"**

Per impostare la velocità su un valore più alto, premere ripetutamente oppure mantenere premuto l'interruttore "RES +" (3).

Per impostare la velocità su un valore più basso, premere ripetutamente oppure mantenere premuto l'interruttore "SET -" (4).

**NOTA:**

- *Premendo velocemente l'interruttore "RES +" (3) o l'interruttore "SET -" (4) è possibile regolare la velocità impostata di 1 km/h o 1 mph.*
- *Premendo l'interruttore "RES +" (3) o l'interruttore "SET -" (4) senza rilasciarlo, è possibile regolare la velocità impostata di 5 km/h o 5 mph.*
- *Se la velocità attuale del veicolo supera quella massima quando si sta passando a una velocità inferiore tramite l'interruttore "RES +" (3) o l'interruttore "SET -" (4), l'indicazione della velocità (7) lampeggerà e il cicalino suonerà.*

---

**Disattivazione del limitatore di velocità**

---

- Per annullare il limitatore di velocità, premere l'interruttore "CANCEL" (2). L'indicatore "SET" (6) si spegne.
- Per riprendere la velocità impostata in precedenza, premere l'interruttore "RES +" (3), facendo così accendere l'indicatore "SET" (6).

Per disattivare il sistema limitatore di velocità, premere l'interruttore "LIMIT" (1) e verificare che la spia indicatore del limite (5) si spenga. Inoltre, il limitatore può essere disattivato spegnendo il motore.

**NOTA:**

*Se disinserite il sistema limitatore di velocità, l'ultima velocità memorizzata sarà cancellata. Impostate nuovamente la velocità.*

### Sensori di parcheggio (se in dotazione)

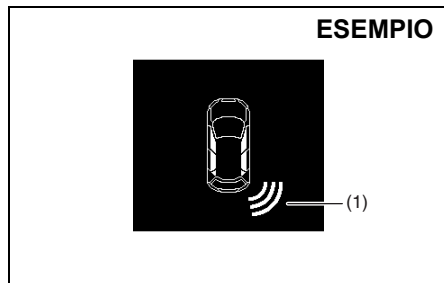

61MM0A192

(1) Simbolo che rappresenta un ostacolo rilevato dal sensore di parcheggio\*

\* Questo simbolo rappresenta un ostacolo posto nella parte posteriore destra del veicolo.

- Il sistema dei sensori di parcheggio impiega sensori ad ultrasuoni per rilevare eventuali ostacoli posti in prossimità dei paraurti anteriore e posteriore. Se il rilevamento avviene in fase di manovra di parcheggio o di spostamento lento del veicolo, il sistema allerta facendo suonare un cicalino e visualizzando i simboli che rappresentano gli ostacoli sul display informazioni del quadro strumenti.

- Il sistema emette un'onda ad ultrasuoni il cui ritorno, riflesso dall'ostacolo, è rilevato dal sensore preposto. Inoltre, misura il tempo che l'onda impiega per raggiungere l'ostacolo e tornare indietro, determinando così la posizione dell'ostacolo.
- La funzione dei sensori di parcheggio è attiva premendo l'interruttore motore per spostare la modalità di accensione in posizione di inserimento, avendo il selettore in una posizione diversa da "P" (per modelli con transaxle automatico) e l'interruttore sensori di parcheggio in posizione "ON". Si rivela particolarmente utile nei seguenti casi: in caso di accostamento ai cordoli dei marciapiedi, di parcheggio parallelo ad un altro veicolo, durante le manovre di parcheggio in garage, viaggiando lungo i vicoli e spostandosi lentamente in un'area con ostacoli.

### ⚠ AVVERTENZA

- Il sensore di parcheggio vi allerta circa la presenza di ostacoli, facendo suonare i cicalini e indicando visivamente la loro posizione sul display informazioni. Tuttavia, dovete sempre prestare la massima attenzione quando siete alla guida.
- I sensori sono in grado di rilevare solo gli ostacoli che si trovano all'interno di una zona circoscritta e, comunque, il veicolo deve essere in movimento, ad una velocità limitata. Pertanto, nelle zone complesse, dovete procedere a bassa velocità e controllare, nel frattempo, ciò che vi sta intorno direttamente con gli occhi o con l'ausilio degli specchietti retrovisori. Se vi affidate completamente ai sensori di parcheggio, aumentate il rischio di incidenti.

**Posizione dei sensori**

**Sul paraurti anteriore**

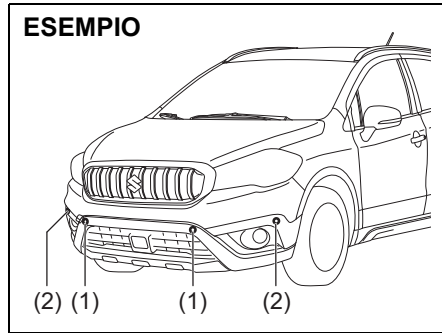

83RM021

- (1) Sensori anteriori centrali (2 posizioni)
- (2) Sensori anteriori sugli spigoli (2 posizioni)

**Sul paraurti posteriore**

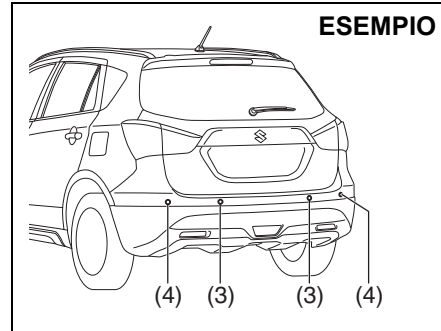

61MM0B009

- (3) Sensori posteriori centrali (2 posizioni)
- (4) Sensori posteriori sugli spigoli (2 posizioni)

**AVVISO**

- Evitate di colpire le zone dei sensori o, in caso di autolavaggio, di dirigere il getto d'acqua ad alta pressione su di esse. In caso contrario, i sensori potrebbero danneggiarsi.
- Se il paraurti colpisce un oggetto robusto, è possibile che i sensori smettano di funzionare correttamente. In questo caso, rivolgetevi ad un concessionario SUZUKI autorizzato per il controllo.



## FUNZIONAMENTO DEL VEICOLO

---

### Intervento dei sensori

In base alla posizione della leva del cambio, lavoreranno più o meno sensori:

Posizione selettore		Transaxle manuale		transaxle automatico	
		R	N, 1 <sup>a</sup> -5 <sup>a</sup> o 6 <sup>a</sup>	R	N, D o M
Sensori anteriori	Centrali	Disattivi	Attivi (con leva del freno di stazionamento rilasciata)	Disattivi	Attivi
	Sugli spigoli	Attivi	Attivi (con leva del freno di stazionamento rilasciata)	Attivi	Attivi
Sensori posteriori	Centrali	Attivi	Disattivi	Attivi	Disattivi
	Sugli spigoli	Attivi	Disattivi	Attivi	Disattivi

**Zone approssimative di rilevamento ostacoli**

**ESEMPIO**

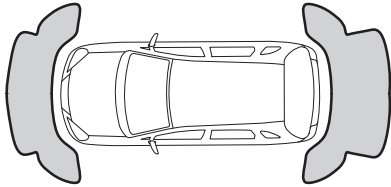

61MM0B010

- Gli ostacoli posti a circa 20 cm (8 in) da un sensore o posizionati appena sotto di esso non sono rilevabili.
- I sensori sono in grado di rilevare ostacoli fino ad 1 m (3 ft) di distanza dalla parte anteriore del veicolo e circa 1,5 m (5 ft) da quella posteriore.

**⚠ AVVERTENZA**

- Nelle seguenti condizioni, il sistema potrebbe non funzionare normalmente in quanto i sensori di parcheggio non sono in grado di rilevare gli ostacoli a dovere:

(continua)

**⚠ AVVERTENZA**

(continua)

- I sensori sono coperti da fango, ghiaccio o altre sostanze (è necessario rimuovere tali sostanze per consentire un normale funzionamento del sistema).
- I sensori sono stati bagnati da spruzzi d'acqua o dalla forte pioggia.
- I sensori sono coperti da una mano, da un adesivo, da un accessorio, ecc.
- Nella zona di rilevamento del sensore è fissato un accessorio o un altro oggetto.
- Sul paraurti è montato un gancio di traino, paraspigoli disponibili commercialmente, antenne radio, ecc.
- L'altezza del paraurti varia a causa dell'alterazione delle sospensioni o per altri motivi.
- La zona dei sensori è stata riscaldata troppo dalla luce diretta del sole o è stata raffreddata troppo a causa delle condizioni meteorologiche.
- Il veicolo si trova su un piano sconnesso, in discesa, pietroso oppure in un campo.
- Il veicolo si trova su un erto pendio.

(continua)

**⚠ AVVERTENZA**

(continua)

- Gli ultrasuoni dei sensori sono stati disturbati dall'avvisatore acustico, dal motore, dal sistema di frenatura ad aria (veicoli grandi) o dal sensore di parcheggio di un altro veicolo.
- Gli ostacoli sono troppo vicini ai sensori.
- I sensori si trovano ad angolo retto rispetto a un oggetto altamente riflettente, quale il vetro (l'oggetto non riflette le onde ultrasoniche).
- I sensori potrebbero non essere in grado di rilevare correttamente i seguenti tipi di ostacolo:
  - Oggetti realizzati in materiale sottile quale le reti e le corde.
  - Pietre dei cordoli di marciapiede quadrate o altri oggetti con bordi affilati.
  - Oggetti lunghi che terminano, nella parte superiore, con ampie superfici quali i cartelli stradali.
  - Oggetti a basso profilo quali le pietre dei cordoli di marciapiede.
  - Oggetti fonoassorbenti quali il cotone e la neve.

## FUNZIONAMENTO DEL VEICOLO

---

### NOTA:

- *I pali sottili o gli ostacoli di altezza minore rispetto ai sensori potrebbero non essere rilevati quando il veicolo si avvicina loro, anche se sono stati rilevati da distanze maggiori.*
- *Il sistema potrebbe calcolare che la distanza ad un cartello stradale o ad un oggetto simile è più breve rispetto a quella effettiva.*

**Come utilizzare i sensori di parcheggio**

**Interruttore sensori di parcheggio**

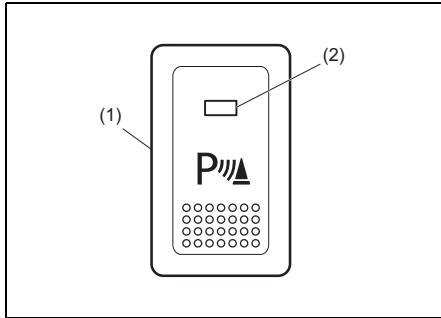

61MS403

- (1) Interruttore sensori di parcheggio
- (2) Indicatore

- Quando la modalità di accensione è in posizione di inserimento e la spia indicatore nell'interruttore sensori di parcheggio è accesa, il sensore è pronto per funzionare nelle seguenti condizioni:
  - il selettore è in una posizione diversa da "P" (per i modelli con transaxle automatico);
  - la velocità di avanzamento del veicolo non è maggiore di circa 9 km/h (6 mph) in fase di decelerazione (ad es., per parcheggiare);
  - la velocità di avanzamento del veicolo non è maggiore di circa 13 km/h (9 mph) in fase di accelerazione.
- Per disattivare i sensori di parcheggio, premere l'interruttore e controllare che la spia si spenga.

Posizione interruttore	Stato
<p><b>ESEMPIO</b></p>	<p><b>Attivo</b></p> <ul style="list-style-type: none"> <li>• Quando l'indicatore si accende e vengono soddisfatte tutte le condizioni necessarie, il sistema si predispone pronto per l'uso.</li> </ul>
<p><b>ESEMPIO</b></p>	<p><b>Disattivo</b></p> <ul style="list-style-type: none"> <li>• Il sistema non funziona. Quando non si desidera utilizzare i sensori di parcheggio, premere l'interruttore per far spegnere l'indicatore.</li> </ul>

**NOTA:**

*Premendo l'interruttore dei sensori di parcheggio da disattivo ad attivo dopo aver spostato la modalità di accensione in posizione di inserimento tramite l'interruttore motore, il cicalino interno suona.*

### Indicazione degli ostacoli da parte dei sensori di parcheggio

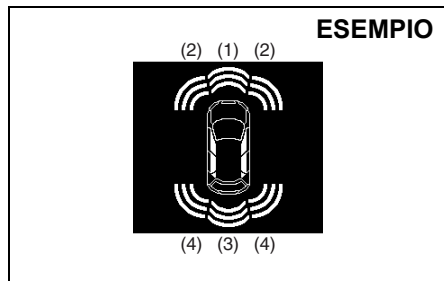

61MM0A194

- (1) Ostacolo rilevato dai sensori anteriori centrali
- (2) Ostacolo rilevato dai sensori anteriori sugli spigoli
- (3) Ostacolo rilevato dai sensori posteriori centrali
- (4) Ostacolo rilevato dai sensori posteriori sugli spigoli

Dopo aver rilevato un ostacolo, i sensori di parcheggio fanno suonare il cicalino interno e sul display informazioni del quadro strumenti compare un simbolo che rappresenta l'ostacolo.

- In funzione della direzione e della distanza dell'ostacolo, vengono visualizzati simboli diversi.
- Il cicalino posto nella plancia portastrumenti suona quando un sensore anteriore rileva un ostacolo.
- Il cicalino posto dietro il sedile posteriore suona quando un sensore posteriore rileva un ostacolo.
- Segnalazioni in caso di rilevamento degli ostacoli da parte dei sensori sugli spigoli

Distanza (approssimativa)	Cicalino	Simbolo
37,5–60 cm (15–24 in)	Bip brevi, a brevi intervalli	Tre lineette
25–37,5 cm (10–15 in)	Bip brevi, ad intervalli molto brevi	Due lineette
Meno di 25 cm (10 in)	Bip continuo	Una lineetta

- Segnalazioni in caso di rilevamento degli ostacoli da parte dei sensori centrali

Distanza (approssimativa)		Cicalino	Simbolo
Anteriore	70–100 cm (28–39 in)	Bip brevi, a lunghi intervalli	Tre lineette
Posteriore	65–150 cm (26–59 in)		
55–70 cm (22–28 in)		Bip brevi, a brevi intervalli	
45–55 cm (18–22 in)		Bip brevi, ad intervalli molto brevi	Due lineette
Meno di 45 cm (18 in)		Bip continuo	Una lineetta

#### NOTA:

- I simboli sono visualizzati dopo un breve ritardo dal rilevamento degli ostacoli.
- Se il sistema rileva contemporaneamente più ostacoli, il display ne visualizzerà tutte le posizioni tramite l'accensione dei corrispondenti simboli. Tuttavia, i cicalini suoneranno esclusivamente per segnalare quelli più vicini.

**"Impost sonar"**

Tramite il display informazioni, è possibile selezionare sia la modalità normale che la modalità rimorchio dei sensori di parcheggio. Vedere il paragrafo "Display informazioni" nella sezione INFORMAZIONI PRIMA DI METTERSI ALLA GUIDA.

**Modalità normale**

Tutti i sensori sono attivi. Utilizzare questa modalità nelle normali condizioni.



**Modalità rimorchio**

Viene inibita la funzionalità dei sensori posteriori centrali e sugli spigoli. Utilizzare questa modalità quando si traina un rimorchio.

<b>AVVISO</b>
<p><b>Verificate che, in fase di parcheggio del veicolo in garage, sia selezionata la modalità normale dei sensori di parcheggio. Se i sensori di parcheggio vengono lasciati in modalità rimorchio, quelli posteriori centrali e sugli spigoli non saranno attivi.</b></p>

**Segnalazioni di avvertenza e messaggi informativi**

In caso di problema o di segnalazione relativa al sistema dei sensori di parcheggio, il display informazioni sul quadro strumenti visualizzerà un apposito messaggio e un simbolo lampeggiante e il cicalino suonerà. Se compare il messaggio, attenersi alle istruzioni fornite.

<b>Messaggio</b>	<b>Simbolo</b>	<b>Cicalino</b>	<b>Causa probabile e soluzione</b>
 <b>MANUTENZ. SISTEMA SENSORI</b>	Due lineette lampeggianti in una posizione del sensore	Serie di doppi bip	È possibile che il sistema dei sensori di parcheggio abbia un problema. Far controllare il veicolo da un concessionario autorizzato SUZUKI.
 <b>PULIRE SENSORI</b>	Una lineetta lampeggiante in una posizione del sensore.	Serie di bip singoli.	Il sensore indicato è sporco. Pulirlo con un panno morbido.

### Telecamera posteriore (se in dotazione)

Portando il selettore in posizione "R" con commutatore di accensione su "ON" o modalità di accensione in posizione di inserimento, la telecamera posteriore visualizza automaticamente il retro del veicolo sul display.

#### AVVERTENZA

La distanza visualizzata nella telecamera posteriore potrebbe differire da quella effettiva, in base alle condizioni della strada o al carico che il veicolo sta trasportando. Poiché l'area di visualizzazione della telecamera è anche limitata, effettuare la retromarcia affidandosi esclusivamente a quanto è trasmesso potrebbe causare incidenti o urti contro gli oggetti.

La telecamera posteriore non può sostituire l'attenzione del conducente. Il conducente è l'unico, vero responsabile delle manovre di parcheggio o di altre simili.

- Utilizzate la telecamera posteriore esclusivamente per ricevere assistenza alla guida.
- Guidate sempre con prudenza e controllate direttamente con i vostri occhi e tramite gli specchietti retrovisori la sicurezza della zona dietro al veicolo e nei dintorni.
- Quando effettuate la manovra di retromarcia, assicuratevi che il portellone sia chiuso saldamente.

#### AVVISO

Se utilizzate la telecamera posteriore a lungo avendo il commutatore di accensione su "ON" o la modalità di accensione in posizione di inserimento e motore spento, la batteria potrebbe scaricarsi.

Non lasciate il commutatore di accensione su "ON" o la modalità di accensione in posizione di inserimento a lungo, a motore fermo.

**Posizione della telecamera posteriore**

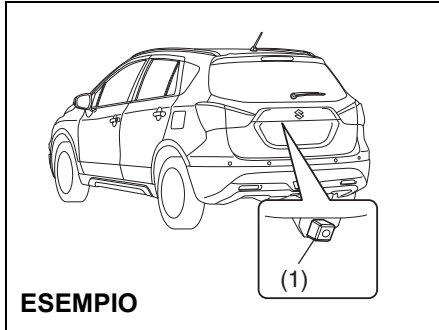

**ESEMPIO**

61MM0B011

(1) Telecamera posteriore

La telecamera posteriore è montata dietro la luce della targa.

**AVVISO**

La telecamera posteriore è uno strumento di precisione. Se la colpite, potrebbe rompersi e causare danni tanto gravi da innescare un incendio o dare origine ad un malfunzionamento.

- Non colpite la telecamera.
- Non rimuovete neve o fango accumulati sulla lente della telecamera utilizzando uno stecchino.

**AVVISO**

L'eventuale penetrazione di acqua all'interno della telecamera posteriore può causare guasti o incendi. Non utilizzate acqua ad alta pressione intorno alla telecamera.

**AVVISO**

Questa lente è rinforzata per impedire danni e scolorimento. Se si danneggia o scolora, l'immagine potrebbe risultare scura.

- Non pulite la lente con la spazzola.
- Non pulite la lente con alcool, benzene o diluenti.
- Non utilizzate cera sulla lente della telecamera.

**NOTA:**

Se la cera della carrozzeria finisce sulla lente della telecamera, eliminatela con un panno pulito, inumidito in un detergente non aggressivo e acqua, quindi asciugate con un panno asciutto.

**Come utilizzare la telecamera posteriore**

- 1) Portare il commutatore di accensione su "ON" oppure premere l'interruttore motore per spostare la modalità di accensione in posizione di inserimento.
- 2) Spostare il selettore in posizione "R".
  - Il display visualizza automaticamente la visuale dietro il veicolo.
  - Spostando il selettore da "R" ad un'altra posizione, il display torna alla visualizzazione precedente.

**NOTA:**

La modalità di visualizzazione sul display della telecamera posteriore ha priorità su qualsiasi altra. Tuttavia, se il sistema è in fase di inizializzazione, il display della telecamera posteriore non fornirà l'immagine della zona retrostante il veicolo.

**Campo di visualizzazione della telecamera posteriore**

Il display della telecamera posteriore visualizza l'area dietro l'estremità posteriore del portellone. Non è in grado di mostrare gli oggetti posti vicino o sotto al paraurti.

Il display non è in grado di mostrare gli ostacoli che si trovano più in alto rispetto alla telecamera posteriore. La parte superiore degli oggetti alti, ad esempio la segnaletica stradale, non può essere visualizzata sul display.



## FUNZIONAMENTO DEL VEICOLO

### Esempio del campo di visualizzazione della telecamera posteriore

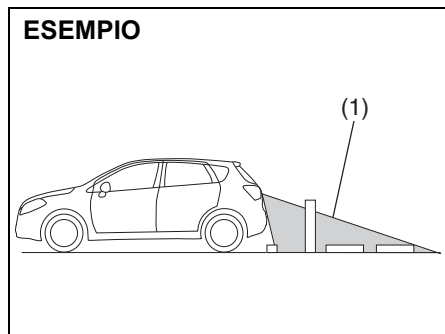

61MM0A015

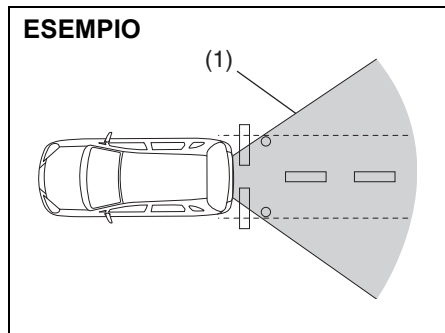

61MM0B012

(1) Campo di visualizzazione

### NOTA:

- Le immagini mostrate dalla telecamera posteriore sul display sono speculari.
- I colori degli oggetti trasmessi dalla telecamera posteriore potrebbero differire da quelli reali.
- Potrebbe risultare difficile vedere il display della telecamera posteriore nelle condizioni indicate di seguito; tuttavia, non si tratta di un malfunzionamento del sistema:
  - nelle zone buie, nelle giornate piovose o di notte;
  - quando la temperatura intorno alla lente è eccessivamente alta/bassa o quando la telecamera è bagnata a causa, ad esempio, della pioggia, o nei periodi di elevata umidità (sulla lente potrebbe accumularsi della condensa);
  - quando un corpo estraneo quale il fango o una goccia di acqua permane sulla lente;
  - quando una forte luce colpisce direttamente la telecamera (sul display potrebbero apparire delle righe verticali);
  - sotto la luce fluorescente (il display potrebbe sfarfallare);
  - quando la temperatura esterna è bassa (l'immagine sul display potrebbe oscurarsi).

### Esempio di indicazione sul display della telecamera posteriore

La distanza visualizzata nella telecamera posteriore potrebbe differire da quella effettiva, in base alle condizioni della strada o al carico che il veicolo sta trasportando.

### Strada in salita dietro il veicolo

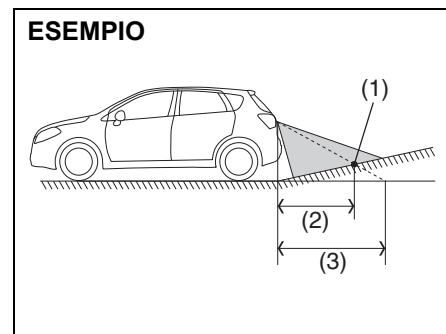

61MM0A016

- (1) Oggetto
- (2) Distanza effettiva
- (3) Distanza sul display

Se la strada dietro il veicolo è in salita, l'oggetto visualizzato sul display appare più lontano di quanto non lo sia effettivamente.

Strada in discesa dietro il veicolo

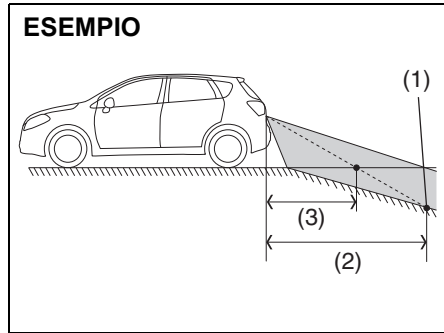

61MM0A017

- (1) Oggetto
- (2) Distanza effettiva
- (3) Distanza sul display

Se la strada dietro il veicolo è in discesa, l'oggetto visualizzato sul display appare più vicino di quanto non lo sia effettivamente.

La telecamera posteriore non trasmette l'immagine posteriore oppure ne trasmette una scadente

- La telecamera posteriore non trasmette l'immagine posteriore.
  - Verificare che il commutatore di accensione sia su "ON" o che la modalità di accensione sia in posizione di inserimento.
  - Verificare che il selettore sia in posizione "R".
- La telecamera posteriore trasmette un'immagine scadente.
  - Verificare che la lente della telecamera non sia sporca.
  - Verificare che la luce emessa dal sole o dai proiettori dei veicoli che seguono non colpisca direttamente la lente.

Se il sistema della telecamera posteriore non funziona ancora correttamente dopo aver eseguito le verifiche indicate sopra, far controllare il sistema al più presto possibile dal concessionario autorizzato SUZUKI.

Impianto frenante

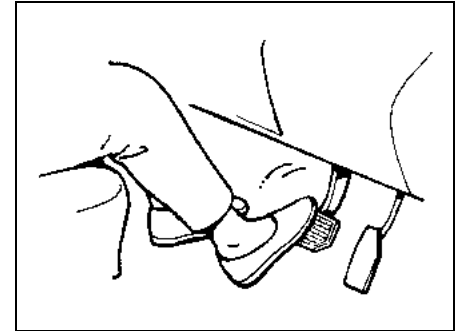

60G165S

Lo spazio necessario per arrestare completamente un veicolo aumenta in base alla velocità del veicolo medesimo. Ad esempio, guidando a 60 km/h (37 mph), lo spazio necessario sarà circa 4 volte superiore a quello invece richiesto con una velocità di 30 km/h (19 mph). Cominciare a frenare in anticipo, quando la distanza che separa il proprio veicolo dal punto di arresto è ampia e rallentare gradualmente.

### AVVERTENZA

Se si infiltra dell'acqua nei dispositivi dei freni, l'impianto frenante potrebbe risultare inefficiente e manifestare comportamenti imprevedibili. Dopo aver guidato nell'acqua o aver lavato il sottoscocca del veicolo, mettete alla prova i freni procedendo a bassa velocità per controllare che non abbiano perso di efficienza. Se i freni risultano meno efficienti del solito, asciugateli azionandoli in continuazione mentre guidate lentamente finché recuperano la loro normale efficienza.

### AVVERTENZA

Anche se l'impianto frenante è privo di riserva di potenza, è comunque possibile arrestare il veicolo premendo il pedale del freno con più forza rispetto al normale. Tuttavia, lo spazio di frenata sarà maggiore.

### **Impianto frenante servoassistito**

Premendo il pedale del freno con forza, l'impianto frenante servoassistito interpreta tale situazione come un arresto di emergenza e amplifica la frenata per aiutare il conducente che non può mantenere stabilmente il pedale premuto.

#### NOTA:

*Premendo il pedale del freno velocemente e con forza, potreste udire uno scatto. Ciò è normale e indica la corretta attivazione del sistema di assistenza alla frenata.*

### **Servofreno**

Il veicolo è provvisto di servofreno. Se la frenata non viene amplificata a causa dell'arresto del motore o di altre anomalie, il sistema rimane, comunque, del tutto funzionante grazie alla riserva di potenza e permette di fermare il veicolo premendo il pedale del freno una volta, senza rilasciarlo. La riserva di potenza viene in parte utilizzata quando si preme il pedale del freno e si riduce ad ogni pressione. Pertanto azionare il pedale in maniera fluida e regolare, evitando di premerlo in continuazione.

### **Impianto frenante antibloccaggio (ABS)**

L'ABS aiuta il conducente ad evitare il patinamento delle ruote, controllando elettronicamente la pressione frenante. Inoltre, aiuta a mantenere il controllo dello sterzo frenando su superfici scivolose o in caso di brusca frenata.

L'ABS entra in funzione automaticamente, quindi non occorre applicare nessuna particolare tecnica di frenata. È sufficiente premere il pedale del freno senza solleccarlo in continuazione. L'ABS entrerà in funzione tutte le volte che percepisce un incipiente bloccaggio delle ruote. Mentre è in funzione, si potrebbe sentire il freno pulsare.

#### NOTA:

- L'ABS non interviene se la velocità del veicolo è inferiore ai 9 km/h (6 mph).
- Se si attiva il sistema ABS, potreste udire un suono sordo e/o avvertire una pulsazione nel pedale del freno. Ciò è normale e indica che la pressione del liquido dei freni è controllata correttamente.
- Quando si avvia il motore o subito dopo la partenza, potreste udire un rumore di funzionamento. Ciò significa che i sistemi di cui sopra sono in modalità di autodiagnosi. Il rumore udito non è indice di malfunzionamento.

**▲ AVVERTENZA**

- Su particolari tipi di superfici (ghiaia, strade innevate, ecc.) lo spazio di frenata necessario ad un veicolo provvisto di ABS potrebbe essere leggermente superiore rispetto a quello necessario ad un veicolo con impianto frenante tradizionale. Con un normale impianto frenante, gli pneumatici che pattinano sono in grado di "solcare" la ghiaia o lo strato di neve, accorciando lo spazio di frenata. L'ABS, invece, minimizza l'effetto resistenza. Quando percorrete questo tipo di superfici, tenete conto di questa maggiorazione dello spazio di frenata.

(continua)

**▲ AVVERTENZA**

(continua)

- Sulle strade lastricate alcuni guidatori potrebbero riuscire a ridurre leggermente lo spazio di frenata utilizzando un impianto frenante tradizionale rispetto ad uno provvisto di ABS.
- In entrambe le suddette condizioni l'ABS offre comunque il vantaggio di poter mantenere il controllo direzionale del veicolo. Tuttavia, ricordate che l'ABS non può compensare le asperità dei terreni, le condizioni atmosferiche avverse o una valutazione erronea del guidatore. Usate il buon senso e non guidate a velocità superiori alle normali condizioni di sicurezza.



(1)



BRAKE

(2)

63J081

- (1) Spia di avvertenza ABS  
 (2) Spia di avvertenza dei freni

**▲ AVVERTENZA**

- Se la spia dell'ABS (1) sul quadro strumenti si accende e rimane accesa durante la guida, potrebbe esserci un problema al sistema ABS. Rivolgetevi immediatamente al concessionario SUZUKI per farlo controllare. Se l'ABS non funziona, i freni intervengono come in un normale impianto frenante privo di ABS.
- Se la spia di avvertenza ABS (1) e la spia avaria impianto frenante (2) rimanessero accese o si accendessero contemporaneamente sul quadro durante la guida, significa che la funzione antibloccaggio e la funzione di controllo della forza frenante posteriore (funzionamento valvola proporzionale) del sistema ABS potrebbero non intervenire. In questo caso, le ruote posteriori potrebbero pattinare facilmente e, nella peggiore delle ipotesi, frenando su un terreno scivoloso o con violenza sull'asciutto, il veicolo potrebbe anche entrare in testacoda. Rivolgetevi immediatamente al concessionario SUZUKI per farlo controllare. Guidate con prudenza ed evitate il più possibile di frenare bruscamente.

### Come funziona l'ABS

Un computer monitora continuamente la velocità delle ruote mettendo a confronto la loro variazione durante la frenata. Se le ruote rallentano improvvisamente, segnalando una situazione di pattinamento, il computer modificherà la pressione frenante diverse volte al secondo per impedire che si blocchino. Avviando il veicolo o accelerando dopo una lunga sosta si potrebbe sentire un temporaneo rumore di motorino o un clic: il sistema sta effettuando un reset o un'autodiagnosi.

#### AVVERTENZA

**L'ABS potrebbe non funzionare a dovere se vengono utilizzati pneumatici o ruote non corrispondenti a quanto specificato nel libretto d'uso e manutenzione. Ciò è dovuto al fatto che l'ABS interviene mettendo a confronto i cambi di velocità delle ruote. Per la sostituzione degli pneumatici, attenetevi strettamente alle dimensioni e alla tipologia specificate nel libretto di uso e manutenzione.**

### Programma elettronico di stabilità (ESP®)

ESP® è un marchio registrato di Daimler AG.

Il programma elettronico di stabilità (ESP®) aiuta a mantenere il controllo del veicolo in curva quando è in sottosterzo o sovra-sterzo. Aiuta inoltre a mantenere la trazione in fase di accelerazione su superfici stradali senza aderenza o sdrucciolevoli. Lo fa regolando la potenza del motore e applicando i freni in modo selettivo. Inoltre, l'ESP® aiuta ad evitare il fenomeno di pattinamento controllando la pressione frenante.

#### AVVERTENZA

**L'ESP® non ottimizza la stabilità di guida del veicolo in tutte le situazioni e non controlla l'intero impianto frenante del veicolo. L'ESP® non esclude l'eventualità di incidenti, compresi quelli causati da velocità eccessive in curva o da fenomeni di aquaplaning. Solo una guida prudente e attenta può evitare il verificarsi di incidenti. Le funzionalità offerte dai veicoli equipaggiati di ESP® non devono mai essere considerate sostitutive di una guida sicura.**

L'ESP® comprende i tre sistemi descritti di seguito:

### Sistema di controllo della stabilità

Il sistema di controllo della stabilità del veicolo offre il comando integrato di impianti quali l'ABS, il controllo trazione, il controllo motore, ecc. Questo sistema gestisce automaticamente i freni e il motore per evitare il pattinamento in curva su superfici stradali sdrucciolevoli o in caso di brusca sterzata.

### Sistema di controllo della trazione

Il sistema di controllo della trazione aiuta automaticamente a evitare lo slittamento degli pneumatici in fase di avviamento o accelerazione del veicolo su superfici stradali sdrucciolevoli. Si attiva unicamente se rileva che uno o più pneumatici stanno girando a vuoto o stanno cominciando a perdere trazione. Quando ciò si verifica, il sistema agisce sui freni anteriori e posteriori e riduce la potenza del motore per limitare lo slittamento.

## Impianto frenante antibloccaggio (ABS)

L'ABS aiuta il conducente ad evitare il pattinamento delle ruote, controllando elettronicamente la pressione frenante. Inoltre, aiuta a mantenere il controllo dello sterzo frenando su superfici scivolose o in caso di brusca frenata. L'ABS interviene automaticamente, non sono pertanto necessarie particolari tecniche di frenata. È sufficiente premere il pedale del freno senza solleccitarlo in continuazione. L'ABS interviene quando rileva che le ruote stanno per bloccarsi. Quando è in funzione l'ABS, è possibile avvertire una pulsazione sul pedale del freno.

Per maggiori informazioni sull'ABS, fare riferimento alla voce "Impianto frenante" in questa sezione.

### ⚠ AVVERTENZA

- L'ESP® potrebbe non funzionare correttamente in caso di utilizzo di pneumatici o ruote differenti da quelli specificati nel libretto di uso e manutenzione. Per la sostituzione degli pneumatici, attenetevi strettamente alle dimensioni e alla tipologia specificate nel libretto di uso e manutenzione.
- L'ESP® potrebbe non funzionare correttamente se gli pneumatici non sono gonfi ai valori di pressione consigliati.
- L'ESP® potrebbe non funzionare correttamente in caso di utilizzo di catene da neve sugli pneumatici.
- L'ESP® potrebbe non funzionare correttamente in caso di pneumatici eccessivamente usurati. Sostituite gli pneumatici quando appaiono gli indicatori di usura nelle scanalature del battistrada.
- L'ESP® non sostituisce gli pneumatici da neve o le catene da neve in caso di superfici stradali innevate.

### ⚠ AVVERTENZA

- L'ESP® potrebbe non funzionare correttamente se parti relative al motore come la marmitta non rispondono all'equipaggiamento standard o sono molto usurate.
- Non modificate le sospensioni del veicolo poiché ciò potrebbe compromettere un funzionamento non corretto del sistema ESP®.

#### NOTA:

- Se si attiva il sistema ESP®, potreste udire un suono sordo e/o sentire una pulsazione nel pedale del freno. Ciò è normale e indica che la pressione del liquido dei freni è controllata correttamente.
- Quando si avvia il motore o subito dopo la partenza, potreste udire un rumore di funzionamento. Ciò significa che i sistemi di cui sopra sono in modalità di autodiagnosi. Il rumore udito non è indice di malfunzionamento.

## FUNZIONAMENTO DEL VEICOLO

Di seguito sono descritte le spie del sistema ESP®:

### Spia di avvertenza ESP®



52KM133

Questa spia lampeggia 5 volte al secondo quando si attiva uno dei sistemi ESP® diversi dall'ABS. Se la spia lampeggia, guidare con prudenza.

Portando il commutatore di accensione su "ON" oppure premendo l'interruttore motore per spostare la modalità di accensione in posizione di inserimento, la spia si accende brevemente per consentire di controllare il suo corretto funzionamento.

### AVVISO

**Se la spia indicatore ESP® si accende e rimane accesa durante la guida, potrebbe essersi verificato un malfunzionamento dei sistemi ESP® (non ABS). Fate controllare i sistemi da un concessionario SUZUKI autorizzato.**

**NOTA:**

*Quando la spia ESP® si accende e rimane accesa durante la guida, indicando un malfunzionamento dei sistemi ESP® (non ABS), l'impianto frenante funzionerà come un tradizionale ABS senza le caratteristiche aggiuntive dell'ESP®.*

### Spia indicatore ESP® "OFF"



57L30045

Durante la guida normale è opportuno attivare l'ESP®, così da trarre vantaggio da tutti i sistemi ESP®.

Potrebbe essere necessario disattivare i sistemi ESP® (non ABS) se il veicolo è bloccato nella sabbia, nel fango o nella neve, condizione in cui è richiesta la rotazione veloce delle ruote.

### Interruttore ESP® "OFF"

#### Tipo A

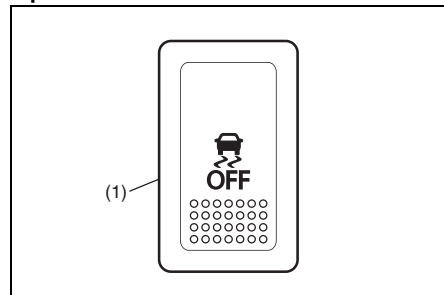

61MM0A197

(1) Interruttore ESP® "OFF"

#### Tipo B

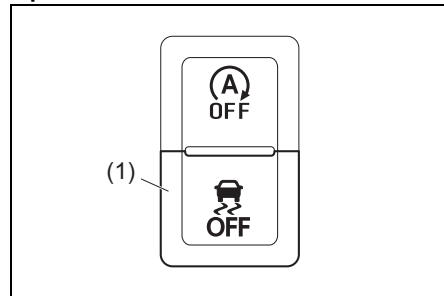

61MM429

(1) Interruttore ESP® "OFF"

Premendo a lungo l'interruttore ESP® "OFF" posto nel quadro strumenti per disattivare i sistemi ESP® (non ABS), la spia dell'indicatore ESP® "OFF" si accende sul quadro.

Dopo aver disinserito i sistemi ESP® (non ABS), assicurarsi di riattivarli prima di riprendere la marcia normale.

Quando si preme nuovamente l'interruttore ESP® "OFF", la spia indicatore ESP® "OFF" si spegne e tutti i sistemi ESP® vengono attivati.



61MM0A178

Se il messaggio illustrato sopra appare sul display informazioni, è possibile che il sistema ESP® sia difettoso. Far controllare il veicolo da un concessionario autorizzato SUZUKI.

**NOTA:**  
*Il sistema ESP® non si attiva fintanto che questo messaggio permane visualizzato.*

**NOTA:**

*Se il veicolo è dotato di sistema di ausilio alla frenata tramite radar, quando il sistema ESP® viene disattivato, sarà disattivato anch'esso.*

### **Spia ABS/spia impianto frenante**

Fare riferimento a "Impianto frenante" in questa sezione.

### **Sistema Hill Hold Control (se in dotazione)**

Il sistema Hill Hold Control è progettato per l'assistenza nelle partenze in salita su terreni scoscesi o scivolosi. Quando la vettura inizierà a spostarsi in salita, il sistema eviterà che questa arretri (per circa 2 secondi) durante il passaggio del piede dal pedale del freno a quello dell'acceleratore.

#### **▲ AVVERTENZA**

- **Non fate troppo affidamento sul sistema Hill Hold Control. Non può impedire l'arretramento del veicolo lungo un pendio in tutte le condizioni di carico o di strada. Occorre sempre essere pronti a premere il pedale del freno ed evitare così di indietreggiare. La scarsa attenzione e il mancato uso dei freni per trattenere il veicolo su un pendio, quando necessario, possono comportare la perdita di controllo del mezzo o incidenti.**
- **Il sistema Hill Hold Control non è progettato per tenere fermo il veicolo su strade in salita.**

(continua)



### AVVERTENZA

(continua)

- **Dopo aver rilasciato il piede dal freno, iniziate a spostarvi immediatamente. Se rilasciate il piede dal freno per oltre 2 secondi, il sistema Hill Hold Control si disattiva. In questo caso, in base all'inclinazione della strada, il veicolo potrebbe indietreggiare e causare incidenti. Inoltre, il motore potrebbe spegnersi, facendo così mancare l'assistenza elettrica a sterzo e freni i quali diventano più difficili da gestire, tanto da poter causare incidenti o danni al veicolo.**

Spostando il piede dal freno e soddisfatte tutte le seguenti condizioni, il sistema Hill Hold Control rimane attivo per un massimo di circa 2 secondi:

- 1) leva del cambio innestata su una marcia avanti o in retromarcia;
- 2) freno di stazionamento rilasciato;
- 3) sui veicoli con transaxle manuale, pedale della frizione premuto;
- 4) veicolo su pendio in salita.

#### NOTA:

*Quando il sistema Hill Hold Control inizia a funzionare, si potrebbe udire un rumore proveniente dal motore. Il rumore udito è normale e non è indice di malfunzionamento.*



Se il messaggio illustrato sopra appare sul display informazioni, è possibile che il sistema Hill Hold Control sia difettoso. Far controllare il veicolo da un concessionario autorizzato SUZUKI.

#### NOTA:

Il sistema Hill Hold Control non si attiva fintanto che questo messaggio permane visualizzato.

## Sistema di monitoraggio della pressione degli pneumatici (TPMS) (se in dotazione)

Il sistema di monitoraggio della pressione degli pneumatici è progettato per segnalare quando almeno uno pneumatico del veicolo è significativamente sgonfio. Su ciascuna ruota è montato un sensore del sistema di monitoraggio della pressione degli pneumatici (TPMS) che contiene un codice di identificazione univoco. I sensori TPMS trasmettono i segnali della pressione degli pneumatici al ricevitore della centralina TPMS. Quando la pressione di gonfiaggio di uno o più pneumatici è significativamente bassa, l'apposita spia, indicata di seguito, si accende.

**Spia pressione pneumatici insufficiente**



52D305

Mensilmente, è consigliabile controllare a freddo tutti gli pneumatici, compresa la ruota di scorta (se in dotazione), e gonfiarli secondo i valori consigliati dal costruttore del veicolo, riportati nell'apposita targhetta o nella targhetta del veicolo. (Se il veicolo monta pneumatici di dimensioni diverse rispetto a quelle indicate su una delle due targhette, determinare personalmente i valori adeguati.)

Il veicolo è stato dotato di un sistema di monitoraggio della pressione degli pneumatici (TPMS) che contribuisce al risparmio di carburante facendo accendere la lampada spia di pressione pneumatici insufficiente quando almeno uno pneumatico è significativamente sgonfio.

Di conseguenza, quando questa spia si accende, fermarsi e controllare gli pneumatici il prima possibile, quindi procedere con il gonfiaggio ai valori corretti.

Guidando con anche un solo pneumatico significativamente sgonfio, quest'ultimo si surriscalda e può danneggiarsi. Inoltre,

viaggiare con gli pneumatici sgonfi significa aumentare il consumo di carburante e la loro usura, compromettendo la capacità di tenuta e di arresto del veicolo.

Tenere presente che il sistema TPMS non sostituisce una corretta manutenzione degli pneumatici. È responsabilità del conducente mantenere sempre la giusta pressione, anche quando questa non è scesa tanto da determinare l'accensione della spia TPMS.

**⚠ AVVERTENZA**

**Se vi affidate esclusivamente al sistema di monitoraggio della pressione degli pneumatici per determinare quale sia il momento opportuno di gonfiarli, potreste, nel frattempo, perdere il controllo del mezzo e causare incidenti.**

**Controllate la pressione a cadenza mensile, a freddo, e, se necessario, regolatela ai valori prescritti come specificato sulla targhetta delle informazioni sugli pneumatici o nel presente libretto di uso e manutenzione. Fate riferimento a "Pneumatici" nella sezione CONTROLLI E MANUTENZIONE.**

**⚠ AVVERTENZA**

**Se la spia pressione pneumatici insufficiente non funziona oppure se si accende e lampeggia durante la marcia e non si intraprendono le giuste azioni, potrebbero verificarsi degli incidenti.**

**Se la spia pressione pneumatici insufficiente non si accende per 2 secondi dopo aver spostato il commutatore di accensione su "ON" o aver premuto l'interruttore motore per spostare la modalità di accensione in posizione di inserimento, oppure se si accende e lampeggia durante la marcia, fate controllare il sistema da un concessionario autorizzato SUZUKI. Anche se la spia si spegne dopo aver lampeggiato, indicando così il ripristino del sistema di monitoraggio, fate controllare il sistema dal concessionario autorizzato SUZUKI di fiducia.**

### AVVERTENZA

L'indice di carico degli pneumatici si riduce se questi sono sgonfi. Se gli pneumatici sono anche solo moderatamente sgonfi, il carico su di essi potrebbe superare la capacità prevista, determinando così probabili danni. La spia pressione pneumatici insufficiente non segnala questa condizione in quanto si accende esclusivamente quando almeno uno pneumatico si gonfia in maniera significativa.

Controllate e regolate la pressione di gonfiaggio degli pneumatici almeno una volta al mese. Fate riferimento a "Pneumatici" nella sezione **CONTROLLI E MANUTENZIONE**.

### AVVERTENZA

La guida protratta con la spia pressione pneumatici insufficiente accesa può causare incidenti e conseguenti gravi lesioni personali, talvolta fatali.

Se suddetta spia si accende, riducete la velocità ed evitate sterzate e frenate brusche. Ricordate che guidare con gli pneumatici significativamente sgonfi può causare il surriscaldamento dei medesimi e quindi il loro danneggiamento con conseguenze a livello di controllo dello sterzo e efficacia dei freni. Fermatevi in un luogo sicuro non appena possibile e controllate gli pneumatici.

- Se uno degli pneumatici è a terra, sostituitelo con la ruota di scorta (se in dotazione). Per la procedura di sostituzione degli pneumatici, vedete "Sollevamento del veicolo" nella sezione **IN EMERGENZA**. Fate anche riferimento a "Sostituzione di pneumatici e/o ruote" per informazioni circa la modalità di ripristino del normale funzionamento del sistema TPMS a seguito di pneumatico a terra.

(continua)

### AVVERTENZA

(continua)

- Se il veicolo è dotato di kit di riparazione pneumatici anziché di una ruota di scorta, fate riferimento a "Kit di riparazione pneumatici" nella sezione **IN EMERGENZA** per istruzioni circa la modalità di riparazione in emergenza di uno pneumatico a terra.
- Se anche solo uno pneumatico risulta sgonfio, gonfiate tutti al più presto, ai valori prescritti.

La spia pressione pneumatici insufficiente può accendersi a causa di fenomeni quali le naturali perdite di aria e le variazioni di pressione dovute ai cambiamenti di temperatura o pressione atmosferica. La spia dovrebbe spegnersi regolando la pressione ai valori riportati nell'apposita targhetta.

Per far spegnere la spia pressione pneumatici insufficiente, regolare la pressione a pneumatici freddi, quindi guidare per circa 10 minuti.

Non appena il sistema riconosce che la pressione è stata regolata, la spia si spegne e il display informazioni visualizza il valore corrente (previa selezione della schermata TPMS).

**AVVISO**

**Se la spia pressione pneumatici insufficiente non si spegne neanche dopo aver guidato per oltre 10 minuti dopo la regolazione della pressione a freddo, è possibile che il sistema TPMS sia mal funzionante. Fate controllare il veicolo da un concessionario autorizzato SUZUKI.**



61MM0A198

Se la spia si riaccende subito dopo aver effettuato la regolazione della pressione, è probabile che uno pneumatico sia forato. Se uno degli pneumatici è a terra, sostituirlo con la ruota di scorta (se in dotazione). Vedere "Sollevamento del veicolo" nella sezione IN EMERGENZA. Vedere "Sostituzione di pneumatici e/o ruote" per informazioni circa la modalità di ripristino del normale funzionamento del sistema di monitoraggio pressione pneumatici a seguito di uno pneumatico a terra.

**NOTA:**

- *Quando si accende questa spia, il display informazioni visualizza la segnalazione di avvertenza e il messaggio informativo indicato sopra.*
- *Quando la pressione degli pneumatici viene regolata alle alte altitudini, la spia pressione pneumatici insufficiente potrebbe non spegnersi. In questo caso, regolatela leggermente più alta rispetto a quanto indicato nella targhetta.*
- *La spia pressione pneumatici insufficiente potrebbe spegnersi provvisoriamente dopo l'accensione. Ciò potrebbe essere dovuto all'aumento della temperatura della strada dopo aver percorso un lungo tragitto o aver viaggiato in una zona calda. Anche se la spia pressione pneumatici insufficiente si spegne dopo l'accensione, controllate la pressione di tutti gli pneumatici.*

- *Per ridurre la possibilità di accensione della spia a causa dei normali cambiamenti di temperatura e pressione atmosferica, è importante controllare e regolare le pressioni a pneumatici freddi. Gli pneumatici che, in apparenza, sono gonfiati alle giuste pressioni dopo aver marciato, e quindi sono caldi, potrebbero, invece, essere gonfiati in maniera insufficiente, quando sono freddi. Inoltre, se gli pneumatici vengono gonfiati ai valori prescritti in un garage caldo, una volta portato il veicolo all'esterno, in presenza di temperature molto basse, la loro pressione potrebbe scendere al di sotto del valore specificato. Se regolate la pressione degli pneumatici in un garage più caldo rispetto alla temperatura esterna, aggiungete 1 kPa al valore raccomandato ogni 0,8 °C di differenza tra la temperatura del garage e quella esterna.*

### Indicatore malfunzionamento sistema TPMS

Il veicolo è stato dotato anche di indicatore di malfunzionamento del sistema TPMS che segnala l'anomalia di funzionamento del sistema.

L'indicatore malfunzionamento sistema TPMS è integrato nella spia pressione pneumatici insufficiente. Quando il sistema rileva un guasto, la spia lampeggerà per circa 75 secondi e poi rimarrà accesa a luce fissa. Questa sequenza si ripeterà finché persiste il difetto, anche riavviando più volte il motore.

L'indicatore malfunzionamento sistema TPMS non si azzerava neanche dopo lo spegnimento del motore; rimane acceso fino al ripristino delle normali condizioni.

Quando l'indicatore di malfunzionamento si accende, il sistema potrebbe non essere in grado di rilevare o segnalare la bassa pressione degli pneumatici come previsto. I malfunzionamenti del sistema TPMS possono verificarsi per svariati motivi tra cui il montaggio di pneumatici o ruote di ricambio o alternativi che impediscono il corretto funzionamento del sistema TPMS. A seguito della sostituzione di uno o più pneumatici o ruote, controllare sempre la spia indicatore malfunzionamento sistema TPMS al fine di accertare che gli pneumatici o le ruote di ricambio o alternativi non interferiscano con il corretto funzionamento del sistema.

#### AVVISO

**Se non si adottano le giuste precauzioni, i sensori di pressione montati sugli pneumatici possono danneggiarsi.**

- **Consigliamo caldamente di far riparare o sostituire gli pneumatici da un concessionario autorizzato SUZUKI. I sensori di pressione degli pneumatici possono danneggiarsi a causa del montaggio o dello smontaggio dei pneumatici.**
- **Non utilizzate sigillanti liquidi per riparare uno pneumatico a terra a meno che il veicolo non sia dotato del kit di riparazione in luogo della tradizionale ruota di scorta.**

#### AVVISO

**Se la spia pressione pneumatici insufficiente si accende con una certa frequenza, è possibile che esista un difetto a livello di pneumatici, sensori di pressione o sistema di monitoraggio.**

**Se la spia pressione pneumatici insufficiente si accende con una certa frequenza, fate controllare il veicolo da un concessionario autorizzato SUZUKI.**



61MM0A199

**NOTA:**

*Quando si accende questa spia, il display informazioni visualizza la segnalazione di avvertenza e il messaggio informativo indicato sopra.*

### Limitazioni del sistema TPMS

Il sistema di monitoraggio pressione pneumatici potrebbe non funzionare correttamente in alcune circostanze. Nei casi descritti di seguito, la spia potrebbe accendersi e rimanere accesa a luce fissa o lampeggiante:

- quando si sostituisce uno pneumatico forato con la ruota di scorta;
- quando si include la ruota di scorta nell'operazione di rotazione degli pneumatici;
- quando il sensore TPMS viene danneggiato durante la sostituzione di uno pneumatico o si impiegano sigillanti liquidi per la riparazione dello pneumatico bucato;
- quando il segnale elettronico del sensore TPMS è disturbato in uno dei seguenti modi:
  - presenza di dispositivi elettrici o di strutture che utilizzano simili frequenze in onde radio nelle vicinanze;
  - fissaggio di una pellicola metallica sul finestrino che causa interferenze alle onde radio;
  - presenza di abbondante neve o ghiaccio sul veicolo, in particolare, intorno alle ruote o nei passaruota;
  - montaggio di pneumatici invernali privi di sensori TPMS originali o impiego di catene da neve.

- quando si utilizzano pneumatici o ruote non originali SUZUKI;
- quando la pressione di uno pneumatico è troppo alta;
- quando esiste un problema con il ricevitore della centralina TPMS.

### Impostazioni del sistema TPMS

- È possibile controllare la pressione di gonfiaggio effettiva degli pneumatici sul display informazioni.
- È possibile impostare uno dei valori iniziali della pressione pneumatici tra quelli indicati sotto e comunque riportati sull'etichetta.
  - "Mod. comfort"
  - "Mod. eco"
  - "Mod. carico"

### ⚠ AVVERTENZA

**Quando il peso del carico varia, regolate la pressione degli pneumatici in base a quanto riportato sull'etichetta e impostate il valore iniziale tramite il display informazioni. Se il peso del carico, la pressione degli pneumatici e il valore iniziale non corrispondono, il sistema di monitoraggio pressione pneumatici non funzionerà correttamente.**

### Controllo della pressione attuale di gonfiaggio degli pneumatici

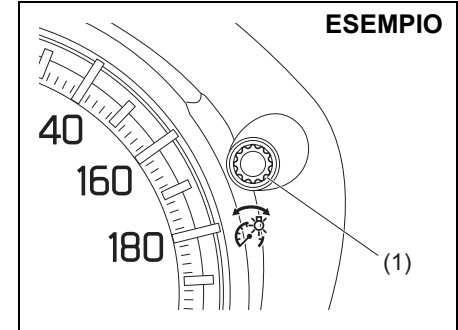

83RM042

- 1) Quando il commutatore di accensione è su "ON" o la modalità di accensione è in posizione di inserimento e il veicolo è fermo, premere senza rilasciare la manopola di selezione degli indicatori (1) sul quadro strumenti per oltre 3 secondi, così da portare il display informazioni in modalità di impostazione.



83RM30170

- 2) Ruotare la manopola di selezione degli indicatori (1) verso sinistra o destra fino a selezionare "TPMS", quindi premerla.

**NOTA:**

*Per uscire dalla modalità di impostazione, selezionate "Indietro" e premete la manopola di selezione degli indicatori (1).*



61MM0A232

- 3) Ruotare la manopola di selezione degli indicatori (1) verso sinistra o destra fino a selezionare "Press. pneum", quindi premerla.

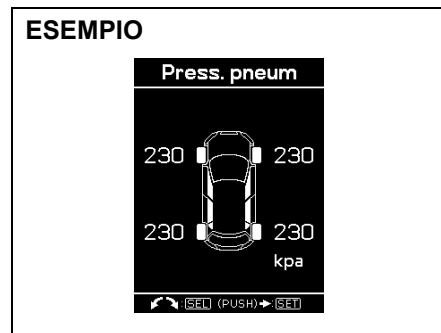

61MM0A233

- 4) Il display visualizza la pressione attuale di gonfiaggio degli pneumatici.

**NOTA:**

- Se la spia pressione pneumatici insufficiente si accende, sul display informazioni viene visualizzata la scritta "Press. pneum." e l'indicazione relativa alla pressione dello pneumatico corrispondente lampeggia per segnalare qual è lo pneumatico sgonfio.
- Il display potrebbe non mostrare la pressione degli pneumatici entro i primi 10 minuti dalla partenza del veicolo perché il sistema TPMS impiega 10 minuti ad apprendere i valori della pressione di gonfiaggio. Il display visualizzerà la pressione una volta trascorsi 10 minuti.
- Fermando il veicolo e portando il commutatore di accensione su "LOCK" o la modalità di accensione in posizione di disinserimento, e lasciandolo in questa condizione per almeno 20 minuti, la pressione degli pneumatici viene azzerata e, una volta riavviato il motore, mostrerà 0 kPa. In questo caso, dopo aver percorso un breve tratto, ricompare l'indicazione dell'effettiva pressione degli pneumatici. Tuttavia, se prima dell'arresto del motore è stata rilevata la pressione insufficiente di uno pneumatico, la relativa indicazione potrebbe non essere recuperata e continuare ad essere indicata come "----".

**Impostazione del valore iniziale della pressione degli pneumatici**

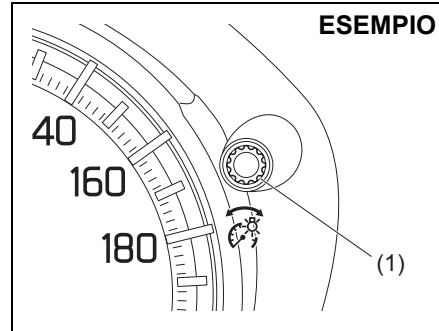

83RM042

- 1) Quando il commutatore di accensione è su "ON" o la modalità di accensione è in posizione di inserimento e il veicolo è fermo, premere senza rilasciare la manopola di selezione degli indicatori (1) sul quadro strumenti per oltre 3 secondi, così da portare il display informazioni in modalità di impostazione.



83RM30170

- 2) Ruotare la manopola di selezione degli indicatori (1) verso sinistra o destra fino a selezionare "TPMS", quindi premerla.

**NOTA:**

*Per uscire dalla modalità di impostazione, selezionate "Indietro" e premete la manopola di selezione degli indicatori (1).*



### ESEMPIO

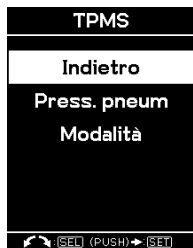

61MM0A232

- 3) Ruotare la manopola di selezione degli indicatori (1) verso sinistra o destra fino a selezionare "Modalità", quindi premerla.

### ESEMPIO



61MM0A234

- 4) Ruotare la manopola di selezione degli indicatori (1) verso sinistra o destra fino a selezionare il valore iniziale, quindi premerla.

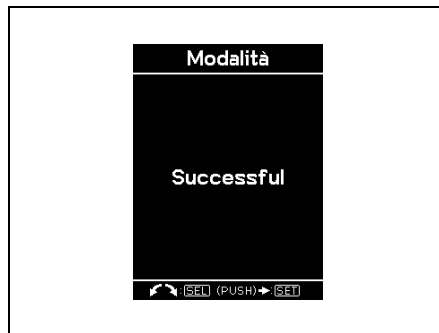

61MM0A235

- 5) Quando il display visualizza il messaggio indicato nella figura sopra, l'impostazione è completata.

## Sostituzione degli pneumatici e/o delle ruote

Se fosse necessario sostituire un pneumatico forato con la ruota di scorta, SUZUKI consiglia di far montare lo pneumatico nuovo sulla ruota che conteneva quello forato da un concessionario autorizzato SUZUKI. Il sistema TPMS è già predisposto per riconoscere il codice identificativo della ruota originale, pertanto è in grado di ricominciare a funzionare normalmente.

Dovendo sostituire una delle ruote, il concessionario deve verificare che i sensori TPMS vengano installati su quelle nuove e deve impostare il TPMS affinché riconosca i nuovi sensori.

### NOTA:

*La ruota di scorta è sprovvista di sensore TPMS. Utilizzate la ruota di scorta esclusivamente in caso di assoluta necessità e sostituirla non appena possibile al fine di ripristinare il normale funzionamento del sistema TPMS.*

**⚠ AVVERTENZA**

L'uso di pneumatici o ruote non raccomandati da SUZUKI può dare origine a malfunzionamenti del sistema TPMS.

Quando sostituite gli pneumatici o le ruote, utilizzate esclusivamente i ricambi consigliati da SUZUKI come equipaggiamento di serie o opzionale. Vedete "Pneumatici" nella sezione CONTROLLI E MANUTENZIONE per ulteriori dettagli.

**SISTEMA DI SICUREZZA SUZUKI (se in dotazione)****Sistema di ausilio alla frenata tramite radar**

Il sistema di ausilio alla frenata tramite radar si serve di un radar per misurare la velocità relativa del veicolo che precede, nonché la distanza da quest'ultimo, e tenta di evitare il tamponamento visualizzando un'avvertenza. In caso di urto, cerca di contenere i danni attraverso il controllo della frenata.

**⚠ AVVERTENZA**

- Il sistema di ausilio alla frenata tramite radar presenta delle limitazioni e potrebbe non funzionare correttamente a seconda delle condizioni di guida. Si raccomanda di non fare eccessivo affidamento sul sistema e di prestare sempre la dovuta cautela alla guida.
- Per motivi di sicurezza, si raccomanda inoltre di non provare personalmente il funzionamento del sistema.
- Assicuratevi che tutti i passeggeri indossino la cintura di sicurezza durante la marcia. Diversamente, in caso di attivazione, potrebbero rischiare di essere sbalzati fuori dal veicolo, con conseguenti gravi lesioni personali.

(continua)

### AVVERTENZA

(continua)

- **Se il veicolo viaggia sulle superfici indicate di seguito, potrebbe non essere possibile decelerare anche qualora il sistema di segnalazione frenata, l'impianto frenante servoassistito e il sistema di frenata automatica siano funzionanti:**
  - curve strette o superfici estremamente sconnesse
  - sulle seguenti tipologie di superfici scivolose:
    - superfici ghiacciate o innevate;
    - tombini o piastre di metallo;
    - ghiaia.
- **Le situazioni indicate di seguito contribuiscono ad alterare l'inclinazione e/o l'altezza del veicolo, impedendo un corretto funzionamento del sistema e incrementando il rischio di incidenti inattesi:**
  - modifiche delle sospensioni (in grado di alterare l'altezza del veicolo ecc.);
  - utilizzo di pneumatici di dimensioni diverse da quelle raccomandate;
  - utilizzo di pneumatici usurati o estremamente irregolari;
  - pressione bassa o alta degli pneumatici;

NOTA:

- *Il funzionamento del sistema potrebbe interrompersi se il veicolo che precede si sposta al di fuori del campo di rilevamento del radar oppure qualora non sia più possibile rilevarne la posizione.*
- *Quando il sistema è in funzione, è possibile avvertire un suono di frenata anche qualora non il pedale del freno; tale condizione non è indice di malfunzionamento.*

## Segnalazione di rischio di urto frontale

In presenza di rischio di urto frontale, il display informazioni emetterà una segnalazione visiva e una acustica.

### ESEMPIO

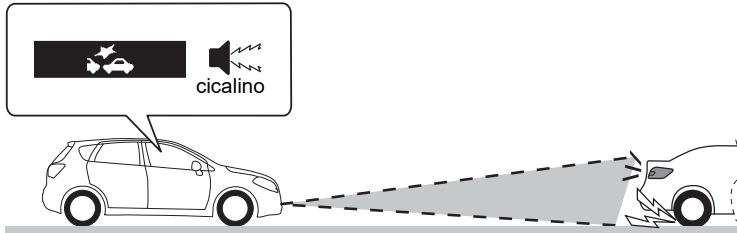

61MM702

## FUNZIONAMENTO DEL VEICOLO

### Sistema di segnalazione frenata

Se, a seguito dell'attivazione della segnalazione di rischio di urto frontale, il conducente non è in grado di eseguire del tutto o in parte le dovute manovre evasive tramite il volante o il pedale del freno, il sistema applica leggermente i freni.

#### ESEMPIO

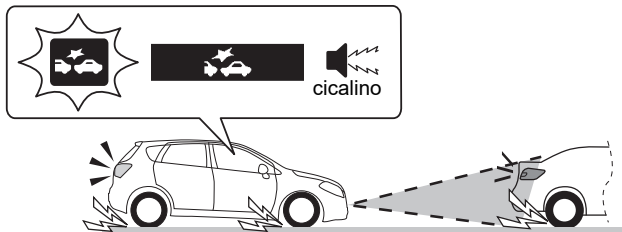

83RM050

#### **⚠ ATTENZIONE**

Nelle seguenti condizioni, questo sistema di segnalazione frenata potrebbe non attivarsi:

- quando un veicolo che precede è già parcheggiato sulla strada, nella direzione in cui vi state muovendo;
- quando un veicolo che precede cambia corsia e solo una sua parte rimane all'interno del campo di rilevamento del sensore radar.

**Impianto frenante servoassistito**

Se la probabilità di urto frontale è elevata, l'impianto frenante servoassistito provvede ad amplificare la frenata quando si preme con forza il pedale del freno.

**ESEMPIO**

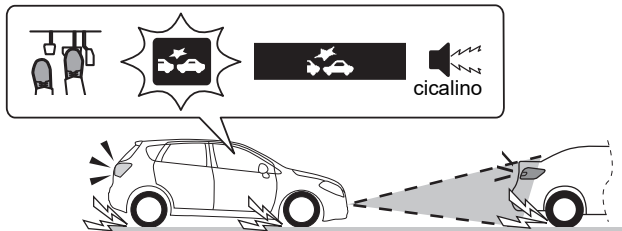

61MM431

## FUNZIONAMENTO DEL VEICOLO

### Sistema di frenata automatica

Quando si procede a velocità ridotta e l'urto frontale è inevitabile, i freni provvederanno ad azionarsi in automatico con forza. (N. 1)

#### ESEMPIO

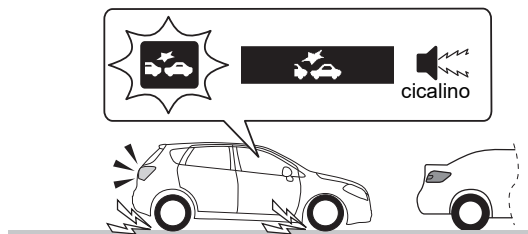

61MM432

(N. 1) A seguito dell'arresto del veicolo per mezzo del sistema di frenata automatica, la spia del sistema di ausilio alla frenata tramite radar e la segnalazione di rischio di urto frontale continueranno a lampeggiare fino al rilascio dell'impianto frenante.

#### **ATTENZIONE**

**A seguito dell'arresto del veicolo indotto dal sistema di frenata automatica, premete subito il pedale del freno. Se il veicolo è dotato di transaxle automatico, al rilascio del freno automatico, inizierà a spostarsi per effetto della funzione di trascinamento. Questa condizione potrebbe causare un incidente.**

#### NOTA:

*Se non premete il pedale della frizione (se in dotazione) a seguito dell'arresto del veicolo indotto dal sistema di frenata automatica, il motore si arresterà.*

### Situazioni di mancata attivazione del sistema

Nelle seguenti situazioni, il sistema non si attiverà:

- quando il motore è fermo (ad eccezione dei casi in cui l'arresto sia stato indotto dal sistema ENG A-STOP);
- il selettore è in posizione di retromarcia o "P" (per modelli con transaxle automatico);
- quando ci si trova di fronte a un veicolo che viaggia nel senso di marcia opposto;
- quando vengono azionati i seguenti interruttori e il sistema viene disinserito:
  - Interruttore sistema di ausilio alla frenata tramite radar "OFF"
  - Interruttore ESP® "OFF"
- quando il sistema è temporaneamente fermo o non funziona, con accensione dei seguenti indicatori e messaggi:
  - Spia del sistema di ausilio alla frenata tramite radar
  - Messaggio "NECESSARIA ISPEZIONE FRENATA ASSISTITA"
  - Messaggio "FRENATA ASSISTITA NON DISPONIBILE"
  - Messaggio "FRENATA ASSISTITA NON DISP. (SENSORE)"

### Situazioni di possibile mancata attivazione del sistema

Nelle situazioni seguenti, il radar potrebbe non essere in grado di rilevare il veicolo che precede e il sistema potrebbe non attivarsi:

- se il sensore radar è coperto di neve, acqua o è sporco;
- in presenza di condizioni atmosferiche avverse, come pioggia fitta o nebbia, bufera di sabbia o tempesta di sabbia oppure qualora il veicolo che precede sia circondato da acqua, neve o sabbia;
- quando si percorrono strade strette;
- in caso di ingresso improvviso di un terzo veicolo;
- in caso di accelerazione improvvisa e avvicinamento al veicolo che precede (es. durante manovre di sorpasso);
- in caso di sterzata improvvisa;
- quando non è possibile procedere in maniera rettilinea senza sterzare costantemente, a causa di incidente o guasto;

#### ESEMPIO

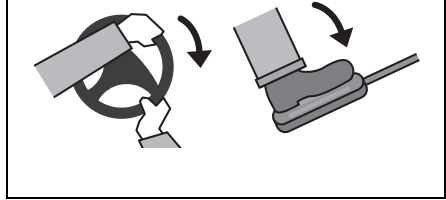

81M40270

- quando si eseguono manovre evasive con il volante o con il pedale dell'acceleratore;

#### ESEMPIO

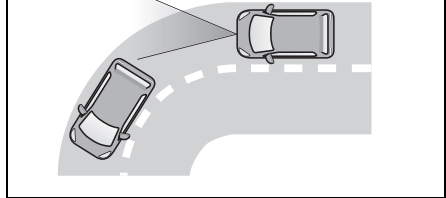

61MM401

- quando soltanto una parte del veicolo che precede si trova all'interno del campo di rilevamento del radar (ad esempio, quando il sistema è utilizzato su una strada tortuosa);



### ESEMPIO

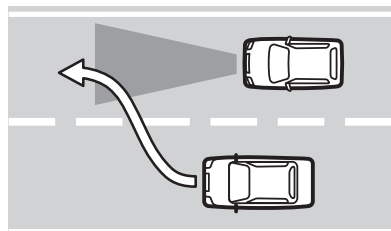

61MM402

- quando un altro veicolo cambia corsia all'improvviso o si posiziona bruscamente di fronte al proprio veicolo.

Il sistema potrebbe non essere in grado di rilevare le seguenti tipologie di veicoli e potrebbe, dunque, non attivarsi:

- veicoli fermi o che proseguono a velocità estremamente basse;
- veicoli che trasportano carichi dalla forma insolita (come biciclette) sul portapacchi o nel retro oppure veicoli che trasportano articoli che sporgono dal perimetro del veicolo stesso;
- autocarri con rimorchi bassi;

### ESEMPIO



54M3238

- veicoli dalla forma particolare (tra cui le bisarche).

### Situazioni di ulteriore possibile attivazione del sistema

Il radar potrebbe rilevare erroneamente gli elementi specificati di seguito come dei veicoli e provocare quindi l'attivazione del sistema:

### ESEMPIO

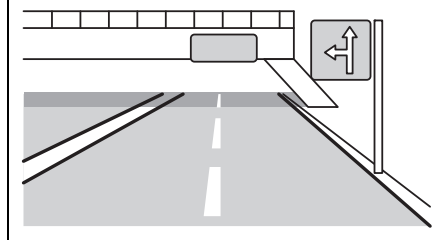

61MM403

- ponti pedonali, ponti sopraelevati, cavalcavia o segnali stradali;

**ESEMPIO**

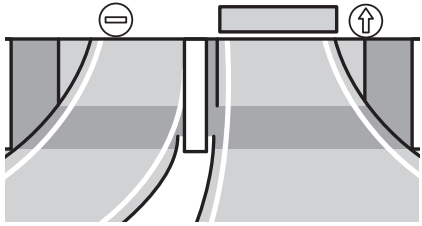

61MM404

- caselli autostradali, cancelli situati all'ingresso di parcheggi, passaggi a livello o segnali stradali indicanti i limiti di altezza;

**ESEMPIO**

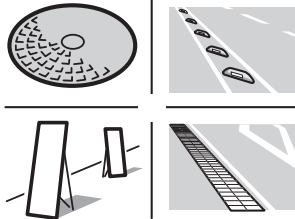

61MM405

- oggetti sporgenti dalla superficie stradale, tra cui coperchi di tombini, segnali e altri oggetti di metallo, o, ancora, oggetti che cadono o variazioni di livello della strada.

Nelle seguenti circostanze, il sistema potrebbe attivarsi a seguito dell'erronea individuazione di veicoli che precedono il vostro:

- attraversando ponti stretti;
- percorrendo aree collinari a pendenza variabile;
- in caso di sorpasso del proprio veicolo da parte di uno che viaggia nella corsia adiacente;
- in caso di rilevamento di animali o alberi da parte del radar;

**ESEMPIO**

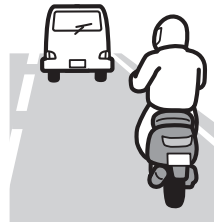

61MM406

- in caso di rilevamento di pedoni, cicli o motocicli da parte del radar;

**ESEMPIO**

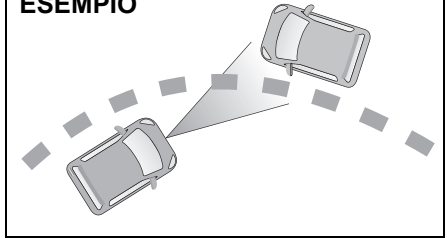

61MM407

- in prossimità di un veicolo che viaggia nella direzione opposta su una strada tortuosa;

**ESEMPIO**

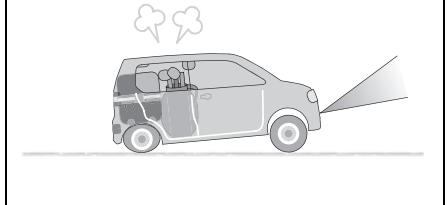

54M3239

- quando l'asse del proprio veicolo si è abbassato a causa del trasporto di oggetti pesanti nel bagagliaio o sul sedile posteriore;

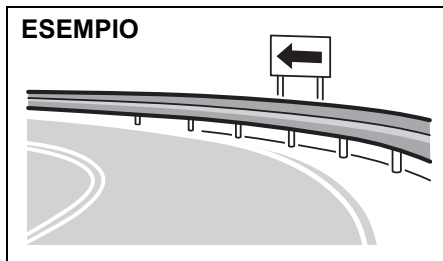

61MM408

- in presenza di barriere spartitraffico o segnali stradali in corrispondenza di una curva;

### Segnalazione di rischio di urto frontale

Viaggiando ad una velocità di almeno 5 km/h (3 mph) circa verso il veicolo in movimento o a velocità comprese tra 5 km/h e 80 km/h (3 mph e 50 mph) verso il veicolo che si sta arrestando, se esistono rischi di urto frontale si attiva una segnalazione.

- Il cicalino interno suonerà a intermittenza e comparirà l'indicazione (1).

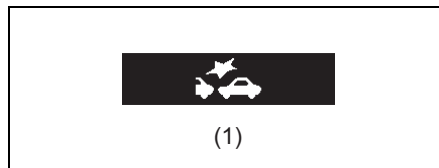

61MM703

- Quando è in funzione la segnalazione di rischio di urto frontale, in base alla distanza dal veicolo che precede e alle condizioni di guida, eseguire le dovute manovre evasive tramite il volante o il pedale del freno.

### Interruttore impostazione "FAR/NEAR"

Quando il sistema è in funzione, è possibile modificare il tempo di attivazione della segnalazione di rischio di urto frontale mediante l'interruttore di impostazione "FAR/NEAR".

- A parità di distanza e velocità relativa del veicolo che precede, l'impostazione "FAR", risponderà più rapidamente rispetto all'impostazione "NEAR".

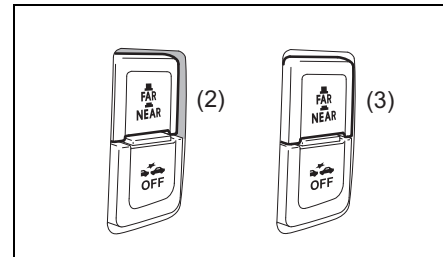

61MM704

- Premere l'interruttore "FAR/NEAR" per impostare il tempo di attivazione della segnalazione di rischio di urto frontale su "NEAR" (2).
- Premere nuovamente l'interruttore "FAR/NEAR" per impostare il tempo di attivazione della segnalazione di rischio di urto frontale su "FAR" (3).
- Ogni volta che viene premuto l'interruttore di impostazione "FAR/NEAR", il cicalino interno emetterà un segnale e il display informazioni visualizzerà "NEAR" o "FAR" per alcuni secondi.

**▲ AVVERTENZA**

Se tentate di premere l'interruttore di impostazione "FAR/NEAR" mentre siete alla guida, potreste perdere il controllo del mezzo.

Non premete l'interruttore di impostazione "FAR/NEAR" mentre siete alla guida.

**NOTA:**

Anche se si modificano i tempi di attivazione della segnalazione di rischio di urto frontale, i tempi del sistema di segnalazione della frenata, dell'impianto frenante servoassistito e del sistema di frenata automatica non cambieranno.

**Sistema di segnalazione frenata**

Viaggiando a velocità pari o superiori a circa 30 km/h (19 mph) verso il veicolo in movimento e nell'impossibilità di eseguire del tutto o in parte le dovute manovre evasive tramite il volante o il pedale del freno, il sistema applica leggermente i freni dopo aver attivato la segnalazione di rischio di urto frontale.

Il sistema non si attiva se il veicolo che precede si sta fermando.

- Quando il sistema di segnalazione frenata è in funzione, il cicalino interno suonerà a intermittenza, la spia del sistema di ausilio alla frenata tramite radar (4) inizierà a lampeggiare, comparirà l'indicazione (1) e le luci di arresto si accenderanno.

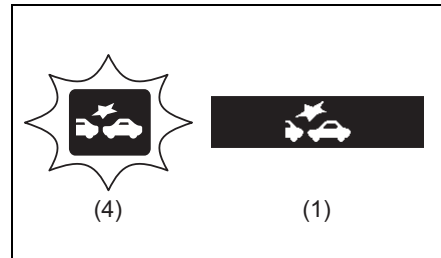

61MM705

**▲ ATTENZIONE**

Nelle seguenti condizioni, questo sistema di segnalazione frenata potrebbe non attivarsi:

- quando un veicolo che precede è già parcheggiato sulla strada, nella direzione in cui ci si sta muovendo;
- quando un veicolo che precede cambia corsia e solo una sua parte rimane all'interno del campo di rilevamento del sensore radar.

### Impianto frenante servoassistito

Quando si guida il veicolo a una velocità pari o superiore a circa 5 km/h (3 mph) e vi sono probabilità elevate di urto frontale, l'impianto frenante servoassistito provvederà ad amplificare la frenata quando si preme con forza il pedale del freno.

- Quando l'impianto frenante servoassistito è in funzione, il cicalino interno suonerà a intermittenza, la spia (4) del sistema di ausilio alla frenata tramite radar lampeggerà rapidamente e comparirà l'indicazione (1).

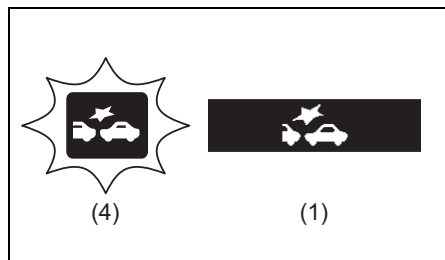

61MM705

### Sistema di frenata automatica

Nei casi in cui l'urto frontale sia giudicato inevitabile viaggiando a una velocità pari o superiore a circa 5 km/h (3 mph) verso il veicolo in movimento oppure a velocità comprese tra circa 5 e 30 km/h (3 mph e 19 mph) verso il veicolo in fase di arresto, i freni provvederanno ad azionarsi in automatico e con forza, nel tentativo di evitare la collisione o di ridurre i danni da essa provocati.

- Quando il sistema di frenata automatica si attiva a una velocità di max 15 km/h (9 mph) circa, potrebbe essere possibile evitare la collisione.
- Quando il sistema di frenata automatica è in funzione, il cicalino interno suonerà a intermittenza, la spia (4) del sistema di ausilio alla frenata tramite radar inizierà a lampeggiare rapidamente, comparirà l'indicazione (1) e le luci di arresto si accenderanno.

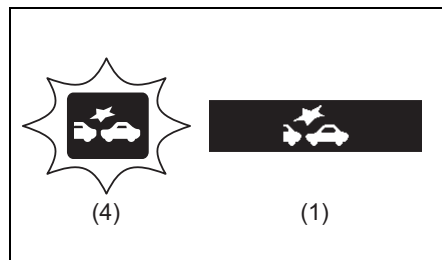

61MM705

### Interruttore sistema di ausilio alla frenata tramite radar "OFF"

Il sistema di ausilio alla frenata tramite radar può essere disinserito.

- Quando si verificano le condizioni seguenti, mantenere premuto l'interruttore sistema di ausilio alla frenata tramite radar "OFF" poiché, se attivo, potrebbe dare luogo a pericoli inattesi:
  - quando il veicolo viene posizionato su un banco prova (ad es. qualora sia sottoposto a ispezione);
  - quando il veicolo viene trainato;
  - quando il veicolo viene trasportato su una bisarca;
  - quando il veicolo viene trasportato su un traghetto;
  - quando il veicolo viene utilizzato in pista;
  - quando il veicolo viene posizionato su un ascensore per automobili o su un parcheggio meccanizzato;
  - in caso di montaggio di ruota di scorta o di catene;
  - In presenza di pneumatico riparato provvisoriamente
  - in caso di incidente o guasto;
  - quando il veicolo è utilizzato per il traino di un rimorchio.

- Nelle situazioni elencate di seguito, il sensore radar potrebbe non funzionare correttamente. Si raccomanda dunque di disattivarlo e farlo controllare da un concessionario autorizzato SUZUKI.
  - Quando si verifica un urto frontale di bassa gravità e il sensore radar risulta danneggiato o compromesso
  - Quando il sistema di segnalazione frenata e il sistema di frenata automatica rimangono inseriti più a lungo del necessario

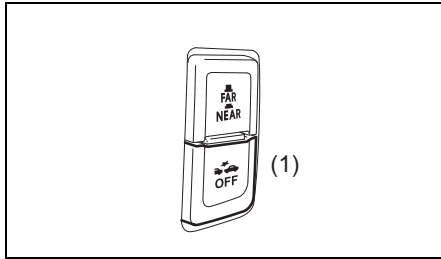

61MM419

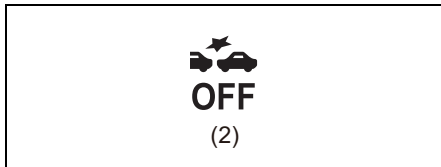

61MM437

- Per disinserire il sistema, mantenere premuto l'interruttore (1) sistema di ausilio alla frenata tramite radar "OFF" fino a quando il cicalino interno emette una segnalazione e la relativa spia (2) si accende sul quadro strumenti.

Per riattivare il sistema, eseguire le operazioni descritte di seguito:

- Mantenere premuto l'interruttore (1) sistema di ausilio alla frenata tramite radar "OFF" fino a quando il cicalino interno emette una segnalazione e la relativa spia (2) si spegne.
- Spegner e riaccendere il motore.

## ⚠ AVVERTENZA

**Se tentate di premere l'interruttore sistema di ausilio alla frenata tramite radar "OFF" mentre siete alla guida, potreste perdere il controllo del mezzo.**

**Non premete l'interruttore sistema di ausilio alla frenata tramite radar "OFF" mentre siete alla guida.**

## Manipolazione del sensore radar

Il sensore radar (1) è posto all'interno del paraurti anteriore.

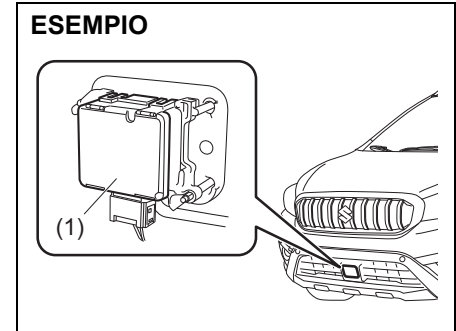

83RM070

Se il sensore radar è sporco, il sistema di ausilio alla frenata tramite radar smette di funzionare e si attivano i seguenti indicatori e messaggi per richiamare l'attenzione.

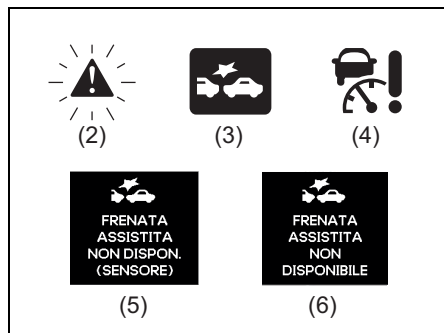

83RM071

- (2) Spia di segnalazione principale (lampeggiante)
- (3) Spia sistema di ausilio alla frenata tramite radar (si accende)
- (4) Spia di avvertenza sistema Cruise Control adattativo (si accende)
- (5) Messaggio "FRENATA ASSISTITA NON DISP. (SENSORE)" (si attiva)
- (6) Messaggio "FRENATA ASSISTITA NON DISPONIBILE" (si attiva)

## ⚠ AVVERTENZA

- **Mantenete sempre pulita la superficie del sensore. Se questa presenta residui di sporco, pulirla con un panno morbido che non graffi il sensore. Inoltre, gli elementi seguenti saranno rilevati come residui di sporco qualora ricoprano o risultino attaccati al sensore. In tali circostanze, il radar potrebbe richiedere più tempo a rilevare gli oggetti o potrebbe non rilevarli del tutto. Se ciò si verifica, il sistema potrebbe non funzionare correttamente, dando così origine a incidenti inaspettati:**
  - Borse di plastica (trasparenti, semitrasparenti, colorate o con rivestimento metallico)
  - Pioggia, neve ecc.
- **Si raccomanda di eseguire le seguenti operazioni al fine di preservare il corretto funzionamento del sensore radar. In caso di manipolazione errata, il sensore radar non sarà in grado di rilevare il veicolo che precede con precisione, pertanto il sistema non funzionerà correttamente e potrà causare incidenti inattesi.**

(continua)

## ⚠ AVVERTENZA

(continua)

- **Non sottoponete il sensore ad urti violenti. Quando si verifica una collisione di bassa gravità e il sensore radar risulta danneggiato o compromesso, fatelo controllare da un concessionario autorizzato SUZUKI.**
- **Non incollate, né apponete oggetti sul sensore, neanche trasparenti.**
- **Non personalizzate, rivestite o applicate componenti non originali SUZUKI sulla griglia del radiatore o sul paraurti anteriore. Per eventuali operazioni di riparazione o sostituzione di componenti, rivolgetevi a un concessionario SUZUKI autorizzato.**
- **Non rimuovete, né scomponete il sensore radar o i componenti circostanti.**
- **Non sedetevi, né appoggiatevi sul paraurti anteriore.**
- **Se si utilizza un impianto di autolavaggio ad alta pressione, evitate di dirigere il getto d'acqua verso il sensore o le aree ad esso circostanti.**

(continua)

**▲ AVVERTENZA**

(continua)

- **Evitate di spingere altri veicoli o oggetti con il paraurti anteriore durante la manovra di uscita da aree di sosta.**

NOTA:

*Il normale funzionamento del sistema potrebbe risultare compromesso dall'eventuale presenza di neve o acqua sul sensore radar.*

**In presenza di sporcizia sul sensore**

Se il messaggio (5) rimane visualizzato, procedere come segue:

- 1) Fermarsi in un posto sicuro e premere l'interruttore motore per spostare la modalità di accensione in posizione di disinserimento.
  - 2) Pulire il sensore con un panno morbido.
  - 3) Premere l'interruttore motore per portare la modalità di accensione in posizione di inserimento.
  - 4) Verificare che il messaggio (5) si spenga.
- Se, dopo aver pulito il sensore e aver iniziato la guida, il messaggio (5) ricompare, è possibile che ci sia un altro problema. Rivolgersi a un concessionario SUZUKI autorizzato per ricevere ulteriore assistenza.

NOTA:

*Nelle seguenti circostanze, la spia (3) del sistema di ausilio alla frenata tramite radar potrebbe accendersi, potrebbe comparire il messaggio (5) e il sistema di ausilio alla frenata tramite radar potrebbe disattivarsi automaticamente, anche in assenza di sporco sul sensore:*

- *All'interno di una galleria*
- *Su una strada dotata di pareti in cemento su entrambi i lati*
- *Su una strada dotata di recinzioni metalliche su un lato*
- *In prossimità di cavalcavia o incroci multi-livello*
- *In presenza di condizioni atmosferiche avverse come pioggia fitta o nevicata*
- *Su una strada in cui vi sono pozzanghere*

*In questi casi, il sistema di ausilio alla frenata tramite radar viene temporaneamente sospeso, poiché le onde millimetriche emesse dal sensore radar causano la diffusione delle riflessioni e quindi non consentono di rilevare correttamente la posizione del veicolo che precede.*

*Se si prosegue la marcia per circa 2 minuti dal miglioramento delle situazioni sopra illustrate, la spia e il messaggio si spegneranno e il funzionamento del sistema di ausilio alla frenata tramite radar sarà ripristinato.*





**Segnalazioni di avvertenza e messaggi informativi**





Il display informazioni visualizza segnalazioni di avvertenza e messaggi informativi per comunicare al conducente la presenza di alcuni problemi relativi al sistema di ausilio alla frenata tramite radar.



## FUNZIONAMENTO DEL VEICOLO

### Segnalazioni di avvertenza e messaggi informativi

Segnalazioni di avvertenza e messaggi informativi	Spia di segnalazione principale	Segnalazione acustica	Causa e soluzione
 <p>NECESSARIA ISPEZIONE SIST. CRUISE</p> <p>54P000356</p>	Lampeggia 	Segnalazione acustica (una volta dal cicalino interno)	È possibile che esista un'anomalia del sistema Cruise Control adattativo. In questo caso, fare controllare il sistema presso un concessionario SUZUKI.
 <p>NECESSARIA ISPEZIONE FRENATA ASSISTITA</p> <p>61MM435</p>	Lampeggia 	Segnalazione acustica (una volta dal cicalino interno)	È possibile che il sistema di ausilio alla frenata tramite radar abbia un problema. Far controllare il veicolo da un concessionario autorizzato SUZUKI.

Segnalazioni di avvertenza e messaggi informativi	Spia di segnalazione principale	Segnalazione acustica	Causa e soluzione
 <p>FRENATA ASSISTITA NON DISPONIBILE</p> <p>61MM436</p>	<p>Lampeggia</p> 	<p>Segnalazione acustica (una volta dal cicalino interno)</p>	<p>È lo stato di temporanea disabilitazione del sistema di ausilio alla frenata tramite radar e del sistema Cruise control adattativo. Se il messaggio non scompare per un certo periodo di tempo, far controllare il veicolo da un concessionario autorizzato SUZUKI.</p>
 <p>FRENATA ASSISTITA NON DISPON. (SENSORE)</p> <p>61MM439</p>	<p>Lampeggia</p> 	<p>Segnalazione acustica (una volta dal cicalino interno)</p>	<p>Il sistema di ausilio alla frenata tramite radar è stato temporaneamente disabilitato poiché è stata rilevata la presenza di residui di sporco sul sensore o le onde millimetriche emesse dal sensore radar causano la diffusione della riflessione. Se il messaggio non scompare per un certo periodo di tempo, pulire il sensore con un panno morbido.</p>

### Sistema Cruise Control adattativo (se in dotazione)

Il sistema Cruise Control adattativo consente di mantenere una velocità fissa di crociera senza dover intervenire sul pedale dell'acceleratore.

È possibile utilizzare il sistema Cruise Control adattativo nelle seguenti condizioni:

- la cintura di sicurezza lato guida deve essere allacciata;
- con porta del conducente ben chiusa;
- con freno di stazionamento completamente rilasciato;
- con limitatore di velocità disattivo;
- sui veicoli con transaxle manuale, con leva del cambio nelle marce 3<sup>a</sup>, 4<sup>a</sup>, 5<sup>a</sup> o 6<sup>a</sup> (se in dotazione);
- sui veicoli con transaxle automatico, con selettore in "D" o posizione di marcia 3<sup>a</sup>, 4<sup>a</sup>, 5<sup>a</sup> o 6<sup>a</sup> in modalità manuale.
- sui veicoli con transaxle automatico, con selettore in posizione "D" o "M";
- con velocità del veicolo pari o superiore a 40 km/h (25 mph);
- quando l'interruttore ESP® "OFF" non è premuto e il sistema non è disinserito;
- quando la temperatura delle pastiglie dei freni non è alta;
- in assenza di guasti o malfunzionamenti del sistema;
- quando le pastiglie dei freni vengono rilasciate;

- quando viene rilasciata la frizione;
- quando il regime del motore è adeguato.

#### ⚠ AVVERTENZA

- **Il controllo della decelerazione da parte del sistema Cruise Control adattativo è limitato. Alla luce di ciò, per una guida in sicurezza, prestate sempre la dovuta attenzione alle condizioni del traffico e utilizzate freno e/o acceleratore secondo necessità.**
- **Le situazioni indicate di seguito contribuiscono ad alterare l'inclinazione e/o l'altezza del veicolo, impedendo un corretto funzionamento del sistema e incrementando il rischio di incidenti inattesi:**
  - modifiche delle sospensioni (in grado di alterare l'altezza del veicolo ecc.);
  - utilizzo di pneumatici di dimensioni diverse da quelle raccomandate;
  - utilizzo di pneumatici usurati o estremamente irregolari;
  - pressione bassa o alta degli pneumatici;

Il sistema Cruise Control adattativo dispone dei seguenti quattro controlli.

- (1) Controllo velocità costante (senza veicoli che precedono)

#### ESEMPIO

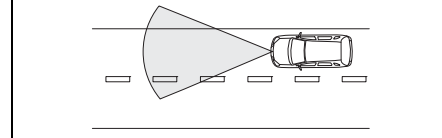

83RM008

Il proprio veicolo viaggia alla velocità impostata.

- La velocità del veicolo può essere impostata ad almeno 40 km/h (25 mph).

- (2) Controllo decelerazione  
(il veicolo che precede si trova all'interno del campo di rilevamento del radar e viaggia ad una velocità inferiore a quella impostata)

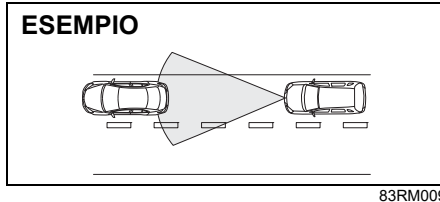

Il proprio veicolo rallenta e mantiene la stessa velocità di quello che precede al fine di tenere la seguente distanza.

- La possibile distanza di rilevamento tra il proprio veicolo e quello davanti è entro 100 m (328 ft).

- (3) Controllo mantenimento  
(il veicolo che precede si trova all'interno del campo di rilevamento del radar e viaggia ad una velocità costante)

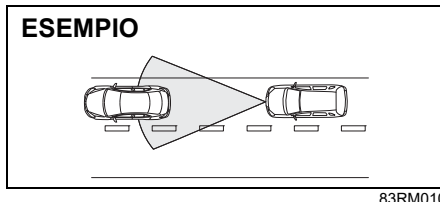

Il proprio veicolo segue il veicolo che precede, mantenendo una velocità costante, senza superare quella impostata.

**NOTA:**

- Quando il proprio veicolo si avvicina a quello che precede, a causa dell'attivazione del controllo decelerazione o del controllo mantenimento, si attiva una segnalazione di rischio di urto frontale.
- Quando, durante il controllo mantenimento, si preme il pedale del freno, si potrebbe avvertire la sensazione di freno pesante. Non si tratta di un'anomalia ma di una caratteristica dell'impianto frenante. Ciò si verifica in quanto previsto dal sistema Cruise Control adattativo.

- (4) Controllo accelerazione  
(il veicolo che precede esce dal campo di rilevamento)

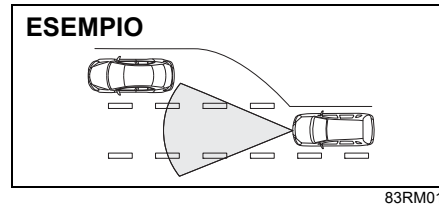

Il sistema Cruise Control adattativo accelera il proprio veicolo portandolo alla velocità impostata e, successivamente, la mantiene.

**Situazioni di attivazione scorretta del radar**

**⚠ AVVERTENZA**

**Non utilizzate il sistema Cruise Control adattativo nelle condizioni indicate di seguito. In caso contrario, il sistema non funzionerà in modo corretto, potendo così dar luogo a incidenti inaspettati.**

Nelle seguenti situazioni, esiste un elevato rischio di errato funzionamento dei controlli decelerazione, mantenimento e accelerazione, anche se il veicolo che precede si trova entro il campo di rilevamento del radar:

- guida nel traffico;
- guida su curve strette;
- guida su strade sdruciolevoli quali ghiacciate o innevate;
- guida su discese ripide;

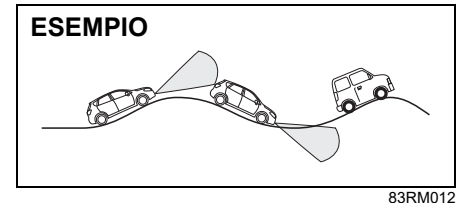

- guida su strade con molte discese e salite ripide;

## FUNZIONAMENTO DEL VEICOLO

- quando il veicolo traina un rimorchio o viene trainato;

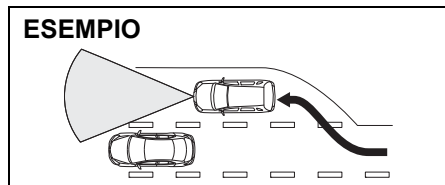

- uscite autostradali;
- quando non è possibile procedere in maniera rettilinea senza sterzare costantemente, a causa di incidente o guasto;
- procedendo sulla corsia per la svolta a sinistra o a destra;
- a seguito di un urto tra griglia del radiatore o paraurti anteriore e un oggetto duro.

### Situazioni di possibile mancata attivazione del radar

Nelle situazioni descritte di seguito, il radar potrebbe non rilevare correttamente un veicolo che precede e la segnalazione di rischio di urto frontale potrebbe non funzionare. Occorre quindi decelerare il veicolo utilizzando i freni secondo necessità:

- quando il veicolo che precede marcia lentamente o si ferma per il traffico o presso un casello autostradale;
- quando il veicolo si avvicina a una strada con lavori in corso;
- percorrendo una galleria;
- se il sensore radar è coperto di neve, acqua o è sporco;
- in presenza di condizioni atmosferiche avverse, come pioggia fitta o nebbia, bufera di sabbia o tempesta di sabbia oppure qualora il veicolo che precede sia circondato da acqua, neve o sabbia;
- l'area posteriore del veicolo che precede è estremamente piccola (es., rimorchio senza carico);
- quando l'asse del proprio veicolo si è abbassato a causa del trasporto di oggetti pesanti nel bagagliaio o sul sedile posteriore;
- quando si marcia a 160 km/h (100 mph) o a velocità superiori;
- presenza improvvisa di un veicolo che precede per un sorpasso;

### ESEMPIO

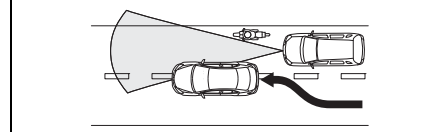

83RM014

- quando è presente un motociclo sulla stessa corsia.



### AVVERTENZA

**Guidate sempre con prudenza e correttamente in base al traffico.**

### Situazioni di possibile attivazione non intenzionale del radar

Nelle situazioni descritte di seguito, il sistema radar rileva la presenza di un veicolo nella corsia contigua o di oggetti sul bordo della strada e potrebbe attivare la segnalazione di rischio di urto frontale:

- in curva o su corsia stradale stretta;
- la posizione del veicolo nella propria corsia è instabile a causa, ad esempio, delle manovre dello sterzo;
- oggetti sporgenti dalla superficie stradale, tra cui coperchi di tombini e altri oggetti di metallo o, ancora, oggetti che cadono o variazioni di livello della strada.

### Impostazione della velocità di crociera

#### Interruttori Cruise control adattativo

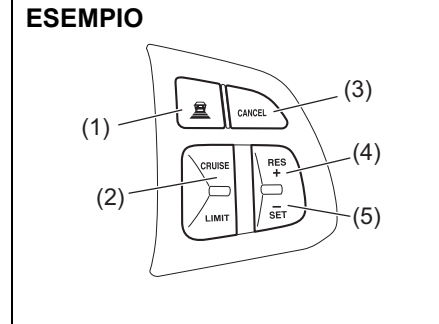

54P000346

- (1) Interruttore impostazione distanza a seguire
- (2) Interruttore "CRUISE"
- (3) Interruttore "CANCEL"
- (4) Interruttore "RES +"
- (5) Interruttore "SET -"

### Display informazioni

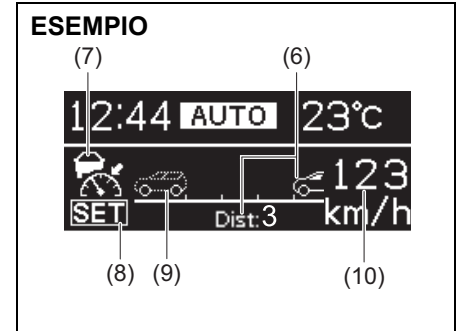

54P010315



- (6) Indicatore distanza a seguire
- (7) Indicatore Cruise Control adattativo
- (8) Indicatore "SET"
- (9) Indicatore rilevamento veicolo che precede
- (10) Indicazione velocità impostata

- 1) Attivare il sistema Cruise Control adattativo premendo l'interruttore "CRUISE" (2). Quando sul display informazioni vengono visualizzati l'indicatore Cruise control adattativo (7), l'indicatore distanza a seguire (6) e l'indicatore di rilevamento veicolo che precede (9), è possibile impostare il Cruise control adattativo.
- 2) Accelerare o decelerare fino a raggiungere la velocità desiderata.

## FUNZIONAMENTO DEL VEICOLO

- 3) Premere l'interruttore "SET -" (5) e sul display informazioni appariranno l'indicatore "SET" (8) e l'indicazione di velocità impostata (10).

Togliendo il piede dal pedale dell'acceleratore, il sistema provvederà a mantenere la velocità impostata. Questa volta, l'indicatore di rilevamento veicolo che precede (9) cambierà come segue, in funzione che vi sia o meno un veicolo davanti.



Indicazione	Descrizione
	Non viene rilevato un veicolo che precede. In questo caso, il veicolo si trova nello stato di controllo a velocità costante.
	Viene rilevato un veicolo che precede. In questo caso, il veicolo si trova nello stato di controllo decelerazione e controllo mantenimento.

### AVVERTENZA

**Se il Cruise control adattativo viene impostato accidentalmente, potreste perdere il controllo del veicolo. Questa situazione potrebbe causare incidenti e lesioni gravi, se non fatali. Pertanto, quando il sistema non è in uso, disattivate il sistema Cruise Control adattativo e verificate che l'indicatore (7) si spenga.**

**Modifica della distanza a seguire**

Fintanto che l'indicatore Cruise control adattativo (7) è acceso, è possibile regolare una distanza da mantenere tra il proprio veicolo e quello che precede premendo l'interruttore impostazione distanza a seguire (1).

Indicazione	Descrizione
	<p>Breve ("Dist.: 1") La distanza a seguire sarà mantenuta più corta rispetto all'impostazione intermedia.</p>
	<p>Media ("Dist.: 2") Si tratta dell'impostazione iniziale. Quando il veicolo viaggia a 80 km/h (50 mph), la distanza a seguire viene mantenuta intorno a 40 m (131 ft).</p>
	<p>Lunga ("Dist.: 3") La distanza a seguire sarà mantenuta più lunga rispetto all'impostazione intermedia.</p>

**⚠ AVVERTENZA**

**Mantenete una distanza a seguire di sicurezza, in funzione delle condizioni del traffico. Diversamente, potrebbero verificarsi incidenti talvolta fatali.**

**NOTA:**

- Quando si spegne il motore, la distanza impostata precedentemente e memorizzata viene annullata e il sistema si inizializza.
- La distanza a seguire corretta varia in funzione della velocità del veicolo.



### **Variazione temporanea della velocità**

Dopo aver impostato la velocità di crociera, è possibile accelerare o decelerare temporaneamente.

Per accelerare, premere il pedale dell'acceleratore. Al rilascio, il veicolo riprenderà la velocità impostata.

Per decelerare, premere il pedale del freno.

Così facendo, il Cruise control adattativo si disattiva e l'indicatore "SET" (8) si spegnerà. Successivamente, per riprendere la velocità impostata in precedenza, non appena il veicolo supera la velocità di 40 km/h (25 mph), premere l'interruttore "RES +" (4), facendo così accendere l'indicatore "SET" (8). Il veicolo accelererà alla velocità precedentemente impostata e la manterrà.

### **Variazione della velocità di crociera**

#### **Con il pedale dell'acceleratore**

Per ripristinare la funzione su una velocità impostata più alta, accelerare al valore desiderato con il pedale dell'acceleratore e quindi premere l'interruttore "SET –" (5). In questo modo, sarà mantenuta la velocità appena impostata.

#### **Con il pedale del freno**

Per ripristinare la funzione su una velocità impostata più bassa, decelerare al valore desiderato con il pedale freno e quindi premere l'interruttore "SET –" (5). In questo modo, sarà mantenuta la velocità appena impostata.

#### **NOTA:**

*Premendo il pedale del freno, la spia indicatore "SET" (8) si spegne fino a che non viene ripristinata la velocità impostata.*

#### **Utilizzo dell'interruttore "RES +" o "SET –"**

Per ripristinare la funzione su una velocità impostata più alta, premere ripetutamente o tenere premuto l'interruttore "RES +" (4). La velocità impostata aumenta.

Per ripristinare la funzione su una velocità impostata più bassa, premere ripetutamente o tenere premuto l'interruttore "SET –" (5). La velocità impostata diminuisce.

#### **NOTA:**

- *Premendo velocemente l'interruttore "RES +" (4) o l'interruttore "SET –" (5), è possibile regolare la velocità impostata di 1 km/h (o 1 mph).*
- *Premendo l'interruttore "RES +" (4) o l'interruttore "SET –" (5) senza rilasciarlo, è possibile regolare la velocità impostata di 5 km/h (o 5 mph).*
- *Quando il controllo decelerazione o il controllo mantenimento è attivo, il veicolo non accelera neanche ripristinando la velocità impostata ad un valore più alto tenendo premuto l'interruttore "RES +" (4). Se, invece, il veicolo che precede scompare, il proprio veicolo accelera in automatico fino al raggiungimento della velocità impostata.*

## Annullamento del Cruise Control adattativo

Nelle condizioni riportate di seguito, l'indicatore "SET" (8) si spegne e il sistema Cruise Control adattativo viene temporaneamente annullato:

### Generale

- premendo l'interruttore "CANCEL" (3);
- premendo il pedale freno;
- quando la velocità del veicolo scende sotto i 40 km/h (25 mph);
- quando le ruote pattinano e interviene la funzione ESP®;
- quando il regime motore è troppo alto o basso;
- quando la porta lato guida è aperta;
- quando la cintura di sicurezza lato guida non è allacciata;
- quando il freno di stazionamento è inserito

### Per veicoli con transaxle manuale:

- mantenendo premuto il pedale frizione;
- quando la posizione del cambio passa in "N";
- quando la posizione del cambio passa in 1ª o 2ª.
- quando viene rilevata una temperatura elevata delle pastiglie dei freni.

### Per veicoli con transaxle manuale:

- inserire la retromarcia

### Per veicoli con transaxle automatico:

- quando si scala dalla 3ª alla 2ª in modalità manuale.

Per riprendere la velocità impostata in precedenza, premere l'interruttore "RES +" (4), facendo così accendere l'indicatore "SET" (8). Se il veicolo non soddisfa le condizioni sopra, la velocità deve essere superiore a circa 40 km/h (25 mph).

Una volta soddisfatta una delle seguenti condizioni, il sistema Cruise control adattativo viene disattivato e il relativo indicatore (7) si spegne:

- quando l'interruttore "CRUISE" (2) è premuto;
- quando l'interruttore "LIMIT" è premuto;
- quando viene premuto l'interruttore ESP® "OFF";
- quando il Cruise control adattativo presenta anomalie o il suo funzionamento viene sospeso.

### NOTA:

*Se disinserite il sistema Cruise Control adattativo, l'ultima velocità impostata in memoria sarà cancellata.*

## Segnalazione di rischio di urto frontale



54P000353

Se il veicolo si avvicina troppo al veicolo che precede, secondo le modalità descritte sotto, il cicalino interno suona e, contemporaneamente, l'indicatore (1) si accende sul display informazioni per richiedere la decelerazione:

- il veicolo che precede frena bruscamente;
- davanti a sé, si immette un altro veicolo.

Premere il pedale freno, quindi mantenere una distanza appropriata dal veicolo davanti. L'attivazione del cicalino della segnalazione di rischio di urto frontale varia in funzione della velocità del veicolo e della distanza di mantenimento tra il proprio veicolo e quello che precede.

### AVVERTENZA

- Nelle zone con traffico elevato, dove la segnalazione di rischio di urto frontale si attiva frequentemente, non utilizzate il sistema Cruise Control adattativo.
- Anche se la distanza tra il proprio veicolo e quello che precede è breve, la segnalazione di rischio di urto frontale potrebbe non attivarsi nelle seguenti circostanze:
  - il veicolo che precede sta viaggiando pressoché alla medesima velocità oppure ad una velocità maggiore del proprio veicolo;
  - premendo il pedale dell'acceleratore o subito dopo aver rilasciato il pedale.

### **Manipolazione del sensore radar**





Per maggiori informazioni sul sensore radar, vedere "Sistema di ausilio alla frenata tramite radar" in questa sezione.

**Segnalazioni di avvertenza e messaggi informativi**

Il display informazioni visualizza segnalazioni di avvertenza e messaggi informativi per comunicare al conducente la presenza di alcuni problemi relativi al sistema Cruise Control adattativo.

Segnalazioni di avvertenza e messaggi informativi	Spia di segnalazione principale	Segnalazione acustica	Causa e soluzione
 <p>NECESSARIA ISPEZIONE SIST. CRUISE</p> <p>54P000356</p>	<p>Lampeggia</p> 	<p>Segnalazione acustica (una volta dal cicalino interno)</p>	<p>È possibile che esista un'anomalia del sistema Cruise Control adattativo. In questo caso, fate controllare il sistema presso un concessionario SUZUKI.</p>
 <p>FRENATA ASSISTITA NON DISPON. (SENSORE)</p> <p>54P000355</p>	<p>Lampeggia</p> 	<p>Segnalazione acustica (una volta dal cicalino interno)</p>	<p>Il sistema Cruise control adattativo e il sistema di ausilio alla frenata tramite radar sono temporaneamente disabilitati poiché è stata rilevata la presenza di residui di sporco sul sensore o le onde millimetriche emesse dal sensore radar causano la diffusione della riflessione. Se il messaggio non scompare per un certo periodo di tempo, pulire il sensore con un panno morbido.</p>

## FUNZIONAMENTO DEL VEICOLO

Segnalazioni di avvertenza e messaggi informativi	Spia di segnalazione principale	Segnalazione acustica	Causa e soluzione
 <p><b>NECESSARIA ISPEZIONE FRENATA ASSISTITA</b></p> <p>54P000357</p>	<p>Lampeggia</p> 	<p>Segnalazione acustica (una volta dal cicalino interno)</p>	<p>È possibile che il sistema di ausilio alla frenata tramite radar abbia un problema. Far controllare il veicolo da un concessionario autorizzato SUZUKI.</p>
 <p><b>FRENATA ASSISTITA NON DISPONIBILE</b></p> <p>54P000358</p>	<p>Lampeggia</p> 	<p>Segnalazione acustica (una volta dal cicalino interno)</p>	<p>È lo stato di temporanea disabilitazione del sistema di ausilio alla frenata tramite radar e del sistema Cruise control adattativo. Se il messaggio non scompare per un certo periodo di tempo, far controllare il veicolo da un concessionario autorizzato SUZUKI.</p>

## Sistema di segnalazione arresto di emergenza (ESS) (se in dotazione)

La sigla "ESS" sta per Emergency Stop Signal, ossia segnalazione arresto di emergenza.

L'ESS è una funzione che emette una segnalazione per l'eventuale veicolo che segue, facendo lampeggiare tutti gli indicatori di direzione più rapidamente del solito, nelle condizioni sottoelencate. Inoltre, in queste circostanze, la spia lampeggerà sul quadro, unitamente a quella degli indicatori di direzione:

- Quando si preme con forza il pedale del freno a velocità pari o superiori a circa 55 km/h (34 mph).
- Quando l'ABS si attiva o quando si frena bruscamente in misura analoga all'attivazione dell'ABS.

### ESEMPIO



61MM417

L'ESS smetterà di funzionare nelle seguenti situazioni:

- quando si rilascia il pedale del freno;
- quando l'ABS non è più attivo;
- quando si preme il pulsante luci di emergenza;
- quando il veicolo non è più in fase di decelerazione rapida.

### ⚠ AVVERTENZA

Sebbene la funzione ESS sia stata progettata per ridurre il numero di tamponamenti che si verificano a seguito di frenate improvvise, segnalando tale condizione al veicolo che precede, essa non è in grado di evitare tutti gli incidenti. Si raccomanda di guidare sempre con la dovuta cautela, evitando inutili frenate improvvise in fase di arresto o decelerazione.

NOTA:

- La funzione ESS non può essere disattivata.
- L'utilizzo del pulsante delle luci di emergenza dovrebbe avere la precedenza rispetto all'impiego dell'ESS.
- Durante la guida sulle superfici elencate di seguito e in caso di arresto temporaneo del sistema ABS, l'ESS potrebbe non funzionare:
  - Quando si guida su superfici scivolose
  - Quando si guida su strade con presenza di dossi, come i raccordi autostradali.

**PROMEMORIA**

-----

-----

-----

-----

-----

-----

-----

-----

-----

-----

-----

-----

-----

-----

-----

-----

-----

-----

-----

-----

-----

-----

-----

## CONSIGLI DI GUIDA

Rodaggio .....	4-1
Convertitore catalitico .....	4-1
Risparmio di carburante .....	4-2
Guida in autostrada .....	4-3
Guida in salita/discesa .....	4-3
Guida su terreni scivolosi .....	4-4
Guida in fuoristrada .....	4-6
Guida su strade allagate .....	4-6

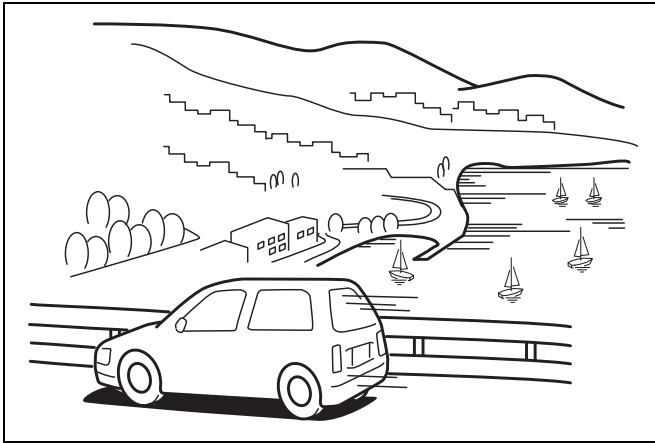

60G409



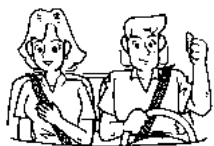

52D078S

### ▲ AVVERTENZA

- Indossate sempre la cintura di sicurezza. Anche se i posti anteriori sono dotati di airbag, il conducente e tutti i passeggeri devono essere sempre correttamente protetti dalle cinture di sicurezza. Consultate la sezione "Cinture di sicurezza e sistemi di ritenuta per bambini" per le istruzioni sul loro uso appropriato.
- Non guidate mai sotto l'effetto di alcool o di altre sostanze stupefacenti. Alcool e droghe possono compromettere seriamente la vostra capacità di guida in sicurezza, aumentando quindi il rischio di incidenti per voi e gli altri. Evitate anche di guidare in condizioni di stanchezza, irritazione, nausea o stress.

## Rodaggio

### AVVISO

Le prestazioni e l'affidabilità future del motore dipendono dalla cura e dalle limitazioni applicate nei primi tempi di utilizzo del veicolo. In particolare, è importante osservare le seguenti precauzioni durante i primi 960 km (600 miglia) di percorrenza.

- Dopo l'avviamento, non imballate il motore. Fatelo riscaldare gradualmente.
- Evitate di far girare il motore a velocità costante per un lungo periodo. Le parti mobili intervengono in maniera più efficiente se variate la velocità.
- Dopo una sosta, mettete il veicolo in moto lentamente. Evitate le partenze a pieno gas.
- Evitate di frenare bruscamente, soprattutto nei primi 320 km (200 miglia) di percorrenza.
- Non guidate lentamente quando è innestata una marcia alta.
- Guidate il veicolo a regimi motore moderati.
- Non trainate rimorchi durante i primi 960 km (600 miglia) di percorrenza.

## Convertitore catalitico

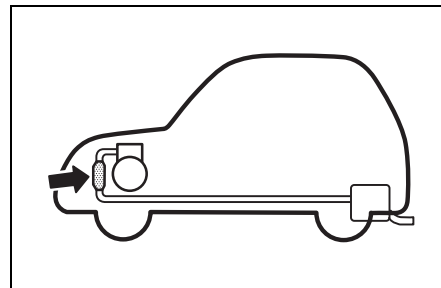

80G106

Lo scopo del convertitore catalitico è ridurre il quantitativo di sostanze inquinanti emesse dallo scarico del veicolo. È vietato utilizzare carburante al piombo nei veicoli provvisti di convertitore catalitico perché disattiva i componenti del convertitore che servono a ridurre le sostanze inquinanti.

Il convertitore è stato progettato per durare per l'intera vita del veicolo in condizioni di normale utilizzo, con carburante senza piombo, e non richiede speciali interventi di manutenzione. Tuttavia, è molto importante che il motore sia messo a punto correttamente. In caso di mancata accensione, dovuta ad una scorretta messa a punto del motore, il catalizzatore potrebbe surriscaldarsi. Questo potrebbe provocare un danno permanente al catalizzatore stesso e agli altri componenti del veicolo.

### AVVISO

Per ridurre al minimo la possibilità di danni al catalizzatore o ad altri componenti del veicolo:

- mantenete il motore in buone condizioni di funzionamento;
- in caso di malfunzionamento del motore, in particolare in caso di mancata accensione o altri evidenti cali delle prestazioni, fatelo controllare immediatamente;
- non spegnete il motore né interrompete l'accensione quando è innestata una marcia e il veicolo è in moto;
- non cercate di avviare il motore spingendolo o trainandolo oppure facendolo procedere in folle giù per una discesa;
- non fate girare il motore al minimo con i cavi delle candele staccati o rimossi, come durante i controlli diagnostici;
- non fate girare il motore al minimo per un periodo prolungato se vi sembra che ci siano dei malfunzionamenti;
- non fate abbassare il livello del carburante fino a raggiungere il fondo del serbatoio.

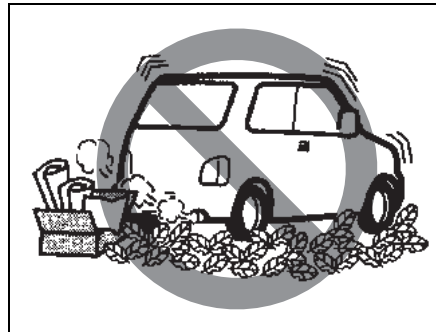

54G584S

### ⚠ AVVERTENZA

Fate attenzione quando parcheggiate e guidate il veicolo: il convertitore catalitico e gli altri componenti dello scarico diventano molto caldi. Come per ogni altro veicolo, non parcheggiate né mettetelo in moto su materiali infiammabili, quali l'erba o le foglie secche, che potrebbero venire a contatto con l'impianto di scarico caldo.

## Risparmio di carburante

Le seguenti istruzioni permetteranno di ottimizzare il consumo di carburante.

### Evitare di far girare il motore a vuoto per troppo tempo

Dovendo restare parcheggiati con il veicolo in funzione per più di un minuto, spegnere il motore e avviare nuovamente in seguito. Dovendo riscaldare un motore freddo, farlo girare al minimo finché la lancetta dell'indicatore della temperatura raggiunge la posizione "C" (ammesso che sia consentito). In questa posizione, il motore è sufficientemente caldo per partire.

### Evitare le partenze "veloci"

Le partenze veloci ai semafori o ai segnali di stop consumano carburante inutilmente e accorciano la vita del motore. Partire lentamente.

### Evitare le fermate inutili

Evitare di decelerare e di fermarsi inutilmente. Cercare di mantenere una velocità moderata e costante quando possibile. Rallentando e poi accelerando nuovamente si consuma parecchio carburante.

### Mantenere una velocità di crociera costante

Cercare di mantenere la velocità il più costante possibile compatibilmente con le condizioni della strada e del traffico.

### Mantenere il filtro dell'aria pulito

#### ESEMPIO

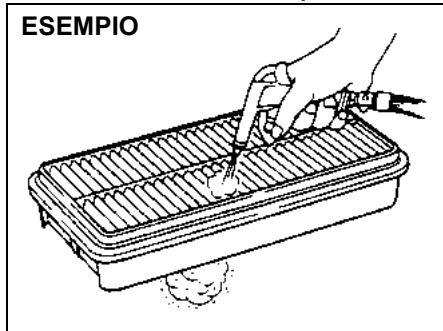

60A183S

Un filtro dell'aria intasato di polvere provoca una maggiore resistenza all'aspirazione, determinando quindi una minore resa del motore e un aumento del consumo di carburante.

#### Mantenere il peso al minimo

Maggiore è il carico, maggiore è la quantità di carburante consumata. Togliere bagagli e altri carichi quando sono inutili.

#### Mantenere la giusta pressione degli pneumatici

Gli pneumatici sgonfi aumentano il consumo di carburante a causa dell'eccessiva resistenza che oppongono al terreno. Mantenere gli pneumatici gonfiati alla giusta pressione indicata sull'etichetta che si trova sulla porta lato conducente o sul montante di chiusura della porta del conducente.

### Guida in autostrada

Guidando ad alta velocità, rispettare le seguenti indicazioni:

- la distanza di arresto aumenta progressivamente con la velocità del veicolo. Cominciare a frenare molto prima di raggiungere il punto di arresto per avere dello spazio di frenata extra a disposizione in caso di necessità;
- quando piove potrebbe verificarsi il cosiddetto fenomeno "Aquaplaning" ovvero una perdita di contatto diretto tra la superficie stradale e gli pneumatici del veicolo dovuta al sottile strato d'acqua che si è formato. Sterzare o frenare il veicolo quando si verifica l'Aquaplaning può essere molto difficile e quindi si potrebbe perdere il controllo del veicolo. Ridurre la velocità quando la superficie della strada è bagnata;
- alle alte velocità il veicolo potrebbe essere colpito da forti raffiche di vento laterali. Rallentare e tenersi pronti ad affrontare un ondeggiamento inaspettato del veicolo all'uscita delle gallerie, quando si affrontano i tornanti o quando si è sorpassati da altri veicoli, ecc.

### Guida in salita/discesa

#### Transaxle manuale

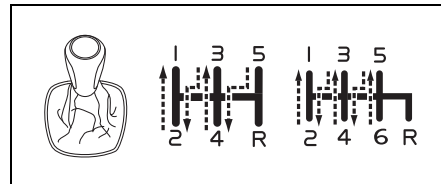

61MM706

#### Transaxle automatico

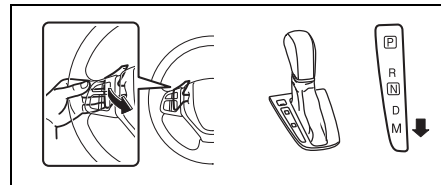

83RM015

- Quando si guida su salite ripide, il veicolo può iniziare a rallentare e perdere potenza. In questo caso, scalare subito ad una marcia inferiore in modo che il motore riacquisti normale potenza e ripresa. Scalare rapidamente per evitare che il veicolo perda velocità.
- Quando si guida in discesa è meglio usare il freno motore scalando le marce.

**⚠ AVVERTENZA**

**Non tenete il pedale del freno premuto troppo a lungo o troppo spesso quando guidate su una discesa lunga e ripida perché i freni potrebbero surriscaldarsi e la loro capacità frenante ne risulterebbe compromessa. L'inosservanza di questa precauzione può causare il rischio di perdere il controllo del veicolo.**

**AVVISO**

**Quando percorrete una discesa, non ruotate MAI la chiave di accensione in posizione "LOCK", né premete l'interruttore motore per spostare la modalità di accensione in posizione di disinserimento, perché potrebbero danneggiarsi il sistema di controllo delle emissioni e il transaxle automatico (se in dotazione).**

**Guida su terreni scivolosi**

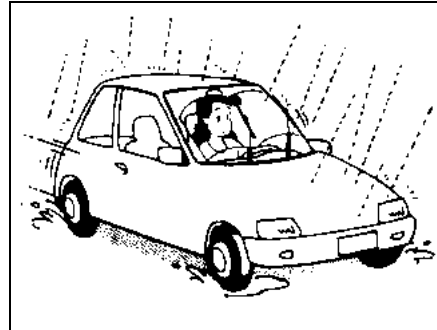

60G089S

Quando il fondo stradale è bagnato, guidare più lentamente rispetto a quando si è sull'asciutto perché le ruote potrebbero slittare in fase di frenata. Guidando su strade ghiacciate, innevate o fangose, ridurre la velocità ed evitare di accelerare, frenare o sterzare bruscamente.

**Modelli con sistema 4WD a quattro modalità**

Questo veicolo 4WD a 4 modalità è progettato per offrire una trazione su terreni scivolosi migliore rispetto dei modelli a due ruote motrici. Tuttavia, in presenza di neve, fango o sabbia abbondanti, la trazione del 4WD a 4 modalità risulta essere minore di quella dei veicoli 4WD multiuso, pertanto evitare di guidare il mezzo in queste condizioni.

I modelli 4WD a 4 modalità non sono SUV e non sono destinati a un impiego fuoristrada.

**Catene da neve**

Le catene da neve devono essere utilizzate quando necessario, per aumentare la trazione del veicolo o per motivi di legge. Verificare di usare delle catene adatte alle dimensioni degli pneumatici montati sul vostro veicolo. Inoltre, controllare che ci sia gioco sufficiente tra i parafanghi e le catene montate sugli pneumatici.

Montare le catene sugli pneumatici anteriori seguendo le istruzioni fornite dal costruttore delle stesse. Se necessario, stringere nuovamente le catene dopo aver percorso circa 1 km (1/2 miglia). In presenza di catene, guidare lentamente.

**AVVISO**

- **Se si sentono le catene colpire la carrozzeria, fermatevi e stringetele.**
- **Se il veicolo è provvisto di copri-ruota integrali, rimuoveteli prima di montare le catene per evitare che si danneggino.**

### **Se il veicolo rimane impantanato**

Se il veicolo rimane impantanato nella neve, nel fango o nella sabbia, osservare le seguenti indicazioni:

- 1) Selezionare alternativamente una marcia avanti (o la prima, sui veicoli con transaxle manuale) e la retromarcia. Il moto oscillante così determinato può creare uno slancio sufficiente a liberare il veicolo. Premere leggermente l'acceleratore per mantenere al minimo la rotazione a vuoto delle ruote. Togliere il piede dall'acceleratore cambiando marcia. Non far imballare il motore. Un'eccessiva rotazione a vuoto delle ruote potrebbe farle sprofondare ulteriormente e rendere ancora più difficile estrarre il veicolo.

#### **NOTA:**

Se il veicolo è dotato di sistema ESP<sup>®</sup>, è possibile che dobbiate disinserire tale sistema in maniera da far pattinare le ruote.

- 2) Se il veicolo rimane impantanato dopo aver fatto andare avanti e indietro le ruote, è consigliabile rivolgersi al concessionario SUZUKI di fiducia oppure al servizio di assistenza stradale. Se non è possibile ottenere un servizio di traino in emergenza, far trainare provvisoriamente il veicolo con l'apposita fune o catena fissata al gancio posto o sulla parte anteriore o su quella posteriore. Vedere "Ganci di traino su telaio" alla sezione ALTRI COMANDI ED EQUIPAGGIAMENTI.

#### **⚠ AVVERTENZA**

**Impedite a chiunque di rimanere vicino al veicolo quando state facendo muovere le ruote in avanti e all'indietro e non fatele girare ad una velocità superiore ai 40 km/h (25 mph) indicati sul tachimetro perché potreste ferire o danneggiare qualcuno o qualcosa.**

#### **AVVISO**

**Non continuate a mandare avanti e indietro il veicolo per più di pochi minuti. Le oscillazioni prolungate potrebbero causare un surriscaldamento del motore o danneggiare il transaxle.**

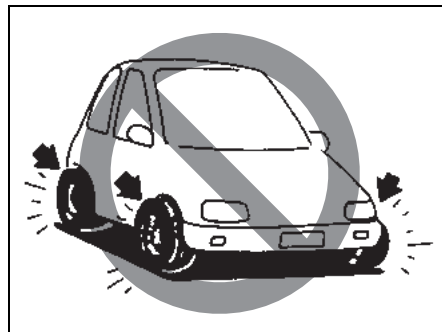

54G638S

#### **⚠ AVVERTENZA**

Oltre ai consigli di guida forniti in questa sezione è importante osservare anche le seguenti precauzioni:

- Controllate che gli pneumatici siano in buone condizioni e che siano gonfiati ai valori prescritti. Vedete "Pneumatici" nella sezione **CONTROLLI E MANUTENZIONE** per ulteriori dettagli.

(continua)

**▲ AVVERTENZA**

(continua)

- **Non utilizzate pneumatici diversi da quelli specificati da SUZUKI. Non utilizzate mai pneumatici di tipo o dimensioni differenti per le ruote sia anteriori che posteriori. Per ulteriori informazioni riguardanti gli pneumatici specificati, vedete l'etichetta con i dati sugli pneumatici che si trova sul montante di chiusura della porta del conducente.**
- **Non utilizzate mai pneumatici di dimensioni superiori a quelle specificate, né ammortizzatori e molle speciali per sollevare il veicolo, perché così verrebbero alterate le caratteristiche di manovrabilità. Inoltre gli pneumatici troppo grandi possono sfregare contro la carrozzeria e danneggiare il veicolo o compromettere l'efficienza degli pneumatici stessi.**
- **Dopo aver guidato nell'acqua, mettetevi alla prova i freni guidando a bassa velocità per controllare il loro corretto funzionamento. Se i freni risultano meno efficienti del solito, asciugateli azionandoli in continuazione mentre guidate lentamente finché recuperano la loro normale efficienza.**

**Guida in fuoristrada**

**Non guidare nei campi coperti di erba alta**

La guida nei campi erbosi potrebbe determinare incidenti inattesi o danni al veicolo causati dall'erba alta che si impiglia.

**Guida su strade allagate**



80J042

Evitate di guidare sulle strade allagate o nelle pozzanghere profonde. Se l'attraversamento di una zona inondata fosse inevitabile, procedere lentamente, con la marcia più bassa. Dopo aver percorso una zona inondata, arrestare il veicolo in luogo sicuro e controllare l'efficacia dei freni. Rivolgersi quindi a un concessionario SUZUKI o a un'officina qualificata per verificare:

- Funzionamento dei freni
- Funzionamento dei componenti elettrici
- Cambiamenti del livello e della qualità dell'olio del motore, del transaxle e del differenziale. Se l'olio è torbido e biancastro, è stato contaminato con acqua e occorre sostituirlo.
- Condizioni del lubrificante dei cuscinetti, dei giunti delle sospensioni, ecc.

**AVVISO**

**Evitate di guidare sulle strade allagate o nelle pozzanghere profonde. Ciò può causare lo spegnimento del motore, cortocircuiti dei componenti elettrici, danni a motore e transaxle, ecc.**

**PROMEMORIA**

-----

-----

-----

-----

-----

-----

-----

-----

-----

-----

-----

-----

-----

-----

-----

-----

-----

-----

-----

-----

-----

-----

## ALTRI COMANDI ED EQUIPAGGIAMENTI

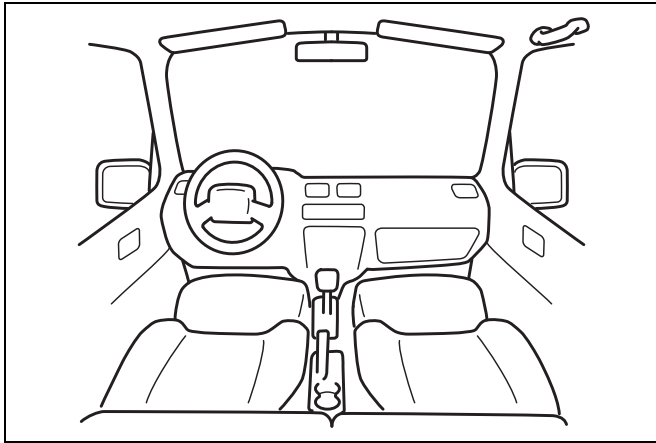

60G407

Tappo bocchettone carburante .....	5-1
Cofano motore .....	5-2
Alette parasole .....	5-4
Luce interna .....	5-5
Presa accessori .....	5-8
Tetto apribile (se in dotazione) .....	5-9
Maniglie d'appiglio (se in dotazione) .....	5-11
Cassetto portaoggetti .....	5-12
Console a padiglione (se in dotazione) .....	5-12
Portabicchieri/lattine e vano portaoggetti .....	5-14
Poggiapiedi .....	5-17
Tappeti a pavimento (se in dotazione) .....	5-18
Ganci del bagagliaio .....	5-18
Cappelliera (se in dotazione) .....	5-19
Ripiano del bagagliaio (se in dotazione) .....	5-19
Guide o ancoraggio barre portatutto (se in dotazione) .....	5-20
Ganci di traino su telaio .....	5-22
Impianto di riscaldamento e climatizzazione .....	5-24
Impianto di riscaldamento .....	5-26
Impianto di riscaldamento e climatizzazione manuale .....	5-29
Impianto di riscaldamento e climatizzazione automatico (controllo del clima) .....	5-34
Antenna della radio .....	5-40
Installazione dei trasmettitori a radiofrequenza .....	5-40
Impianto audio (se in dotazione) .....	5-41



### Tappe bocchettone carburante

#### ESEMPIO

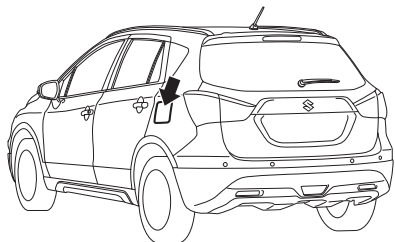

61MM0B014

#### ESEMPIO

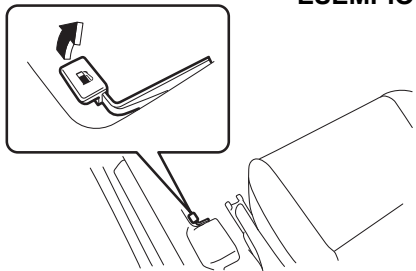

62J058

Il tappo del bocchettone carburante è posizionato sul lato posteriore sinistro del veicolo. Lo sportello del bocchettone carburante si apre tirando la leva che sporge dal sedile del guidatore e si chiude semplicemente richiudendo lo sportello.

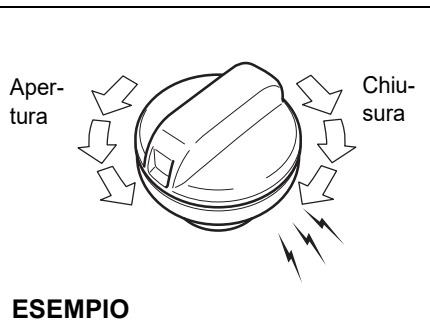

57L51093

Per estrarre il tappo:

- 1) Aprire lo sportello del bocchettone carburante.
- 2) Estrarre il tappo ruotandolo in senso antiorario.

#### **⚠ ATTENZIONE**

Rimuovete lentamente il tappo del bocchettone carburante, perché il carburante potrebbe essere sotto pressione e quindi essere spruzzato fuori col rischio di lesioni.

#### ESEMPIO

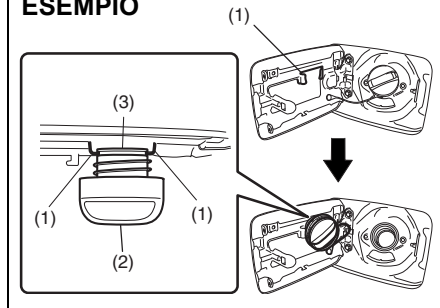

61MM0B104

NOTA:

Il supporto (1) sostiene il tappo bocchettone carburante (2) agganciandolo alla scanalatura (3) durante il rifornimento.

Per reinserire il tappo:

- 1) Ruotarlo in senso orario e avvitarlo saldamente finché si sente lo scatto di aggancio.
- 2) Chiudere quindi lo sportello del bocchettone carburante.

#### **⚠ AVVERTENZA**

Il carburante è estremamente infiammabile. Non fumate durante il rifornimento e assicuratevi che non ci siano fiamme libere o scintille nelle vicinanze.

**▲ AVVERTENZA**

Se dovete sostituire il tappo, usate un ricambio originale SUZUKI. Utilizzando il tappo sbagliato rischiate di alterare il funzionamento dell'impianto di alimentazione o del sistema di controllo delle emissioni. Inoltre, potrebbe provocare delle perdite in caso di incidente.

**Cofano motore**

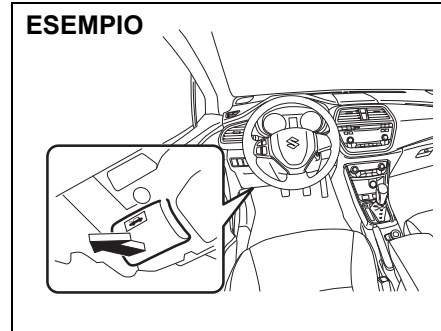

61MM0B015

Per aprire il cofano motore:

- 1) Tirare la maniglia di sgancio situata sulla parte esterna della plancia portastrumenti lato conducente. In questo modo il cofano si aprirà leggermente.

**ESEMPIO**

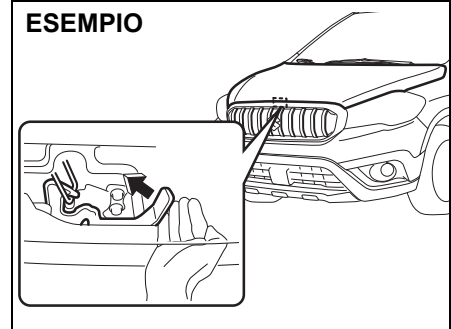

83RM023

- 2) Premere con le dita la leva di sgancio posta al di sotto del cofano come illustrato nella figura. Spingendo, la leva sollevare il cofano.

**▲ ATTENZIONE**

Dopo la guida, la leva di sgancio potrebbe essere tanto calda da ustionare le dita. Toccatela soltanto dopo che si è raffreddata.

**AVVISO**

Prima di sollevare il cofano del motore, verificate che i bracci del tergicristallo siano in posizione di riposo onde evitare di danneggiare l'uno e gli altri.

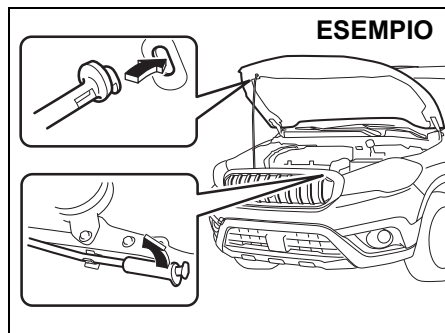

83RM024

- 3) Sostenendo il cofano, sfilare l'asta di sostegno dall'apposito fermaglio, e inserirne l'estremità nel relativo foro nel cofano.

### ⚠ ATTENZIONE

- Dopo la guida, l'asta di sostegno potrebbe essere tanto calda da ustionare le dita. Toccate l'asta soltanto dopo che si è raffreddata.
- Inserite saldamente l'estremità dell'asta nel foro. Se l'asta cade, potreste rimanere intrappolati dal cofano.
- L'asta potrebbe cadere a causa, ad esempio, del vento che batte contro il cofano. Prestate attenzione nei giorni ventosi.

Per chiudere il cofano motore:

- 1) Sollevare leggermente il cofano e togliere l'asta di sostegno dal foro. Rimettere l'asta di sostegno nell'apposito fermo.

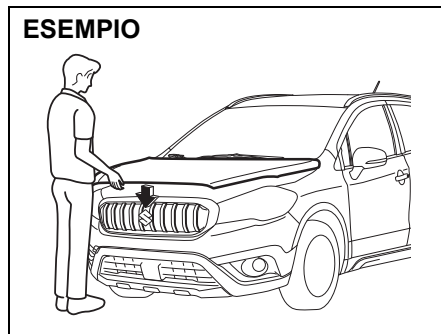

83RM025

- 2) Abbassare il cofano lasciandolo a circa 20 cm dal gancio cofano, quindi farlo cadere. Assicurarsi che il cofano motore sia bloccato dopo averlo chiuso.

### ⚠ AVVERTENZA

Assicuratevi che il cofano sia ben chiuso prima di mettervi in marcia, altrimenti potrebbe sollevarsi inaspettatamente durante la guida e impedirvi di vedere la strada, con il rischio di provocare incidenti.

### ⚠ ATTENZIONE

Assicuratevi che nessun occupante del veicolo sia esposto a rischi di lesioni (ad es. alle mani o alla testa) provocate dal cofano in chiusura.

### AVVISO

Se il cofano viene spinto dalla parte superiore, potrebbe danneggiarsi.

## Alette parasole

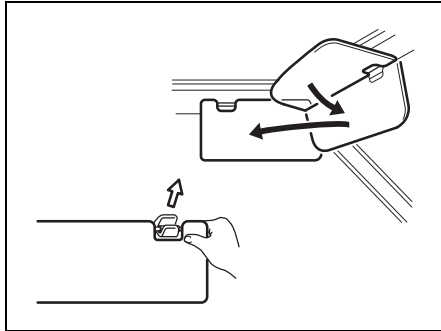

79J161

Le alette parasole possono essere abbassate verso il parabrezza oppure possono essere sganciate e rivolte verso il finestrino laterale per impedire che una luce troppo forte possa abbagliare.

### AVVISO

Quando maneggiate le alette parasole toccate solo le parti in plastica dura per evitare di danneggiarle.

## Portaschede (se in dotazione)

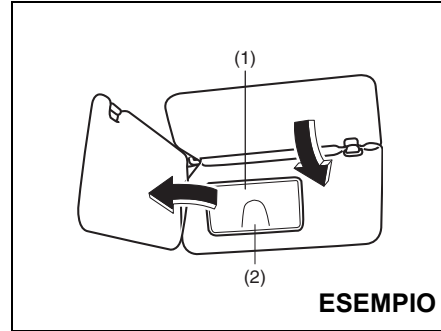

80JM152

- (1) Copertura specchio
- (2) Portaschede

Il portaschede (2) posto sul retro dell'aletta parasole è in grado di ospitare una scheda.

### AVVISO

Se posteggiate il veicolo all'esterno, alla luce diretta del sole o in condizioni di grande caldo, non lasciate le schede in plastica nell'apposito supporto. Il calore potrebbe deformarle.

## Specchietto di cortesia (se in dotazione)

### ESEMPIO

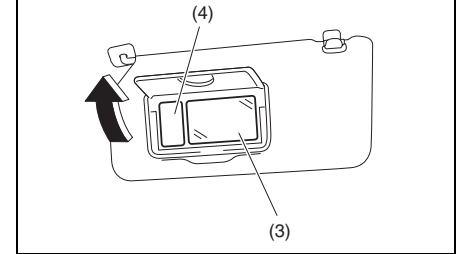

61MM0B018

- (3) Specchietto di cortesia
- (4) Luce specchio di cortesia (se in dotazione)

Per utilizzare lo specchietto di cortesia (3) posto sul retro dell'aletta parasole, sollevare la copertura (1).

La luce dello specchietto di cortesia (4) si accende aprendo la copertura (1).

### **⚠ AVVERTENZA**

- Non utilizzate lo specchietto durante la guida onde evitare di perdere il controllo del mezzo.
- Quando utilizzate lo specchietto di cortesia, non avvicinatevi troppo alla sede dell'airbag frontale, né appoggiatevi sopra. Infatti, se l'airbag anteriore dovesse accidentalmente attivarsi, potrebbe colpirvi con violenza.

### **AVVISO**

Se lo specchietto di cortesia è dotato di luce, non lasciatene la copertura aperta per un lungo periodo di tempo onde evitare lo scaricamento della batteria.

## Luce interna

### ESEMPIO

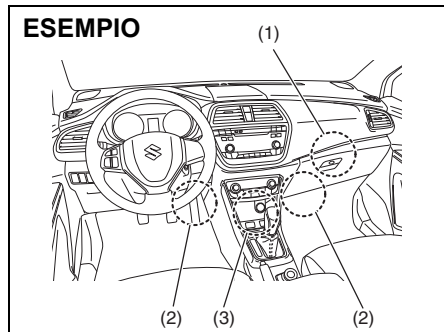

- (1) Luce cassetto portaoggetti (se in dotazione)
- (2) Luci vano piedi (se in dotazione)
- (3) Luce vano cruscotto (se in dotazione)

### ESEMPIO

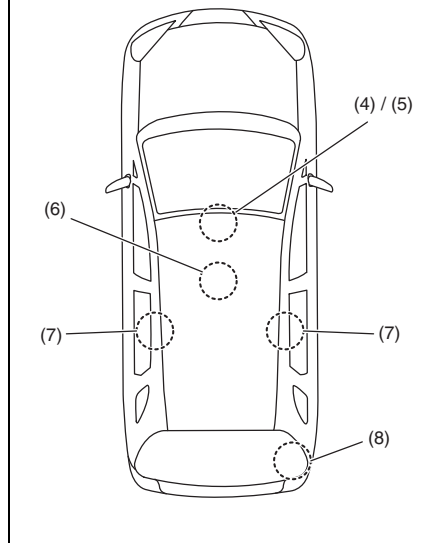

- (4) Anteriore (senza console a padiglione)
- (5) Anteriore (con console a padiglione)
- (6) Centrale (senza tetto apribile)
- (7) Centrale (con tetto apribile)
- (8) Bagagliaio (se in dotazione)

**Luce cassetto portaoggetti  
(se in dotazione) (1)**

Vedere "Cassetto portaoggetti" in questa sezione.

**Luci vano piedi (se in dotazione) (2)**

Nel vano gambe di ciascun sedile anteriore è applicata una luce vano piedi. Aprendo una qualsiasi porta (compreso il portellone), le luci vano piedi di entrambi i lati si accendono automaticamente.

**NOTA:**

*L'impostazione delle luci vano piedi può essere variata dal display informazioni. Vedete il paragrafo "Display informazioni" nella sezione INFORMAZIONI PRIMA DI METTERSI ALLA GUIDA.*

**Luce vano cruscotto  
(se in dotazione) (3)**

Questa luce si accende quando le luci di posizione anteriori, posteriori e/o i fari sono accesi.

**Anteriore  
(senza console a padiglione) (4)**

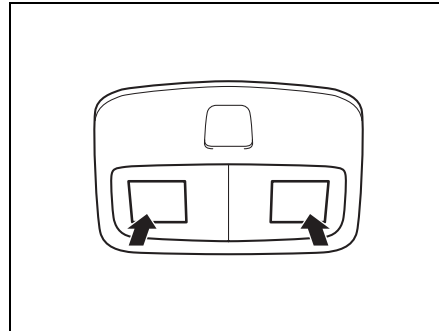

61MM0A205

Premere l'interruttore per accendere la luce e premerlo nuovamente per spegnerla.

**Anteriore  
(con console a padiglione) (5)**

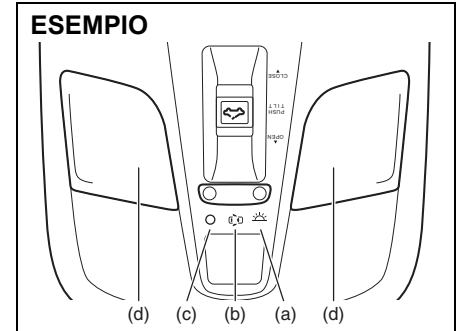

61MM0A106

**Centrale (senza tetto apribile) (6)**

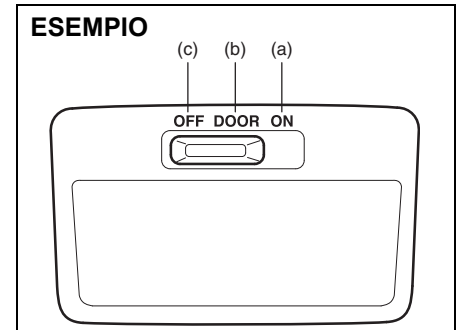

61MM0A107

### Centrale (con tetto apribile) (7)

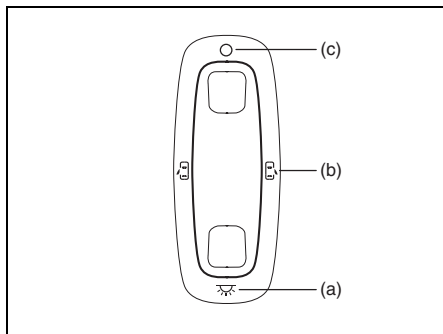

61MM0B022

Questi interruttori luci hanno tre o quattro posizioni che funzionano nel modo seguente:

#### "ON" (a)

- La luce si accende a luce fissa indipendentemente dal fatto che la porta sia aperta o chiusa.
- Per non scaricare la batteria, la luce si spegnerà automaticamente trascorsi 15 minuti dalla sua accensione, senza che vengano effettuate altre operazioni.

#### "DOOR" (b)

- La luce si accende quando si apre una delle porte. Dopo aver chiuso tutte le porte, la luce rimarrà accesa per circa 15 secondi e poi si spegnerà gradualmente. Inserendo la chiave o premendo l'interruttore motore per spostare la modalità di accensione in posizione accessori o di inserimento durante questo intervallo, la plafoniera si spegnerà immediatamente. Dopo aver estratto la chiave dal commutatore di accensione o aver premuto l'interruttore motore per spostare la modalità di accensione in posizione disinserimento, la luce si accenderà per circa 15 secondi per poi spegnersi gradualmente.
- Per non scaricare la batteria, la luce si spegnerà automaticamente trascorsi 15 minuti dall'apertura di una delle porte, senza che vengano effettuate altre operazioni.

#### "OFF" (c)

La luce rimarrà spenta anche quando si apre la porta.

#### LUCE SPOT (d)

Quando l'interruttore luci si trova in posizione "DOOR" o "OFF", premerlo una volta per accendere le luci e un'altra volta per spegnerle.

### Bagagliaio (se in dotazione) (8)

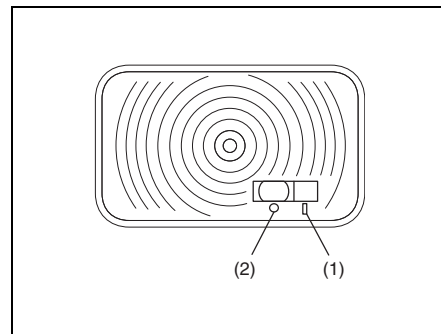

61MM0B023

Quando si apre il portellone posteriore con la luce bagagliaio in posizione di accensione (1), questa si accenderà a luce fissa per tutto il tempo in cui il portellone rimane aperto.

- Per non scaricare la batteria, la luce si spegnerà automaticamente trascorsi 15 minuti dall'apertura del portellone, senza che vengano effettuate altre operazioni.

Quando la luce bagagliaio è in posizione spegnimento (2), questa rimarrà spenta indipendentemente dall'apertura o chiusura del portellone posteriore.

## AVVISO

**Non lasciate il portellone aperto con l'interruttore della luce bagagliaio nella posizione di accensione per lungo tempo o la batteria si scaricherà.**

## ESEMPIO

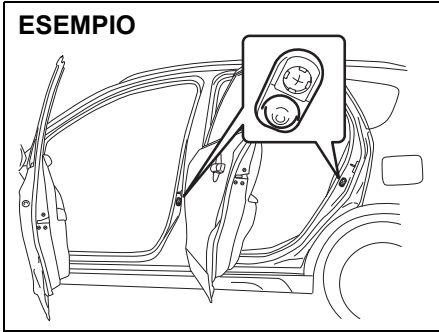

61MM0A108

### NOTA:

*Il numero di porte legate al funzionamento delle luci interne dipende dalle specifiche tecniche del veicolo. Se è installato un interruttore (sporgenza in gomma) sull'apertura della porta come illustrato in figura, significa che la porta interviene nel funzionamento delle luci interne. Anche il portellone del posteriore accende le luci dell'abitacolo sebbene sia privo di questo interruttore nella sporgenza in gomma.*

## Presse accessori

### Console centrale

#### ESEMPIO

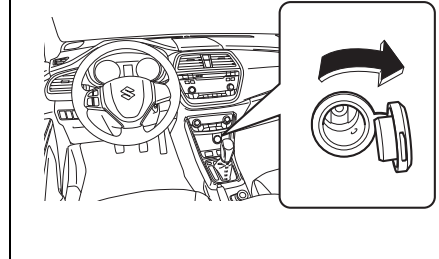

61MM0B024

### Bagagliaio (se in dotazione)

#### ESEMPIO

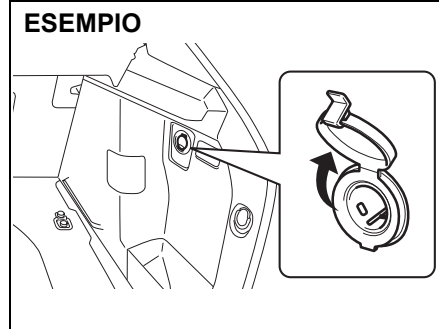

61MM0B105

La presa accessori funziona esclusivamente quando il commutatore di accensione è su "ACC" o "ON" o la modalità di accensione è in posizione accessori o di inserimento.

Ciascuna presa può essere utilizzata per alimentare gli accessori elettrici a 12 volt/120 watt/10 ampere, quando utilizzati come parti a sé. Quando la presa non è utilizzata, verificare che sia protetta dal rispettivo cappuccio.



### AVVISO

- Per evitare che salti un fusibile, quando si utilizzano più prese contemporaneamente, non superate la capacità della potenza totale combinata di 12 volt/120 watt/10 amper.
- L'utilizzo di accessori elettrici inadatti può danneggiare l'impianto elettrico del veicolo. Pertanto, verificate sempre che quelli che utilizzate siano progettati per essere inseriti in questo tipo di presa.
- Quando la presa non è utilizzata, verificate che sia protetta dal rispettivo cappuccio.
- Quando, utilizzando la presa accessori, il commutatore di accensione è su "LOCK" o la modalità di accensione è in posizione di disinserimento, potrebbero verificarsi le seguenti condizioni:
  - mancato spegnimento dell'impianto audio o di navigazione;
  - mancato funzionamento del sistema di apertura senza chiave, ecc.

In questi casi, scollegate l'accessorio dalla presa e controllate se le apparecchiature elettriche funzionano a dovere. Se il problema persiste, rivolgetevi a un concessionario autorizzato SUZUKI per far controllare il sistema.

### Tetto apribile (se in dotazione)

Il tetto apribile può essere inclinato o fatto scorrere mediante l'apposito interruttore dopo aver premuto l'interruttore motore per spostare la modalità di accensione in posizione di inserimento.

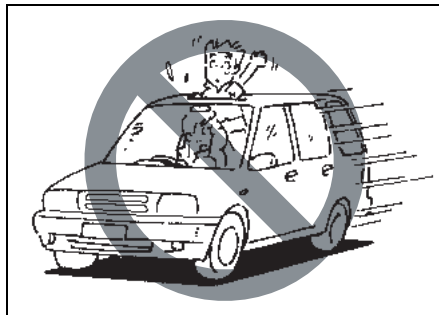

65D612

### AVVERTENZA

- Quando il veicolo è in movimento, evitate di sporgervi fuori dal tetto apribile (ad esempio con le mani o con la testa)
- Indossate sempre le cinture di sicurezza e utilizzate il seggiolino per bambini. In caso di incidente, potreste venire sbalzati fuori dal veicolo, attraverso il tetto apribile aperto.

(continua)

### AVVERTENZA

(continua)

- Quando procedete con la chiusura del tetto, accertate sempre che non vi siano mani o altri oggetti lungo la sua corsa.
- Estraiete sempre il telecomando del sistema di avviamento motore a pulsante senza chiave quando abbandonate il veicolo, anche se per un breve periodo. Inoltre, non lasciate bambini incustoditi a bordo: potrebbero, infatti, azionare i comandi e rimanere intrappolati dal tetto in movimento.

### AVVISO

- Non appoggiatevi con il peso sul tetto, intorno alla sezione apribile, come per sedervi.
- Rimuovete gocce d'acqua, neve, ghiaccio o sabbia dal tetto apribile prima di aprirlo.
- Chiudere sempre il tetto apribile ogni volta che si lascia il veicolo incustodito.
- Controllare lo stato del binario della guida ad intervalli regolari ed eventualmente procedere con la pulizia.

## Inclinazione del tetto apribile

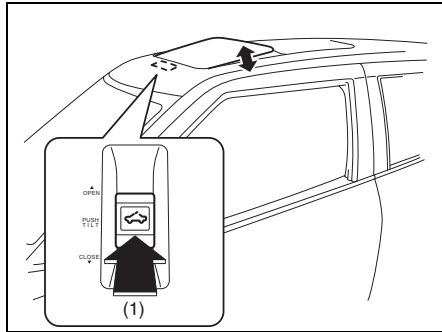

61MM0A109

Per inclinare il tetto apribile verso l'alto partendo dalla posizione di chiusura completa, premere la parte "PUSH TILT" (1) dell'interruttore tetto apribile. Il tetto apribile si inclinerà completamente verso l'alto.

### NOTA:

*Se la tendina parasole è chiusa quando il tetto viene inclinato verso l'alto, si aprirà automaticamente.*

Per inclinare il tetto apribile verso il basso partendo dalla posizione sollevata, premere nuovamente la parte "PUSH TILT" (1) dell'interruttore tetto apribile. Il tetto apribile si inclinerà verso il basso. Mantenendo premuta la parte "PUSH TILT" (1) dell'interruttore per oltre un secondo, tetto e tendina si chiuderanno completamente.

## Apertura del tetto apribile

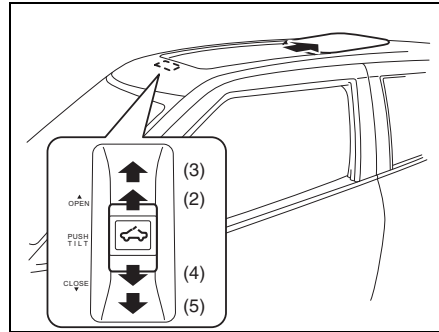

61MM0A110

Il tetto può essere aperto manualmente premendo l'apposito interruttore in posizione "OPEN" (2). Inizierà ad aprirsi la tendina parasole e successivamente il tetto apribile.

Premendo l'interruttore in posizione di APERTURA COMPLETA (3), la tendina parasole si aprirà completamente. Premendolo nuovamente in posizione di APERTURA COMPLETA (3), il tetto si aprirà completamente.

Mantenendo premuto l'interruttore in posizione di APERTURA COMPLETA (3) per oltre un secondo, la tendina parasole e il tetto si apriranno completamente.

Per arrestare la tendina parasole o il tetto durante la movimentazione, premere l'interruttore, brevemente, in un qualsiasi momento.

## Chiusura del tetto apribile

Il tetto può essere chiuso manualmente premendo l'apposito interruttore in posizione "CLOSE" (4). Si chiuderà innanzitutto il tetto apribile e poi la tendina.

Premendo l'interruttore in posizione di CHIUSURA COMPLETA (5), il tetto si chiuderà completamente. Premendolo nuovamente in posizione di CHIUSURA COMPLETA (5), la tendina parasole si chiuderà completamente.

Mantenendo premuto l'interruttore in posizione di CHIUSURA COMPLETA (5) per oltre un secondo, il tetto e la tendina parasole si chiuderanno completamente.

Per arrestare il tetto o la tendina parasole durante la movimentazione, premere in un qualsiasi momento l'interruttore, brevemente.

Il tetto apribile, inoltre, è dotato di funzione antipizzicamento.

Quando tale funzione rileva la presenza di un oggetto intercettato dal tetto durante la corsa di chiusura o di inclinazione verso il basso, il tetto inverte automaticamente il movimento, aprendosi o inclinandosi verso l'alto. Questo sistema funziona quando il tetto apribile si sta chiudendo o inclinando verso il basso in maniera automatica.

Anche se il tetto apribile è dotato di funzione antipizzicamento, quando si procede con la sua chiusura, accertare sempre che non vi siano mani o altri oggetti lungo la sua corsa.

### **⚠ AVVERTENZA**

**Se la batteria non è sufficientemente carica, il sistema antipizzicamento del tetto apribile potrebbe non funzionare.**

### **⚠ ATTENZIONE**

**Il sistema antipizzicamento del tetto apribile non è attivo nella zona subito prima della chiusura completa del tetto.**

Se il sistema antipizzicamento tetto non funziona correttamente, chiudere il tetto apribile tramite l'interruttore e far controllare il sistema dal concessionario.

### **Maniglie d'appiglio (se in dotazione)**

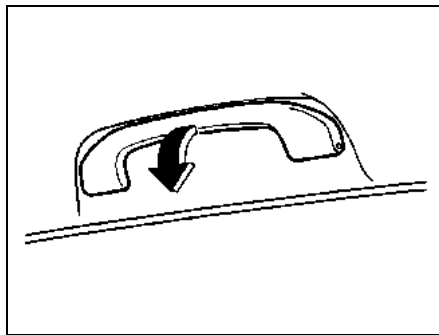

54G249

Le maniglie d'appiglio sono fornite per favorire la comodità dei passeggeri.

### **AVVISO**

**Non appendetevi alle maniglie onde evitare di danneggiarle insieme all'imbottitura sagomata.**

### **Ganci appendiabiti (se in dotazione)**

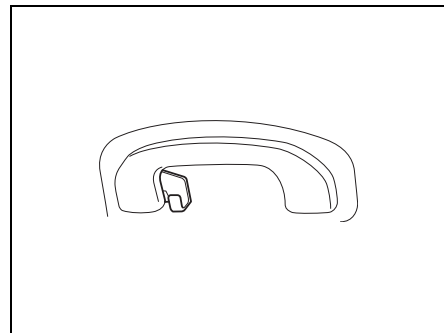

61MM0B025

Ai ganci appendiabiti è possibile appendere abiti. Osservare che non sono progettati per sostenere grandi o ampi pesi.

### **⚠ AVVERTENZA**

**Se il veicolo è dotato di airbag laterali a tendina, non appendete al gancio appendiabiti oggetti appuntiti come ad esempio una grucciona. Nel caso in cui doveste appendere degli abiti, utilizzate semplicemente il gancio.**

## Cassetto portaoggetti

ESEMPIO

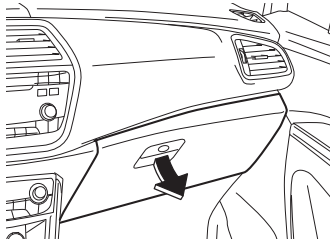

61MM0B026

Per aprire il cassetto portaoggetti, tirare la leva a scatto. Per richiuderlo, riaccostare lo sportello finché si chiude con uno scatto.

**⚠ AVVERTENZA**

**Non guidate con il cassetto aperto. In caso di incidente, può provocare lesioni.**

**⚠ AVVERTENZA**

**Non lasciate accendini o bombolette spray nel cassetto portaoggetti. Se lasciate l'accendino o la bomboletta spray in luoghi quali il cassetto portaoggetti, questi potrebbero accidentalmente innescarsi durante il caricamento dei bagagli e dare origine a un incendio.**

ESEMPIO

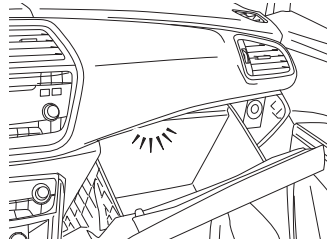

61MM0B027

La luce del cassetto portaoggetti (se in dotazione) rimane accesa per tutto il tempo che lo sportello è aperto.

## Console a padiglione (se in dotazione)

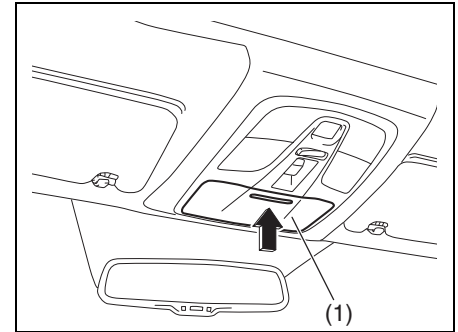

61MM0A111

Utilizzare questo vano per riporre i piccoli oggetti. Aprire lo sportello (1) premendone la parte sporgente.

### **AVVERTENZA**

- Non guidate con lo sportello della console a padiglione aperto in quanto gli oggetti in essa contenuti potrebbero cadere in caso di frenata, accelerazione o incidente. Chiudete sempre lo sportello della console dopo aver riposto o prelevato gli oggetti.
- Se posteggiate il veicolo all'aperto, alla luce diretta del sole o in condizioni di grande caldo, la console a padiglione può diventare rovente poiché è vicino al tetto. Pertanto, quando si parcheggia in queste condizioni:
  - non lasciate gli occhiali nella console a padiglione. Il calore potrebbe deformare le lenti o le montature in plastica;
  - non collocate oggetti infiammabili, come gli accendini, nella console a padiglione. Il calore potrebbe provocare un incendio.

### **AVVISO**

- Non chiudete lo sportello con troppa forza. Diversamente, sia lo sportello che gli oggetti nel vano potrebbero rompersi.
- Onde evitare di danneggiare le lenti, collocate gli occhiali nella console a padiglione dopo averli riposti nelle custodie.

**Portabicchieri/lattine e vano portaoggetti**

**Vano cruscotto (1)**

**ESEMPIO**

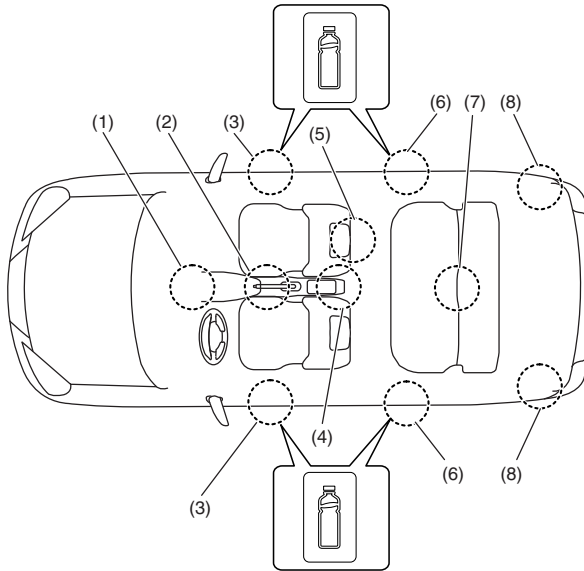

61MM0B028

- (1) Vano cruscotto
- (2) Portabicchieri/lattine anteriori
- (3) Portabottiglie anteriore
- (4) Poggiabraccio anteriore con cassetto console (se in dotazione)
- (5) Tasca sullo schienale del sedile anteriore (se in dotazione)
- (6) Portabottiglie posteriore
- (7) Poggiabraccio posteriore con portabicchieri/lattine (se in dotazione)
- (8) Vano nel bagagliaio

**▲ AVVERTENZA**

Non collocate oggetti che potrebbero cadere dal vano con veicolo in movimento.

L'inosservanza di questa precauzione può comportare l'interferenza di un oggetto con i pedali e conseguente perdita di controllo del mezzo o incidente.

### Portabicchieri/lattine anteriori (2)

#### **⚠ AVVERTENZA**

L'eventuale inosservanza delle seguenti precauzioni può causare lesioni personali o danni al veicolo:

- Quando si utilizzano i portabicchieri/lattine, fate attenzione al loro contenuto. Se viene versato, il liquido caldo potrebbe provocare ustioni. La batteria agli ioni di litio e il convertitore CCCC sono posti sotto il sedile anteriore. I liquidi versati sulla batteria agli ioni di litio o sul convertitore CCCC presenti nei veicoli con sistema ENG A-STOP o SHVS potrebbero causare incendi, scosse elettriche o danni alla batteria e al convertitore medesimo.
- Non usate i portabicchieri/lattine come contenitori per oggetti acuminati o infrangibili che potrebbero fuoriuscire durante una brusca frenata e ferire gli occupanti del veicolo.
- Evitate di inserire sostanze liquide e corpi estranei nelle parti in movimento della leva del cambio o nei componenti elettrici in generale. Il liquido e i corpi estranei potrebbero danneggiare queste parti.
- Se versate o fate cadere accidentalmente del liquido, fate controllare il veicolo da un concessionario autorizzato SUZUKI.

### Portabottiglie anteriore (3)/ Portabottiglie posteriore (6)

Il portabottiglie è in grado di ospitare una bottiglia comprensiva di tappo.

### Poggiabraccio anteriore con cassetto console (se in dotazione) (4)

#### **AVVISO**

Onde evitare di danneggiare il poggiabraccio, non appoggiatevi completamente su di esso, né lasciate che un bambino vi si sieda sopra.

#### **ESEMPIO**

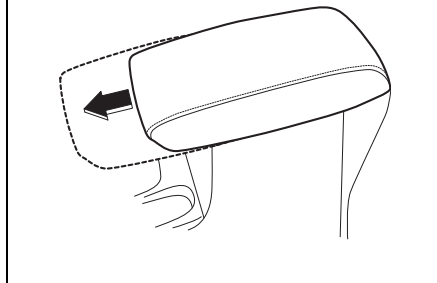

61MM0B029

Il poggiabraccio può scivolare in avanti.

### Cassetto console

Utilizzare questo vano per riporre i piccoli oggetti.

Per aprirlo, sollevare lo sportello superiore mantenendo, contemporaneamente, la leva (1) alzata.

#### **ESEMPIO**

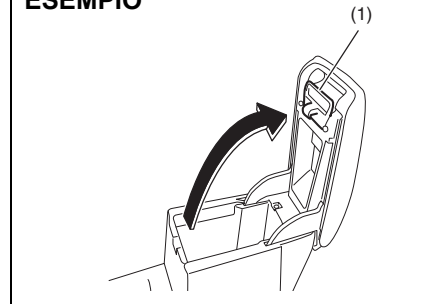

61MM0B029

#### **NOTA:**

Chiudete sempre lo sportello del vano dopo aver riposto o prelevato gli oggetti.

**Presse USB (Universal Serial Bus)  
(se in dotazione)**

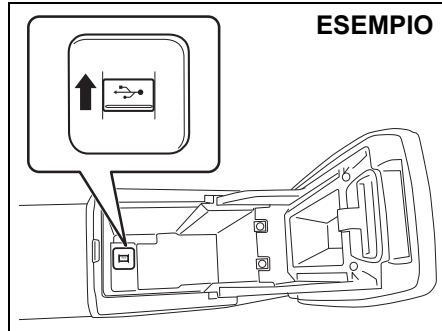

61MM0B029

La presa USB si trova all'interno del cassetto console. Collegare il lettore digitale portatile, ecc., a questa presa per ascoltare la musica attraverso l'impianto audio del veicolo come sorgente. Vedere "Impianto audio" in questa sezione.

**Tasca sullo schienale del sedile anteriore (se in dotazione) (5)**

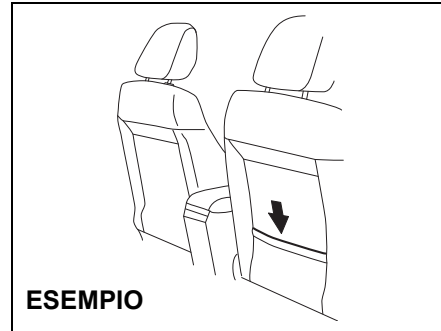

61MM0B032

Questa tasca serve a contenere oggetti leggeri e morbidi come guanti, giornali o riviste.

**⚠ ATTENZIONE**

**Non inserite oggetti duri o infrangibili all'interno della tasca. In caso di incidente gli oggetti come bottiglie, lattine, ecc. potrebbero ferire gli occupanti dei sedili posteriori.**

**Poggiabraccio posteriore con portabicchieri/lattine (se in dotazione) (7)**

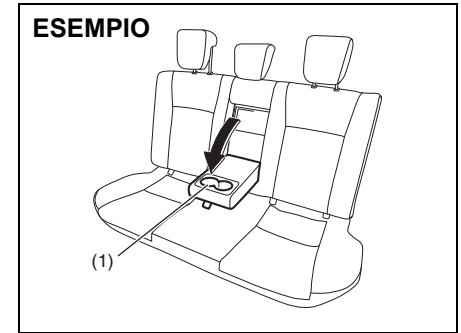

61MM0B033

(1) Portabicchieri/lattine

Il poggia-braccio posteriore si trova al centro dello schienale. Abbassarlo e spingerlo in avanti per utilizzarlo.



### AVVERTENZA

- Se, una volta allacciata, la cintura di sicurezza viene in qualche modo ostacolata nel suo svolgimento da qualche parte del poggiatesta, non è in grado di garantire la protezione per cui è stata prevista. Dopo aver allacciato la cintura, controllate sempre che il poggiatesta non interferisca.
- In caso di incidente o di brusca frenata, il poggiatesta posteriore potrebbe cadere. Se sul sedile posteriore centrale è presente un bambino nel seggiolino rivolto contromarcia, il poggiatesta che cade potrebbe ferirlo. Non installate il seggiolino per bambini rivolto contromarcia sul sedile posteriore centrale.

### Vano nel bagagliaio (8)

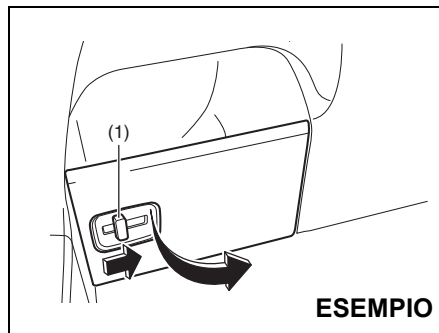

61MM0B034

Per aprire lo sportello, spostare la leva (1) e tirare lo sportello.

### Poggiapiedi

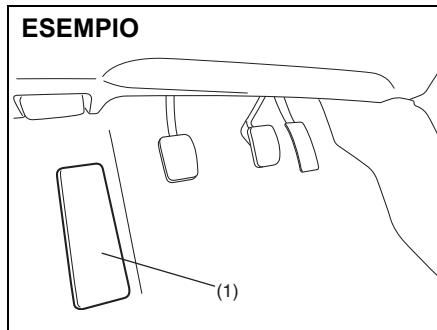

68LM543

Usare il poggiatesta (1) come sostegno per il piede sinistro.

## Tappeti a pavimento (se in dotazione)

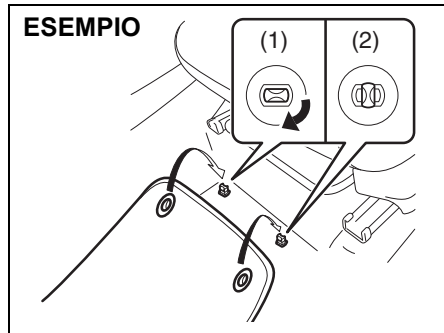

83RM50010

- (1) SBLOCCO  
(2) BLOCCO

I tappeti a pavimento lato conducente sono trattenuti in posizione per mezzo di elementi di fissaggio che ne impediscono lo scivolamento e quindi la possibile interferenza con i pedali.

Quando, a seguito della rimozione, si riposizionano i tappeti, fissarli correttamente, inserendo il fermo in ciascuno dei fori e girandolo in posizione di blocco, come mostrato in figura, in maniera che siano ben posizionati sotto i piedi.

In caso di sostituzione dei tappeti a pavimento del veicolo con altri di tipo diverso, quali ad esempio quelli per tutte le stagioni, è altamente consigliabile utilizzare gli articoli originali SUZUKI per garantire il perfetto posizionamento.

### ⚠ AVVERTENZA

L'inosservanza delle seguenti precauzioni può comportare l'interferenza del tappeto a pavimento lato guida con i pedali e conseguente perdita di controllo del mezzo o incidente:

- Verificate che i fissaggi siano agganciati agli anelli in gomma del tappeto a pavimento.
- Non mettete mai i tappeti a pavimento l'uno sull'altro.
- Non utilizzate mai tappeti a pavimento che non sono idonei per il profilo del pavimento.

## Ganci del bagagliaio

### Gancio portaspesa

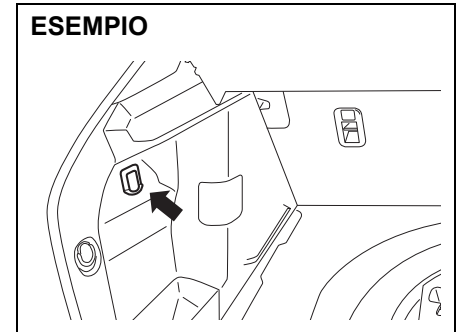

83RM063

A questo gancio è possibile appendere la borsa della spesa o altri oggetti idonei. Osservare che non è progettato per sostenere grandi o ampi pesi.

### AVVISO

Onde evitare di rompere il gancio, non appendete oggetti di peso superiore ai seguenti:  
Gancio portaspesa: 2 kg (4,4 lbs)

### Ganci per la rete fermabagagli (se in dotazione)

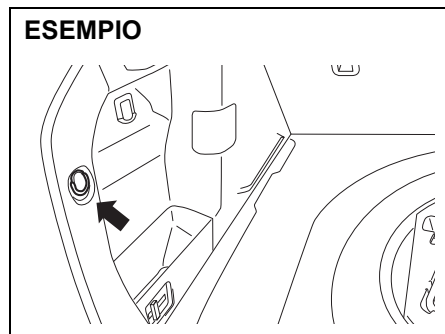

83RM064

A questi ganci è possibile fissare una rete opzionale.

Osservare che non sono progettati per sostenere grandi o ampi pesi.

#### **AVVISO**

**Onde evitare di rompere i ganci, non appendete oggetti grandi o pesanti.**

### Cappelliera (se in dotazione)

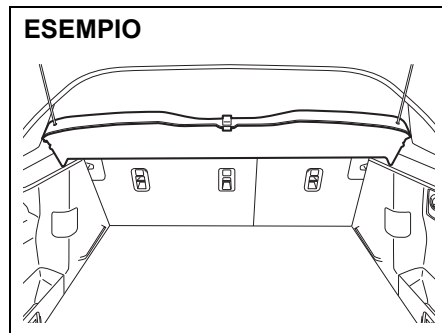

61MM0B109

Grazie a questa copertura si nascondono alla vista i bagagli o altro tipo di carico riposti nel vano bagagli.

#### **⚠ AVVERTENZA**

**Non trasportate mai oggetti, anche se piccoli e leggeri, sopra il ripiano di copertura del bagagliaio. In caso di incidente, gli oggetti sul ripiano possono essere sbalzati via provocando ferite o potrebbero impedire la visuale posteriore del conducente.**

### Ripiano del bagagliaio (se in dotazione)

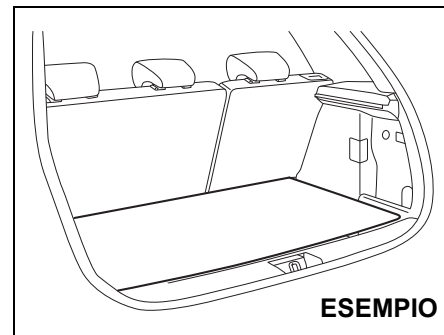

61MM0B035

Il veicolo è dotato di ripiano nel bagagliaio. Sopra o sotto detto ripiano, è possibile collocare valige o altri tipi di oggetti. Inoltre, rimuovendolo, è anche possibile alloggiare bagagli alti.

**▲ AVVERTENZA**

Gli oggetti che superano in altezza la cappelliera (se in dotazione) possono ostruire la visuale del guidatore e dare origine ad incidenti. Tali oggetti possono anche danneggiarsi o danneggiare il portellone. Non trasportate oggetti di altezza superiore a quella della cappelliera.

**▲ ATTENZIONE**

Se non prestate sufficiente attenzione nel maneggiare il ripiano del bagagliaio, potreste ferirvi. Rimuovete o rimontate il ripiano prestando attenzione.

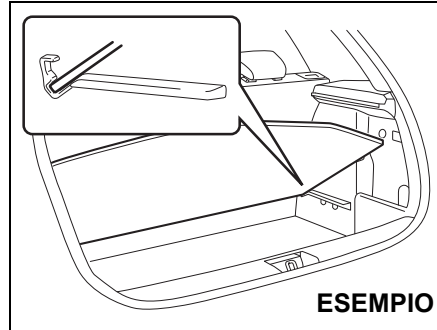

61MM0B036

Il ripiano del bagagliaio può essere lasciato aperto come indicato in figura.

**AVVISO**

Se il ripiano del bagagliaio viene lasciato aperto durante la guida, potrebbe danneggiarsi. Non lasciate il ripiano aperto durante la guida.

**Guide o ancoraggio barre portatutto (se in dotazione)**

**Guide barre portatutto**

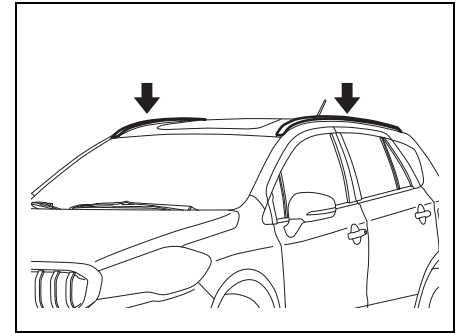

83RM026

**Ancoraggi barre portatutto**

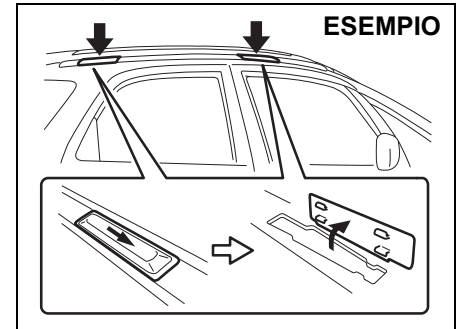

80J082

## ALTRI COMANDI ED EQUIPAGGIAMENTI

È possibile utilizzare le guide o gli ancoraggi barre portatutto per collegare il portapacchi opzionale disponibile presso il concessionario SUZUKI. Se si utilizza un portapacchi, attenersi alle istruzioni e alle precauzioni riportate in questa sezione e fornite con il portapacchi stesso.

- Verificare di aver installato correttamente le barre portatutto.
- Per caricare correttamente oggetti di vario tipo (come sci, biciclette, ecc.) utilizzare gli appositi attacchi disponibili presso il concessionario SUZUKI. Verificare di aver installato gli attacchi saldamente e correttamente in base alle istruzioni fornite. Non montare il carico direttamente sul tetto. Il carico lo danneggerebbe.
- Il peso lordo delle barre portatutto più il carico non deve superare la capacità di carico.
  - Guide barre portatutto: 75 kg (165 lbs)
  - Ancoraggi barre portatutto: 50 kg (110 lbs)

Inoltre il peso lordo del veicolo (a pieno carico compreso il peso del conducente, dei passeggeri, del carico nel vano bagagli, del carico sul tetto e della piastra del rimorchio) non deve superare il peso massimo autorizzato (GVWR) indicato nella sezione DATI TECNICI.

- Montare e fissare saldamente il carico sulle barre portatutto secondo le istruzioni fornite. Verificare di aver sistemato gli oggetti più pesanti al fondo e distribuire il carico nella maniera più uniforme possibile.
- Non trasportare oggetti troppo larghi che fuoriescono rispetto alla lunghezza (paraurti) o la larghezza del veicolo, rischiando di impedirvi la vista della strada.
- Fissare le estremità anteriore e posteriore degli oggetti lunghi, come pannelli in legno, tavole da surf, ecc., alla parte anteriore e posteriore del veicolo. Proteggere le parti verniciate del veicolo per evitare che vengano graffiate dalle corde di fissaggio.
- Controllare periodicamente che le barre portatutto siano ben fissate e in buono stato.
- Nei veicoli provvisti di ancoraggi barre portatutto, verificare di coprirli quando inutilizzati.

### AVVERTENZA

- **Brusche manovre o il mancato fissaggio del carico possono farlo volare via rischiando di ferire altre persone o danneggiare altri veicoli.**
- **Fissate il carico saldamente ed evitate brusche manovre come sgommate in partenza, curve strette e veloci e frenate improvvise. Controllate periodicamente che il carico sia fissato saldamente.**
- **Gli oggetti ingombranti, larghi, lunghi o piatti possono pregiudicare l'aerodinamica del veicolo o essere portati via dal vento, provocando la perdita del controllo del veicolo e il rischio di incidenti e lesioni personali. Guidate lentamente e con cautela quando trasportate questo tipo di carico.**

## Ganci di traino su telaio

SUZUKI sconsiglia di utilizzare i ganci di traino sul telaio per trainare un altro veicolo. SUZUKI li ha progettati per trainare il proprio veicolo sulla strada, in caso di emergenza.

Se fosse necessario trainare il proprio veicolo in emergenza, vedere quanto descritto in "Traino" nella sezione IN EMERGENZA.

### ⚠ AVVERTENZA

**Quando utilizzate i ganci di traino su telaio, osservate le seguenti istruzioni. Il gancio di traino o la carrozzeria del veicolo potrebbe rompersi e causare gravi lesioni personali e danni materiali:**

- Non utilizzate i ganci di traino sul telaio per trasportare un altro veicolo.
- Non tirate il veicolo per liberarlo da neve, fango o sabbia profondi, evitate partenze brusche o manovre di guida irregolari che causerebbero sollecitazioni eccessive sul gancio.

**In questi casi, è consigliabile rivolgersi ad un operatore professionale.**

## Anteriore

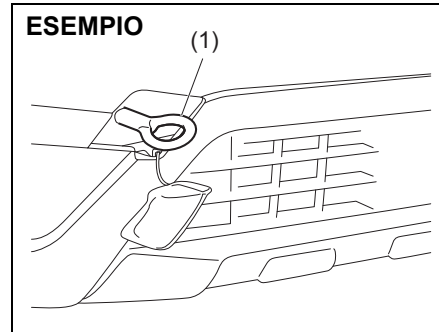

Il gancio di traino (1) è montato sulla parte anteriore del veicolo per essere utilizzato esclusivamente in caso di emergenza.

Per installare il gancio (1), seguire la procedura qui sotto riportata.

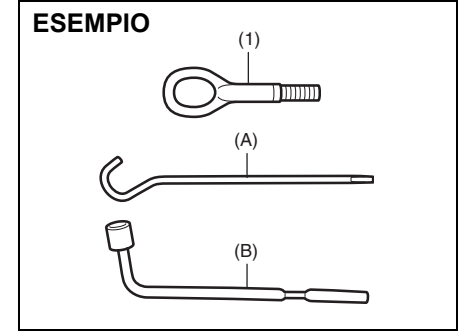

- 1) Prendere il gancio di traino (1), il manico del cric (A) e la chiave per ruote (B) che sono riposti nel vano bagagli.

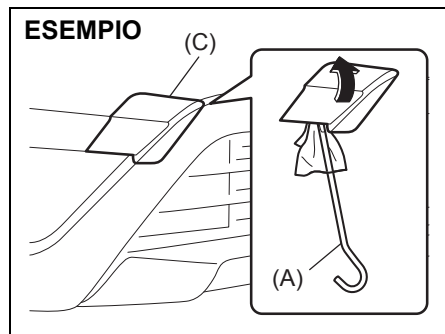

83RM028

- 2) Rimuovere il coperchietto (C) utilizzando il manico del cric (A) avvolto in un panno morbido, come illustrato.

**NOTA:**

*Non esercitate una forza eccessiva in quanto danneggereste la linguetta del coperchietto.*

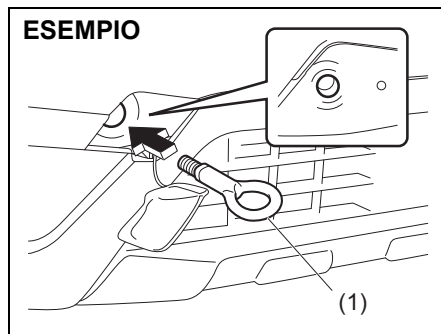

83RM029

- 3) Installare il gancio di traino (1) manualmente.

**NOTA:**

*È consigliabile fissare il coperchio con del nastro per evitare danni durante il traino.*

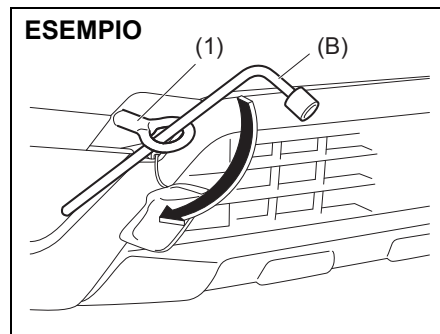

83RM030

- 4) Per serrare il gancio di traino (1), girarlo in senso orario usando una chiave per ruote (B) fino ad installarlo (1) saldamente.

Per rimuovere il gancio di traino (1), seguire in senso inverso la procedura utilizzata per installarlo.

**AVVISO**

**Onde evitare di danneggiare il veicolo, non utilizzate mai il gancio (1) per le operazioni di rimorchio/spedizione su treno o via mare.**

Posteriore

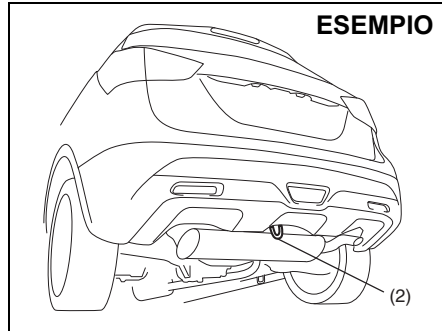

61MM0B043

Il gancio di traino sul telaio (2) è montato sulla parte posteriore del veicolo per essere utilizzato esclusivamente in caso di emergenza o nel trasporto marittimo.

Altri ganci

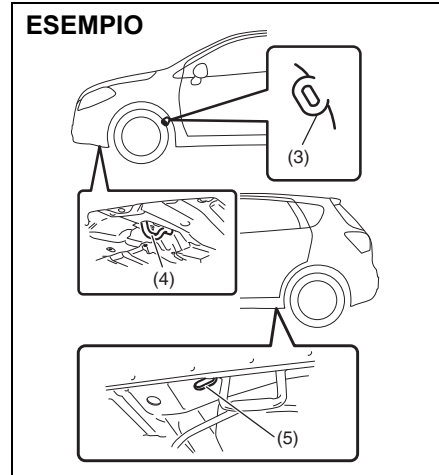

61MM0A112

I ganci (3) (se in dotazione) e i fori sul telaio (5) sono forniti ai soli fini del rimorchio/spedizione su treno. I ganci (4) sono forniti per la sola spedizione via mare.

**⚠ AVVERTENZA**

**Non utilizzate i ganci (3), (4) e i fori sul telaio (5) per effettuare operazioni di traino. Questi ganci e i fori potrebbero rompersi e causare gravi lesioni personali e danni materiali.**

**Impianto di riscaldamento e climatizzazione**

Esistono tre tipi di impianto di riscaldamento e di climatizzazione, ovvero:

- Impianto di riscaldamento
- Impianto di riscaldamento e climatizzazione manuale
- Impianto di riscaldamento e climatizzazione automatico (controllo del clima)



## ALTRI COMANDI ED EQUIPAGGIAMENTI

### Bocchette di aerazione

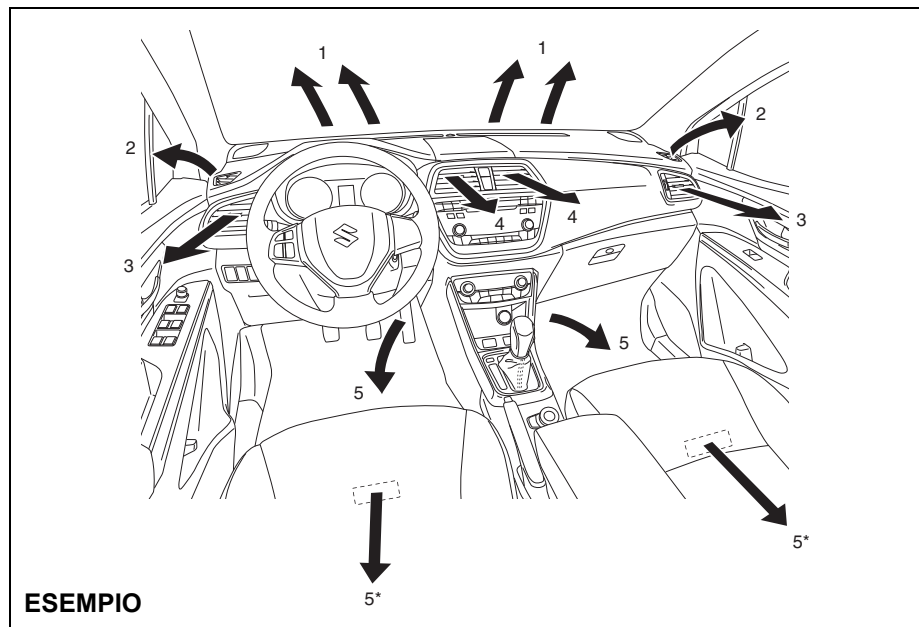

**ESEMPIO**

61MM0B045

1. Bocchetta sbrinatori parabrezza
  2. Bocchetta sbrinatori laterale
  3. Bocchetta laterale
  4. Bocchetta centrale
  5. Bocchetta a pavimento
- \* se in dotazione

### Bocchetta laterale

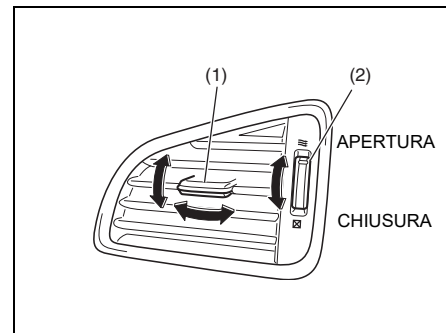

61MM0B046

Spostare la levetta (1) verticalmente o orizzontalmente per regolare la direzione del flusso a proprio piacimento. Spostare la rotellina (2) per aprire o chiudere la bocchetta.

**Bocchetta centrale**

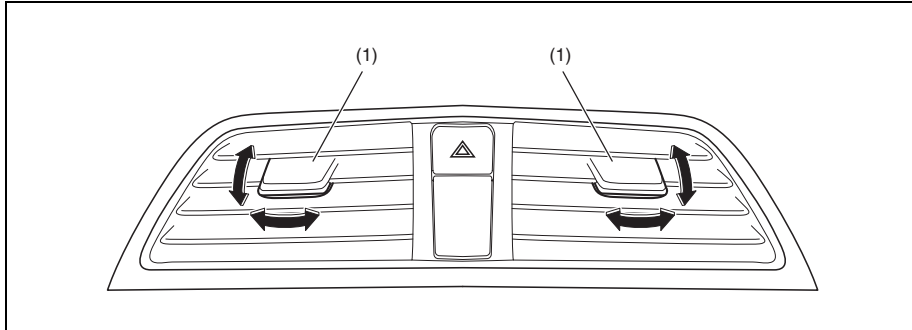

61MM0B047

Spostare la levetta (1) verticalmente o orizzontalmente per regolare la direzione del flusso a proprio piacimento.

**▲ ATTENZIONE**

L'esposizione prolungata all'aria calda proveniente dal riscaldatore o dal condizionatore può dare luogo a ustioni da basse temperature. Onde evitare l'esposizione prolungata al flusso di aria calda, tutti gli occupanti del veicolo devono mantenersi a debita distanza dalle bocchette, in particolare i bambini, gli anziani, gli individui con necessità particolari, con pelle delicata e che dormono.

**Impianto di riscaldamento**

**Descrizione dei comandi**

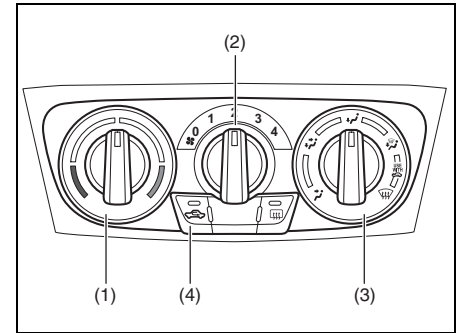

61MM0B048

**Selettore di regolazione della temperatura (1)**

Ruotando questo selettore è possibile impostare la temperatura desiderata.

**Selettore di velocità del ventilatore (2)**

Ruotando questo selettore è possibile attivare il ventilatore e selezionarne la velocità.

## Selettore di flusso aria (3)

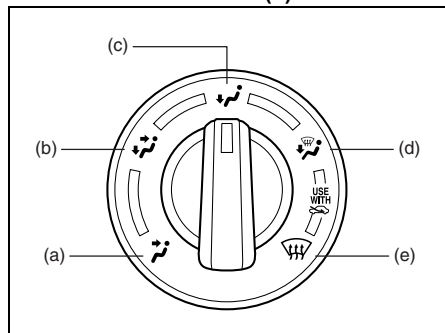

61MM0A019

Ruotando questo selettore è possibile selezionare una delle seguenti funzioni.

## Ventilazione (a)

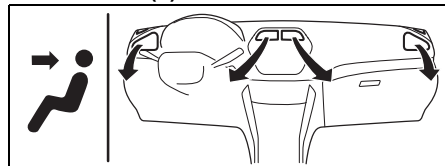

61MM0B049

L'aria a temperatura controllata fuoriesce dalle bocchette centrali e laterali.

## Funzione doppio livello (b)

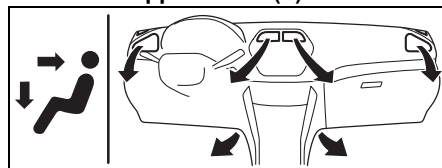

61MM0B050

L'aria a temperatura controllata fuoriesce dalle bocchette sul pavimento, mentre dalle bocchette centrali e laterali fuoriesce l'aria più fresca. Quando il selettore di regolazione della temperatura (1) si trova in posizione di temperatura MINIMA o MASSIMA, la temperatura dell'aria proveniente dalle bocchette sul pavimento sarà uguale a quella che esce dalle bocchette centrali e laterali.

## Funzione riscaldamento (c)

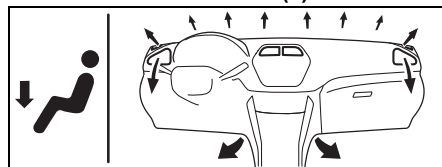

61MM0B051

L'aria a temperatura controllata fuoriesce non solo dalle bocchette sul pavimento e da quelle laterali ma anche da quelle previste per lo sbrinamento del parabrezza e, in minor misura, da quelle per lo sbrinamento laterale.

## Funzione riscaldamento e sbrinamento (d)

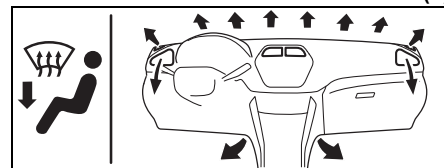

61MM0B052

L'aria a temperatura controllata fuoriesce dalle bocchette sul pavimento, dalle bocchette per lo sbrinamento del parabrezza, dalle bocchette per lo sbrinamento laterale e dalle bocchette laterali.

## Funzione sbrinamento (e)

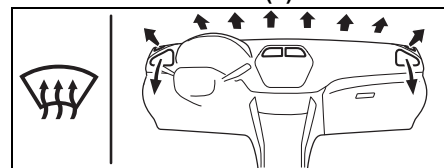

61MM0B053

L'aria a temperatura controllata fuoriesce dalle bocchette per lo sbrinamento del parabrezza, dalle bocchette per lo sbrinamento laterale e dalle bocchette laterali.

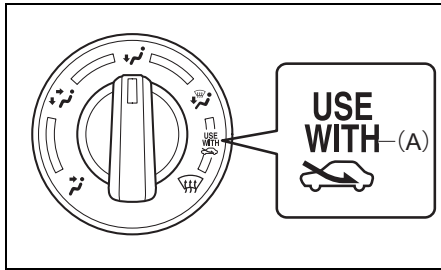

83RM090

**NOTA:**

**Simbolo "USE WITH" (A)**

Per disappannare rapidamente il parabrezza e/o i finestrini laterali, ruotate il selettore di flusso aria (3) in posizione RISCALDAMENTO e SBRINAMENTO o SBRINAMENTO e il selettore di portata aria (4) su ARIA FRESCA. Questo posizionamento disappanna il parabrezza e/o i finestrini laterali più rapidamente rispetto a RICIRCOLO ARIA.

**Selettore portata aria (4)**

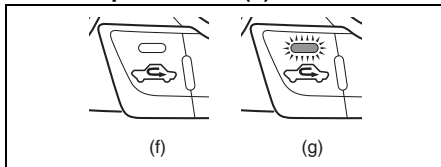

61MM0A020

Questo selettore viene utilizzato per attivare le seguenti modalità:

**Aria fresca (f)**

Selezionando questa modalità, l'indicatore si spegne e viene utilizzata l'aria esterna.

**Ricircolo aria (g)**

Selezionando questa modalità, l'indicatore si accende, l'alimentazione d'aria esterna si interrompe e l'aria interna entra in ricircolo. Questa modalità è consigliata per evitare l'immissione di aria esterna inquinata o polvere, ad esempio quando ci si trova in galleria, oppure quando si desidera rinfrescare l'abitacolo velocemente.

Le modalità ARIA FRESCA e RICIRCOLO ARIA vengono selezionate alternativamente tutte le volte che si preme il selettore portata aria.

**NOTA:**

In caso di prolungato azionamento del RICIRCOLO ARIA, l'aria nel veicolo può diventare viziata. Per questo motivo, di tanto in tanto, è opportuno selezionare la modalità ARIA FRESCA.

**Istruzioni per il funzionamento dell'impianto**

**Ventilazione naturale**

Selezionare VENTILAZIONE e ARIA FRESCA, portare il selettore di regolazione della temperatura nella posizione desiderata e il selettore di velocità del ventilatore nella posizione di DISINSERIMENTO. In questo modo, l'aria fresca affluirà continuamente mentre il veicolo è in movimento.

**Ventilazione forzata**

Le impostazioni dei comandi sono uguali a quelle previste per la ventilazione naturale, con la differenza che la velocità del ventilatore non deve essere in posizione di disinserimento.

**Riscaldamento normale (utilizzando l'aria esterna)**

Selezionare la funzione RISCALDAMENTO e ARIA FRESCA, quindi ruotare il selettore di regolazione della temperatura e il selettore di velocità del ventilatore nelle posizioni desiderate. Aumentando la velocità del ventilatore mediante il relativo selettore aumenterà anche la portata di calore.

## ALTRI COMANDI ED EQUIPAGGIAMENTI

### Riscaldamento veloce (utilizzando il ricircolo aria)

Le impostazioni dei comandi sono uguali a quelle previste per il riscaldamento normale, ad eccezione del RICIRCOLO ARIA che deve essere selezionato. In caso di prolungato impiego di questa modalità di riscaldamento, l'aria all'interno dell'abitacolo rischia di diventare viziata e i finestrini potrebbero appannarsi. È quindi consigliabile utilizzarla solo per riscaldare l'abitacolo velocemente e poi passare quanto prima alla normale modalità di riscaldamento.

### Riscaldamento piedi con raffreddamento viso

Scegliere DOPPIO LIVELLO e ARIA FRESCA, quindi ruotare il selettore di regolazione della temperatura e il selettore di velocità del ventilatore nella posizione desiderata. A meno che il selettore di regolazione della temperatura non si trovi in posizione di temperatura MINIMA o MASSIMA, l'aria proveniente dalle bocchette centrali e laterali sarà più fresca di quella proveniente dalle bocchette sul pavimento.

### Sbrinamento/riscaldamento piedi

Scegliere RISCALDAMENTO e SBRINAMENTO e ARIA FRESCA, portare il selettore di regolazione della temperatura nella posizione desiderata e il selettore di velocità del ventilatore nella posizione ALTA. Dopo che il parabrezza si è disappannato, portare il selettore di velocità del ventilatore nella posizione desiderata.

### Sbrinamento

Scegliere SBRINAMENTO e ARIA FRESCA, portare il selettore di regolazione della temperatura nella posizione desiderata (una temperatura più alta assicura uno sbrinamento più efficace) e il selettore di velocità del ventilatore nella posizione ALTA. Dopo che il parabrezza si è disappannato, portare il selettore di velocità del ventilatore nella posizione desiderata.

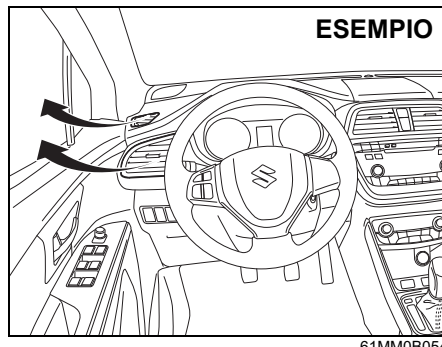

### NOTA:

*Se è necessario il massimo livello di sbrinamento, impostate il selettore di regolazione della temperatura sulla temperatura MASSIMA, regolate le bocchette laterali in modo da orientare l'aria sul finestrino laterale ed eseguite quanto previsto sopra in "Sbrinamento".*

## Impianto di riscaldamento e climatizzazione manuale

### Descrizione dei comandi

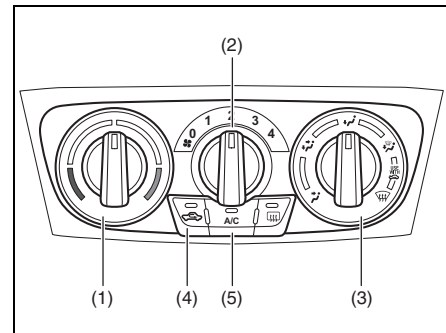

### Selettore di regolazione della temperatura (1)

Ruotando questo selettore è possibile impostare la temperatura desiderata.

### Selettore di velocità del ventilatore (2)

Ruotando questo selettore è possibile accendere il ventilatore e selezionarne la velocità.

**Selettore di flusso aria (3)**

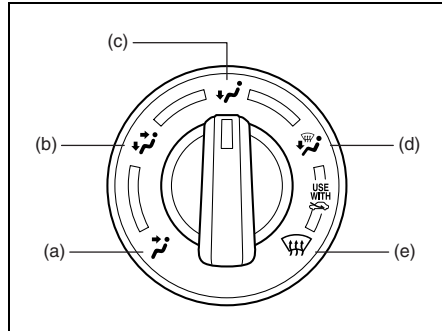

61MM0A019

Ruotando questo selettore è possibile selezionare una delle seguenti funzioni.

**Ventilazione (a)**

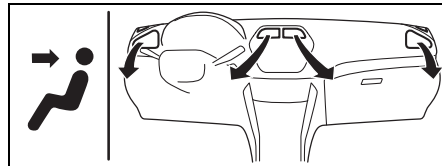

61MM0B049

L'aria a temperatura controllata fuoriesce dalle bocchette centrali e laterali.

**Funzione doppio livello (b)**

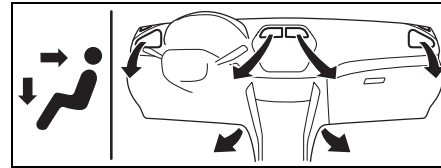

61MM0B050

L'aria a temperatura controllata fuoriesce dalle bocchette sul pavimento, mentre dalle bocchette centrali e laterali fuoriesce l'aria più fresca. Quando il selettore di regolazione della temperatura (1) si trova in posizione di temperatura MINIMA o MASSIMA, la temperatura dell'aria proveniente dalle bocchette sul pavimento sarà uguale a quella che esce dalle bocchette centrali e laterali.

**Funzione riscaldamento (c)**

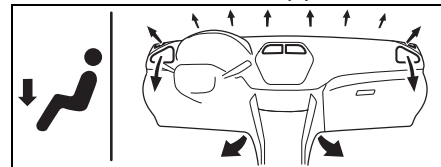

61MM0B051

L'aria a temperatura controllata fuoriesce non solo dalle bocchette sul pavimento e da quelle laterali ma anche da quelle previste per lo sbrinamento del parabrezza e, in minor misura, da quelle per lo sbrinamento laterale.

**Funzione riscaldamento e sbrinamento (d)**

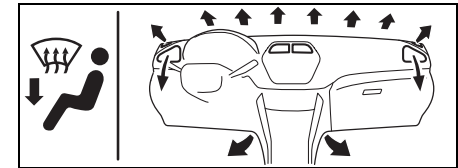

61MM0B052

L'aria a temperatura controllata fuoriesce dalle bocchette sul pavimento, dalle bocchette per lo sbrinamento del parabrezza, dalle bocchette per lo sbrinamento laterale e dalle bocchette laterali.

**Funzione sbrinamento (e)**

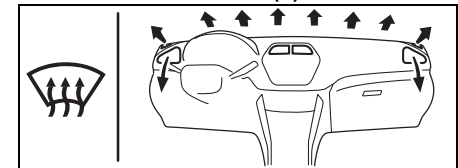

61MM0B053

L'aria a temperatura controllata fuoriesce dalle bocchette per lo sbrinamento del parabrezza, dalle bocchette per lo sbrinamento laterale e dalle bocchette laterali.

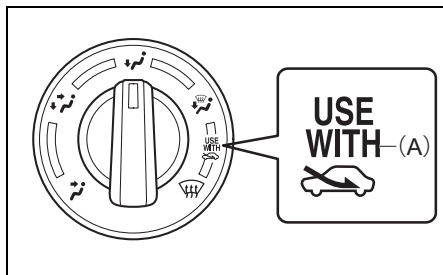

83RM090

### NOTA:

**Simbolo "USE WITH" (A)**

Per disassappare rapidamente il parabrezza e/o i finestrini laterali, ruotare il selettore di flusso aria (3) in posizione RISCALDAMENTO e SBRINAMENTO o SBRINAMENTO e il selettore di portata aria (4) su ARIA FRESCA. Questo posizionamento disappanna il parabrezza e/o i finestrini laterali più rapidamente rispetto a RICIRCOLO ARIA.

### Selettore portata aria (4)

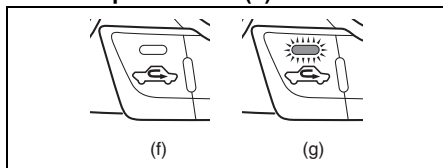

61MM0A020

Questo selettore viene utilizzato per attivare le seguenti modalità:

### Aria fresca (f)

Selezionando questa modalità, l'indicatore si spegne e viene utilizzata l'aria esterna.

### Ricircolo aria (g)

Selezionando questa modalità, l'indicatore si accende, l'alimentazione d'aria esterna si interrompe e l'aria interna entra in ricircolo. Questa modalità è consigliata per evitare l'immissione di aria esterna inquinata o polvere, ad esempio quando ci si trova in galleria, oppure quando si desidera rinfrescare l'abitacolo velocemente.

Le modalità ARIA FRESCA e RICIRCOLO ARIA vengono selezionate alternativamente tutte le volte che si preme il selettore portata aria.

### NOTA:

In caso di prolungato azionamento del RICIRCOLO ARIA, l'aria nel veicolo può diventare viziata. Per questo motivo, di tanto in tanto, è opportuno selezionare la modalità ARIA FRESCA.

### Interruttore climatizzazione dell'aria (5)

Per attivare il climatizzatore, premere l'interruttore "A/C" e portare il selettore di velocità del ventilatore in una posizione diversa da quella di DISINSERIMENTO. Premendo l'interruttore "A/C", non appena entra in funzione il climatizzatore, si accende una spia indicatore. Per spegnere il climatizzatore, premere di nuovo l'interruttore "A/C".

Quando il climatizzatore è in funzione, si potrebbero notare piccoli cambiamenti nel regime del motore che, però, sono del tutto normali, perché l'impianto è progettato in modo che il compressore si inserisca o si disinserisca per mantenere la temperatura desiderata.

Per contenere i consumi di carburante, è bene far funzionare il compressore il meno possibile.

## Istruzioni per il funzionamento dell'impianto

### Ventilazione naturale

Selezionare VENTILAZIONE e ARIA FRESCA, portare il selettore di regolazione della temperatura nella posizione desiderata e il selettore di velocità del ventilatore nella posizione di DISINSERIMENTO. In questo modo, l'aria fresca affluirà continuamente mentre il veicolo è in movimento.

### Ventilazione forzata

Le impostazioni dei comandi sono uguali a quelle previste per la ventilazione naturale, con la differenza che la velocità del ventilatore non deve essere in posizione di disinserimento.

### Riscaldamento normale (utilizzando l'aria esterna)

Selezionare la funzione RISCALDAMENTO e ARIA FRESCA, quindi ruotare il selettore di regolazione della temperatura e il selettore di velocità del ventilatore nelle posizioni desiderate. Aumentando la velocità del ventilatore mediante il relativo selettore aumenterà anche la portata di calore.

### Riscaldamento veloce (utilizzando il ricircolo aria)

Le impostazioni dei comandi sono uguali a quelle previste per il riscaldamento normale, ad eccezione del RICIRCOLO ARIA che deve essere selezionato. In caso di prolungato impiego di questa modalità di riscaldamento, l'aria all'interno dell'abitacolo rischia di diventare viziata e i finestrini potrebbero appannarsi. È quindi consigliabile utilizzarla solo per riscaldare l'abitacolo velocemente e poi passare quanto prima alla normale modalità di riscaldamento.

### Riscaldamento piedi con raffreddamento viso

Scegliere DOPPIO LIVELLO e ARIA FRESCA, quindi ruotare il selettore di regolazione della temperatura e il selettore di velocità del ventilatore nella posizione desiderata. A meno che il selettore di regolazione della temperatura non si trovi in posizione di temperatura MINIMA o MASSIMA, l'aria proveniente dalle bocchette centrali e laterali sarà più fresca di quella proveniente dalle bocchette sul pavimento.

### Raffreddamento normale

Ruotare il selettore di flusso aria in posizione VENTILAZIONE, ruotare il selettore di regolazione della temperatura e il selettore di velocità del ventilatore nella posizione desiderata, quindi accendere il climatizzatore (interruttore "A/C", aria condizionata). Aumentando la velocità del ventilatore tramite il relativo selettore aumenterà anche la capacità di raffreddamento.

È possibile impostare il selettore portata aria sia in posizione ARIA FRESCA che in posizione RICIRCOLO ARIA a seconda delle proprie esigenze. Selezionando RICIRCOLO ARIA aumenta la capacità di raffreddamento.

### Raffreddamento veloce (utilizzando il ricircolo aria)

Le impostazioni dei comandi sono uguali a quelle previste per il raffreddamento normale, ad eccezione del RICIRCOLO ARIA che deve essere selezionato insieme alla posizione di massima velocità del ventilatore.

#### NOTA:

- *In caso di prolungato azionamento del RICIRCOLO ARIA, l'aria nel veicolo può diventare viziata. Per questo motivo, di tanto in tanto, è opportuno selezionare la modalità ARIA FRESCA.*
- *Se il veicolo è rimasto al sole con i finestrini chiusi, si raffredderà più in fretta aprendoli per poco tempo e accendendo, contemporaneamente, il climatizzatore con il selettore portata aria in posizione ARIA FRESCA e il ventilatore impostato alla massima velocità.*

### Deumidificazione

Ruotare il selettore di flusso aria nella posizione desiderata, impostare il selettore di regolazione della temperatura e il selettore di velocità del ventilatore nella posizione desiderata. Selezionare anche ARIA FRESCA e portare l'interruttore "A/C" su ON.



### NOTA:

Poiché il climatizzatore deumidifica l'aria, utilizzando sarà possibile mantenere i finestrini puliti mediante le funzioni SBRINAMENTO o RISCALDAMENTO E SBRINAMENTO anche quando soffia aria calda.

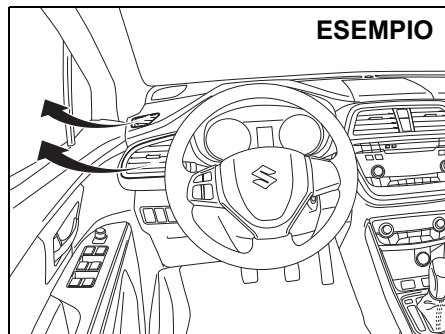

### NOTA:

Se vi serve il massimo livello di sbrinamento:

- selezionate SBRINAMENTO e ARIA FRESCA,
- impostate il selettore di velocità del ventilatore sul valore MASSIMO,
- impostate il selettore di regolazione alla MASSIMA temperatura,
- portate l'interruttore "A/C" nella posizione di accensione (inserimento) e
- regolate le bocchette laterali in modo che l'aria sia diretta sui finestrini laterali.

## Manutenzione

Se non si utilizza l'impianto di climatizzazione per molto tempo, ad esempio durante l'inverno, quando si ricomincia ad usarlo potrebbe non rendere al massimo. Per mantenerlo sempre efficiente e garantirne la durata è necessario attivarlo periodicamente. Mettere in funzione l'impianto di climatizzazione almeno una volta al mese per un minuto con il motore al minimo. In questo modo si faranno circolare il refrigerante e il lubrificante favorendo la protezione dei componenti interni.

Se l'impianto di climatizzazione è provvisto di filtri dell'aria, pulirli o sostituirli come specificato in "Manutenzione programmata" nella sezione CONTROLLI E MANUTENZIONE.

### (Per modelli con refrigerante per condizionatore d'aria R-1234yf)

#### NOTA:

- L'impianto utilizza refrigerante HFO-1234yf, comunemente definito "R-1234yf". Il refrigerante R-1234yf ha sostituito l'R-134a nelle applicazioni del settore automobilistico. Sono disponibili anche altri refrigeranti ma nel vostro veicolo utilizzare esclusivamente il tipo R-1234yf.

### (Per Singapore)

- Affidate eventuali riparazioni e la sostituzione dei componenti a un concessionario autorizzato SUZUKI, il cui personale meccanico sia qualificato secondo lo standard SAE J2845 per condizionatori d'aria a R-1234yf.

## AVVISO

**Utilizzando il refrigerante sbagliato rischiate di danneggiare l'impianto di climatizzazione. Impiegate solo l'R-1234yf. Non miscelate né sostituite l'R-1234yf con altri tipi di refrigerante.**

#### NOTA:

Per il refrigerante dell'impianto aria condizionata da utilizzare sui modelli per la Russia, vedete "Per la Russia" nella sezione SUPPLEMENTI.

## Impianto di riscaldamento e climatizzazione automatico (controllo del clima)

### Descrizione dei comandi

#### ESEMPIO

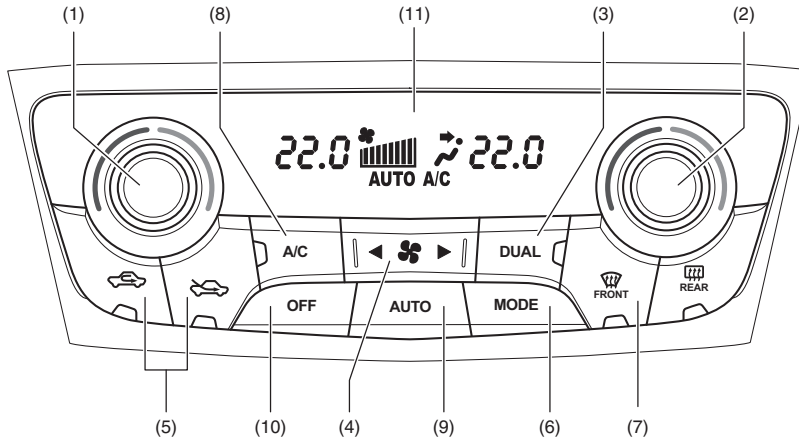

61MM0A021

- (1) Veicoli con guida a sinistra:  
Selettore di regolazione della temperatura lato guida  
Veicoli con guida a destra:  
selettore di regolazione della temperatura lato passeggero
- (2) Veicoli con guida a sinistra:  
selettore di regolazione della temperatura lato passeggero  
Veicoli con guida a destra:  
selettore di regolazione della temperatura lato guida
- (3) Interruttore "DUAL"
- (4) Selettore di velocità del ventilatore
- (5) Selettore portata aria
- (6) Interruttore "MODE"
- (7) Interruttore sbrinatorio
- (8) Interruttore climatizzazione dell'aria
- (9) Interruttore "AUTO"
- (10) Interruttore "OFF"
- (11) Display

### Selettore di regolazione della temperatura (1)/(2)

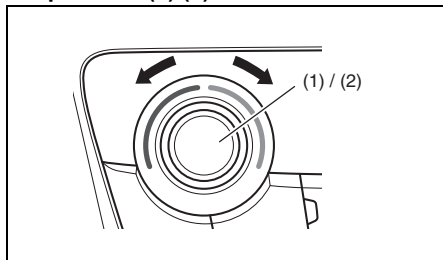

61MM0A022

Regolare la temperatura agendo sull'apposito selettore (1)/(2). Il display (11) indica la temperatura selezionata.

#### NOTA:

*Ruotando il selettore di regolazione della temperatura (1) / (2) fino a quando appare la scritta "HI" o "LO" sul display, l'impianto di climatizzazione funzionerà al massimo livello di riscaldamento o raffreddamento. La temperatura dell'aria in uscita dalle bocchette potrebbe cambiare improvvisamente mentre viene visualizzato "LO" o "HI" ma ciò è normale.*

### Interruttore "DUAL" (3)

Ogni volta che l'interruttore "DUAL" (3) viene premuto, le modalità di regolazione della temperatura si alternano tra le seguenti: modalità di regolazione singola (indicatore ACCESO):

il conducente e il passeggero possono regolare la temperatura in maniera indipendente l'uno dall'altro, tramite i propri selettori.

modalità di regolazione combinata (indicatore SPENTO):

se la temperatura viene regolata dal selettore lato guida (1) o (2), la stessa regolazione viene, automaticamente, fatta anche sul lato passeggero.

#### NOTA:

*Se il selettore di regolazione della temperatura del passeggero (1) o (2) viene ruotato mentre la modalità in uso è la regolazione combinata, viene automaticamente imposta la modalità di regolazione singola.*

#### NOTA:

*Quando si cambiano le unità di visualizzazione della temperatura sul display informazioni, verranno cambiate automaticamente anche le unità di visualizzazione della temperatura dell'impianto aria condizionata e riscaldamento. Per i dettagli, fate riferimento al paragrafo "Display informazioni" nella sezione INFORMAZIONI PRIMA DI METTERSI ALLA GUIDA.*

### Selettore di velocità del ventilatore (4)

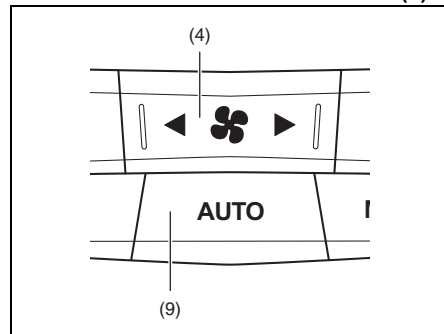

61MM0A023

La velocità dell'aria in uscita è maggiore premendo l'interruttore di destra e inferiore premendo quello di sinistra.

Premendo l'interruttore "AUTO" (9), la velocità del ventilatore varia automaticamente perché l'impianto di climatizzazione mantiene la temperatura selezionata.

**Selettore portata aria (5)**

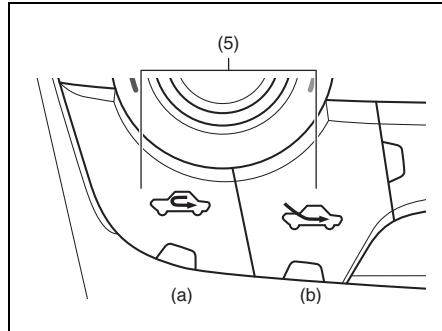

61MM0A024

Premere il selettore portata aria (5) per selezionare le seguenti modalità.

Premendo l'interruttore "AUTO" (9), la portata dell'aria varia automaticamente perché l'impianto di climatizzazione mantiene la temperatura selezionata.

**RICIRCOLO ARIA (a)**

Selezionando questa modalità, il flusso d'aria esterna viene chiuso e l'aria interna entra in ricircolo. Questa modalità è consigliata per evitare l'immissione di aria esterna inquinata, ad esempio quando ci si trova in galleria oppure su strade polverose o quando si vuole rinfrescare l'abitacolo velocemente.

**ARIA FRESCA (b)**

Quando è selezionata questa modalità, viene immessa l'aria esterna.

**NOTA:**

*In caso di prolungato azionamento del RICIRCOLO ARIA, l'aria nel veicolo può diventare viziata. Per questo motivo, di tanto in tanto, è opportuno selezionare la modalità ARIA FRESCA.*

**Interruttore "MODE" (6)**

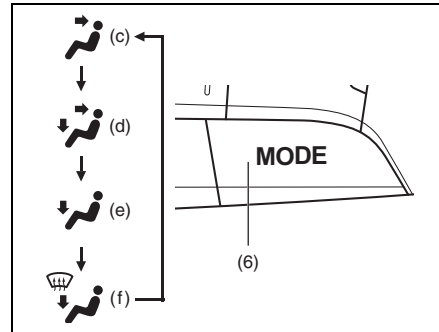

61MM0A025

Premere l'interruttore "MODE" (6) per selezionare le modalità descritte di seguito. L'indicazione relativa alla modalità selezionata appare sul display.

Premendo l'interruttore "AUTO" (9), il flusso dell'aria varia automaticamente perché l'impianto di climatizzazione mantiene la temperatura selezionata.

**Ventilazione (c)**

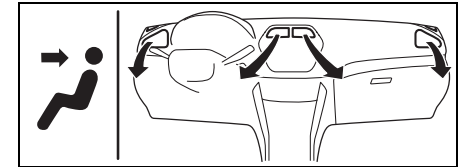

61MM0B049

L'aria a temperatura controllata fuoriesce dalle bocchette centrali, laterali e posteriori.

**Doppio livello (d)**

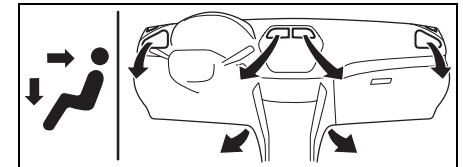

61MM0B050

L'aria a temperatura controllata fuoriesce dalle bocchette a pavimento, centrali, laterali, posteriori e a pavimento posteriori.

### Riscaldamento (e)

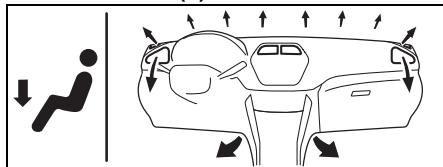

61MM0B051

L'aria a temperatura controllata fuoriesce dalle bocchette sul pavimento e l'aria proveniente dalle bocchette sul pavimento posteriore ma proviene anche dalle bocchette per lo sbrinamento del parabrezza e da quelle per lo sbrinamento laterale e in forma leggera e da quelle laterali.

### Riscaldamento e sbrinamento (f)

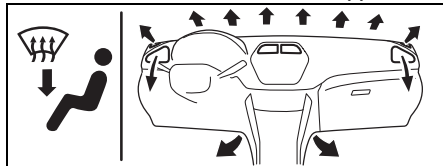

61MM0B055

L'aria a temperatura controllata fuoriesce dalle bocchette sul pavimento e sul pavimento posteriore, dalle bocchette per lo sbrinamento del parabrezza, dalle bocchette per lo sbrinamento laterale e dalle bocchette laterali.

### Interruttore sbrinamento (7)

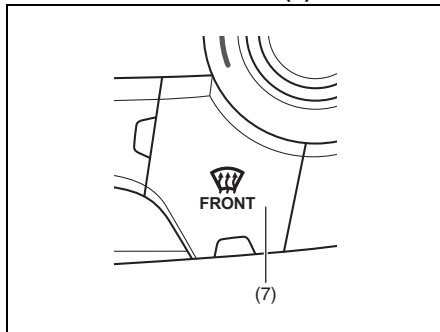

61MM0A026

Inserire lo sbrinamento premendo l'apposito interruttore (7).

### Sbrinamento

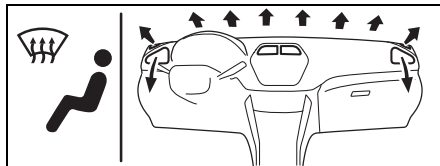

61MM0B056

L'aria a temperatura controllata fuoriesce dalle bocchette per lo sbrinamento del parabrezza, dalle bocchette per lo sbrinamento laterale e dalle bocchette laterali.

### NOTA:

Premendo l'interruttore di sbrinamento (7), sarà selezionata automaticamente la modalità ARIA FRESCA e l'interruttore dell'aria condizionata si attiverà in automatico (sul display comparirà "A/C"). Quando fa freddo, l'aria esce dalle bocchette per lo sbrinamento ma l'aria condizionata non si accende anche se si illuminano l'indicatore "A/C" e quello dello sbrinamento.

### Interruttore climatizzazione dell'aria (8)

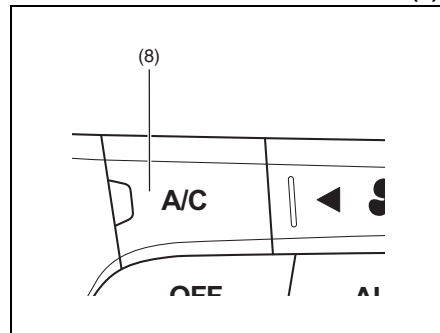

61MM0A027

Inserire e disinserire l'impianto di climatizzazione agendo sull'apposito interruttore (8) soltanto quando il ventilatore è in funzione. Per accendere il climatizzatore, premere l'interruttore; "A/C" sarà visualizzato sul display e l'indicatore sull'interruttore si accenderà. Per spegnere il climatizzatore, ripremere l'interruttore e la scritta "A/C" e l'indicatore si spegneranno.

L'interruttore climatizzazione dell'aria (8) può essere azionato manualmente per inserire o disinserire il climatizzatore, in base alle proprie esigenze. Spegnendo il climatizzatore, l'impianto non è più in grado di abbassare la temperatura interna rispetto a quella esterna.

## Istruzioni per il funzionamento dell'impianto

### Funzionamento automatico

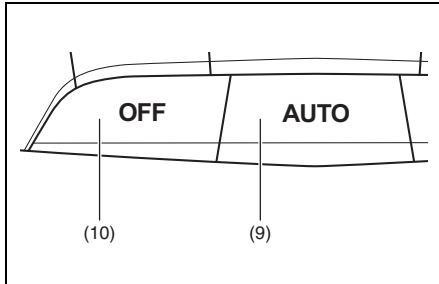

È possibile impostare l'impianto di climatizzazione in modalità di funzionamento completamente automatico. Per consentire il funzionamento completamente automatico dell'impianto, procedere come segue.

- 1) Avviare il motore.
- 2) Premere l'interruttore "AUTO" (9).
- 3) Impostare la temperatura desiderata ruotando il selettore di regolazione della temperatura (1) o (2) lato guida.

A questo punto il selettore di velocità ventilatore, il selettore di portata aria e il selettore di flusso aria sono comandati automaticamente per mantenere la temperatura impostata. Tuttavia, il flusso di aria non passa automaticamente in posizione sbrinatorio.

Selezionando la modalità di regolazione singola con l'interruttore "DUAL" (3), è possibile regolare a temperature diverse il lato guida e il lato passeggero, utilizzando i rispettivi selettori. La modalità di regolazione singola viene anche attivata automaticamente ruotando il selettore di regolazione della temperatura lato passeggero (1) o (2).

Per spegnere il climatizzatore, premere l'interruttore "OFF" (10).

#### NOTA:

Se la scritta "AUTO" lampeggia sul display, significa che c'è un problema nel sistema di riscaldamento e/o di climatizzazione. Fate controllare il sistema da un concessionario SUZUKI autorizzato.

#### NOTA:

- Per impostare la temperatura più adatta, partite, ad esempio, da un valore pari a 22 °C (72 °F).
- Ruotando il selettore di regolazione della temperatura (1) / (2) fino a quando appare la scritta "HI" o "LO" sul display, l'impianto di climatizzazione funzionerà al massimo livello di riscaldamento o raffreddamento.

- Per evitare di distribuire aria fredda quando fa freddo e aria calda quando fa caldo, l'impianto ritarderà l'attivazione del ventilatore finché non è disponibile aria tiepida o refrigerata.
- Se avete lasciato il veicolo al sole con i finestrini chiusi, si raffredderà più in fretta aprendoli per breve tempo.
- Anche in modalità di funzionamento automatico è tuttavia possibile impostare manualmente alcuni selettori. Le impostazioni selezionate manualmente saranno mantenute mentre tutte le altre funzioni saranno controllate automaticamente.
- Se il parabrezza e/o i finestrini anteriori sono appannati, premete l'interruttore per lo sbrinatorio (7) per accendere lo sbrinatorio oppure premete l'interruttore "MODE" (6) per spostare il flusso dell'aria in posizione RISCALDAMENTO e SBRIANAMENTO per disappannarli.
- Per ripristinare il funzionamento automatico del selettore di velocità del ventilatore (4), del selettore di portata aria (5) e dell'interruttore "MODE" (6) premete l'interruttore "AUTO" (9).

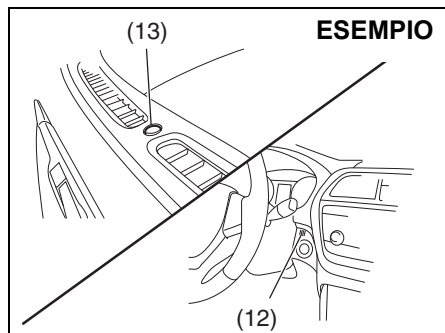

61MM0B057

Fare attenzione a non coprire il sensore della temperatura interna (12) posto tra il volante e il quadro comandi del climatizzatore oppure il sensore di irraggiamento solare (13) posto sulla sommità della parte centrale del cruscotto. Questi sensori vengono utilizzati dall'impianto automatico per regolare la temperatura.

### Funzionamento manuale

Il sistema di controllo del clima può essere gestito in maniera manuale. Impostare i selettori sulla posizione desiderata.

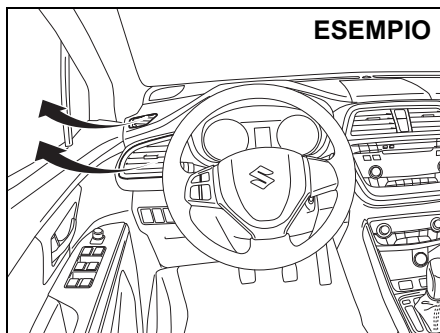

61MM0B054

### NOTA:

*Se vi serve il massimo livello di sbrinamento:*

- premiate l'interruttore di sbrinamento (7) per attivare lo sbrinatori (l'impianto di climatizzazione si accenderà automaticamente in modalità ARIA FRESCA),
- impostate il selettore di velocità del ventilatore sul valore MASSIMO,
- impostate il selettore di regolazione della temperatura su "HI" e
- regolate le bocchette laterali in modo che l'aria sia diretta sui finestrini laterali.

### Manutenzione

Se non si utilizza l'impianto di climatizzazione per molto tempo, ad esempio durante l'inverno, quando si ricomincia ad usarlo potrebbe non rendere al massimo. Per mantenerlo sempre efficiente e garantirne la durata è necessario attivarlo perio-

dicamente. Mettere in funzione l'impianto di climatizzazione almeno una volta al mese per un minuto con il motore al minimo. In questo modo si faranno circolare il refrigerante e il lubrificante favorendo la protezione dei componenti interni.

Se l'impianto di climatizzazione è provvisto di filtri dell'aria, pulirli o sostituirli come specificato in "Manutenzione programmata" nella sezione CONTROLLI E MANUTENZIONE.

### (Per modelli con refrigerante per condizionatore d'aria R-1234yf)

#### NOTA:

- L'impianto utilizza refrigerante HFO-1234yf, comunemente definito R-1234yf. Il refrigerante R-1234yf ha sostituito l'R-134a nelle applicazioni del settore automobilistico. Sono disponibili anche altri refrigeranti ma nel vostro veicolo utilizzare esclusivamente il tipo R-1234yf.

### (Per Singapore)

- Affidate eventuali riparazioni e la sostituzione dei componenti a un concessionario autorizzato SUZUKI, il cui personale meccanico sia qualificato secondo lo standard SAE J2845 per condizionatori d'aria a R-1234yf.

**AVVISO**

Utilizzando il refrigerante sbagliato rischiate di danneggiare l'impianto di climatizzazione. Impiegate solo l'R-1234yf. Non miscelate né sostituite l'R-1234yf con altri tipi di refrigerante.

**NOTA:**

Per il refrigerante dell'impianto aria condizionata da utilizzare sui modelli per la Russia, vedete "Per la Russia" nella sezione SUPPLEMENTI.

**Antenna della radio**

**Tipo A**

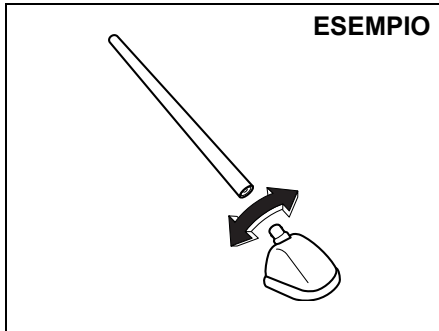

63J055

**Tipo B**

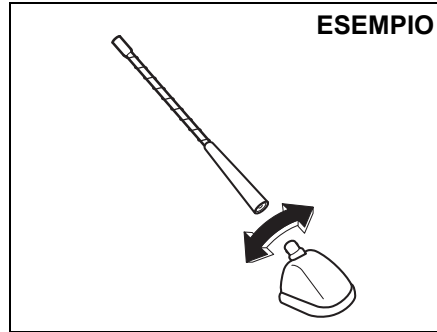

61MM0A113

L'antenna della radio sul tetto può essere rimossa. Per rimuovere l'antenna, ruotarla in senso antiorario. Per reinstallare l'antenna, ruotarla saldamente a mano, in senso orario.

**AVVISO**

Per evitare di danneggiare l'antenna della radio:

- rimuovetela prima di entrare in un autolavaggio;
- rimuovetela quando si rischia di urtarla, ad es. un soffitto basso in un garage o coprendo il veicolo con un telone di protezione.

**Installazione dei trasmettitori a radiofrequenza**

**NOTA:**

Se desiderate impiegare a bordo dispositivi di trasmissione in radiofrequenza (RF), vedete il paragrafo "Installazione dei trasmettitori a radiofrequenza (RF)" alla fine del presente libretto.

**AVVISO**

L'installazione di telefoni cellulari o apparecchi radiotrasmettitori (ad esempio CB) può causare interferenze con l'impianto di accensione o altri sistemi elettrici e quindi problemi di malfunzionamento del veicolo. Rivolgetevi al concessionario SUZUKI o al personale tecnico qualificato che vi consiglieranno in merito all'installazione di detti dispositivi.



Impianto audio (se in dotazione)

ESEMPIO

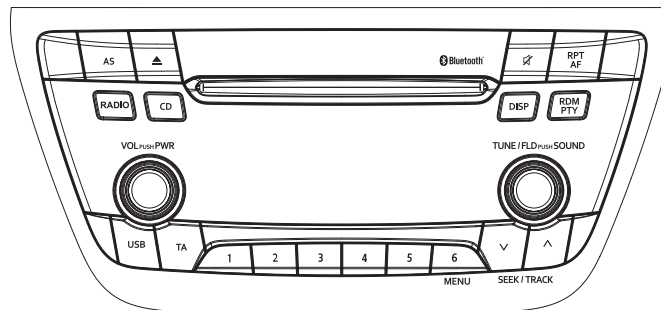

RADIO FM/LW/MW CON LETTORE CD

83RM051

## Informazioni sulla sicurezza

### ⚠ AVVERTENZA

**Se, mentre siete alla guida, prestate troppa attenzione alla regolazione della radio od osservate a lungo il suo display, potreste causare un incidente. Se regolate il volume su un livello eccessivamente alto, potreste non prestare più attenzione alle condizioni della strada e del traffico.**

- **Usate gli occhi per osservare la strada e la testa per guidare. Non dilungatevi troppo sulla regolazione della radio, né sull'osservazione del suo display.**
- **Prima di mettervi alla guida, acquistate familiarità con i comandi della radio e il funzionamento dell'impianto.**
- **Memorizzate le stazioni che preferite prima di mettervi in marcia in maniera da poterle sintonizzare rapidamente tramite gli appositi tasti.**
- **Impostate il volume ad un livello che vi consenta di mantenere la concentrazione sulle condizioni della strada e del traffico durante tutto il viaggio.**

## Informazioni sui CD

### Precauzioni

- Quando la temperatura all'interno dell'abitacolo è molto fredda e si utilizza il lettore CD subito dopo aver acceso il riscaldamento, potrebbe formarsi della condensa sul CD o sulle parti ottiche del lettore e quindi la riproduzione potrebbe risultare difettosa. Se si forma della condensa sul CD, pulirlo con un panno morbido. Se la condensa si forma sulle parti ottiche del lettore, non utilizzare quest'ultimo per circa un'ora; in tal modo, la condensa scomparirà normalmente.
- La guida su strade estremamente disestate potrebbe generare delle vibrazioni capaci di far saltare il suono.
- L'apparecchio utilizza un meccanismo di precisione. Anche se dovessero verificarsi dei problemi, non aprire mai la scatola, né smontare l'unità, né tanto meno lubrificare le parti rotanti. Portare l'apparecchio presso il concessionario SUZUKI autorizzato.

### Precauzioni nel maneggiare il CD



52D274

L'apparecchio è stato progettato specificamente per la riproduzione di compact disc che abbiano il marchio (A) rappresentato sopra.

Nessun altro disco può essere riprodotto.

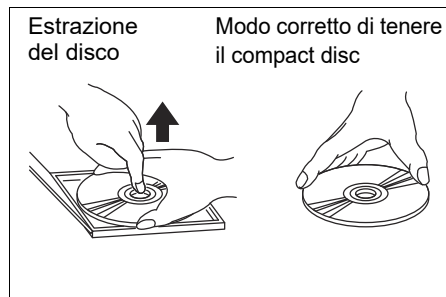

52D275

Per estrarre il compact disc dalla custodia, premere sul centro della stessa e sollevare il disco tenendolo con cura dai bordi.

Prendere il compact disc tenendolo sempre dai bordi.  
Non toccare mai la superficie.

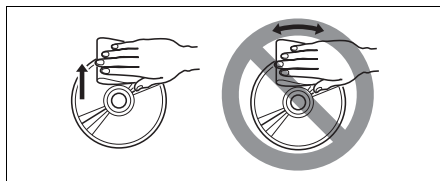

52D347

Per rimuovere impronte digitali e polvere, utilizzare un panno morbido e passarlo verticalmente, partendo dal centro del CD verso la circonferenza.

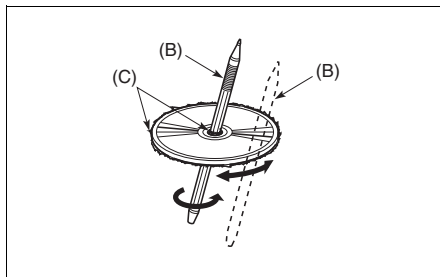

52D277

I dischi nuovi potrebbero risultare ruvidi intorno ai bordi. Quando si utilizzano questi dischi, l'apparecchio potrebbe non funzionare o il suono potrebbe saltare. Per rimuovere l'asperità (C) dal bordo del disco, utilizzare una penna a sfera (B) prima di inserirlo nell'apparecchio.

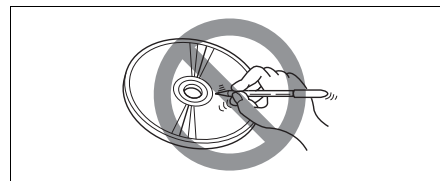

52D348

Non incollare etichette sulla superficie del compact disc, né scrivere sulla superficie con matite o penne.

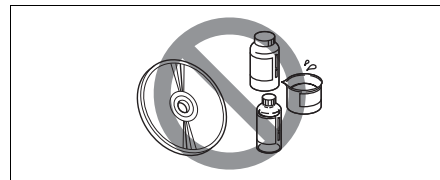

52D349

Non utilizzare solventi quali smacchiatori, spray antistatici o diluenti in commercio per pulire i compact disc.

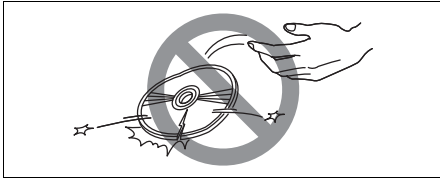

52D350

Non utilizzare compact disc molto graffiati, incrinati, deformati, ecc. L'uso di tali dischi comporterà malfunzionamenti o danni del riproduttore.

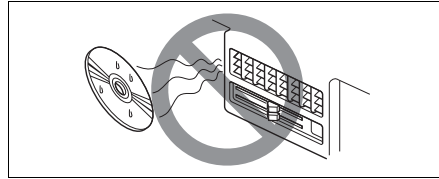

52D351

Non esporre i compact disc alla luce diretta del sole o a qualsiasi altra fonte di calore.

**NOTA:**

- *Non usate i fogli protettivi dei CD che si trovano in commercio o dischi dotati di stabilizzatori ecc. in quanto potrebbero incastrarsi nel meccanismo interno e danneggiare il disco.*
- *Non è garantito il corretto funzionamento qualora vengano utilizzati supporti CD-R non correttamente masterizzati.*
- *L'apparecchio non è in grado di riprodurre CD-RW.*

### AVVERTENZA

**Il presente dispositivo appartiene alla classe I dei prodotti laser. L'uso di comandi o regolazioni oppure di procedure diversi da quelli specificati qui può comportare l'esposizione pericolosa alle radiazioni.**

**Non aprite i coperchi, né tentate di riparare questa unità per conto vostro.**

**Per l'assistenza, rivolgetevi al personale qualificato.**



Il nome e il logo Bluetooth® sono marchi registrati, di proprietà di Bluetooth SIG, Inc.

**Interrompere l'uso di questa unità e dei dispositivi Bluetooth®- ready non appena ne viene fatta richiesta.**

Questa unità condivide la frequenza di comunicazione con altri apparecchi di comunicazione wireless privati o pubblici quali le linee LAN wireless e altre radio di comunicazione senza fili.

Interrompere l'uso di questa unità non appena vi viene notificato che disturba le altre comunicazioni wireless.



La "DECLARATION of CONFORMITY" (dichiarazione di conformità, DoC) più recente è disponibile al seguente indirizzo:

<http://www.ptc.panasonic.eu/>

Per controllare la DoC, accedere all'URL indicata sopra.

Ricerca quindi la DoC immettendo il N. di modello sotto riportato nella casella "Keyword Search" (ricerca per parola chiave) alla pagina "Downloads" (scarica).

N. di modello  
YEP0PTA606A0

### Informazioni per l'utente circa lo smaltimento di rifiuti di apparecchiature elettriche ed elettroniche (domestiche)

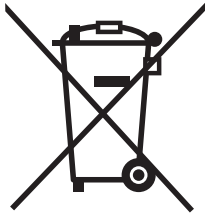

68LM560

Questo simbolo posto sui prodotti e/o sulla documentazione di accompagnamento indica che i prodotti elettrici e elettronici usati non devono essere uniti ai normali rifiuti urbani.

Portarli presso gli appositi punti di raccolta che, a titolo gratuito, li raccoglieranno per trattarli, recuperarli e riciclarli correttamente. In alternativa, in alcuni paesi è possibile restituire i prodotti al rivenditore locale previo acquisto di un prodotto nuovo equivalente.

Lo smaltimento corretto di questi prodotti consentirà di risparmiare importanti risorse e di evitare eventuali effetti potenzialmente negativi per la salute umana e per l'ambiente che, altrimenti, scaturirebbero da un'errata gestione dei rifiuti. Per maggiori informazioni circa i punti di raccolta designati, vi invitiamo a rivolgervi alle autorità locali. In ottemperanza con le leggi nazionali, l'errato smaltimento di questi rifiuti è sanzionabile.

#### Per aziende nell'ambito dell'Unione Europea

Per maggiori informazioni circa lo smaltimento di apparecchiature elettriche ed elettroniche, rivolgersi al proprio concessionario o fornitore.

#### Informazioni sullo smaltimento nei paesi non UE

Questo simbolo ha validità soltanto all'interno dell'Unione Europea.

Si desiderasse smaltire il prodotto, rivolgersi alle autorità locali o al concessionario che potranno indicare il metodo più idoneo.

### Operazioni di base

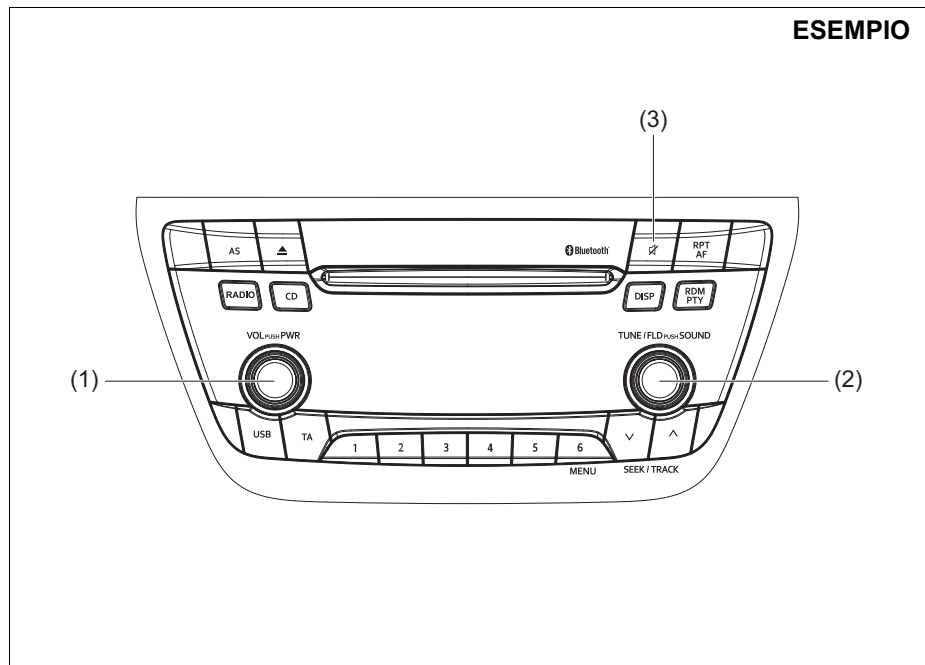

- (1) Manopola "VOL PUSH PWR"
- (2) Manopola "TUNE/FLD PUSH SOUND"
- (3) Tasto di silenziamento

### Accensione e spegnimento

Premere la manopola "VOL PUSH PWR" (1) per l'accensione. L'unità inizia a funzionare secondo le impostazioni precedenti allo spegnimento.

### Regolazione del volume

Ruotare la manopola "VOL PUSH PWR" (1). La rotazione in senso orario determina l'aumento del volume, mentre in senso antiorario, la diminuzione.

### NOTA:

*Per una guida sicura, regolate il volume dell'audio a un livello tale che permetta di udire i suoni all'esterno tra cui gli avvisatori acustici delle altre auto e, in particolare modo, le sirene dei mezzi di soccorso.*

### Silenziamento

Premere il tasto di silenziamento (3) per azzerare il volume. Per annullare la funzione, premere nuovamente il tasto di silenziamento (3).

61MM708

## Regolazione dei toni bassi, dei toni alti, del bilanciamento canali destro/sinistro e del bilanciamento canali anteriore/posteriore

- 1) Premere la manopola "TUNE/FLD PUSH SOUND" (2).  
Ad ogni pressione corrisponde una possibile regolazione del suono come segue:

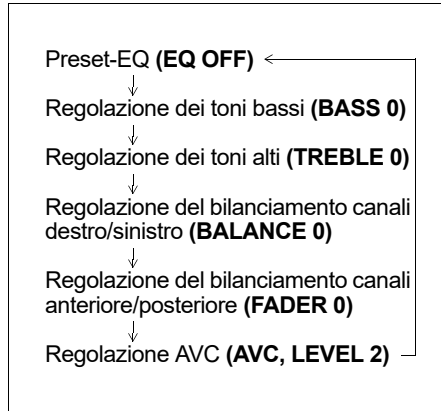

- 2) Ruotare la manopola "TUNE/FLD PUSH SOUND" (2) per regolare il suono.

## Regolazione della funzione AVC (Auto Volume Control, controllo volume automatico)

La funzione di controllo volume automatico AVC regola automaticamente (aumentandolo o diminuendolo) il volume del suono, a seconda della velocità del veicolo. Il controllo AVC è fornito di tre livelli selezionabili (LEVEL OFF, 1, 2, 3). Il campo di variazione della regolazione del volume aumenta all'aumentare del numero di LIVELLO.

- 1) Premere la manopola "TUNE/FLD PUSH SOUND" (2) fino a selezionare la modalità di regolazione AVC.
- 2) Ruotare la manopola "TUNE/FLD PUSH SOUND" (2) per selezionare il livello di regolazione AVC desiderato. (impostazione iniziale: LEVEL 2).

## Preset-EQ

La funzione Preset-EQ richiama varie tipologie di suono in funzione del tipo di musica in ascolto.

- 1) Premere diverse volte la manopola "TUNE/FLD PUSH SOUND" (2) fino a che appare "PRESET-EQ".
- 2) Ruotare la manopola "TUNE/FLD PUSH SOUND" (2).  
Ad ogni rotazione, la modalità di Preset-EQ cambia come segue:





## Ascolto della radio

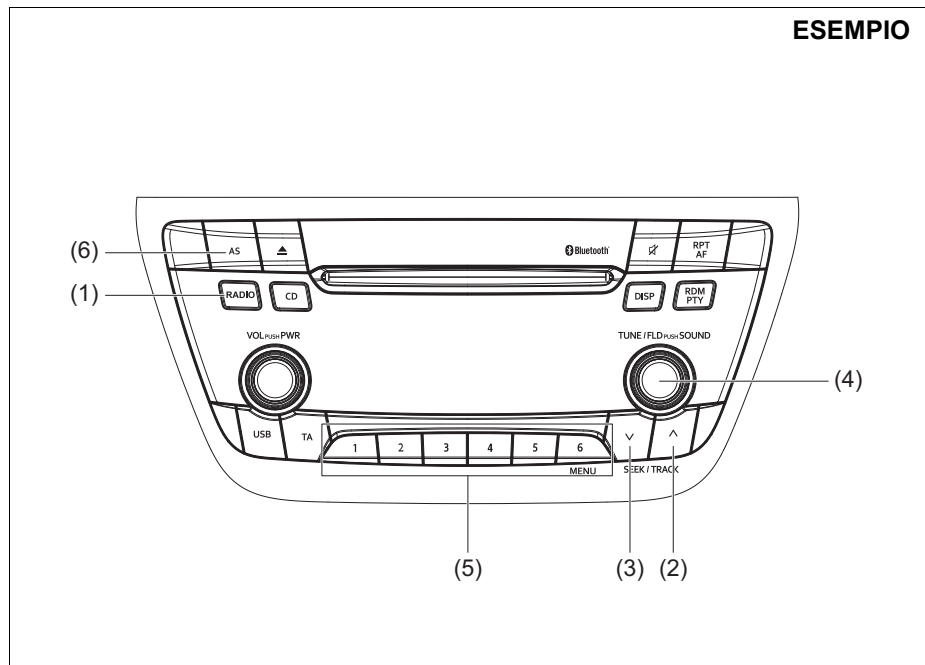

## Display

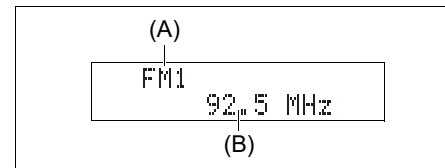

- (1) Tasto "RADIO"
- (2) Tasto su
- (3) Tasto giù
- (4) Manopola "TUNE/FLD PUSH SOUND"
- (5) Tasti di programmazione (da [1] a [6])
- (6) Tasto "AS"

- (A) Banda  
(B) Frequenza

## Selezione della banda di ricezione

Premere il tasto "RADIO" (1).

Ad ogni pressione corrisponde una possibile banda di ricezione selezionabile, come segue:

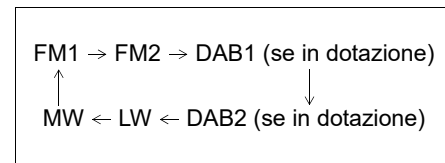

### Sintonizzazione mediante ricerca

Premere il tasto su (2) o giù (3).

L'unità interrompe la ricerca della stazione in corrispondenza di una frequenza in cui è disponibile la stazione emittente.

#### NOTA:

Se è attiva la funzione AF, il sintonizzatore andrà solo alla ricerca di stazioni RDS.

### Sintonizzazione manuale

Ruotare la manopola "TUNE/FLD PUSH SOUND" (4).

Viene visualizzata la frequenza ricevuta.

### Memorizzazione tasti di programmazione

- 1) Selezionare la stazione desiderata.
- 2) Premere per almeno 2 secondi il tasto desiderato (da [1] a [6]) tra quelli di programmazione (5), in cui salvare la stazione.

### Memorizzazione automatica

Premere il tasto "AS" (6) per almeno 2 secondi.

In questo modo, verranno memorizzate in automatico, nei tasti di programmazione (5), le 6 stazioni aventi la miglior ricezione, partendo da quella con frequenza più bassa.

#### NOTA:

- *La memorizzazione automatica può essere interrotta mentre è in corso, premendo il tasto "AS" (6).*
- *Dopo aver eseguito la memorizzazione automatica, la stazione in precedenza memorizzata in quella posizione sarà sovrascritta.*
- *Quando le stazioni memorizzabili sono inferiori a 6, anche eseguendo 1 ciclo di memorizzazione automatica, non verrà salvata alcuna stazione in corrispondenza dei tasti di programmazione restanti (5).*
- *È possibile memorizzare 6 stazioni per FM1 e FM2 in comune e 6 stazioni per MW in modalità di memorizzazione automatica.*
- *Se è attiva la funzione AF, il sintonizzatore andrà solo alla ricerca di stazioni RDS.*

### Attivazione/disattivazione modalità di memorizzazione automatica

Premere il tasto "AS" (6).

Ad ogni pressione del tasto, la modalità cambia come segue:

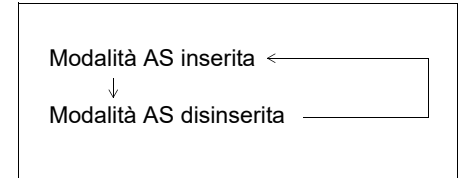

### Ricezione radio

La ricezione radio può essere influenzata dall'ambiente, dalle condizioni atmosferiche o dalla potenza del segnale radio e dalla distanza dalla stazione. La presenza di montagne o di edifici vicini può interferire o deviare la ricezione radio, riducendone la qualità. Inoltre, i problemi di scarsa ricezione o di disturbi radio possono essere causati dalla corrente elettrica che viaggia sui fili o sulle linee elettriche ad alta tensione sopraelevati.

## Utilizzo delle funzioni RDS

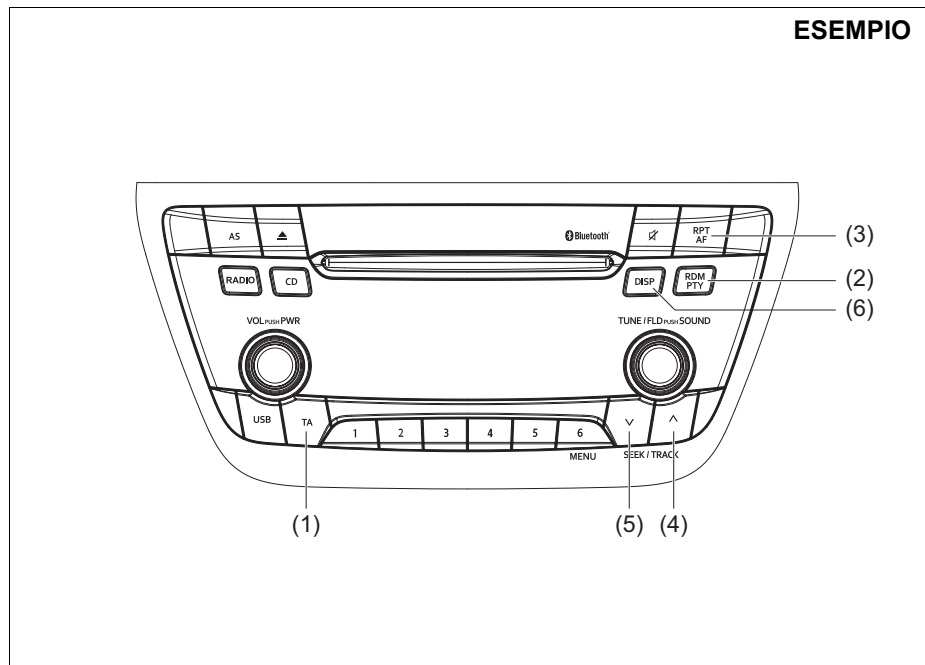

83RM052

## Display

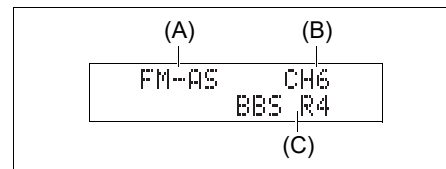

68LM562

- (1) Tasto "TA"
- (2) Tasto "RDM/PTY"
- (3) Tasto "RPT/AF"
- (4) Tasto su
- (5) Tasto giù
- (6) Tasto "DISP"

- (A) Banda
- (B) Numero di canale
- (C) Nome PS (Programme service, servizio programma)

## Attivazione/disattivazione TA (avviso sul traffico)

Premere il tasto "TA" (1).

A ciascuna pressione, la regolazione TA cambia come segue:

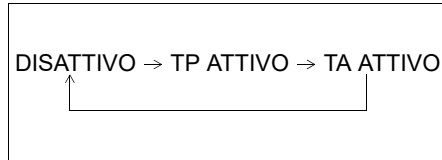

### NOTA:

- Per ascoltare le sole informazioni sul traffico, attivate la funzione TA. Una volta iniziate le informazioni sul traffico, il volume varia automaticamente.
- Quando un TP (programma sul traffico) è attivo, l'indicatore "TP" si accende. Lampeggia quando non vengono ricevuti dati TP.
- L'indicatore "TA" si accende quando è attiva la funzione TA. Se, invece, non è possibile ricevere i dati TP, l'indicatore TA lampeggia.
- Se si preme il tasto su (4) o giù (5) mentre è attiva la funzione TA o TP, il sintonizzatore andrà alla ricerca di una stazione TP.
- Se non si riceve alcuna stazione TP, sull'apparecchio compare "TP NOTHING".

## Ricerca PTY (tipo di programma)

- 1) Premere il tasto "RDM/PTY" (2) per selezionare la modalità "PTY".
- 2) Premere il tasto "RDM/PTY" (2) mentre è visualizzato "PTY".  
A ciascuna pressione, la regolazione "PTY" cambia come segue:

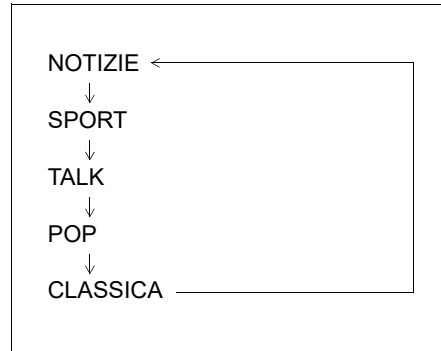

- 3) Premere il tasto su (4) o giù (5) mentre è visualizzato "PTY".  
La ricerca inizia.

### NOTA:

Se non si ricevono informazioni "PTY", sull'apparecchio compare "NOPTY".

## Attivazione/disattivazione AF (frequenza alternativa)

Premere il tasto "RPT/AF" (3).

A ciascuna pressione, la regolazione AF cambia come segue:

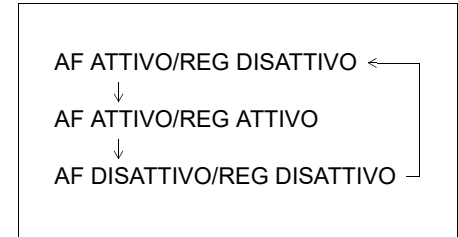

AF: se la ricezione diventa scarsa, viene ricercata in automatico la frequenza dello stesso programma avente ricezione migliore.  
REG: relativamente alla ricerca automatica della frequenza con AF attivata, viene ricercata la frequenza alternativa dello stesso programma quando la funzione REG è attiva.

### NOTA:

L'indicatore "AF" si accende quando l'AF è attivo. Anche l'indicatore "REG" si accenderà quando REG è attivo.

### **Standby TA (avviso sul traffico)**

Quando arrivano le informazioni sul traffico e la modalità audio selezionata è CD, USB, iPod o Bluetooth® con TA attivo, la sorgente audio passa automaticamente su radio. Al termine della ricezione delle informazioni sul traffico, viene immediatamente ripristinata la sorgente che era attiva prima della radio.

#### **NOTA:**

*Quando non è possibile ricevere le stazioni TP e l'apparecchio è in attesa di avvisi sul traffico, parte in automatico la ricerca di una stazione TP.*

### **EON (altra rete migliorata)**

Quando la funzione TP o TA è attiva e si ricevono dati EON, la spia "EON" si accende e viene abilitata la ricezione di informazioni sul traffico da una rete diversa da quella al momento ricevuta.

### **Ricezione annunci di emergenza**

Gli annunci di emergenza vengono trasmessi e visualizzati automaticamente.

## Riproduzione di un CD

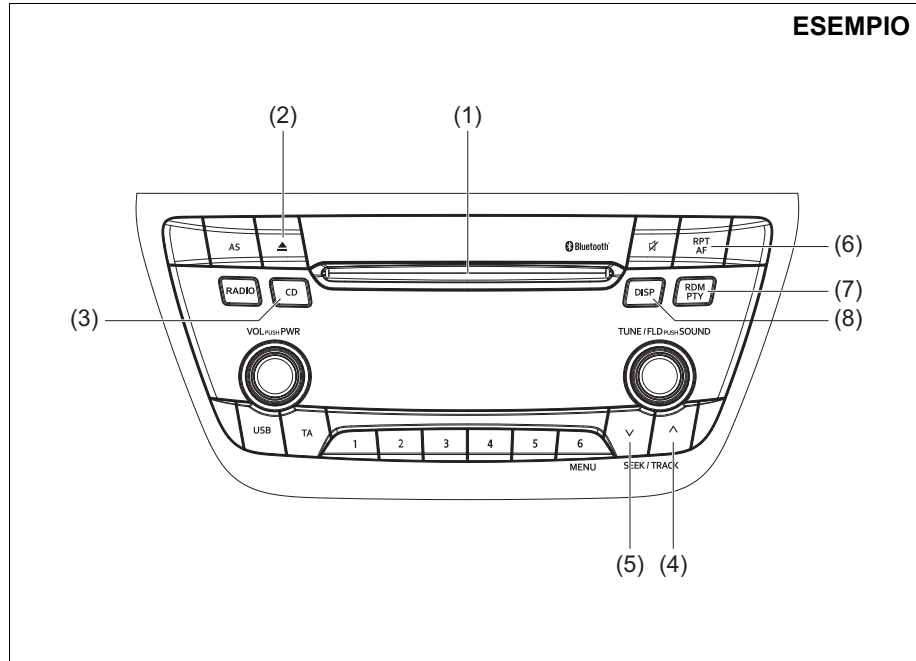

## Display

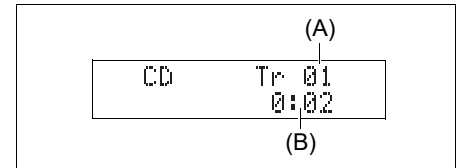

- (1) Sede di inserimento
- (2) Tasto espulsione CD
- (3) Tasto "CD"
- (4) Tasto su
- (5) Tasto giù
- (6) Tasto "RPT"
- (7) Tasto "RDM"
- (8) Tasto "DISP"

- (A) Numero della traccia
- (B) Tempo di riproduzione

### NOTA:

*questo prodotto non supporta i CD da 8 cm (talvolta chiamati "mini CD singoli", "CD 3 poll.", "CD3", ecc.).*

61MM711



- I CD o CD-ROM senza il marchio (A) non possono essere utilizzati.
- Talvolta, non è possibile riprodurre alcuni CD registrati in formato CD-R/CD-RW.

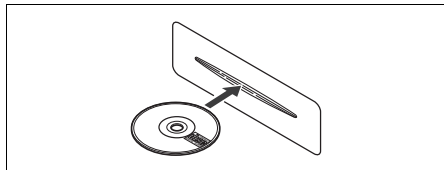

- Inserire il CD con l'etichetta rivolta verso l'alto.
- Se nel lettore è già presente un CD, prima di inserirne un altro, espellere il primo. Non cercare di inserire a forza un CD.

### AVVISO

- **Non inserite le dita o la mano nella sede di inserimento del CD. Non inserite oggetti estranei.**
- **Non inserite mai un CD che presenti tracce di colla fuoriuscire dal nastro adesivo o dall'etichetta del CD di noleggio oppure con tracce di colla che lasciano intendere che il nastro adesivo o l'etichetta del CD di noleggio sono state rimossi. Le tracce di colla potrebbero impedire l'espulsione del CD o provocare malfunzionamenti.**

### Caricamento di un CD

Inserire un CD nella relativa sede (1). Non appena caricato il CD, inizia la riproduzione.

### Espulsione di un CD

Premere il tasto di espulsione (2). Con commutatore di accensione in posizione "LOCK" o interruttore motore in modalità di disinserimento, il CD rimasto espulso per almeno circa 15 secondi viene automaticamente richiamato all'interno del lettore (funzione di caricamento automatico). Funzione di espulsione di riserva: Questa funzione consente di espellere il CD premendo il tasto apposito (2) anche quando il commutatore di accensione è in posizione "LOCK" o l'interruttore motore si trova in posizione di disinserimento.

### AVVISO

**Se si tenta di spingere con forza un CD espulso all'interno del lettore prima del ricaricamento automatico, se ne potrebbe graffiare la superficie. Prima di ricaricare il CD, rimuovetelo innanzitutto completamente dal lettore.**

### Riproduzione di un CD

Non appena viene inserito il CD, la riproduzione si avvia in automatico. Se il CD si trova già all'interno del lettore, premere il tasto CD (3) per dare inizio alla riproduzione.

### Selezione di una traccia

- Premere il tasto su (4) per ascoltare la traccia successiva.
- Premere il tasto giù (5) due volte per ascoltare la traccia precedente. Premendo una volta sola il tasto giù (5), la traccia attualmente in riproduzione ricomincerà daccapo.

### Avanzamento veloce/riavvolgimento veloce di una traccia

- Mantenere premuto il tasto su (4) per far avanzare la traccia velocemente.
- Mantenere premuto il tasto giù (5) per far riavvolgere la traccia velocemente.

### Riproduzione casuale

Premere il tasto "RDM" (7).

Ad ogni pressione, la visualizzazione cambia come segue:

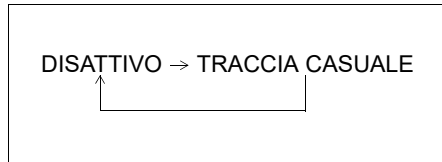

- **TRACCIA CASUALE**

Si accende l'indicatore della riproduzione casuale "RDM".

Le tracce presenti nel CD caricato saranno riprodotte in ordine casuale.

### Riproduzione ripetuta

Premere il tasto "RPT" (6).

Ad ogni pressione, la visualizzazione cambia come segue:

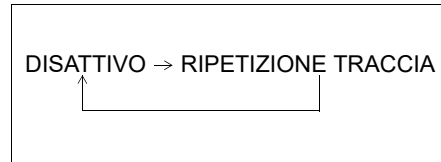

- **RIPETIZIONE TRACCIA**

Si accende l'indicatore della riproduzione ripetuta "RPT".

La traccia attualmente in riproduzione verrà ripetuta.

### Cambio di visualizzazione

Premere il tasto "DISP" (8).

Ad ogni pressione, la visualizzazione cambia come segue:

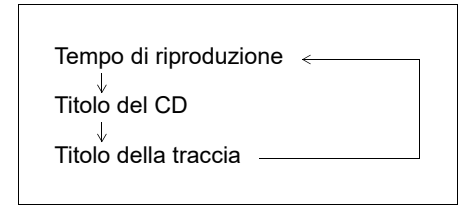

**NOTA:**

- *Il messaggio "NO TITLE" appare quando non sono disponibili informazioni sul CD in riproduzione.*
- *Se i dati testuali contengono oltre 16 caratteri, sul lato destro apparirà il simbolo ">". Mantenendo premuto il tasto "DISP" (8) per almeno 1 secondo è possibile visualizzare la pagina successiva.*



## Riproduzione di un CD MP3/WMA/AAC

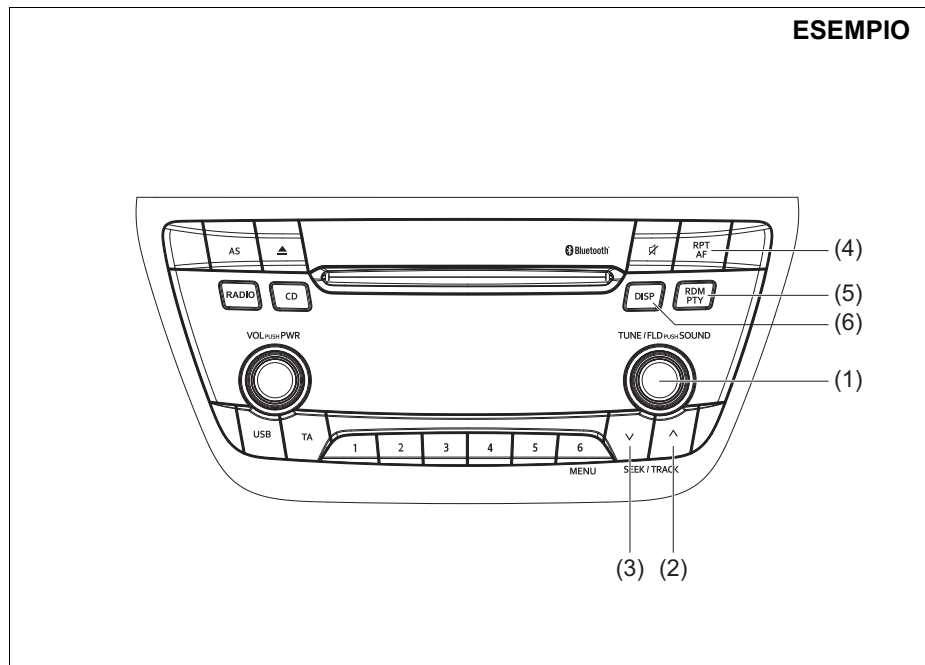

61MM712

### Display

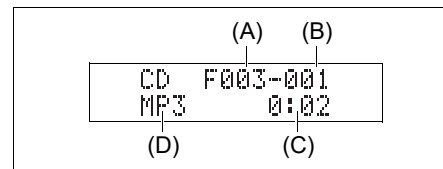

- (1) Manopola "TUNE/FLD PUSH SOUND"
- (2) Tasto su
- (3) Tasto giù
- (4) Tasto "RPT"
- (5) Tasto "RDM"
- (6) Tasto "DISP"

- (A) Numero della cartella
- (B) Numero della traccia
- (C) Tempo di riproduzione
- (D) Tipo di disco

## Selezione di una cartella

Ruotare la manopola "TUNE/FLD PUSH SOUND" (1) per selezionare una cartella.

## Selezione di una traccia

- Premere il tasto su (2) per ascoltare la traccia successiva.
- Premere il tasto giù (3) due volte per ascoltare la traccia precedente.  
Premendo una volta sola il tasto giù (3), la traccia attualmente in riproduzione ricomincerà daccapo.

## Avanzamento veloce/riavvolgimento veloce di una traccia

- Mantenere premuto il tasto su (2) per far avanzare la traccia velocemente.
- Mantenere premuto il tasto giù (3) per far riavvolgere la traccia velocemente.

## Riproduzione casuale

Premere il tasto "RDM" (5).  
Ad ogni pressione, la visualizzazione cambia come segue:

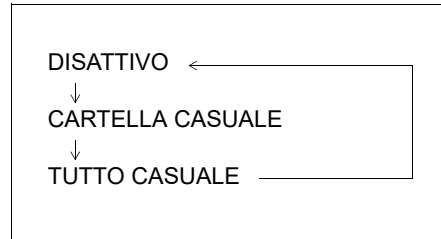

- **CARTELLA CASUALE**  
Si accende l'indicatore della riproduzione casuale "F.RDM".  
Le tracce presenti nell'attuale cartella saranno riprodotte in ordine casuale.
- **TUTTO CASUALE**  
Si accende l'indicatore della riproduzione casuale "RDM".  
Le tracce presenti nel CD caricato saranno riprodotte in ordine casuale.

## Riproduzione ripetuta

Premere il tasto "RPT" (4).  
Ad ogni pressione, la visualizzazione cambia come segue:

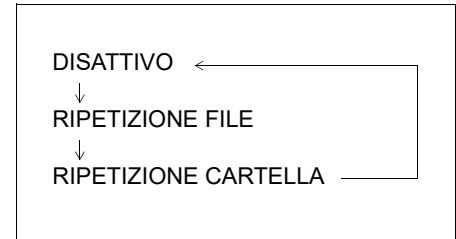

- **RIPETIZIONE FILE**  
Si accende l'indicatore della riproduzione ripetuta "RPT".  
La traccia attualmente in riproduzione verrà ripetuta.
- **RIPETIZIONE CARTELLA**  
Si accende l'indicatore della riproduzione ripetuta "F.RPT".  
Verranno riprodotte ripetutamente tutte le tracce appartenenti alla cartella al momento selezionata.

### Cambio di visualizzazione

Premere il tasto "DISP" (6).

Ad ogni pressione, la visualizzazione cambia come segue:

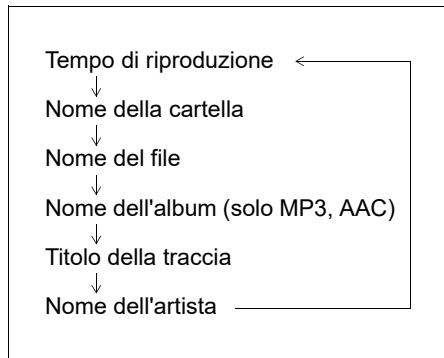

#### NOTA:

- Il messaggio "NO TITLE" appare quando non sono disponibili informazioni sul CD in riproduzione.
- Se i dati testuali contengono oltre 16 caratteri, sul lato destro apparirà il simbolo ">". Mantenendo premuto il tasto "DISP" (6) per almeno 1 secondo è possibile visualizzare la pagina successiva.

### Informazioni sui formati MP3/WMA/AAC

#### Cos'è il formato MP3?

- Abbreviazione di "MPEG audio layer3", MP3 è un formato di compressione audio che è diventato lo standard tra gli utilizzatori di PC. Il suo merito è che i dati audio originali vengono compressi a circa 1/10, mantenendo l'elevata qualità del suono. Ciò significa che è possibile salvare i dati di circa 10 CD musicali su un unico disco CD-R/RW il che consente di ascoltare la musica a lungo, senza dover cambiare il CD.

#### Cos'è il formato WMA?

- Abbreviazione di "Windows Media Audio", WMA è un formato di compressione audio sviluppato da Microsoft.
- I file WMA per i quali è attiva la funzione DRM (Digital Rights Management) non possono essere riprodotti.
- Windows Media™ e il logo Windows® sono marchi di fabbrica o registrati di Microsoft Corporation negli Stati Uniti e in altri paesi.

#### Cos'è il formato AAC?

- Abbreviazione di "Advanced Audio Coding" AAC è un formato di compressione audio utilizzato da MPEG2 e MPEG4.

### Note sulla creazione di file MP3/WMA/AAC

In comune

- Per ottenere una qualità audio elevata si raccomanda di utilizzare un bit rate ed una frequenza di campionamento elevati.
- L'utilizzo del VBR (Variable Bit Rate) non è consigliato. La selezione del VBR potrebbe causare la visualizzazione erronea del tempo di riproduzione oppure far saltare la riproduzione.
- La qualità di riproduzione del suono varia a seconda delle modalità di codifica. Per ulteriori informazioni, fare riferimento al manuale utente del software di codifica e di masterizzazione.

### AVVISO

**Non assegnate mai l'estensione ".mp3", ".wma" o ".m4a" ad un nome di file se il file non è in formato MP3/WMA/AAC. Diversamente, a causa della produzione di rumore, gli altoparlanti potrebbero danneggiarsi.**

### Registrazione di file MP3/WMA/AAC su supporto CD

- Si raccomanda di evitare la creazione di dischi contenenti sia file CD-DA sia file MP3/WMA/AAC.
- Se sullo stesso disco si trovano sia file CD-DA sia file MP3/WMA/AAC, i brani possono non essere riprodotti nell'ordine previsto o alcuni brani possono non essere riprodotti del tutto.
- Quando si salvano dati MP3 e WMA sullo stesso disco, utilizzare cartelle diverse per ciascun tipo di dati.
- Non registrare file diversi da MP3/WMA/AAC e cartelle non necessarie sul disco.
- Il nome di un file MP3/WMA/AAC deve essere aggiunto in base alle indicazioni dei paragrafi seguenti, rispettando le regole di ciascun file system.
- Le estensioni ".mp3", ".wma" o ".m4a" devono essere assegnate a ciascun file, a seconda del relativo formato.
- Possono verificarsi problemi nella riproduzione di file MP3/WMA/AAC o nella visualizzazione di informazioni relative a file MP3/WMA/AAC registrati con determinati tipi di software di masterizzazione o masterizzatori di CD.
- Questa unità non dispone di una funzione playlist.
- Sebbene sia supportata la masterizzazione Multi-session, si raccomanda di utilizzare la modalità Disc-at-Once. Queste modalità sono metodi di scrittura di dati audio nel CD.

### Formati di compressione

#### MP3

- Bit rate:
  - MPEG1 Audio Layer III: 32 k–320 kbps
  - MPEG2 Audio Layer III: 8 k–160 kbps
  - MPEG2.5 Audio Layer III: 8 k–160 kbps
- Frequenza di campionamento:
  - MPEG1 Audio Layer III: 32 k/44,1 k/48 kHz
  - MPEG2 Audio Layer III: 16 k/22,05 k/24 kHz
  - MPEG2.5 Audio Layer III: 8 k/11,025 k/12 kHz

#### WMA (Ver. 7, Ver. 8, Ver. 9\*)

- Bit rate: CBR 32 k–320 kbps
- Frequenza di campionamento: 32 k/44,1 k/48 kHz
- \* WMA 9 Professional/LossLess/Voice non sono supportati.

#### AAC\*

- Bit rate: ABR 16 k–320 kbps
- Frequenza di campionamento: 32 k/44,1 k/48 kHz
- \* Apple Lossless non è supportato

### File system supportati

ISO 9660 Level 1/Level 2, Joliet, Romeo

### Numero massimo di file e cartelle

- Numero massimo di file: 512
- Numero massimo di file in una cartella: 255
- Numero massimo di sottocartelle: 8
- Numero massimo di cartelle: 255 (compresa la cartella radice)

## Riproduzione di file memorizzati nel dispositivo USB

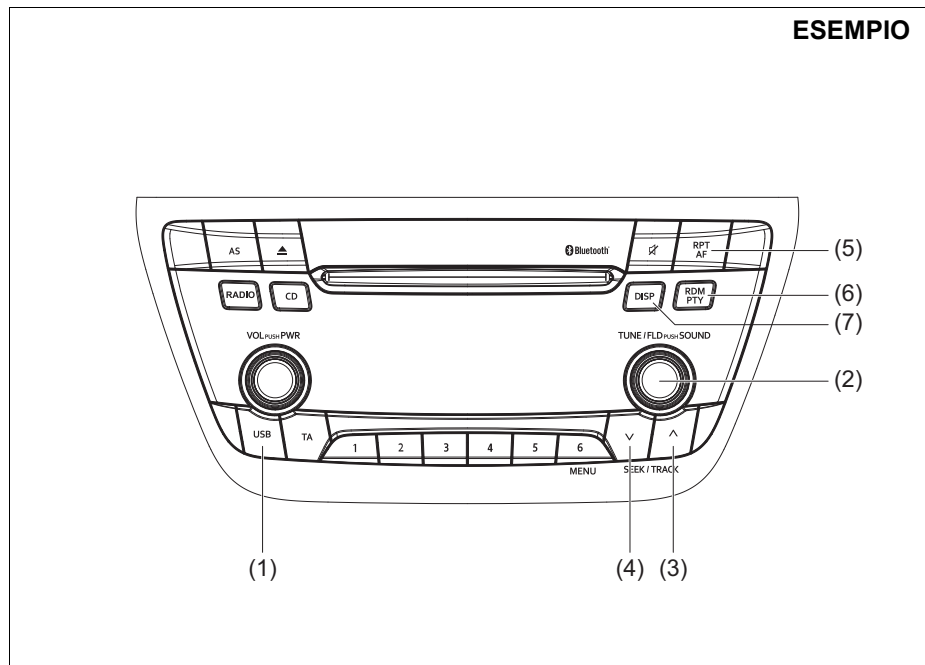

61MM713

### Display

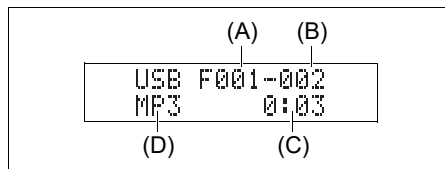

- (1) Tasto "USB"
- (2) Manopola "TUNE/FLD PUSH SOUND"
- (3) Tasto su
- (4) Tasto giù
- (5) Tasto "RPT"
- (6) Tasto "RDM"
- (7) Tasto "DISP"

- (A) Numero della cartella  
(B) Numero della traccia  
(C) Tempo di riproduzione  
(D) Tipo di file

### AVVISO

**Non collegate dispositivi USB che non siano memorie USB o lettori audio USB. Non collegate più di un dispositivo USB al connettore USB utilizzando l'apposito hub, ecc. in quanto l'erogazione di corrente per alimentarli dal connettore potrebbe causare surriscaldamento e fumo.**

## Selezione di una modalità dispositivo USB

Premere il tasto "USB" (1).

Ad ogni pressione, la visualizzazione cambia come segue:

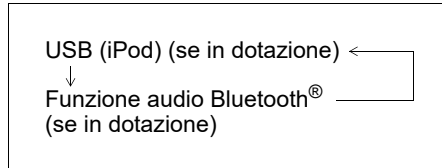

## Selezione di una cartella

Ruotare la manopola "TUNE/FLD PUSH SOUND" (2) per selezionare la cartella desiderata.

## Selezione di una traccia

- Premere il tasto su (3) per ascoltare la traccia successiva.
- Premere il tasto giù (4) due volte per ascoltare la traccia precedente.  
Premendo una volta sola il tasto giù (4), la traccia attualmente in riproduzione ricomincerà daccapo.

## Avanzamento veloce/riavvolgimento veloce di una traccia

- Mantenere premuto il tasto su (3) per far avanzare la traccia velocemente.
- Mantenere premuto il tasto giù (4) per far riavvolgere la traccia velocemente.

## Riproduzione casuale

Premere il tasto "RDM" (6).

Ad ogni pressione, la visualizzazione cambia come segue:

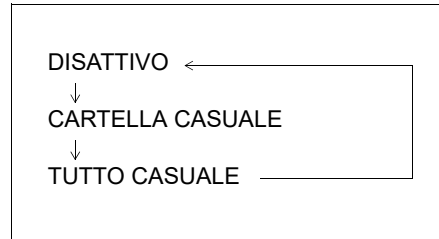

- **CARTELLA CASUALE**  
Si accende l'indicatore della riproduzione casuale "F.RDM".  
Le tracce presenti nella cartella attualmente selezionata saranno riprodotte in ordine casuale.
- **TUTTO CASUALE**  
Si accende l'indicatore della riproduzione casuale "RDM".  
Le tracce presenti nel dispositivo USB collegato saranno riprodotte in ordine casuale.

## Riproduzione ripetuta

Premere il tasto "RPT" (5).

Ad ogni pressione, la visualizzazione cambia come segue:

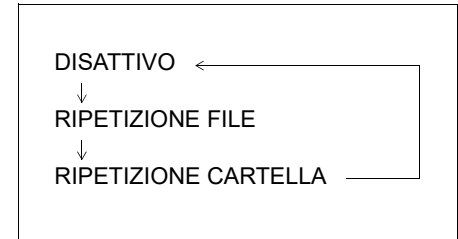

- **RIPETIZIONE FILE**  
Si accende l'indicatore della riproduzione ripetuta "RPT".  
La traccia attualmente in riproduzione verrà ripetuta.
- **RIPETIZIONE CARTELLA**  
Si accende l'indicatore della riproduzione ripetuta "F.RPT".  
Verranno riprodotte ripetutamente tutte le tracce appartenenti alla cartella al momento selezionata.

### Cambio di visualizzazione

Premere il tasto "DISP" (7).

Ad ogni pressione, la visualizzazione cambia come segue:

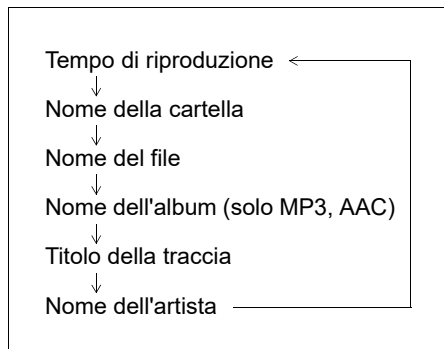

#### NOTA:

- Il messaggio "NO TITLE" appare quando non sono disponibili informazioni sul CD in riproduzione.
- Se i dati testuali contengono oltre 16 caratteri, sul lato destro apparirà il simbolo ">". Mantenendo premuto il tasto "DISP" (7) per almeno 1 secondo è possibile visualizzare la pagina successiva.

### Informazioni sui dispositivi USB

#### Dispositivi USB compatibili

- Dispositivo USB Mass Storage Class  
Per maggiori informazioni circa la compatibilità della propria memoria USB/audio USB con il dispositivo USB Mass Storage Class, rivolgersi al produttore della memoria USB/audio USB.
- Compatibilità standard USB 1.1/2.0 Full Speed
- File system FAT12/16/32, VFAT
- Corrente max inferiore a 1,0 A
- Collegando all'impianto audio dispositivi quali l'hub USB o un cavo di prolunga, è possibile che questi non siano riconosciuti. In questo caso, collegare il dispositivo USB direttamente all'impianto audio.
- Dispositivi quali il lettore MP3/il cellulare/la macchina digitale potrebbero non essere riconosciuti dall'impianto audio per la riproduzione della musica.

#### Collegamento del dispositivo USB

- Quando si effettua il collegamento di un dispositivo USB, verificare di aver inserito fino in fondo il connettore nella porta.
- Non lasciare il dispositivo USB per periodi di tempo prolungati a bordo del veicolo dove la temperatura può aumentare notevolmente.
- È innanzitutto importante eseguire il back-up dei dati. Non ci assumiamo alcuna responsabilità in caso di perdita di dati.
- È consigliabile non collegare dispositivi USB contenenti file di dati diversi dal formato MP3/WMA/AAC.

#### Registrazione di file MP3/WMA/AAC sul dispositivo USB

- A seconda del tipo di dispositivo USB in uso o della condizione della registrazione, è possibile che non avvengano né la riproduzione, né la visualizzazione dei file.
- In funzione della memoria USB collegata, i file possono essere riprodotti in ordine diverso da quello in cui sono stati salvati.

### Formati di compressione

#### MP3

- Bit rate:
  - MPEG1 Audio Layer III: 32 k–320 kbps
  - MPEG2 Audio Layer III: 8 k–160 kbps
  - MPEG2.5 Audio Layer III: 8 k–160 kbps
- Frequenza di campionamento:
  - MPEG1 Audio Layer III: 32 k/44,1 k/  
48 kHz
  - MPEG2 Audio Layer III: 16 k/22,05 k/  
24 kHz
  - MPEG2.5 Audio Layer III: 8 k/11,025 k/  
12 kHz

#### WMA (Ver. 7, Ver. 8, Ver. 9\*)

- Bit rate: CBR 32 k–320 kbps
- Frequenza di campionamento:  
32 k/44,1 k/48 kHz
- \* WMA 9 Professional/LossLess/Voice  
non sono supportati.

#### AAC\*

- Bit rate: ABR 16 k–320 kbps
- Frequenza di campionamento:  
32 k/44,1 k/48 kHz
- \* Apple Lossless non è supportato

### Numero massimo di file e cartelle

- Numero massimo di file: 2500
- Numero massimo di file in una cartella:  
255
- Numero massimo di sottocartelle: 8
- Numero massimo di cartelle: 255  
(compresa la cartella radice)



## Riproduzione di un brano sull'iPod

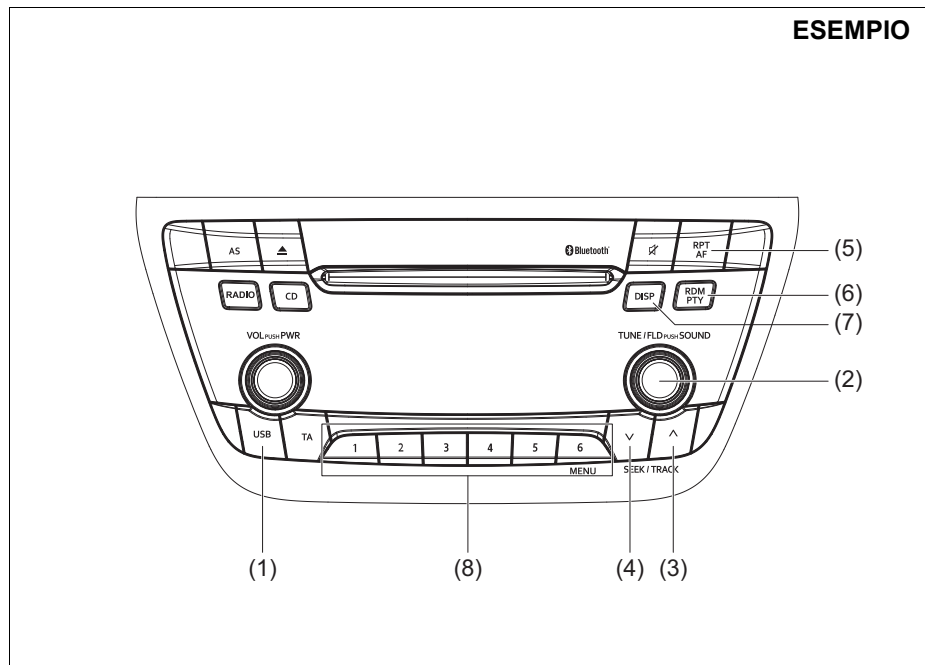

### Display

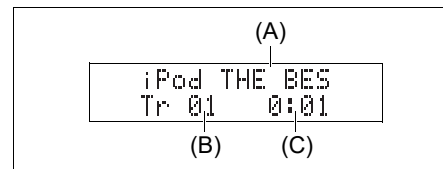

- (1) Tasto "USB"
- (2) Manopola "TUNE/FLD PUSH SOUND"
- (3) Tasto su
- (4) Tasto giù
- (5) Tasto "RPT"
- (6) Tasto "RDM"
- (7) Tasto "DISP"
- (8) Tasti di programmazione da [1] a [6]

- (A) Titolo della traccia
- (B) Numero della traccia
- (C) Tempo di riproduzione

### Selezione della modalità iPod

Premere il tasto "USB" (1).

Ad ogni pressione, la visualizzazione cambia come segue:

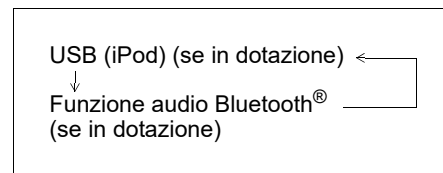

## Selezione di una traccia

- Premere il tasto su (3) per ascoltare la traccia successiva.
- Premere il tasto giù (4) due volte per ascoltare la traccia precedente.  
Premendo una volta sola il tasto giù (4), la traccia attualmente in riproduzione ricomincerà daccapo.

## Avanzamento veloce/riavvolgimento veloce di una traccia

- Mantenere premuto il tasto su (3) per far avanzare la traccia velocemente.
- Mantenere premuto il tasto giù (4) per far riavvolgere la traccia velocemente.

## Riproduzione casuale

Premere il tasto "RDM" (6).

Ad ogni pressione, la visualizzazione cambia come segue:

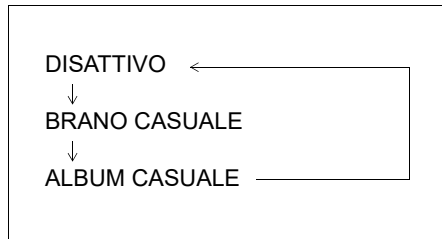

- BRANO CASUALE  
Si accende l'indicatore della riproduzione casuale "RDM".  
Le tracce presenti nell'iPod saranno riprodotte in ordine casuale.

- ALBUM CASUALE  
Si accende l'indicatore della riproduzione casuale "F.RDM".  
Gli album presenti nell'iPod saranno riprodotti in ordine casuale.

## Riproduzione ripetuta

Premere il tasto "RPT" (5).

Ad ogni pressione, la visualizzazione cambia come segue:

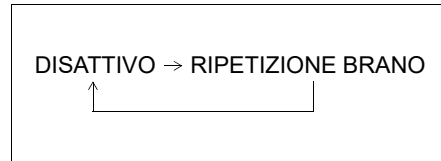

- RIPETIZIONE BRANO  
Si accende l'indicatore della riproduzione ripetuta "RPT".  
La traccia attualmente in riproduzione verrà ripetuta.

## Cambio di visualizzazione

Premere il tasto "DISP" (7).

Ad ogni pressione, la visualizzazione cambia come segue:

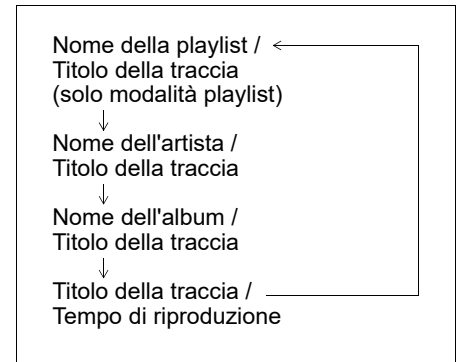

## NOTA:

*Se i dati testuali contengono oltre 16 caratteri, sul lato destro apparirà il simbolo ">".  
Mantenendo premuto il tasto "DISP" (7) per almeno 1 secondo è possibile visualizzare la pagina successiva.*

### Selezione della modalità di riproduzione

- 1) Premere il tasto numerato [6] tra quelli di programmazione (8) per almeno 1 secondo.
- 2) Ruotare la manopola "TUNE/FLD PUSH SOUND" (2).

Ad ogni rotazione cambia la modalità come segue:

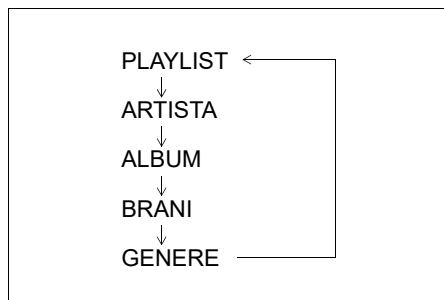

- 3) Premere la manopola "TUNE/FLD PUSH SOUND" (2) per selezionare la modalità desiderata.

#### NOTA:

- Premendo il tasto numerato [6] tra quelli di programmazione (8), viene visualizzata la modalità precedente.

### Informazioni sull'iPod

#### Made for iPod

- iPod touch (5<sup>a</sup> generazione)
- iPod touch (4<sup>a</sup> generazione)
- iPod touch (3<sup>a</sup> generazione)
- iPod touch (2<sup>a</sup> generazione)
- iPod touch (1<sup>a</sup> generazione)
- iPod classic
- iPod nano (7<sup>a</sup> generazione)
- iPod nano (6<sup>a</sup> generazione)
- iPod nano (5<sup>a</sup> generazione)
- iPod nano (4<sup>a</sup> generazione)
- iPod nano (3<sup>a</sup> generazione)
- iPod nano (2<sup>a</sup> generazione)
- iPod nano (1<sup>a</sup> generazione)
- iPod (5<sup>a</sup> generazione)
- iPhone 5
- iPhone 4S
- iPhone 4
- iPhone 3GS
- iPhone 3G
- iPhone

\* In base al modello di iPod, alcune funzioni potrebbero non essere disponibili.

#### iPod



53SB10504

- L'uso del logo Made for Apple indica che un accessorio è stato progettato per connettersi specificamente con i prodotti Apple identificati nel logo e che lo sviluppatore ha certificato che soddisfano gli standard prestazionali di Apple. Apple non è responsabile del funzionamento di questo dispositivo o della sua conformità alle normative di sicurezza e di legge.
- Osservare che l'uso di questo accessorio con un prodotto Apple può pregiudicare le prestazioni wireless.
- Apple, iPod touch, iPod nano, iPhone e Lightning sono marchi di fabbrica di Apple Inc., registrati negli Stati Uniti e in altri paesi.

#### Collegamento dell'iPod

- Dopo aver portato il commutatore di accensione su "LOCK" o aver premuto l'interruttore motore per spostare la modalità di accensione in posizione di disinserimento, scollegare l'iPod. Se collegato, l'iPod potrebbe non spegnersi, causando l'eventuale esaurimento della batteria.
- Non collegare gli accessori dell'iPod quali il telecomando o gli auricolari iPod quando l'iPod è collegato all'apparecchio perché quest'ultimo potrebbe non funzionare correttamente. L'unità potrebbe non funzionare correttamente.

Funzione viva-voce Bluetooth® (se in dotazione)

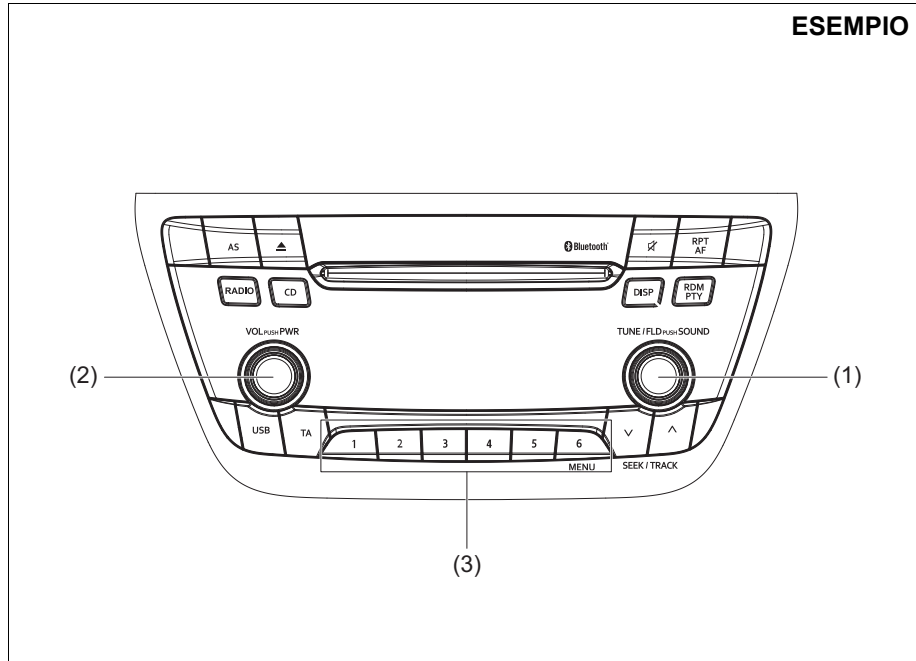

- (1) Manopola "TUNE/FLD PUSH SOUND"
- (2) Manopola "VOL PUSH PWR"
- (3) Tasti di programmazione

61MM715

Comandi al volante

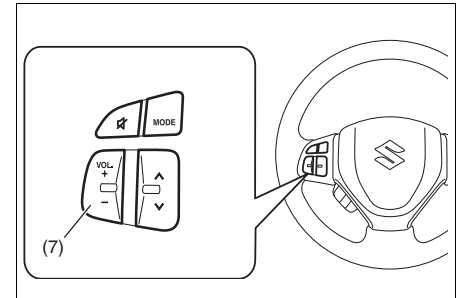
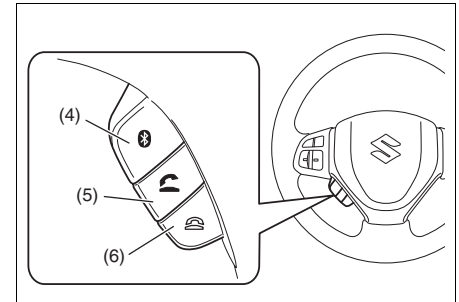

- (4) Tasto di impostazione del Bluetooth®
- (5) Tasto sgancia ricevitore
- (6) Tasto aggancia ricevitore
- (7) Interruttore "VOL"

### Accoppiamento del telefono

Per utilizzare la funzione viva-voce con questo apparecchio, è necessario procedere innanzitutto con l'accoppiamento del telefono.

#### NOTA:

- È possibile accoppiare fino a 5 telefoni.
- Per configurare un nuovo telefono, scollegate il lettore audio dall'apparecchio. Se necessario, al termine della configurazione, ricollegate il lettore audio.
- Se l'accoppiamento non va a buon fine entro 120 secondi, l'operazione di collegamento sarà annullata. In tal caso, riprovate a stabilire l'accoppiamento oppure fate riferimento al manuale dell'utente del telefono in uso per conoscere le modalità di accoppiamento.

- 1) Premere il tasto di impostazione del Bluetooth® (4). Sarà visualizzato il menu di impostazione del Bluetooth®.
- 2) Ruotare la manopola "TUNE/FLD PUSH SOUND" (1) per selezionare "Setup Bluetooth" e premerla (1) per accettare la selezione.
- 3) Ruotare la manopola "TUNE/FLD PUSH SOUND" (1) per selezionare "Pairing" e premerla (1) per accettare la selezione.
- 4) Selezionare "CAR AUDIO" dal menu del Bluetooth® del telefono e stabilire l'accoppiamento.

Per maggiori informazioni, far riferimento al libretto del telefono in uso.

- 5) Inserire il codice d'accesso visualizzato sull'unità nel telefono.
- 6) Premere il tasto aggancia ricevitore (6).

#### NOTA:

- Quando si seleziona "Go back", viene visualizzato il menu precedente.
- Quando si registra un altro telefono, ripetete il passo da 1).

### Ricevimento di una chiamata

Per accettare una chiamata, premere il tasto sgancia ricevitore (5).

### Conclusione di una chiamata

Per concludere una chiamata, premere il tasto aggancia ricevitore (6).

### Rifiuto di una chiamata (solo per i modelli supportati)

Per rifiutare una chiamata in arrivo, premere il tasto aggancia ricevitore (6).

### Regolazione del volume di ascolto

- Ruotare la manopola "VOL PUSH PWR" (2) durante la chiamata. La rotazione in senso orario determina l'aumento del volume, mentre in senso antiorario, la diminuzione.
- Premere l'interruttore di "VOL" (7) durante la chiamata. Se si preme la parte "+" dell'interruttore si aumenta il volume, viceversa, con "-" lo si diminuisce.

### Regolazione del volume dello squillo

- Ruotare la manopola "VOL PUSH PWR" (2) durante una chiamata in arrivo. La rotazione in senso orario determina l'aumento del volume, mentre in senso antiorario, la diminuzione.
- Premere l'interruttore di "VOL" (7) durante la chiamata. Se si preme la parte "+" dell'interruttore si aumenta il volume, viceversa, con "-" lo si diminuisce.

### Regolazione del volume della chiamata o della suoneria

Attenersi alle istruzioni che seguono per regolare il volume della chiamata o della suoneria.

- 1) Premere il tasto di impostazione del Bluetooth® (4). Sarà visualizzato il menu di impostazione del Bluetooth®.
- 2) Ruotare la manopola "TUNE/FLD PUSH SOUND" (1) per selezionare "Setup Telephone" e premerla (1) per accettare la selezione.
- 3) Ruotare la manopola "TUNE/FLD PUSH SOUND" (1) per selezionare "Sound Setting" e premerla (1) per accettare la selezione.
- 4) Ruotare la manopola "TUNE/FLD PUSH SOUND" (1) per selezionare "Call Volume" o "Ringtone Volume" e premerla (1) per accettare la selezione. Viene visualizzato il volume attuale della chiamata o della suoneria.

- 5) Ruotare la manopola "TUNE/FLD PUSH SOUND" (1) per selezionare il volume desiderato per la chiamata o la suoneria, quindi premerla (1) per accettare la selezione.

**NOTA:**

*Quando si seleziona "Go back", viene visualizzato il menu precedente.*

**Selezione della suoneria**

Attenersi alle istruzioni che seguono per selezionare una suoneria.

- 1) Premere il tasto di impostazione del Bluetooth® (4).  
Sarà visualizzato il menu di impostazione del Bluetooth®.
- 2) Ruotare la manopola "TUNE/FLD PUSH SOUND" (1) per selezionare "Setup Telephone" e premerla (1) per accettare la selezione.
- 3) Ruotare la manopola "TUNE/FLD PUSH SOUND" (1) per selezionare "Sound Setting" e premerla (1) per accettare la selezione.
- 4) Ruotare la manopola "TUNE/FLD PUSH SOUND" (1) per selezionare "Ringtone" e premerla (1) per accettare la selezione.  
Verrà emessa la suoneria corrente.
- 5) Ruotare la manopola "TUNE/FLD PUSH SOUND" (1) per selezionare la suoneria desiderata e premerla (1) per accettare la selezione.

**NOTA:**

*Quando si seleziona "Go back", viene visualizzato il menu precedente.*

**Ricomposizione utilizzando le chiamate perse/in arrivo/in uscita**

Attenersi alle istruzioni che seguono per comporre il numero dell'ultimo numero chiamato.

**NOTA:**

*È possibile memorizzare fino a 10 ultimi numeri chiamati (10 per ciascuna chiamata composta, ricevuta e persa).*

- 1) Premere il tasto sgancia ricevitore (5).  
Sarà visualizzato il menu della rubrica Bluetooth®.
- 2) Ruotare la manopola "TUNE/FLD PUSH SOUND" (1) per selezionare "Missed Calls", "Incoming Calls" o "Outgoing Calls", quindi premerla (1) per accettare la selezione.  
Per comporre un numero presente nel registro delle chiamate effettuate o in quello delle chiamate ricevute, selezionare rispettivamente "Missed Calls", "Incoming Calls" o "Outgoing Calls".
- 3) Ruotare la manopola "TUNE/FLD PUSH SOUND" (1) per selezionare il numero desiderato e premerla (1) per accettare la selezione.

- 4) Ruotare la manopola "TUNE/FLD PUSH SOUND" (1) per selezionare "Dial" e premere la manopola stessa (1) o il tasto sgancia ricevitore (5) per comporre il numero selezionato.

**NOTA:**

- *Quando si seleziona "Go back", viene visualizzato il menu precedente.*
- *Premendo "Confirm" dopo aver selezionato "Add Speed Dial" è possibile registrare il numero selezionato nella composizione rapida.*
- *Premendo "Confirm" dopo aver selezionato "Delete" è possibile eliminare il numero selezionato dal registro delle chiamate.*

**Eliminazione del registro delle chiamate**

Attenersi alle istruzioni che seguono per eliminare il registro delle chiamate perse/in arrivo/in uscita.

- 1) Premere il tasto sgancia ricevitore (5).  
Sarà visualizzato il menu della rubrica Bluetooth®.
- 2) Ruotare la manopola "TUNE/FLD PUSH SOUND" (1) per selezionare "Setup Phonebook" e premerla (1) per accettare la selezione.
- 3) Ruotare la manopola "TUNE/FLD PUSH SOUND" (1) per selezionare "Delete History" e premerla (1) per accettare la selezione.

## ALTRI COMANDI ED EQUIPAGGIAMENTI

- 4) Ruotare la manopola "TUNE/FLD PUSH SOUND" (1) per selezionare "Missed Calls", "Incoming Calls" o "Outgoing Calls", quindi premerla (1) per accettare la selezione.
- 5) Ruotare la manopola "TUNE/FLD PUSH SOUND" (1) per selezionare un numero da eliminare o "ALL" e premerla (1) per accettare la selezione.
- 6) Ruotare la manopola "TUNE/FLD PUSH SOUND" (1) per selezionare "Delete?" o "Delete All?", quindi premerla (1) per accettare la selezione.
- 7) Ruotare la manopola "TUNE/FLD PUSH SOUND" (1) per selezionare "Confirm" e premerla (1) per completare l'eliminazione.
- 3) Ruotare la manopola "TUNE/FLD PUSH SOUND" (1) per selezionare "Setup Phonebook" e premerla (1) per accettare la selezione.
- 4) Ruotare la manopola "TUNE/FLD PUSH SOUND" (1) per selezionare "Add Contacts" e premerla (1) per accettare la selezione.
- 5) Ruotare la manopola "TUNE/FLD PUSH SOUND" (1) per selezionare "Overwrite All" o "Add One Contact", quindi premerla (1) per accettare la selezione.  
Sarà visualizzato il messaggio "Rest of Memory XXXX: Ok?".
- 6) Premere o ruotare la manopola "TUNE/FLD PUSH SOUND" (1) per selezionare "Confirm" e premerla (1) per accettare la selezione.
- 7) Trasferire i contatti dal telefono.  
Completata la registrazione, viene visualizzato "Setup Phonebook".

### NOTA:

*Quando si seleziona "Go back", viene visualizzato il menu precedente.*

### Registrazione in rubrica

Attenersi alle istruzioni che seguono per registrare i numeri di telefono nella rubrica dell'apparecchio.

- 1) Premere il tasto di impostazione del Bluetooth® (4).  
Sarà visualizzato il menu di impostazione del Bluetooth®.
- 2) Ruotare la manopola "TUNE/FLD PUSH SOUND" (1) per selezionare "Setup Telephone" e premerla (1) per accettare la selezione.

### Trasferimento del registro delle chiamate ("Call History")

Attenersi alle istruzioni che seguono per trasferire il registro delle chiamate del telefono registrato.

- 1) Premere il tasto di impostazione del Bluetooth® (4).  
Sarà visualizzato il menu di impostazione del Bluetooth®.
- 2) Ruotare la manopola "TUNE/FLD PUSH SOUND" (1) per selezionare "Setup Telephone" e premerla (1) per accettare la selezione.
- 3) Ruotare la manopola "TUNE/FLD PUSH SOUND" (1) per selezionare "Call History" e premerla (1) per accettare la selezione.
- 4) Ruotare la manopola "TUNE/FLD PUSH SOUND" (1) per selezionare "Call History?" e premerla (1) per accettare la selezione.
- 5) Ruotare la manopola "TUNE/FLD PUSH SOUND" (1) per selezionare "Confirm" e premerla (1) per trasferire il registro delle chiamate dal telefono.

### NOTA:

- *Quando si seleziona "Go back", viene visualizzato il menu precedente.*
- *È possibile registrare in rubrica fino a 1000 numeri.*

### NOTA:

Quando si seleziona "Go back", viene visualizzato il menu precedente.

### Composizione della chiamata attraverso la rubrica

Attenersi alle istruzioni che seguono per comporre un numero registrato in rubrica.

- 1) Premere il tasto sgancia ricevitore (5). Sarà visualizzato il menu della rubrica Bluetooth®.
- 2) Ruotare la manopola "TUNE/FLD PUSH SOUND" (1) per selezionare "Phonebook" e premerla (1) per accettare la selezione.
- 3) Ruotare la manopola "TUNE/FLD PUSH SOUND" (1) per selezionare l'iniziale del nome che si desidera chiamare, quindi premerla (1) per accettare la selezione.  
I numeri registrati saranno visualizzati in sequenza. Se i nomi sono stati registrati insieme ai numeri, saranno visualizzati.
- 4) Ruotare la manopola "TUNE/FLD PUSH SOUND" (1) per selezionare "Dial" e premerla (1) per accettare la selezione.
- 5) Premere il tasto sgancia ricevitore (5). Sarà composto il numero visualizzato o il numero registrato insieme al nome visualizzato.

### Eliminazione dei dati registrati ("Delete Entry")

Attenersi alle istruzioni che seguono per eliminare un numero registrato in rubrica.

- 1) Premere il tasto di impostazione del Bluetooth® (4).  
Sarà visualizzato il menu di impostazione del Bluetooth®.
- 2) Ruotare la manopola "TUNE/FLD PUSH SOUND" (1) per selezionare "Setup Telephone" e premerla (1) per accettare la selezione.
- 3) Ruotare la manopola "TUNE/FLD PUSH SOUND" (1) per selezionare "Setup Phonebook" e premerla (1) per accettare la selezione.
- 4) Ruotare la manopola "TUNE/FLD PUSH SOUND" (1) per selezionare "Delete Contacts" e premerla (1) per accettare la selezione.
- 5) Ruotare la manopola "TUNE/FLD PUSH SOUND" (1) per selezionare un numero da eliminare e premerla (1) per accettare la selezione.
- 6) Ruotare la manopola "TUNE/FLD PUSH SOUND" (1) per selezionare "Delete?" e premerla (1) per accettare la selezione.
- 7) Ruotare la manopola "TUNE/FLD PUSH SOUND" (1) per selezionare "Confirm" e premerla (1) per completare l'eliminazione.

### NOTA:

Quando si seleziona "Go back", viene visualizzato il menu precedente.

### Registrazione per composizione rapida

Attenersi alle istruzioni che seguono per assegnare un numero ad uno dei tasti di programmazione (3) da utilizzare per le chiamate rapide.

- 1) Premere il tasto di impostazione del Bluetooth® (4).  
Sarà visualizzato il menu di impostazione del Bluetooth®.
- 2) Ruotare la manopola "TUNE/FLD PUSH SOUND" (1) per selezionare "Setup Telephone" e premerla (1) per accettare la selezione.
- 3) Ruotare la manopola "TUNE/FLD PUSH SOUND" (1) per selezionare "Setup Phonebook" e premerla (1) per accettare la selezione.
- 4) Ruotare la manopola "TUNE/FLD PUSH SOUND" (1) per selezionare "Add Speed Dial" e premerla (1) per accettare la selezione.
- 5) Ruotare la manopola "TUNE/FLD PUSH SOUND" (1) per selezionare un numero da assegnare e premerla (1) per accettare la selezione.
- 6) Ruotare la manopola "TUNE/FLD PUSH SOUND" (1) per selezionare "Choose Preset" e premerla (1) per accettare la selezione.



- 7) Premere uno dei tasti di programmazione (3) al quale assegnare il numero selezionato. Se un numero è già assegnato al tasto selezionato, verrà visualizzato un messaggio di conferma. Ruotare la manopola "TUNE/FLD PUSH SOUND" (1) per selezionare "Confirm" e premerla (1) per completare l'assegnazione.  
Completata l'assegnazione, viene visualizzato "Setup Phonebook".

### NOTA:

*Quando si seleziona "Go back", viene visualizzato il menu precedente.*

### Chiamata rapida con un tasto ("Speed dial")

Attenersi alle istruzioni che seguono per comporre il numero assegnato a ciascun tasto di programmazione (3).

- 1) Premere il tasto sgancia ricevitore (5). Sarà visualizzato il menu della rubrica Bluetooth®.
- 2) Ruotare la manopola "TUNE/FLD PUSH SOUND" (1) per selezionare "Speed Dials" e premerla (1) per accettare la selezione.
- 3) Premere uno dei tasti di programmazione (3).  
Quando non vi sono numeri assegnati, viene visualizzato "No Entry".
- 4) Premere il tasto sgancia ricevitore (5). Sarà composto il numero selezionato.

### Eliminazione della composizione rapida ("Del Speed Dial")

Attenersi alle istruzioni che seguono per eliminare il numero assegnato alla composizione rapida.

- 1) Premere il tasto sgancia ricevitore (5). Sarà visualizzato il menu della rubrica Bluetooth®.
- 2) Ruotare la manopola "TUNE/FLD PUSH SOUND" (1) per selezionare "Speed Dials" e premerla (1) per accettare la selezione.
- 3) Premere uno dei tasti di programmazione (3) al quale è assegnato il numero da eliminare.  
Se il numero non è registrato, viene visualizzato "No Entry".
- 4) Ruotare la manopola "TUNE/FLD PUSH SOUND" (1) per selezionare "Delete" e premerla (1) per accettare la selezione.
- 5) Ruotare la manopola "TUNE/FLD PUSH SOUND" (1) per selezionare "Del Speed Dial" e premerla (1) per accettare la selezione.
- 6) Ruotare la manopola "TUNE/FLD PUSH SOUND" (1) per selezionare "Confirm" e premerla (1) per completare l'eliminazione.

### NOTA:

*Quando si seleziona "Go back", viene visualizzato il menu precedente.*

### Visualizzazione dei dati del dispositivo ("Device Name")

Attenersi alle istruzioni che seguono per visualizzare l'indirizzo e il nome del dispositivo BD (dispositivo Bluetooth®).

- 1) Premere il tasto di impostazione del Bluetooth® (4).  
Sarà visualizzato il menu di impostazione del Bluetooth®.
- 2) Ruotare la manopola "TUNE/FLD PUSH SOUND" (1) per selezionare "Setup Bluetooth" e premerla (1) per accettare la selezione.
- 3) Ruotare la manopola "TUNE/FLD PUSH SOUND" (1) per selezionare "Bluetooth Info" e premerla (1) per accettare la selezione.
- 4) Ruotare la manopola "TUNE/FLD PUSH SOUND" (1) per selezionare "Device Name" o "Device Address", quindi premerla (1) per visualizzare il nome del dispositivo oppure l'indirizzo BD (dispositivo Bluetooth®).

### NOTA:

*Quando si seleziona "Go back", viene visualizzato il menu precedente.*

### Ripristino delle impostazioni di fabbrica

Attenersi alle istruzioni che seguono per ripristinare tutte le impostazioni ai valori di fabbrica.

- 1) Premere il tasto di impostazione del Bluetooth® (4).  
Sarà visualizzato il menu di impostazione del Bluetooth®.
- 2) Ruotare la manopola "TUNE/FLD PUSH SOUND" (1) per selezionare "Setup Bluetooth" e premerla (1) per accettare la selezione.
- 3) Ruotare la manopola "TUNE/FLD PUSH SOUND" (1) per selezionare "Initialize" e premerla (1) per accettare la selezione.
- 4) Ruotare la manopola "TUNE/FLD PUSH SOUND" (1) per selezionare "All Initialize" e premerla (1) per accettare la selezione.
- 5) Ruotare la manopola "TUNE/FLD PUSH SOUND" (1) per selezionare "Confirm" e premerla (1) per avviare l'azzeramento.

#### NOTA:

*Quando si seleziona "Go back", viene visualizzato il menu precedente.*

### Selezione del telefono ("Select Phone")

Attenersi alle istruzioni che seguono per selezionare un telefono da accoppiare tra quelli registrati.

- 1) Premere il tasto di impostazione del Bluetooth® (4).  
Sarà visualizzato il menu di impostazione del Bluetooth®.
- 2) Ruotare la manopola "TUNE/FLD PUSH SOUND" (1) per selezionare "Setup Bluetooth" e premerla (1) per accettare la selezione.
- 3) Ruotare la manopola "TUNE/FLD PUSH SOUND" (1) per selezionare "List Phone" e premerla (1) per accettare la selezione.
- 4) Ruotare la manopola "TUNE/FLD PUSH SOUND" (1) per selezionare un telefono da accoppiare e premerla (1) per accettare la selezione.
- 5) Ruotare la manopola "TUNE/FLD PUSH SOUND" (1) per selezionare "Select" e premerla (1) per accettare la selezione.

#### NOTA:

- *Quando si seleziona "Go back", viene visualizzato il menu precedente.*
- *Dopo aver selezionato il telefono, il dispositivo audio Bluetooth®-ready sarà scollegato.*

### Elenco dei telefoni ("List Phones")

Attenersi alle istruzioni che seguono per visualizzare in sequenza i nomi dei telefoni registrati.

- 1) Premere il tasto di impostazione del Bluetooth® (4).  
Sarà visualizzato il menu di impostazione del Bluetooth®.
- 2) Ruotare la manopola "TUNE/FLD PUSH SOUND" (1) per selezionare "Setup Bluetooth" e premerla (1) per accettare la selezione.
- 3) Ruotare la manopola "TUNE/FLD PUSH SOUND" (1) per selezionare "List Phone" e premerla (1) per accettare la selezione.  
I nomi dei telefoni registrati saranno visualizzati in sequenza.

#### NOTA:

*Quando si seleziona "Go back", viene visualizzato il menu precedente.*

### Impostazione del codice d'accesso ("Set Passkey")

Attenersi alle istruzioni che seguono per definire il numero di sicurezza (codice d'accesso).

- 1) Premere il tasto di impostazione del Bluetooth® (4).  
Sarà visualizzato il menu di impostazione del Bluetooth®.
- 2) Ruotare la manopola "TUNE/FLD PUSH SOUND" (1) per selezionare "Setup Bluetooth" e premerla (1) per accettare la selezione.

## ALTRI COMANDI ED EQUIPAGGIAMENTI

- 3) Ruotare la manopola "TUNE/FLD PUSH SOUND" (1) per selezionare "Passkey" e premerla (1) per accettare la selezione.
- 4) Ruotare la manopola "TUNE/FLD PUSH SOUND" (1) per selezionare "New Passkey" e premerla (1) per accettare la selezione.
- 5) Premere o ruotare la manopola "TUNE/FLD PUSH SOUND" (1) per selezionare "Confirm".
- 6) Ruotare la manopola "TUNE/FLD PUSH SOUND" (1) per selezionare il numero corrispondente alla prima cifra e premerla (1) per accettare la selezione. Selezionare e accettare i numeri per la seconda, la terza e la quarta cifra in questo ordine. Se le cifre da inserire sono meno di otto, inserire nei posti mancanti degli spazi.
- 7) Ruotare la manopola "TUNE/FLD PUSH SOUND" (1) per determinare l'impostazione del codice di accesso.

### NOTA:

*Quando si seleziona "Go back", viene visualizzato il menu precedente.*

### Eliminazione delle informazioni del telefono ("Delete Phone")

Attenersi alle istruzioni che seguono per eliminare le informazioni del telefono registrato.

- 1) Premere il tasto di impostazione del Bluetooth® (4).  
Sarà visualizzato il menu di impostazione del Bluetooth®.
- 2) Ruotare la manopola "TUNE/FLD PUSH SOUND" (1) per selezionare "Setup Bluetooth" e premerla (1) per accettare la selezione.
- 3) Ruotare la manopola "TUNE/FLD PUSH SOUND" (1) per selezionare "List Phone" e premerla (1) per accettare la selezione.
- 4) Ruotare la manopola "TUNE/FLD PUSH SOUND" (1) per selezionare un telefono da eliminare e premerla (1) per accettare la selezione.
- 5) Ruotare la manopola "TUNE/FLD PUSH SOUND" (1) per selezionare "Delete Phone" e premerla (1) per accettare la selezione.
- 6) Ruotare la manopola "TUNE/FLD PUSH SOUND" (1) per selezionare "Delete?" e premerla (1) per accettare la selezione.
- 7) Ruotare la manopola "TUNE/FLD PUSH SOUND" (1) per selezionare "Confirm" e premerla (1) per accettare la selezione.

### NOTA:

*Quando si seleziona "Go back", viene visualizzato il menu precedente.*

### Attivazione/disattivazione della funzione BT ("BT Power")

Attenersi alle istruzioni che seguono per attivare/disattivare la funzione Bluetooth®.

- 1) Premere il tasto di impostazione del Bluetooth® (4).  
Sarà visualizzato il menu di impostazione del Bluetooth®.
- 2) Ruotare la manopola "TUNE/FLD PUSH SOUND" (1) per selezionare "Setup Bluetooth" e premerla (1) per accettare la selezione.
- 3) Ruotare la manopola "TUNE/FLD PUSH SOUND" (1) per selezionare "BT Power" e premerla (1) per accettare la selezione.
- 4) Premere la manopola "TUNE/FLD PUSH SOUND" (1) per selezionare "BT Power On" o "BT Power Off".

### NOTA:

- *Alla disattivazione della funzione BT, verrà disabilitato il collegamento tra questo apparecchio e il telefono registrato in uso.*
- *Quando si seleziona "Go back", viene visualizzato il menu precedente.*

Funzione audio Bluetooth® (se in dotazione)

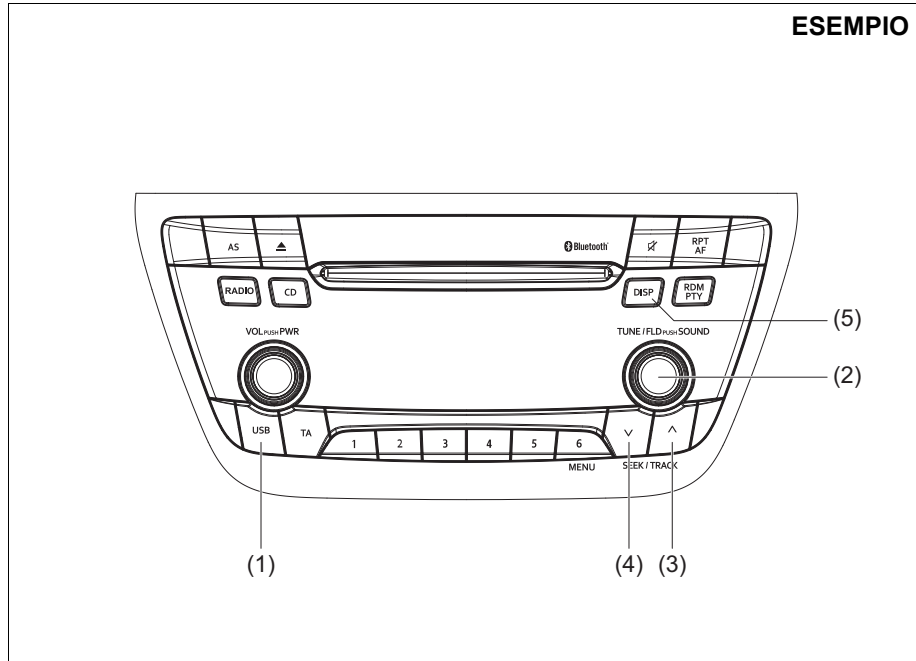

61MM720

Comandi al volante

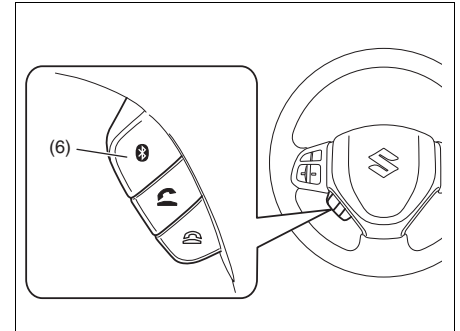

Display

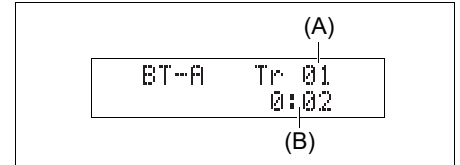

- (1) Tasto "USB"
- (2) Manopola "TUNE/FLD PUSH SOUND"
- (3) Tasto su
- (4) Tasto giù
- (5) Tasto "DISP"
- (6) Tasto di impostazione del Bluetooth®

- (A) Numero della traccia
- (B) Tempo di riproduzione

### Registrazione dei dispositivi audio

Per utilizzare i dispositivi audio Bluetooth®-ready con questo apparecchio, è necessario registrarli.

#### NOTA:

- Per configurare un nuovo lettore audio, scollegate il telefono dall'apparecchio. Se necessario, al termine della configurazione, ricollegate il telefono.
- Se l'accoppiamento non va a buon fine entro 120 secondi, l'operazione di collegamento sarà annullata. Riprovate a stabilire l'accoppiamento oppure consultate il manuale del lettore audio per maggiori informazioni sul processo di accoppiamento.

- 1) Premere il tasto di impostazione del Bluetooth® (6). Sarà visualizzato il menu di impostazione del Bluetooth®.
- 2) Ruotare la manopola "TUNE/FLD PUSH SOUND" (2) per selezionare "Setup Bluetooth" e premerla (2) per accettare la selezione.
- 3) Ruotare la manopola "TUNE/FLD PUSH SOUND" (2) per selezionare "Pairing" e premerla (2) per accettare la selezione.
- 4) Selezionare "CAR AUDIO" dal menu del Bluetooth® del lettore audio ed effettuare l'accoppiamento.  
Per maggiori informazioni, far riferimento al libretto del lettore audio in uso.

- 5) Inserire il codice di accesso visualizzato sull'unità nel lettore audio.

#### NOTA:

- Quando si seleziona "Go back", viene visualizzato il menu precedente.
- Quando si registra un altro dispositivo audio, ripetete il passo da 1).

### Selezione della modalità audio Bluetooth®

Premere il tasto "USB" (1).

Ad ogni pressione, la visualizzazione cambia come segue:

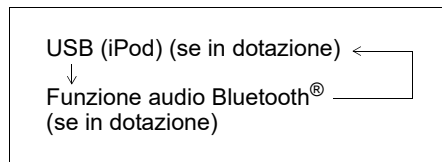

### Selezione di un gruppo (solo per i modelli supportati)

Ruotare la manopola "TUNE/FLD PUSH SOUND" (2) per selezionare un gruppo.

### Selezione di una traccia

- Premere il tasto su (3) per ascoltare la traccia successiva.
- Premere il tasto giù (4) due volte per ascoltare la traccia precedente.  
Premendo una volta sola il tasto giù (4), la traccia attualmente in riproduzione ricomincerà daccapo.

### Avanzamento veloce/riavvolgimento veloce di una traccia

- Mantenere premuto il tasto su (3) per far avanzare la traccia velocemente.
- Mantenere premuto il tasto giù (4) per far riavvolgere la traccia velocemente.

#### NOTA:

In base al dispositivo audio Bluetooth®, alcune funzioni potrebbero non essere disponibili.

### Cambio di visualizzazione

Premere il tasto "DISP" (5).

Ad ogni pressione, la visualizzazione cambia come segue:

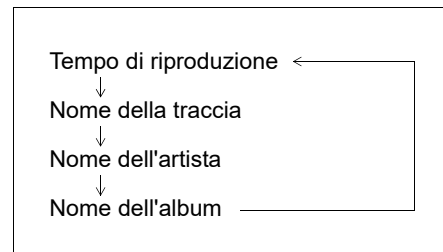

#### NOTA:

Se i dati testuali contengono oltre 16 caratteri, sul lato destro apparirà il simbolo ">". Mantenendo premuto il tasto "DISP" (5) per almeno 1 secondo è possibile visualizzare la pagina successiva.

**Selezione del dispositivo audio ("Select Audio")**

Attenersi alle istruzioni che seguono per selezionare un dispositivo audio da accoppiare tra quelli registrati.

- 1) Premere il tasto di impostazione del Bluetooth® (6).  
Sarà visualizzato il menu di impostazione del Bluetooth®.
- 2) Ruotare la manopola "TUNE/FLD PUSH SOUND" (2) per selezionare "Setup Bluetooth" e premerla (2) per accettare la selezione.
- 3) Ruotare la manopola "TUNE/FLD PUSH SOUND" (2) per selezionare "List Audio" e premerla (2) per accettare la selezione.
- 4) Ruotare la manopola "TUNE/FLD PUSH SOUND" (2) per selezionare il dispositivo audio da utilizzare e premerla (2) per accettare la selezione.
- 5) Ruotare la manopola "TUNE/FLD PUSH SOUND" (2) per selezionare "Select" e premerla (2) per accettare la selezione.
- 6) Ruotare la manopola "TUNE/FLD PUSH SOUND" (2) per selezionare "Confirm" e premerla (2) per completare l'accoppiamento.

**NOTA:**

- *Quando si seleziona "Go back", viene visualizzato il menu precedente.*
- *Dopo aver selezionato il dispositivo audio Bluetooth®-ready, il telefono sarà scollegato.*

**Elenco dei dispositivi audio ("List Audio")**

Attenersi alle istruzioni che seguono per visualizzare in sequenza i nomi dei dispositivi audio registrati.

- 1) Premere il tasto di impostazione del Bluetooth® (6).  
Sarà visualizzato il menu di impostazione del Bluetooth®.
- 2) Ruotare la manopola "TUNE/FLD PUSH SOUND" (2) per selezionare "Setup Bluetooth" e premerla (2) per accettare la selezione.
- 3) Ruotare la manopola "TUNE/FLD PUSH SOUND" (2) per selezionare "List Audio" e premerla (2) per accettare la selezione. I nomi dei dispositivi audio registrati appariranno in sequenza.

**NOTA:**

*Quando si seleziona "Go back", viene visualizzato il menu precedente.*

**Impostazione del codice d'accesso ("Set Passkey")**

Attenersi alle istruzioni che seguono per definire il numero di sicurezza (codice d'accesso).

- 1) Premere il tasto di impostazione del Bluetooth® (6).  
Sarà visualizzato il menu di impostazione del Bluetooth®.

- 2) Ruotare la manopola "TUNE/FLD PUSH SOUND" (2) per selezionare "Setup Bluetooth" e premerla (2) per accettare la selezione.
- 3) Ruotare la manopola "TUNE/FLD PUSH SOUND" (2) per selezionare "Passkey" e premerla (2) per accettare la selezione.
- 4) Ruotare la manopola "TUNE/FLD PUSH SOUND" (2) per selezionare "New Passkey" e premerla (2) per accettare la selezione.
- 5) Premere o ruotare la manopola "TUNE/FLD PUSH SOUND" (2) per selezionare "Confirm".
- 6) Ruotare la manopola "TUNE/FLD PUSH SOUND" (2) per selezionare il numero corrispondente alla prima cifra e premerla (2) per accettare la selezione. Selezionare e accettare i numeri per la seconda, la terza e la quarta cifra in questo ordine. Se le cifre da inserire sono meno di otto, inserire nei posti mancanti degli spazi.
- 7) Ruotare la manopola "TUNE/FLD PUSH SOUND" (2) per determinare l'impostazione del codice di accesso.

**NOTA:**

*Quando si seleziona "Go back", viene visualizzato il menu precedente.*

### Eliminazione delle informazioni sui dispositivi audio ("Delete Audio")

Attenersi alle istruzioni che seguono per eliminare le informazioni del dispositivo audio registrato.

- 1) Premere il tasto di impostazione del Bluetooth® (6).  
Sarà visualizzato il menu di impostazione del Bluetooth®.
- 2) Ruotare la manopola "TUNE/FLD PUSH SOUND" (2) per selezionare "Setup Bluetooth" e premerla (2) per accettare la selezione.
- 3) Ruotare la manopola "TUNE/FLD PUSH SOUND" (2) per selezionare "List Audio" e premerla (2) per accettare la selezione.
- 4) Ruotare la manopola "TUNE/FLD PUSH SOUND" (2) per selezionare il dispositivo audio da eliminare e premerla (2) per accettare la selezione.
- 5) Ruotare la manopola "TUNE/FLD PUSH SOUND" (2) per selezionare "Delete" e premerla (2) per accettare la selezione.
- 6) Ruotare la manopola "TUNE/FLD PUSH SOUND" (2) per selezionare "Delete?" e premerla (2) per accettare la selezione.
- 7) Ruotare la manopola "TUNE/FLD PUSH SOUND" (2) per selezionare "Confirm" e premerla (2) per completare l'eliminazione.

#### NOTA:

Quando si seleziona "Go back", viene visualizzato il menu precedente.

### Dichiarazione di esclusione di responsabilità per la funzione Bluetooth®

- In base alla compatibilità dei modelli di cellulari, non sarà possibile utilizzare alcuna funzione Bluetooth® oppure alcune funzioni Bluetooth® potrebbero essere limitate.
- A seconda delle circostanze, potrebbe risentirne la connettività o la qualità della voce.
- Dopo aver spostato il commutatore di accensione su "ON" o aver premuto l'interruttore motore per spostare la modalità di accensione in posizione di inserimento, l'impianto audio impiegherà alcuni secondi per effettuare il rilevamento e il collegamento al dispositivo Bluetooth® (se già accoppiato).

### Comandi radio al volante (se in dotazione)

È possibile gestire le funzioni base dell'impianto audio mediante i comandi posti sul volante.

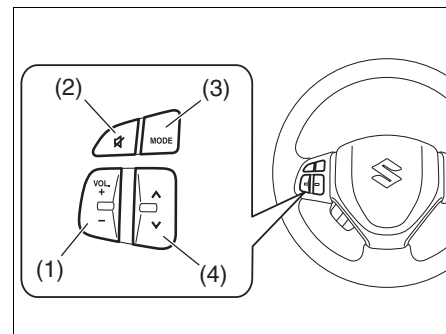

## Regolazione del volume

- Aumentare il volume premendo "+" dell'interruttore "VOL" (1). Il livello del volume continuerà ad aumentare fino al rilascio dell'interruttore.
- Diminuire il volume premendo "-" dell'interruttore "VOL" (1). Il livello del volume continuerà a diminuire fino al rilascio dell'interruttore.
- Per silenziare il suono, premere l'interruttore (2).

## Selezione della modalità

Premere l'interruttore (3).

Ad ogni pressione, la visualizzazione cambia come segue:

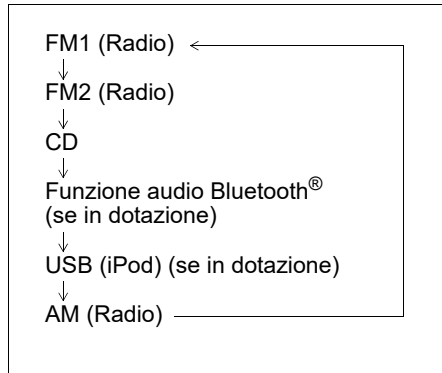

È possibile accendere l'impianto audio premendo l'interruttore (3).

## Selezione dalla stazione radio (modalità FM1, FM2, AM)

- Per selezionare la stazione programmata successiva, premere "▲" dell'interruttore (4) per un breve istante.
- Per selezionare la stazione programmata precedente, premere "▼" dell'interruttore (4) per un breve istante.
- Per ricercare una stazione radio con una frequenza superiore, premere "▲" dell'interruttore (4) per almeno 1 secondo.
- Per ricercare una stazione radio con una frequenza inferiore, premere "▼" dell'interruttore (4) per almeno 1 secondo.

## Selezione della traccia [modalità CD, USB (iPod), audio Bluetooth®]

- Per saltare alla traccia successiva, premere "▲" dell'interruttore (4) per un breve istante.
- Per saltare alla traccia precedente, premere due volte "▼" dell'interruttore (4) per un breve istante.  
Premendo l'interruttore (4) una volta sola, per un breve istante, la traccia attualmente in riproduzione ricomincerà daccapo.

## Avanzamento veloce/riavvolgimento veloce di una traccia

- Per far avanzare velocemente la traccia, premere "▲" dell'interruttore (4) per almeno 1 secondo.
- Per riavvolgere velocemente la traccia, premere "▼" dell'interruttore (4) per almeno 1 secondo.



### Funzione antifurto

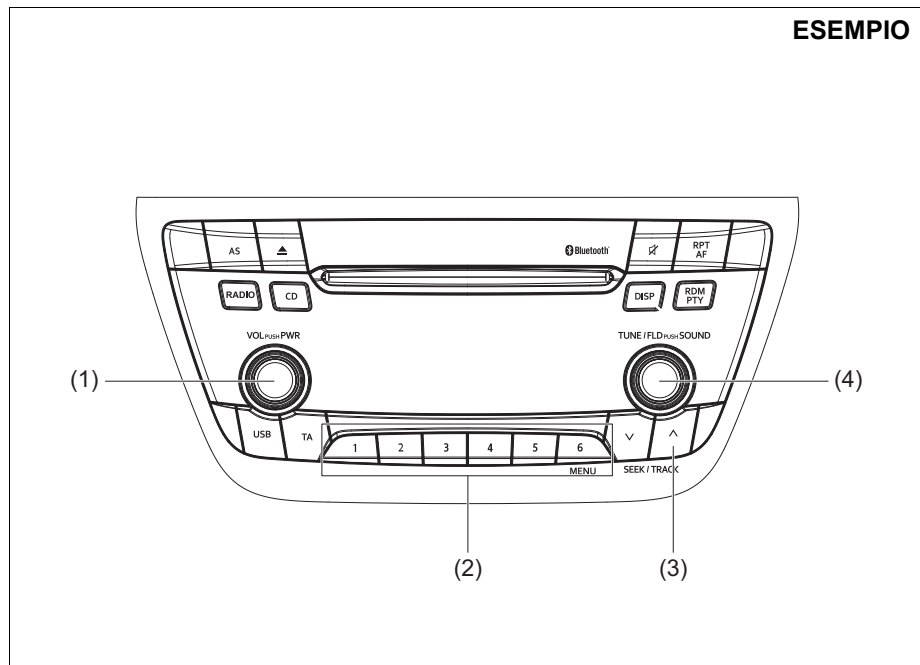

61MM717

- (1) Manopola "VOL PUSH PWR"
- (2) Tasti di programmazione (da [1] a [6])
- (3) Tasto su
- (4) Manopola "TUNE/FLD PUSH SOUND"

La funzione antifurto serve a scoraggiare i furti. Ad esempio, se l'impianto audio viene installato su un altro veicolo, non potrà funzionare.

Questa funzione è attiva soltanto inserendo un codice identificativo personale (PIN).

Quando l'apparecchio è scollegato dall'alimentazione, ad esempio, come quando si stacca l'impianto audio o la batteria, smette di funzionare fino al successivo reinserimento del codice PIN.

### Impostazione della funzione antifurto

- 1) Premere la manopola "VOL PUSH PWR" (1) per spegnere.
- 2) Mantenere premuti i tasti numerati [1] e [6] tra quelli di programmazione (2), quindi premere la manopola "VOL PUSH PWR" (1). Sarà visualizzato "SECURITY".
- 3) Premere contemporaneamente il tasto su (3) e il tasto numerato [1] tra quelli di programmazione (2).
- 4) Inserire un codice a 4 cifre da registrare come PIN, utilizzando i tasti numerati [1]–[4] tra quelli di programmazione (2).
- 5) Mantenere premuta la manopola "TUNE/FLD PUSH SOUND" (4) per almeno 1 secondo per impostare la funzione antifurto.

#### NOTA:

Annotate il codice PIN registrato e conservatelo in caso di uso futuro.

### Annullamento della funzione antifurto

Per annullare la funzione antifurto, eliminare il codice PIN registrato.

- 1) Premere la manopola "VOL PUSH PWR" (1) per spegnere.

- 2) Mantenere premuti i tasti numerati [1] e [6] tra quelli di programmazione (2), quindi premere la manopola "VOL PUSH PWR" (1). Sarà visualizzato "PIN ENTRY".
- 3) Premere contemporaneamente il tasto su (3) e il tasto numerato [1] tra quelli di programmazione (2).
- 4) Inserire un codice a 4 cifre da registrare come PIN, utilizzando i tasti numerati [1]–[4] tra quelli di programmazione (2).
- 5) Mantenere premuta la manopola "TUNE/FLD PUSH SOUND" (4) per almeno 1 secondo per eliminare il codice PIN registrato. La comparsa sul display dei simboli "----" è indice che la funzione antifurto è stata eliminata.

#### NOTA:

Per cambiare il codice PIN, eliminate innanzitutto quello corrente e poi definite il nuovo.

### Conferma del codice identificativo personale (PIN)

Scollegando l'alimentazione principale, ad esempio, in caso di sostituzione della batteria, ecc., è poi necessario reimmettere il codice PIN per ripristinare la funzionalità dell'apparecchio.

- 1) Portare il commutatore di accensione in posizione "ACC" o la modalità di accensione in posizione di inserimento. Sarà visualizzato "SECURITY".
- 2) Premere contemporaneamente il tasto su (3) e il tasto numerato [1] tra quelli di programmazione (2).
- 3) Inserire un codice a 4 cifre da registrare come PIN, utilizzando i tasti numerati [1]–[4] tra quelli di programmazione (2).
- 4) Mantenere premuta la manopola "TUNE/FLD PUSH SOUND" (4) per almeno 1 secondo. Inserendo il codice PIN uguale a quello registrato, l'impianto audio si spegne in modo automatico e diventa nuovamente funzionante.

#### NOTA:

In caso di inserimento del codice PIN errato, compare "ERROR" unitamente al numero totale di tentativi falliti.

Nel caso in cui venisse inserito un codice PIN errato per almeno 10 volte, comparirà "HELP" e l'impianto audio diventerà inutilizzabile.

## ALTRI COMANDI ED EQUIPAGGIAMENTI

### Ricerca e risoluzione dei guasti

In caso di problemi, leggere ed attenersi alle istruzioni riportate di seguito.

Se i suggerimenti forniti nel seguito non si rivelano sufficienti a risolvere l'inconveniente, recarsi presso il concessionario SUZUKI di fiducia per la verifica dell'apparecchio.

Inconveniente	Possibile causa	Possibile soluzione
---------------	-----------------	---------------------

#### In comune

Mancato funzionamento	La funzione sicurezza è attiva.	Quando compare "SECURITY", immettere il codice identificativo. Quando compare "HELP", rivolgersi al concessionario SUZUKI autorizzato di fiducia.
Impossibile accendere (assenza di suono)	Il fusibile è saltato.	Rivolgersi al concessionario SUZUKI di fiducia.

#### Radio

Molte interferenze	L'unità potrebbe non essere perfettamente sintonizzata sulla stazione.	Sintonizzare esattamente la stazione.
Sintonizzazione automatica impossibile	Non ci sono probabilmente stazioni in grado di emettere segnali abbastanza forti.	Scegliere una stazione sintonizzandola manualmente.
	Se è attiva la funzione AF, il sintonizzatore andrà solo alla ricerca di stazioni RDS.	Disattivare la funzione AF.

Inconveniente	Possibile causa	Possibile soluzione
---------------	-----------------	---------------------

### CD

Salto del suono o riproduzione di interferenze	Il CD è sporco.	Pulire il CD con un panno morbido.
	Il CD è graffiato oppure deformato.	Sostituire il CD con uno privo di graffi e deformazioni.

### MP3/WMA/AAC

Mancata riproduzione	Il CD contiene formati di dati non supportati.	Controllare il formato dei file.
Salto del suono o riproduzione di interferenze	Il salto del suono potrebbe verificarsi durante la riproduzione dei file VBR (Variable Bit Rate).	Non è consigliabile riprodurre i file VBR.

### USB

La riproduzione non si avvia collegando il dispositivo USB.	Non esistono formati di file supportati che possono essere riprodotti da questo apparecchio.	Controllare il formato dei file.
	Il consumo attuale di corrente del dispositivo USB supera 1,0 A.	Utilizzare un dispositivo USB con consumi di corrente inferiori a 1,0 A.

## ALTRI COMANDI ED EQUIPAGGIAMENTI

Inconveniente	Possibile causa	Possibile soluzione
---------------	-----------------	---------------------

### Bluetooth®

Accoppiamento non andato a buon fine	La distanza tra questo apparecchio e il dispositivo Bluetooth®-ready è eccessiva oppure è possibile che tra i due sia collocato un oggetto metallico.	Cambiare la posizione del dispositivo Bluetooth®-ready.
	La funzione Bluetooth® del dispositivo Bluetooth®-ready è disattivata.	Fare riferimento al manuale del dispositivo Bluetooth®-ready. Alcuni dispositivi sono dotati di una funzione di risparmio energetico che si attiva dopo un certo intervallo.
Impossibile ricevere le chiamate	L'area in cui ci si trova potrebbe non essere coperta.	Spostarsi in una zona in cui il telefono è coperto.
La qualità della voce del viva-voce è scarsa (problemi di distorsione, interferenze, ecc.)	È possibile che, in prossimità dell'apparecchio, si trovi un altro dispositivo wireless.	Spegnere il dispositivo wireless e allontanarlo dall'apparecchio.

**Messaggi di errore sul display**

Display	Possibile causa	Possibile soluzione
---------	-----------------	---------------------

**CD**

<b>"ERROR 1"</b>	Impossibile leggere il CD.	Inserire il CD con l'etichetta rivolta verso l'alto. Controllare che il CD non sia difettoso o deformato. Se la scritta "ERROR 1" non scompare anche inserendo un CD normale, rivolgersi al rivenditore.
<b>"ERROR 3"</b>	Il lettore ha prodotto un errore la cui causa è sconosciuta.	Se il CD è inserito nell'unità, premere il tasto di espulsione per estrarre il CD. Se non è possibile estrarre il CD, rivolgersi al rivenditore.

**USB/iPod**

<b>"ERROR 1"</b>	Il dispositivo USB è scollegato.	Controllare il collegamento del dispositivo USB.
<b>"ERROR 2"</b>	Impossibile comunicare correttamente con il dispositivo USB.	Staccare il dispositivo USB e ricollegarlo. Controllare il dispositivo USB.
<b>"ERROR 3"</b>	Utilizzo impossibile a causa di un problema non identificato.	Staccare il dispositivo USB e ricollegarlo. Se il messaggio "ERROR 3" non scompare, rivolgersi al rivenditore.
<b>"ERROR 4"</b>	Il consumo attuale di corrente del dispositivo USB supera 1,0 A.	Controllare il dispositivo USB.

## ALTRI COMANDI ED EQUIPAGGIAMENTI

Display	Possibile causa	Possibile soluzione
---------	-----------------	---------------------

### Bluetooth®

"ERROR 1"	Il lettore ha prodotto un errore la cui causa è sconosciuta.	Scollegare il dispositivo Bluetooth®-ready e ricollegarlo. Se il messaggio "ERROR 1" non scompare, rivolgersi al rivenditore.
"CONNECTION FAILED"	Impossibile stabilire l'accoppiamento o il collegamento.	Tentare nuovamente di stabilire l'accoppiamento o il collegamento.
"MEMORY FULL"	Raggiunto il limite ammesso di numeri di dati in rubrica da trasferire.	Eliminare i dati registrati dei numeri inutili presenti in rubrica e tentare di trasferire nuovamente i numeri di telefono registrati nella rubrica.
"NOT AVAILABLE"	Non utilizzabile alla guida.	Azionare il sistema dopo aver accostato.

### Tasto chiamata (se in dotazione)

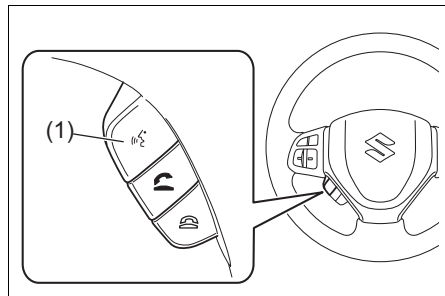

83RM05001

(1) Tasto chiamata

Può essere utilizzato insieme a un dispositivo dotato di funzione di riconoscimento vocale. Per utilizzare la funzione, occorre eseguire un'impostazione corrispondente sul proprio dispositivo. Per il funzionamento dell'impianto audio o del sistema di navigazione, fare riferimento al manuale integrativo in dotazione.

## CARICO E TRAINO DEL VEICOLO

Carico del veicolo .....	6-1
Traino di rimorchio .....	6-1



54G215



### Carico del veicolo

Il veicolo è stato progettato per sostenere carichi specifici. La portata del veicolo è indicata dal peso massimo autorizzato (GVWR) e da peso massimo ammissibile su un singolo asse (PAW, anteriore o posteriore). I valori GVWR e PAW (anteriore o posteriore) sono riportati nella sezione DATI TECNICI.

GVWR – massimo peso complessivo ammissibile del veicolo a pieno carico (compresi occupanti, accessori e carico, nonché il dispositivo di traino in caso di traino).

PAW – (anteriore e posteriore) peso massimo ammissibile su un singolo asse.

Il peso effettivo del veicolo carico e i pesi agli assi anteriore e posteriore possono essere stabiliti solamente pesando il veicolo. Tali pesi devono essere raffrontati con i valori GVWR e PAW (anteriore e posteriore). Qualora il peso lordo del veicolo o il carico su ciascun asse superi i valori stabiliti, occorrerà rimuovere il carico fino a riportare i valori nella norma.

#### ⚠ AVVERTENZA

**Evitate di sovraccaricare il veicolo. Il peso lordo del veicolo (peso del veicolo più occupanti, accessori, carichi, nonché il carico di appoggio del rimorchio in caso di traino) non deve mai superare il peso massimo autorizzato (GVWR). Evitate, inoltre, di distribuire il carico in modo che il peso sull'asse anteriore o posteriore superi quello massimo ammissibile su un singolo asse (PAW).**

#### ⚠ AVVERTENZA

**Il carico deve essere distribuito in modo uniforme. Al fine di evitare lesioni personali o danni al veicolo, il carico deve essere sempre fissato in modo che non si sposti durante le manovre brusche. Gli oggetti più pesanti devono essere collocati sul pavimento e il più avanti possibile nel vano di carico. Non disponete carichi gli uni sopra gli altri, tali da superare in altezza la sommità degli schienali posteriori.**

### Traino di rimorchio

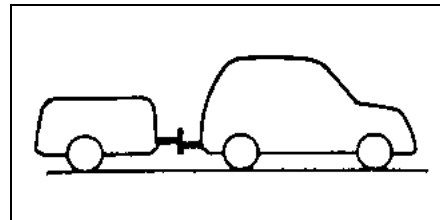

60A185

Per quanto il traino di un rimorchio possa pregiudicare la maneggevolezza del veicolo, la sua durata e il consumo di carburante, è possibile impiegare la propria vettura per trainare un mezzo che non superi il peso massimo rimorchiabile specificato di seguito:

#### **Peso massimo rimorchiabile (rimorchio, carico e barra di traino)**

Rimorchio frenato: 1200 kg (2646 lbs)

Rimorchio non frenato: 400 kg (882 lbs)

### **AVVERTENZA**

Sui veicoli dotati di sistema di ausilio alla frenata tramite radar, se il vostro veicolo viene utilizzato per trainare un rimorchio, premete l'interruttore sistema di ausilio alla frenata tramite radar "OFF" per disattivarlo. Inoltre, mentre trainate il rimorchio, non utilizzate il sistema Cruise control adattativo. Diversamente, potrebbero verificarsi incidenti inattesi dovuti all'attivazione.

### **AVVISO**

Il traino di un rimorchio aumenta le sollecitazioni sul motore, sulla trasmissione e sui freni. Evitate assolutamente di trainare un rimorchio nei primi 960 km (600 miglia) di percorrenza del vostro veicolo.

### **AVVISO**

Se state utilizzando un veicolo con transaxle automatico per trainare un rimorchio su una lunga salita ripida, cercate di fare una sosta durante il percorso per evitare di surriscaldare o danneggiare motore o transaxle.

### NOTA:

Se il veicolo è dotato di sistema sensori di parcheggio, configurate il sistema in modalità rimorchio attraverso il display informazioni. Una volta configurata questa modalità, viene inibita la funzionalità dei sensori posteriori centrali e sugli spigoli. Vedete il paragrafo "Display informazioni" nella sezione INFORMAZIONI PRIMA DI METTERSI ALLA GUIDA.

### **Barre di traino**

Utilizzare esclusivamente barre di traino progettate per l'aggancio al telaio del veicolo, nonché ganci idonei al fissaggio alle barre. Consigliamo di utilizzare una barra di traino originale SUZUKI (disponibile come optional) o equivalente.

### **AVVERTENZA**

**Evitate assolutamente l'impiego di barre di traino agganciate all'assale o al paraurti del veicolo.**

### **Catene di sicurezza**

Il veicolo e il rimorchio devono essere assicurati fra loro mediante catene di sicurezza. Le catene devono essere incrociate sotto il dispositivo di traino, in modo che quest'ultimo non venga a contatto con la superficie stradale nel caso in cui il rimorchio si staccasse dalla barra. Attenersi alle raccomandazioni del costruttore per l'aggancio delle catene di sicurezza. Lasciare sempre un gioco sufficiente a permettere manovre in curva. Evitare assolutamente che le catene vengano a contatto con la superficie stradale.

### **AVVERTENZA**

**Non fissate mai le catene di sicurezza al paraurti del veicolo. Assicurate le connessioni in modo che non si allentino.**

### Luci del rimorchio

Verificare che il rimorchio sia dotato di luci conformi ai requisiti di legge locali. Controllare inoltre il regolare funzionamento di tutte le luci del rimorchio prima di iniziare il traino.

#### AVVERTENZA

**Non collegate le luci del rimorchio direttamente all'impianto elettrico del veicolo, onde evitare possibili danni all'impianto stesso.**

### Freni

#### AVVERTENZA

**Nel caso in cui vengano utilizzati i freni del rimorchio, attenetevi alle istruzioni fornite dal costruttore. Non effettuate il collegamento all'impianto dei freni del veicolo, né prelevate l'alimentazione direttamente dai cablaggi.**

### Pneumatici

#### AVVERTENZA

**Dovendo trainare un rimorchio, è assolutamente importante che gli pneumatici del veicolo e del rimorchio siano gonfiati alla pressione corretta. Nello specifico, gli pneumatici del veicolo devono essere gonfiati ai valori di pressione riportati sull'etichetta apposita. Nel caso in cui l'etichetta indichi le pressioni a pieno carico, gli pneumatici dovranno essere gonfiati a tali valori. Il gonfiaggio degli pneumatici del rimorchio deve essere eseguito secondo le specifiche fornite dal costruttore del rimorchio.**

### Specchietti retrovisori

Verificare che gli specchi retrovisori del veicolo rispettino le leggi locali riguardanti gli specchietti utilizzati dai veicoli trainanti. In caso contrario, prima di iniziare il traino, montare gli specchi previsti.

### Carico del veicolo/rimorchio

Per caricare correttamente il veicolo e il rimorchio, è necessario saper calcolare il peso lordo del rimorchio e il peso del dispositivo di traino.

Il peso lordo del rimorchio è dato dal peso del rimorchio più il carico. È possibile misurare il peso lordo del rimorchio disponendo il medesimo (con tutto il suo carico) su una pesa per veicoli.

Il peso del dispositivo di traino indica la forza verso il basso esercitata sulla barra di traino dal gancio di traino, con il rimorchio a pieno carico e il gancio alla normale altezza di traino. Questo peso può essere determinato con una comune bilancia per uso domestico.

Il peso del rimorchio carico (peso lordo del rimorchio) non deve mai superare il "peso massimo rimorchiabile".

Il carico deve essere distribuito nel rimorchio in modo che il peso del dispositivo equivalga al 10% circa del peso lordo del rimorchio e, al tempo stesso, non superi il "carico verticale massimo" di 75 kg (165 lbs) e non sia inferiore a 25 kg (55 lbs), o il 4%, secondo il valore che risulta maggiore, sul punto d'attacco del rimorchio. È opportuno misurare il peso lordo del rimorchio e il peso del dispositivo prima di effettuare il traino, per essere sicuri che il carico sia distribuito correttamente.

**⚠ AVVERTENZA**

Un'errata distribuzione del peso del rimorchio può causare instabilità del veicolo e sbandamenti del rimorchio. Controllate sempre che il peso del dispositivo di rimorchio equivalga al 10% circa del peso lordo del rimorchio e, al tempo stesso, non superi il "carico verticale massimo" di 75 kg (165 lbs) e non sia inferiore a 25 kg (55 lbs), o il 4%, secondo il valore che risulta maggiore, sul punto d'attacco del rimorchio. Verificate, inoltre, che il carico sia saldamente fissato. L'inosservanza di tale disposizione può essere causa di incidenti.

**⚠ AVVERTENZA**

Non sovraccaricate mai il rimorchio o il veicolo. Il peso lordo del rimorchio non deve mai superare il "peso massimo rimorchiabile". Il peso lordo del veicolo (peso del veicolo più occupanti e accessori, compreso il peso delle barre di traino e del gancio di traino rimorchio, del carico e del dispositivo di rimorchio) non deve mai superare il valore GVWR indicato nella sezione DATI TECNICI.

**Avvertenze supplementari sul traino di rimorchi**

**⚠ AVVERTENZA**

Ogni volta che effettuate il traino di un rimorchio, collegate le luci del rimorchio e agganciate le catene di sicurezza.

**AVVISO**

Il traino di un rimorchio impone maggiori sollecitazioni al veicolo; pertanto, quest'ultimo dovrà essere sottoposto a interventi di manutenzione più frequenti. Attenetevi al piano di manutenzione programmata prevista per l'utilizzo gravoso del veicolo.

**⚠ AVVERTENZA**

Il veicolo si comporta diversamente durante il traino di un rimorchio. Osservate le seguenti precauzioni, onde garantire l'incolumità vostra e altrui:

- impratichitevi nello svoltare, arrestare il veicolo e invertire la marcia prima di iniziare a guidare nel traffico con un rimorchio al traino. Non trainate il rimorchio finché non siete sicuri di poterlo fare senza impaccio e in tutta sicurezza;
- non superate i limiti di velocità previsti per i mezzi trainanti o gli 80 km/h (50 mph), secondo il valore che risulta minore;
- non guidate mai a velocità tali da causare sbandamenti o oscillazioni del rimorchio. Rallentate non appena notate il minimo segno di sbandamento o oscillazione;
- su strade bagnate, sdrucchiolevoli o sconnesse, guidate più lentamente di quanto non fareste su strade asciutte e pianeggianti. Se non limitate la velocità quando le condizioni stradali sono sfavorevoli, rischiate di perdere il controllo del veicolo;
- fatevi sempre assistere da qualcuno durante le manovre in retromarcia;

(continua)

### ⚠ AVVERTENZA

(continua)

- rispettate gli spazi di frenata. Gli spazi di frenata aumentano quando si traina un rimorchio. Ai fini della sicurezza, ogni 16 km/h (10 mph) di velocità, mantenete una distanza minima pari ad un veicolo con rimorchio fra il vostro veicolo e quello che precede. Tale distanza deve essere aumentata in presenza di strada bagnata o sdruciolevole;
- se il rimorchio è fornito di freni a inerzia, la frenata deve essere effettuata gradualmente onde evitare strappi dovuti al bloccaggio delle ruote del rimorchio;
- rallentate prima di entrare in curva e, una volta imboccata, mantenete una velocità costante. Le decelerazioni o le accelerazioni in curva possono causare perdita di controllo del mezzo. Va ricordato che il raggio minimo di sterzata è superiore al normale in quanto le ruote del rimorchio risultano più vicine all'interno della curva rispetto alle ruote del veicolo;
- evitate accelerazioni o frenate brusche del veicolo. Non eseguite manovre rapide, salvo in caso di necessità;

(continua)

### ⚠ AVVERTENZA

(continua)

- rallentate in presenza di venti trasversali e tenete conto degli spostamenti d'aria causati dal passaggio di veicoli pesanti;
- prestate la massima attenzione durante i sorpassi. Tenete conto della lunghezza del vostro rimorchio durante i cambi di corsia, segnalando tali manovre con un certo anticipo;
- rallentate e scalate di marcia prima di affrontare lunghi tratti in discesa. È pericoloso tentare di scalare in discesa;
- evitate di guidare "usando in continuazione" i freni. I freni potrebbero surriscaldarsi e perdere di efficacia. Utilizzate il più possibile il freno motore;
- il traino di un rimorchio può causare il surriscaldamento del motore del veicolo nelle giornate più calde o percorrendo lunghi tratti in salita. Prestate attenzione all'indicatore della temperatura del motore. In caso di surriscaldamento, accostate il veicolo a lato della strada, in un punto sicuro. Fate riferimento a "Surriscaldamento del motore" nella sezione IN EMERGENZA.

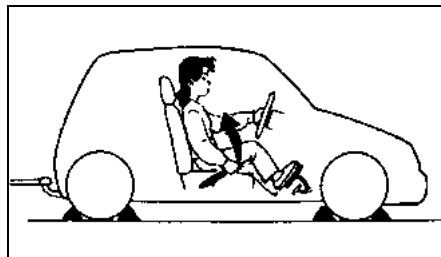

60A186

### ⚠ AVVERTENZA

Attenetevi sempre alla procedura seguente quando parcheggiate il veicolo con il rimorchio attaccato:

- 1) frenate il veicolo in sicurezza;
- 2) tenendo i freni premuti, incaricate un'altra persona di collocare appositi cunei sotto le ruote del veicolo e del rimorchio;
- 3) rilasciate lentamente i freni fino a quando i cunei delle ruote non assorbono il carico;
- 4) tirate a fondo il freno di stazionamento;
- 5) nei veicoli con transaxle manuale, spegnete il motore, quindi inserite la retromarcia o la prima; nei veicoli con transaxle automatico, portate il selettore marce in "P" e spegnete il motore.

(continua)

**⚠ AVVERTENZA**

(continua)

**Al momento di ripartire dopo aver parcheggiato:**

- 1) **premete la frizione e avviate il motore;**
- 2) **innestate la marcia, sbloccate il freno di stazionamento, quindi allontanatevi lentamente dai cunei;**
- 3) **fermate il veicolo, mantenendo i freni completamente premuti;**
- 4) **fate rimuovere i cunei da un'altra persona.**

**Punti di attacco del rimorchio**

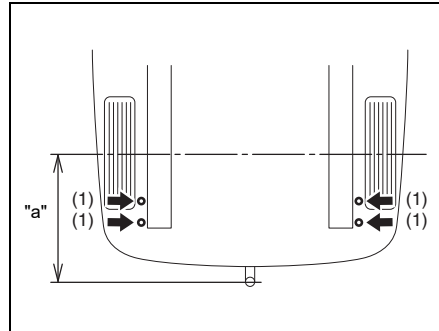

61MM0B111

(1) Lateral

**Carico verticale max sul punto di attacco del rimorchio (UE)**

75 kg (165 lbs)

**Sbalzo max consentito "a"**

895 mm (35,2 in)

**PROMEMORIA**

-----

-----

-----

-----

-----

-----

-----

-----

-----

-----

-----

-----

-----

-----

-----

-----

-----

-----

-----

-----

-----

-----

## CONTROLLI E MANUTENZIONE

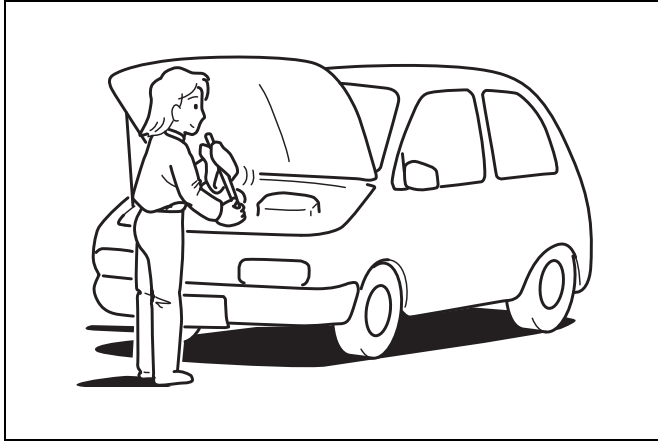

60G410

Manutenzione programmata .....	7-2
Piano di manutenzione programmata (eccetto per la Russia e Singapore) .....	7-3
Manutenzione consigliata in condizioni di utilizzo gravoso del veicolo (eccetto per la Russia e Singapore) .....	7-8
Cinghia di trasmissione .....	7-13
Olio motore e filtro .....	7-14
Liquido di raffreddamento motore .....	7-21
Filtro dell'aria .....	7-24
Candele di accensione .....	7-27
Olio del cambio .....	7-29
Frizione .....	7-31
Freni .....	7-32
Sterzo .....	7-35
Pneumatici .....	7-35
Batteria .....	7-39
Fusibili .....	7-43
Orientamento fari .....	7-47
Sostituzione lampadine .....	7-47
Spazzole tergicristallo/tergilunotto .....	7-58
Liquido lavacrystallo .....	7-62
Impianto di climatizzazione .....	7-62



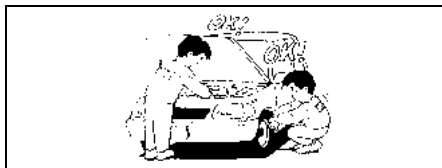

60B128S

### ⚠ AVVERTENZA

Prestate la massima attenzione durante gli interventi sul veicolo, onde evitare lesioni personali. Le indicazioni riportate di seguito devono essere osservate con la massima cura:

- Per evitare il danneggiamento o l'attivazione accidentale del sistema airbag o dei pretensionatori, verificate che la batteria sia scollegata e che il commutatore di accensione sia in posizione "LOCK" o che la modalità di accensione sia su blocco da almeno 90 secondi prima di eseguire qualsivoglia intervento all'impianto elettrico del veicolo SUZUKI. Non toccate i componenti dell'impianto airbag, i componenti dei pretensionatori cinture o i cavi. I cavi sono avvolti da nastro o protezioni tubolari di colore giallo; anche i connettori sono gialli, in modo da essere facilmente identificati.

(continua)

### ⚠ AVVERTENZA

(continua)

- Non lasciate il motore in funzione all'interno di garage o altri ambienti chiusi.
- Tenete mani, indumenti, attrezzi e oggetti di altro genere distanti dalla ventola e dalla cinghia di trasmissione quando il motore è in moto. La ventola può, infatti, attivarsi automaticamente all'improvviso anche quando è ferma.
- Qualora occorra effettuare interventi assistenziali a motore acceso, verificate che il freno di stazionamento sia inserito e che il cambio sia in folle (veicoli con transaxle manuale) o in "P" (veicoli con transaxle automatico).
- Non toccate i cavi dell'accensione o altri componenti dell'impianto di accensione durante l'avviamento del motore o quando quest'ultimo è in moto, onde evitare il rischio di scosse elettriche.
- Evitate di toccare il motore caldo, il collettore e le tubature di scarico, la marmitta, il radiatore e le tubazioni del liquido di raffreddamento motore.

(continua)

### ⚠ AVVERTENZA

(continua)

- Non avvicinate fumo, scintille o fiamme al carburante o alla batteria della vettura. Sono presenti vapori infiammabili.
- Non stazionate né passate sotto il veicolo qualora il medesimo sia supportato solamente dal cric in dotazione.
- Evitate di provocare cortocircuiti accidentali fra i terminali positivi e negativi della batteria.
- Tenete gli oli esausti, il liquido di raffreddamento e altri liquidi lontani da bambini e animali. I liquidi esausti devono essere smaltiti secondo le modalità previste, evitando di scaricarli nel terreno, nelle fognature, ecc.
- Durante il rifornimento, fare attenzione a non rovesciare l'olio motore, il liquido freni e il liquido di raffreddamento. La loro adesione alle parti circostanti potrebbe causare un incendio o un malfunzionamento.

## Manutenzione programmata

La seguente tabella indica le scadenze previste per la manutenzione periodica del veicolo. Le indicazioni (in miglia, chilometri e mesi) segnalano quando effettuare controlli, registrazioni, lubrificazione e altri interventi. Tali intervalli dovranno essere ridotti nel caso in cui il veicolo venga impiegato in condizioni gravose (fare riferimento a "Manutenzione consigliata in condizioni di utilizzo gravoso del veicolo").

### AVVERTENZA

**SUZUKI consiglia di far eseguire sempre la manutenzione delle voci contrassegnate con un asterisco (\*) da un concessionario autorizzato SUZUKI o da un tecnico qualificato. Per svolgere in proprio gli interventi di ordinaria manutenzione sulle voci non contrassegnate, fate sempre riferimento alle indicazioni riportate nella presente sezione. Se non siete certi di riuscire a completare uno qualsiasi dei lavori di manutenzione non contrassegnati, rivolgetevi al concessionario autorizzato SUZUKI.**

### AVVISO

**Ogni qualvolta si renda necessaria la sostituzione di pezzi o componenti del veicolo, si consiglia di utilizzare ricambi originali SUZUKI oppure equivalenti.**

### Piano di manutenzione programmata (eccetto per la Russia e Singapore)

---

"R" : sostituire o cambiare

"I" : ispezionare, pulire, regolare, lubrificare o sostituire secondo necessità

**NOTA:**

- **Classe 1: motore K10C e motore K14C**
- **Classe 2: motore K14D**

**NOTA:**

*La tabella seguente riporta i tagliandi validi previsti fino a 240000 km (150000 miglia). Oltre i 240000 km (150000 miglia), ripetete gli stessi interventi ai medesimi intervalli indicati in tabella.*

**NOTA:**

*Per il piano di manutenzione programmata dei modelli destinati a Russia e Singapore, vedete "Per la Russia" e "Per Singapore" nella sezione SUPPLEMENTI.*

Intervallo: questo intervallo viene fissato sulla base del contachilometri oppure dei mesi, secondo quello che viene prima.			km (x1000)	20	40	60	80	100	120
			miglia (x1000)	12,5	25	37,5	50	62,5	75
			mesi	12	24	36	48	60	72
<b>MOTORE</b>									
*1-1. Cinghia di comando accessori motore	[Classe 1]	Controllo della tensione, *regolazione, *sostituzione	I	I	I	R	I	I	
	[Classe 2]	Controllo della tensione, Regolazione cinghia, *Sostituzione	I	I	I	R	I	I	
1-2. Olio motore e relativo filtro	Standard ACEA o OLIO ORIGINALE SUZUKI (N. 1)	Sostituire in seguito all'accensione della spia richiesta cambio olio o del messaggio di cambio olio nel quadro strumenti. Se la spia non si accende o il messaggio non appare, sostituire ogni 20000 km (12500 miglia) o 12 mesi. Vedere "Spia richiesta cambio olio" o "Display informazioni" nella sezione INFORMAZIONI PRIMA DI METTERSI ALLA GUIDA.							
	Standard non ACEA o OLIO ORIGINALE SUZUKI (N. 1)		Sostituire in seguito all'accensione della spia richiesta cambio olio o del messaggio di cambio olio nel quadro strumenti. Se la spia non si accende o il messaggio non appare, sostituire ogni 15000 km (9375 miglia) o 12 mesi. Vedere "Spia richiesta cambio olio" o "Display informazioni" nella sezione INFORMAZIONI PRIMA DI METTERSI ALLA GUIDA.						
1-3. Liquido di raffreddamento motore	"SUZUKI LLC: Super" (blu) (N. 2);	Solo al primo tagliando:	Sostituire a 160000 km (100000 miglia) o 96 mesi.						
		Secondo tagliando e successivi:	Sostituire ogni 80000 km (50000 miglia) o 48 mesi.						
	"SUZUKI LLC: Standard" (verde);		Sostituire ogni 40000 km (25000 miglia) o 36 mesi.						
*1-4. Impianto di scarico (tranne convertitore catalitico)			-	I	-	I	-	I	
<b>ACCENSIONE</b>									
2-1. Candele di accensione	Candele all'iridio		-	-	R	-	-	R	
<b>CARBURANTE</b>									
3-1. Cartuccia del filtro dell'aria	Strade asfaltate		Controllare ogni 20000 km (12500 miglia) o 12 mesi.						
	Strade polverose		Sostituire ogni 40000 km (25000 miglia) o 36 mesi.						
			Vedere la manutenzione consigliata per l'utilizzo gravoso del veicolo.						
*3-2. Tubazioni del carburante			-	I	-	I	-	I	
*3-3. Serbatoio carburante			-	I	-	I	-	I	
<b>SISTEMA DI CONTROLLO DELLE EMISSIONI</b>									
*4-1. Valvola PCV			-	-	-	I	-	-	
*4-2. Sistema di controllo delle emissioni evaporative del carburante			-	-	-	-	-	I	

N. 1: Per maggiori informazioni, vedere "Olio motore e filtro" in questa sezione.

N. 2: Eseguire il controllo del livello liquido di raffreddamento motore come parte delle verifiche giornaliere; vedere la sezione **FUNZIONAMENTO DEL VEICOLO**.

Se per la sostituzione si utilizza un liquido di raffreddamento diverso da "SUZUKI LLC: Super" (blu), attenersi alla manutenzione prevista per il liquido "SUZUKI LLC: Standard" (verde). (Sostituire ogni 40000 km (25000 miglia) o 36 mesi.)

## CONTROLLI E MANUTENZIONE

Intervallo: questo intervallo viene fissato sulla base del contachilometri oppure dei mesi, secondo quello che viene prima.		km (x1000)	140	160	180	200	220	240
		miglia (x1000)	87,5	100	112,5	125	137,5	150
		mesi	84	96	108	120	132	144
<b>MOTORE</b>								
*1-1. Cinghia di comando accessori motore	[Classe 1]	Controllo della tensione, *regolazione, *sostituzione	I	R	I	I	I	R
	[Classe 2]	Controllo della tensione, Regolazione cinghia, *Sostituzione	I	R	I	I	I	R
1-2. Olio motore e relativo filtro	Standard ACEA o OLIO ORIGINALE SUZUKI (N. 1)		Sostituire in seguito all'accensione della spia richiesta cambio olio o del messaggio di cambio olio nel quadro strumenti. Se la spia non si accende o il messaggio non appare, sostituire ogni 20000 km (12500 miglia) o 12 mesi. Vedere "Spia richiesta cambio olio" o "Display informazioni" nella sezione INFORMAZIONI PRIMA DI METTERSI ALLA GUIDA.					
	Standard non ACEA o OLIO ORIGINALE SUZUKI (N. 1)		Sostituire in seguito all'accensione della spia richiesta cambio olio o del messaggio di cambio olio nel quadro strumenti. Se la spia non si accende o il messaggio non appare, sostituire ogni 15000 km (9375 miglia) o 12 mesi. Vedere "Spia richiesta cambio olio" o "Display informazioni" nella sezione INFORMAZIONI PRIMA DI METTERSI ALLA GUIDA.					
1-3. Liquido di raffreddamento motore	"SUZUKI LLC: Super" (blu) (N. 2); Solo al primo tagliando:		Sostituire a 160000 km (100000 miglia) o 96 mesi.					
	Secondo tagliando e successivi:		Sostituire ogni 80000 km (50000 miglia) o 48 mesi.					
	"SUZUKI LLC: Standard" (verde)		Sostituire ogni 40000 km (25000 miglia) o 36 mesi.					
*1-4. Impianto di scarico (tranne convertitore catalitico)			-	I	-	I	-	I
<b>ACCENSIONE</b>								
2-1. Candele di accensione	Candele all'iridio		-	-	R	-	-	R
<b>CARBURANTE</b>								
3-1. Cartuccia del filtro dell'aria	Strade asfaltate		Controllare ogni 20000 km (12500 miglia) o 12 mesi.					
	Strade polverose		Sostituire ogni 40000 km (25000 miglia) o 36 mesi. Vedere la manutenzione consigliata per l'utilizzo gravoso del veicolo.					
*3-2. Tubazioni del carburante			-	I	-	I	-	I
*3-3. Serbatoio carburante			-	I	-	I	-	I
<b>SISTEMA DI CONTROLLO DELLE EMISSIONI</b>								
*4-1. Valvola PCV			-	I	-	-	-	I
*4-2. Sistema di controllo delle emissioni evaporative del carburante			-	-	-	-	-	I

N. 1: Per maggiori informazioni, vedere "Olio motore e filtro" in questa sezione.

N. 2: Eseguire il controllo del livello liquido di raffreddamento motore come parte delle verifiche giornaliere; vedere la sezione FUNZIONAMENTO DEL VEICOLO.

Se per la sostituzione si utilizza un liquido di raffreddamento diverso da "SUZUKI LLC: Super" (blu), attenersi alla manutenzione prevista per il liquido "SUZUKI LLC: Standard" (verde). (Sostituire ogni 40000 km (25000 miglia) o 36 mesi.)

Intervallo: questo intervallo viene fissato sulla base del contachilometri oppure dei mesi, secondo quello che viene prima.	km (x1000)	20	40	60	80	100	120
	miglia (x1000)	12,5	25	37,5	50	62,5	75
	mesi	12	24	36	48	60	72
<b>FRENI</b>							
*5-1. Dischi e pastiglie dei freni							
*5-2. Tubazioni rigide e flessibili dei freni		-		-		-	
*5-3. Pedale del freno							
*5-4. Liquido freni (N. 3)			R		R		R
5-5. Leva e cavo del freno di stazionamento	Controllo, *regolazione (solo i primi 20000 km)		-	-	-	-	-
<b>TELAIO E CARROZZERIA</b>							
*6-1. Pedale della frizione							
*6-2. Liquido della frizione (N. 3)			R		R		R
6-3. Pneumatici/cerchi							
*6-4. Cuscinetti ruote		-		-		-	
*6-5. Cuffie asse motore/alberi di trasmissione (4WD)		-		-		-	
*6-6. Sospensioni		-		-		-	
*6-7. Sterzo		-		-		-	
*6-8. Olio cambio manuale	"SUZUKI GEAR OIL 75W" originale Diverso da "SUZUKI GEAR OIL 75W"	Controllare ogni 40000 km (25000 miglia) o 24 mesi.					
*6-9. transaxle automatico	Controllo perdite di liquido	-	R	-	R	-	R
*6-10. Olio gruppo di rinvio (4WD)		Controllare ogni 40000 km (25000 miglia) o 24 mesi. Sostituire ogni 160000 km (100000 miglia) o 120 mesi.					
*6-11. Olio differenziale posteriore (4WD)		Controllare ogni 40000 km (25000 miglia) o 24 mesi. Sostituire ogni 160000 km (100000 miglia) o 120 mesi.					
6-12. Tutte le chiusure, cerniere e serrature		-		-		-	
*6-13. Cartuccia del filtro del climatizzatore (se in dotazione)		-		R	-		R

N. 3: Il liquido della frizione è fornito dal serbatoio liquido freni.

## AVVERTENZA

**Gli ammortizzatori sono caricati a gas ad alta pressione: non scomponeteli mai, né gettateli nel fuoco. Inoltre, evitate di depositarli in prossimità di riscaldatori o fonti di calore. Quando si smaltiscono gli ammortizzatori, il gas deve essere scaricato in condizioni di sicurezza. Per assistenza, rivolgetevi al concessionario di fiducia.**

## CONTROLLI E MANUTENZIONE

Intervallo: questo intervallo viene fissato sulla base del contachilometri oppure dei mesi, secondo quello che viene prima.	km (x1000)	140	160	180	200	220	240
	miglia (x1000)	87,5	100	112,5	125	137,5	150
	mesi	84	96	108	120	132	144
<b>FRENI</b>							
*5-1. Dischi e pastiglie dei freni							
*5-2. Tubazioni rigide e flessibili dei freni		-		-		-	
*5-3. Pedale del freno							
*5-4. Liquido freni (N. 3)			R		R		R
5-5. Leva e cavo del freno di stazionamento	Controllo, *regolazione (solo i primi 20000 km)	-	-	-	-	-	-
<b>TELAIO E CARROZZERIA</b>							
*6-1. Pedale della frizione							
*6-2. Liquido della frizione (N. 3)			R		R		R
6-3. Pneumatici/cerchi							
*6-4. Cuscinetti ruote		-		-		-	
*6-5. Cuffie asse motore/alberi di trasmissione (4WD)		-		-		-	
*6-6. Sospensioni		-		-		-	
*6-7. Sterzo		-		-		-	
*6-8. Olio cambio manuale	"SUZUKI GEAR OIL 75W" originale Diverso da "SUZUKI GEAR OIL 75W"	Controllare ogni 40000 km (25000 miglia) o 24 mesi.					
*6-9. transaxle automatico	Controllo perdite di liquido	-	R	-	R	-	R
*6-10. Olio gruppo di rinvio (4WD)		Controllare ogni 40000 km (25000 miglia) o 24 mesi. Sostituire ogni 160000 km (100000 miglia) o 120 mesi.					
*6-11. Olio differenziale posteriore (4WD)		Controllare ogni 40000 km (25000 miglia) o 24 mesi. Sostituire ogni 160000 km (100000 miglia) o 120 mesi.					
6-12. Tutte le chiusure, cerniere e serrature		-		-		-	
*6-13. Cartuccia del filtro del climatizzatore (se in dotazione)		-		R	-		R

N. 3: Il liquido della frizione è fornito dal serbatoio liquido freni.

**NOTA:**

**4WD:** trazione a quattro ruote motrici

---

## Manutenzione consigliata in condizioni di utilizzo gravoso del veicolo (eccetto per la Russia e Singapore)

---

Se il veicolo viene utilizzato principalmente in una o più delle seguenti condizioni, attenersi a questo piano di manutenzione:

- percorsi, nella maggioranza dei casi, inferiori a 6 km (4 miglia);
- percorsi, nella maggioranza dei casi, inferiori a 16 km (10 miglia) e temperatura esterna costantemente inferiore al punto di congelamento;
- funzionamento al minimo e/o a bassa velocità, nel traffico congestionato;
- funzionamento a temperature estremamente basse e/o su strade coperte di sale;
- funzionamento su strade dissestate e/o fangose;
- funzionamento su strade polverose;
- guida ripetuta ad alta velocità o alti regimi motore;
- traino di un rimorchio, se ammesso.

Attenersi al presente programma di manutenzione anche in caso di utilizzo del mezzo per i servizi di consegna, come auto della polizia, taxi o altre applicazioni commerciali.

**NOTA:**

- **Classe 1: motore K10C e motore K14C**
- **Classe 2: motore K14D**

**NOTA:**

*Per la manutenzione consigliata in condizioni di utilizzo gravoso del veicolo per i modelli destinati a Russia e Singapore, vedete "Per la Russia" e "Per Singapore" nella sezione SUPPLEMENTI.*



## CONTROLLI E MANUTENZIONE

Intervallo: questo intervallo viene fissato sulla base del contachilometri oppure dei mesi, secondo quello che viene prima.	km (x1000)							
	miglia (x1000)							
	10	20	30	40	50	60		
	miglia (x1000)							
	6,25	12,5	18,75	25	31,25	37,5		
	mesi							
	6	12	18	24	30	36		
<b>MOTORE</b>								
*1-1. Cinghia di comando accessori motore	[Classe 1]	Controllo della tensione, *regolazione, *sostituzione	I	I	I	R	I	I
	[Classe 2]	Controllo della tensione, Regolazione cinghia, *Sostituzione	I	I	I	R	I	I
1-2. Olio motore e relativo filtro (N. 1)			Sostituire ogni 7500 km (4687 miglia) o 6 mesi. Vedere "Spia richiesta cambio olio" o "Display informazioni" nella sezione INFORMAZIONI PRIMA DI METTERSI ALLA GUIDA.					
1-3. Liquido di raffreddamento motore	"SUZUKI LLC: Super" (blu) (N. 2);	Solo al primo tagliando:	Sostituire a 160000 km (100000 miglia) o 96 mesi.					
		Secondo tagliando e successivi:	Sostituire ogni 80000 km (50000 miglia) o 48 mesi.					
	"SUZUKI LLC: Standard" (verde);		Sostituire ogni 40000 km (25000 miglia) o 36 mesi.					
*1-4. Impianto di scarico (tranne convertitore catalitico)			-	-	-	I	-	-
<b>ACCENSIONE</b>								
2-1. Candele di accensione	Candele all'iridio		Sostituire ogni 30000 km (18750 miglia) o 24 mesi.					
<b>CARBURANTE</b>								
3-1. Cartuccia del filtro dell'aria* <sup>1</sup>			Controllare ogni 2500 km (1562 miglia). Sostituire ogni 30000 km (18750 miglia) o 24 mesi.					
*3-2. Tubazioni del carburante			-	-	-	I	-	-
*3-3. Serbatoio carburante			-	-	-	I	-	-
<b>SISTEMA DI CONTROLLO DELLE EMISSIONI</b>								
*4-1. Valvola PCV			Controllare ogni 80000 km (50000 miglia) o 48 mesi.					
*4-2. Sistema di controllo delle emissioni evaporative del carburante			-	-	-	-	-	-

N. 1: Per maggiori informazioni, vedere "Olio motore e filtro" in questa sezione.

N. 2: Eseguire il controllo del livello liquido di raffreddamento motore come parte delle verifiche giornaliere; vedere la sezione FUNZIONAMENTO DEL VEICOLO.

Se per la sostituzione si utilizza un liquido di raffreddamento diverso da "SUZUKI LLC: Super" (blu), attenersi alla manutenzione prevista per il liquido "SUZUKI LLC: Standard" (verde). (Sostituire ogni 40000 km (25000 miglia) o 36 mesi.)

Intervallo: questo intervallo viene fissato sulla base del contachilometri oppure dei mesi, secondo quello che viene prima.			70	80	90	100	110	120
			km (x1000)					
			miglia (x1000)	43,75	50	56,25	62,5	68,75
		mesi	42	48	54	60	66	72
<b>MOTORE</b>								
*1-1. Cinghia di comando accessori motore	[Classe 1]	Controllo della tensione, *regolazione, *sostituzione	I	R	I	I	I	R
	[Classe 2]	Controllo della tensione, Regolazione cinghia, *Sostituzione	I	R	I	I	I	R
1-2. Olio motore e relativo filtro (N. 1)			Sostituire ogni 7500 km (4687 miglia) o 6 mesi. Vedere "Spia richiesta cambio olio" o "Display informazioni" nella sezione INFORMAZIONI PRIMA DI METTERSI ALLA GUIDA.					
1-3. Liquido di raffreddamento motore	"SUZUKI LLC: Super" (blu) (N. 2);	Solo al primo tagliando:	Sostituire a 160000 km (100000 miglia) o 96 mesi.					
		Secondo tagliando e successivi:	Sostituire ogni 80000 km (50000 miglia) o 48 mesi.					
	"SUZUKI LLC: Standard" (verde);		Sostituire ogni 40000 km (25000 miglia) o 36 mesi.					
*1-4. Impianto di scarico (tranne convertitore catalitico)			-	I	-	-	-	I
<b>ACCENSIONE</b>								
2-1. Candele di accensione	Candele all'iridio		Sostituire ogni 30000 km (18750 miglia) o 24 mesi.					
<b>CARBURANTE</b>								
3-1. Cartuccia del filtro dell'aria* <sup>1</sup>			Controllare ogni 2500 km (1562 miglia). Sostituire ogni 30000 km (18750 miglia) o 24 mesi.					
*3-2. Tubazioni del carburante			-	I	-	-	-	I
*3-3. Serbatoio carburante			-	I	-	-	-	I
<b>SISTEMA DI CONTROLLO DELLE EMISSIONI</b>								
*4-1. Valvola PCV			Controllare ogni 80000 km (50000 miglia) o 48 mesi.					
*4-2. Sistema di controllo delle emissioni evaporative del carburante			-	-	-	-	-	I

N. 1: Per maggiori informazioni, vedere "Olio motore e filtro" in questa sezione.

N. 2: Eseguire il controllo del livello liquido di raffreddamento motore come parte delle verifiche giornaliere; vedere la sezione FUNZIONAMENTO DEL VEICOLO.

Se per la sostituzione si utilizza un liquido di raffreddamento diverso da "SUZUKI LLC: Super" (blu), attenersi alla manutenzione prevista per il liquido "SUZUKI LLC: Standard" (verde). (Sostituire ogni 40000 km (25000 miglia) o 36 mesi.)

## CONTROLLI E MANUTENZIONE

Intervallo: questo intervallo viene fissato sulla base del contachilometri oppure dei mesi, secondo quello che viene prima.	km (x1000)	10	20	30	40	50	60
	miglia (x1000)	6,25	12,5	18,75	25	31,25	37,5
	mesi	6	12	18	24	30	36
<b>FRENI</b>							
*5-1. Dischi e pastiglie dei freni		-	I	-	I	-	I
*5-2. Tubazioni rigide e flessibili dei freni		-	-	-	I	-	-
*5-3. Pedale del freno		-	I	-	I	-	I
*5-4. Liquido freni (N. 3)		-	I	-	R	-	I
5-5. Leva e cavo del freno di stazionamento	Controllo, *regolazione (solo i primi 20000 km)	-	I	-	-	-	-
<b>TELAIO E CARROZZERIA</b>							
*6-1. Pedale della frizione		-	I	-	I	-	I
*6-2. Liquido della frizione (N. 3)		-	I	-	R	-	I
6-3. Pneumatici/cerchi		-	I	-	I	-	I
*6-4. Cuscinetti ruote		-	I	-	I	-	I
*6-5. Cuffie asse motore		-	I	-	I	-	I
*6-6. Alberi di trasmissione (4WD)		-	I	-	I	-	I
*6-7. Sospensioni		-	-	-	I	-	-
*6-8. Sterzo		-	-	-	I	-	-
*6-9. Olio cambio manuale	"SUZUKI GEAR OIL 75W" originale	Controllare ogni 20000 km (12500 miglia) o 12 mesi. Sostituire ogni 80000 km (50000 miglia) o 48 mesi.					
	Diverso da "SUZUKI GEAR OIL 75W"	-	R	-	R	-	R
*6-10. transaxle automatico	Controllo perdite di liquido	-	-	-	I	-	-
*6-11. Olio gruppo di rinvio (4WD)		Controllare ogni 20000 km (12500 miglia) o 12 mesi. Sostituire ogni 80000 km (50000 miglia) o 48 mesi.					
*6-12. Olio differenziale posteriore (4WD)		Controllare ogni 20000 km (12500 miglia) o 12 mesi. Sostituire ogni 80000 km (50000 miglia) o 48 mesi.					
6-13. Tutte le chiusure, cerniere e serrature		-	-	-	I	-	-
*6-14. Cartuccia del filtro del climatizzatore (se in dotazione)*2		-	I	-	I	-	R

N. 3: Il liquido della frizione è fornito dal serbatoio liquido freni.

### AVVERTENZA

**Gli ammortizzatori sono caricati a gas ad alta pressione: non scomponeteli mai, né gettateli nel fuoco. Inoltre, evitate di depositarli in prossimità di riscaldatori o fonti di calore. Quando si smaltiscono gli ammortizzatori, il gas deve essere scaricato in condizioni di sicurezza. Per assistenza, rivolgetevi al concessionario di fiducia.**

Intervallo: questo intervallo viene fissato sulla base del contachilometri oppure dei mesi, secondo quello che viene prima.	km (x1000)	70	80	90	100	110	120
	miglia (x1000)	43,75	50	56,25	62,5	68,75	75
	mesi	42	48	54	60	66	72
<b>FRENI</b>							
*5-1. Dischi e pastiglie dei freni		-		-		-	
*5-2. Tubazioni rigide e flessibili dei freni		-		-	-	-	
*5-3. Pedale del freno		-		-		-	
*5-4. Liquido freni (N. 3)		-	R	-		-	R
5-5. Leva e cavo del freno di stazionamento	Controllo, *regolazione (solo i primi 20000 km)	-	-	-	-	-	-
<b>TELAIO E CARROZZERIA</b>							
*6-1. Pedale della frizione		-		-		-	
*6-2. Liquido della frizione (N. 3)		-	R	-		-	R
6-3. Pneumatici/cerchi		-		-		-	
*6-4. Cuscinetti ruote		-		-		-	
*6-5. Cuffie asse motore		-		-		-	
*6-6. Alberi di trasmissione (4WD)		-		-		-	
*6-7. Sospensioni		-		-	-	-	
*6-8. Sterzo		-		-	-	-	
*6-9. Olio cambio manuale	"SUZUKI GEAR OIL 75W" originale	Controllare ogni 20000 km (12500 miglia) o 12 mesi. Sostituire ogni 80000 km (50000 miglia) o 48 mesi.					
	Diverso da "SUZUKI GEAR OIL 75W"	-	R	-	R	-	R
*6-10. transaxle automatico	Controllo perdite di liquido	-		-	-	-	
*6-11. Olio gruppo di rinvio (4WD)		Controllare ogni 20000 km (12500 miglia) o 12 mesi. Sostituire ogni 80000 km (50000 miglia) o 48 mesi.					
*6-12. Olio differenziale posteriore (4WD)		Controllare ogni 20000 km (12500 miglia) o 12 mesi. Sostituire ogni 80000 km (50000 miglia) o 48 mesi.					
6-13. Tutte le chiusure, cerniere e serrature		-		-	-	-	
*6-14. Cartuccia del filtro del climatizzatore (se in dotazione)*2		-		-		-	R

N. 3: Il liquido della frizione è fornito dal serbatoio liquido freni.

**NOTA:**

*4WD: trazione a quattro ruote motrici*

**NOTA:**

*La tabella seguente riporta i tagliandi validi previsti fino a 120000 km (75000 miglia).*

*Oltre i 120000 km (75000 miglia), ripetete gli stessi interventi ai medesimi intervalli indicati in tabella.*

*\*1 Ispezionate con maggior frequenza in caso di guida in ambienti polverosi.*

*\*2 Pulite con maggior frequenza se si osserva una riduzione del flusso d'aria dal condizionatore.*

## Cinghia di trasmissione

### ⚠ AVVERTENZA

Tenete mani, capelli, indumenti, attrezzi e oggetti di altro genere distanti dalla ventola e dalle cinghie di trasmissione quando il motore è in moto.

Verificare il corretto tensionamento della cinghia di trasmissione. L'eccessivo allentamento può causare insufficiente carica della batteria, surriscaldamento del motore, azione inefficace del servosterzo e del climatizzatore, nonché usura eccessiva della cinghia stessa. Premendo la cinghia con il pollice nel punto a metà fra le pulegge, deve flettere come indicato di seguito.

Inoltre, ispezionare la cinghia per escludere la presenza di danni.

Qualora sia necessario sostituire o regolare la cinghia, rivolgersi al concessionario SUZUKI.

### (Per modello con motore M16A)

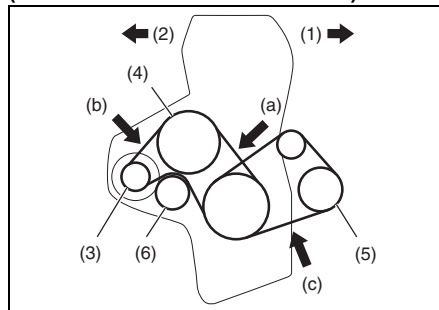

61MS2A003

- (1) Anteriore
- (2) Posteriore
- (3) Alternatore
- (4) Pompa dell'acqua
- (5) Compressore climatizzatore
- (6) Galoppino

### Flessione della cinghia di trasmissione (pressione pari a 100 N (10 kg, 22 lbs))

- (a) Nuova: 5,7–6,4 mm (0,22–0,25 in)  
Regolazione: 6,5–7,9 mm (0,26–0,31 in)
- (b) Nuova: 4,2–4,8 mm (0,16–0,18 in)  
Regolazione: 4,8–6,2 mm (0,19–0,24 in)
- (c) Nuova: 6,0–7,0 mm (0,26–0,31 in)  
Regolazione: 7–8 mm (0,28–0,31 in)

### (Per modello con motore K10C)

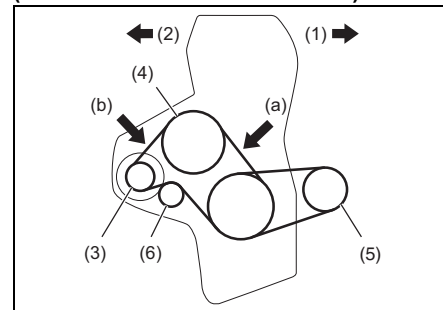

68PM00701

- (1) Anteriore
- (2) Posteriore
- (3) Alternatore
- (4) Pompa dell'acqua
- (5) Compressore climatizzatore
- (6) Galoppino

### Flessione della cinghia di trasmissione (pressione pari a 100 N (10 kg, 22 lbs))

- (a) Nuova: 4,8–5,9 mm (0,19–0,23 in)  
Regolazione: 6,2–7,1 mm (0,24–0,28 in)

- (b) Nuova:  
3,2–4,1 mm (0,13–0,16 in)  
Regolazione:  
4,4–5,0 mm (0,17–0,20 in)

(Per modello con motore K14C)

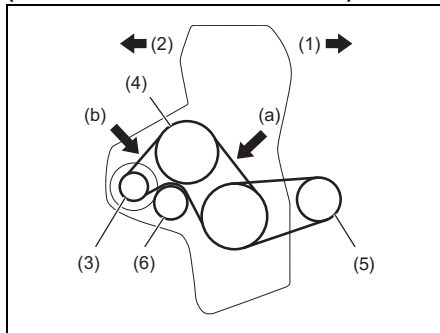

54P020701

- (1) Anteriore (2) Posteriore  
(3) Alternatore (4) Pompa dell'acqua  
(5) Compressore climatizzatore  
(6) Galoppino

**Flessione della cinghia di trasmissione  
(pressione pari a 100 N (10 kg, 22 lbs))**

- (a) Nuova:  
5,4–6,8 mm (0,21–0,27 in)  
Regolazione:  
7,1–8,0 mm (0,28–0,31 in)

- (b) Nuova:  
3,7–4,7 mm (0,15–0,19 in)  
Regolazione:  
4,9–5,6 mm (0,19–0,22 in)

**Per modello con motore K14D**

Poiché tale operazione richiede procedure, materiali e attrezzi specifici, fare effettuare questo intervento da un concessionario autorizzato SUZUKI.

## olio motore e filtro

### olio raccomandato

#### Modelli con motore M16A

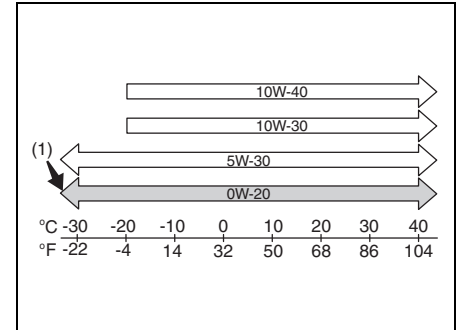

68LM20702

- (1) Preferito

Controllare che l'olio motore utilizzato rientri nelle classi di qualità indicate di seguito:

- ACEA A1/B1, A3/B3, A3/B4, A5/B5
- API SL, SM, SN
- ILSAC GF-3, GF-4, GF-5

Selezionare la viscosità appropriata come indicato nella tabella.

SAE 0W-20 (1) è la scelta migliore per garantire una buona economia di carburante ed efficienza di avviamento del motore nella stagione fredda.

### NOTA:

- La tempistica di sostituzione varia in base al tipo di olio motore prescelto. Per il programma di manutenzione corrispondente, fate riferimento a "Piano di manutenzione" in questa sezione.
- SUZUKI consiglia caldamente l'olio motore a marchio ECSTAR. ECSTAR è stato appositamente formulato per il vostro prodotto SUZUKI e contribuisce al raggiungimento delle prestazioni desiderate e a un'esperienza di guida ottimale.

### Modelli con motore K10C e K14C

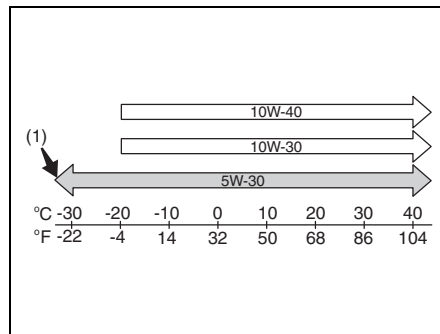

54P120705

#### (1) Preferito

Controllare che l'olio motore utilizzato rientri nelle classi di qualità indicate di seguito:

- ACEA A1/B1, A3/B3, A3/B4, A5/B5
- API SL, SM, SN
- ILSAC GF-3, GF-4, GF-5

Selezionare la viscosità appropriata come indicato nella tabella.

SAE 5W-30 (1) è la scelta migliore per garantire una buona economia di carburante ed efficienza di avviamento del motore nella stagione fredda.

### NOTA:

- La tempistica di sostituzione varia in base al tipo di olio motore prescelto. Per il programma di manutenzione corrispondente, fate riferimento a "Piano di manutenzione" in questa sezione.

- SUZUKI consiglia caldamente l'olio motore a marchio ECSTAR. ECSTAR è stato appositamente formulato per il vostro prodotto SUZUKI e contribuisce al raggiungimento delle prestazioni desiderate e a un'esperienza di guida ottimale.

### Modello con motore K14D

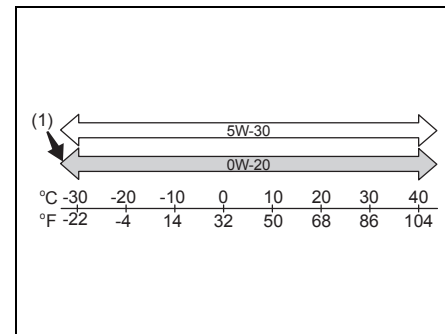

83RM70010

#### (1) Preferito

Controllare che l'olio motore utilizzato rientri nelle classi di qualità indicate di seguito:

- ACEA A1/B1, A3/B3, A3/B4, A5/B5
- API SL, SM, SN
- ILSAC GF-3, GF-4, GF-5

Selezionare la viscosità appropriata come indicato nella tabella.

SAE 0W-20 (1) è la scelta migliore per garantire una buona economia di carburante ed efficienza di avviamento del motore nella stagione fredda.

### NOTA:

- La tempistica di sostituzione varia in base al tipo di olio motore prescelto. Per il programma di manutenzione corrispondente, fate riferimento a "Piano di manutenzione" in questa sezione.
- SUZUKI consiglia caldamente l'olio motore a marchio ECSTAR. ECSTAR è stato appositamente formulato per il vostro prodotto SUZUKI e contribuisce al raggiungimento delle prestazioni desiderate e a un'esperienza di guida ottimale.

### Controllo del livello dell'olio

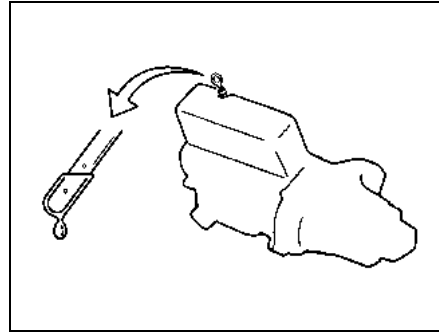

80G064

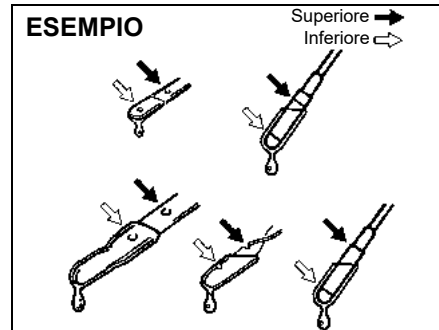

52D084

È importante mantenere l'olio motore a un livello adatto alla lubrificazione corretta del motore del veicolo. Il controllo del livello olio deve essere eseguito con il veicolo in piano. Infatti, se si trova su un terreno in pendenza, l'indicazione può risultare errata. Il livello deve essere controllato prima di avviare il motore o almeno 5 minuti dopo averlo arrestato. L'impugnatura dell'astina dell'olio motore è colorata di giallo per poter essere identificata rapidamente.

Estrarre l'astina, ripulirla dall'olio con un panno pulito, quindi inserirla a fondo nel motore ed estrarla nuovamente. Il livello dell'olio sull'astina deve essere compreso fra i riferimenti superiore e inferiore riportati sulla medesima. Se l'indicazione è prossima al limite inferiore, aggiungere olio in modo da portare il livello al limite superiore.

### AVVISO

**Il mancato controllo periodico del livello dell'olio può provocare gravi danni al motore, causa la mancanza d'olio.**



## CONTROLLI E MANUTENZIONE

(Per modelli con motore K10C, K14C e K14D)

- 1) Quando la spia GPF si accende, mantenere il veicolo in marcia ad una velocità di almeno 50 km/h (31 mph) per oltre 25 minuti affinché la rigenerazione del filtro GPF possa avvenire correttamente. Per i dettagli, vedere "Filtro antiparticolato benzina (GPF)" nella sezione FUNZIONAMENTO DEL VEICOLO.
- 2) Quando la spia di richiesta cambio olio lampeggia, sostituire olio e filtro olio del motore, quindi azzerare il sistema di controllo della durata dell'olio. Per l'azzeramento del sistema di controllo della durata dell'olio, rivolgersi al concessionario SUZUKI.
- 3) Quando l'olio motore supera il livello MAX sull'astina, rivolgersi al concessionario SUZUKI di fiducia.

### Rabbocco

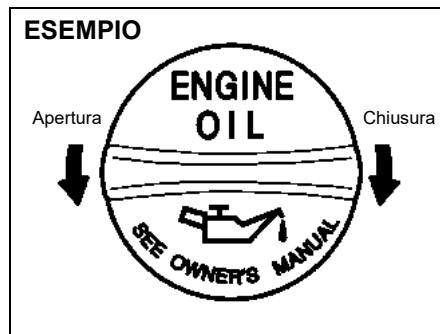

81A147

Togliere il tappo di riempimento olio, quindi versare lentamente l'olio nel foro di riempimento in modo da riportare il livello al limite superiore presente sull'astina. Prestare attenzione a non versare olio in quantità eccessiva. Tale condizione risulta, infatti, altrettanto dannosa quanto la mancanza d'olio. Dopo il rabbocco, avviare il motore e farlo girare al minimo per circa un minuto. Arrestare il motore e attendere circa 5 minuti, quindi controllare nuovamente il livello.

### Sostituzione olio motore e filtro

Scaricare l'olio mentre il motore è ancora caldo.

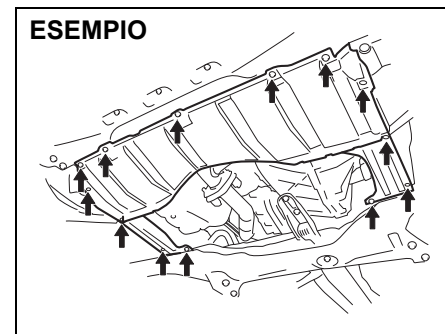

61MM0B061

- 1) Rimuovere i bulloni e le viti, quindi staccare il coperchio sotto al motore.

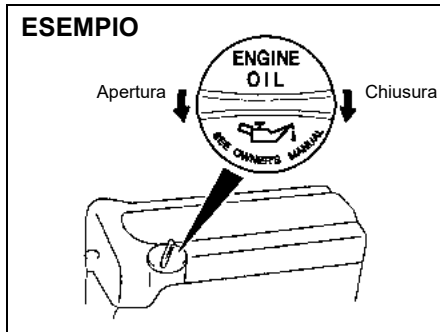

56KN054

- 2) Togliere il tappo di riempimento olio.
- 3) Collocare un apposito contenitore sotto il tappo di scarico.
- 4) Rimuovere il tappo di scarico usando un'apposita chiave, quindi scaricare l'olio motore.

**⚠ ATTENZIONE**

L'olio motore può avere una temperatura così elevata da causare ustioni alle dita quando viene allentato il tappo di scarico. Attendete fino a che il tappo di scarico si è raffreddato abbastanza da poterlo toccare a mani nude.

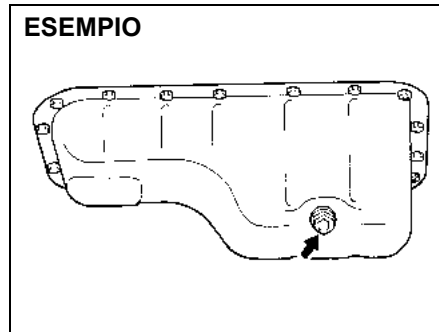

60G306

**Coppia di serraggio del tappo di scarico**  
**35 Nm (3,6 kgm; 25,8 lb-ft)**

**⚠ AVVERTENZA**

L'olio motore, sia nuovo che esausto, è una sostanza nociva e pericolosa; pertanto deve essere conservato fuori dalla portata di bambini e animali, onde evitarne l'ingestione accidentale. Conservate l'olio e i filtri dell'olio nuovi e usati lontano dalla portata dei bambini e degli animali.

Il contatto prolungato e ripetuto con l'olio motore esausto può provocare tumori della pelle.

Un breve contatto con l'olio usato può provocare irritazioni cutanee.

(continua)

**⚠ AVVERTENZA**

(continua)

Al fine di ridurre al minimo l'esposizione agli oli esausti, indossate indumenti a maniche lunghe e guanti impermeabili all'umidità (ad es. guanti per il lavaggio delle stoviglie) durante il cambio dell'olio. In caso di contatto dell'olio con la pelle, sciacquate abbondantemente con acqua e sapone.

Portate in lavanderia gli indumenti e gli stracci bagnati d'olio.

L'olio e i filtri usati devono essere riciclati o smaltiti secondo le procedure vigenti.

- 5) Rimontare il tappo di scarico utilizzando una guarnizione nuova. Serrare il tappo alla coppia prescritta utilizzando una chiave.

### NOTA:

(Per modelli con spia richiesta cambio olio)

- Ogni volta che viene cambiato l'olio motore, occorre azzerare il sistema di controllo della durata dell'olio affinché possa monitorare correttamente il successivo cambio, indipendentemente dall'accensione o meno della spia di richiesta. Per azzerare la spia richiesta cambio olio, rivolgetevi al concessionario SUZUKI. Se preferite effettuare l'operazione da soli, leggete quanto riportato in "Modalità di impostazione" in "Display informazioni" nella sezione INFORMAZIONI PRIMA DI METTERSI ALLA GUIDA.
- Per maggiori informazioni sulla spia di richiesta cambio dell'olio, vedete "Spia richiesta cambio olio" nella sezione INFORMAZIONI PRIMA DI METTERSI ALLA GUIDA.

### Sostituzione del filtro dell'olio

- 1) Ruotare il filtro dell'olio in senso antiorario, utilizzando una chiave apposita, quindi estrarre il filtro.
- 2) Pulire, mediante un panno pulito, la superficie di contatto del motore nel punto in cui verrà montato il filtro nuovo.
- 3) Applicare un velo di olio motore sulla guarnizione di gomma del filtro nuovo.
- 4) Avvitare a mano il nuovo filtro fino a quando la guarnizione viene a contatto con la superficie di montaggio.

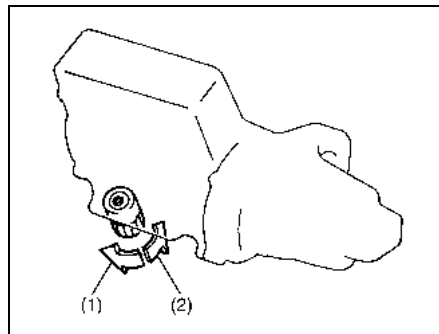

- (1) Allentare
- (2) Serrare

### Serraggio

(vista dalla parte superiore del filtro)

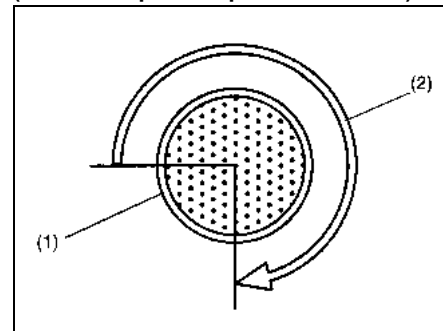

- (1) Filtro dell'olio
- (2) 3/4 di giro

### AVVISO

Onde garantire il corretto serraggio del filtro olio, è importante identificare con precisione la posizione nella quale la guarnizione del filtro viene per prima a contatto con la superficie di montaggio.

- 5) Con l'ausilio di una chiave adeguata, serrare il filtro al numero di giri specificato a partire dal punto di contatto con la superficie di montaggio (o al valore di coppia prescritto).

**Coppia di serraggio filtro olio**  
**3/4 di giro o**  
**14 Nm (1,4 kgm, 10,3 lb-ft)**

**AVVISO**

**Onde evitare perdite d'olio, verificate che il filtro sia stretto e non serratelo eccessivamente.**

**Rabbocco olio e controllo perdite**

- 1) Versare l'olio attraverso il foro di riempimento, quindi rimettere il tappo. Per quanto riguarda la quantità approssimativa dell'olio, fare riferimento al paragrafo "Rifornimenti" della sezione DATI TECNICI.
- 2) Avviare il motore, controllando con attenzione l'eventuale presenza di perdite in corrispondenza del filtro e del tappo di scarico. Far girare il motore a regimi diversi per almeno 5 minuti.
- 3) Fermare il motore ed aspettare circa 5 minuti. Controllare nuovamente il livello dell'olio ed aggiungerne se necessario. Controllare nuovamente che non vi siano perdite.

**AVVISO**

- Per il cambio del filtro dell'olio, si consiglia di utilizzare un componente originale SUZUKI. Qualora venga acquistato un filtro diverso, verificate che sia di qualità equivalente e attenetevi alle istruzioni del costruttore.
- Le perdite d'olio nelle zone circostanti il filtro o il tappo di scarico indicano un montaggio errato o la presenza di una guarnizione danneggiata. Qualora vengano individuate perdite o non siate sicuri di aver serrato correttamente il filtro, rivolgetevi al concessionario SUZUKI.

### Liquido di raffreddamento motore

#### Scelta del liquido di raffreddamento

##### AVVISO

Liquido di raffreddamento "SUZUKI LLC: Super" (blu);  
Il liquido di raffreddamento "SUZUKI LLC: Super" (blu) è già diluito nella percentuale richiesta. Non diluitelo ulteriormente con acqua distillata. In caso contrario, potrebbe congelare e/o surriscaldarsi.

Al fine di garantire prestazioni ottimali e lunga durata del motore, si consiglia di utilizzare il liquido di raffreddamento originale SUZUKI o un suo equivalente.

##### NOTA:

*Se per la sostituzione utilizzate un liquido di raffreddamento diverso da "SUZUKI LLC: Super" (blu), attenetevi alla manutenzione prevista per il liquido "SUZUKI LLC: Standard" (verde). Per maggiori informazioni sul programma di manutenzione, fate riferimento a "Piano di manutenzione programmata" in questa sezione.*

Questo tipo di liquido di raffreddamento è l'ideale per l'impianto di raffreddamento del vostro veicolo in quanto:

- contribuisce a mantenere un'adeguata temperatura del motore;
- assicura un'adeguata protezione dal congelamento e dall'ebollizione;
- garantisce un'ottima protezione dalla corrosione e dalla ruggine.

Il mancato utilizzo di un adeguato liquido di raffreddamento può danneggiare l'impianto di raffreddamento del veicolo. Il concessionario autorizzato SUZUKI di fiducia potrà consigliare il liquido più idoneo.

##### AVVISO

**Per non danneggiare l'impianto di raffreddamento:**

- usate sempre un liquido di raffreddamento di alta qualità a base di glicole etilenico non silicato, diluito con acqua distillata alla giusta concentrazione;
- verificate che la diluizione sia 50% di refrigerante e acqua distillata, in nessun caso superiore a 70%. Concentrazioni superiori a tale valore (70%) causano problemi di surriscaldamento;
- non usate liquido di raffreddamento puro né sola acqua [fatta eccezione per "SUZUKI LLC: Super" (blu)].
- non aggiungete altri additivi o fluidi protettivi. Potrebbero non essere compatibili con l'impianto di raffreddamento;
- non mescolate tipi diversi di liquidi di raffreddamento base. Diversamente si rischia l'usura precoce delle guarnizioni e/o grave surriscaldamento e danni al motore/transaxle automatico.

### Controllo del livello del liquido di raffreddamento

Controllare il livello del liquido di raffreddamento nel serbatoio e non nel radiatore. Il livello del liquido di raffreddamento a motore freddo deve essere compreso fra i riferimenti "FULL" e "LOW".

### Rabbocco del liquido di raffreddamento

#### AVVERTENZA

L'eventuale ingestione del liquido di raffreddamento motore può causare lesioni gravi anche mortali. L'inalazione di nebbie o vapori di liquido di raffreddamento motore o il contatto con gli occhi può causare gravi lesioni.

- Non ingerite liquido antigelo o di raffreddamento. In caso di ingestione, non inducete il vomito. Contattate immediatamente un centro antiveleni o un medico.
- Non inalate nebbie o vapori caldi di liquido di raffreddamento motore. In caso di inalazione, uscite all'aria aperta.
- In caso di contatto del liquido di raffreddamento con gli occhi, sciacquate abbondantemente con acqua e rivolgetevi a un medico.
- Lavatevi abbondantemente dopo aver maneggiato il liquido di raffreddamento motore.
- Per questo motivo, tenete il liquido di raffreddamento motore fuori dalla portata di bambini e animali.

#### AVVISO

Liquido di raffreddamento "SUZUKI LLC: Super" (blu);  
Il liquido di raffreddamento "SUZUKI LLC: Super" (blu) è già diluito nella percentuale richiesta. Non diluitelo ulteriormente con acqua distillata. In caso contrario, il liquido di raffreddamento potrebbe congelare e/o surriscaldarsi.

#### AVVISO

Liquido di raffreddamento "SUZUKI LLC: Standard" (verde);

- La miscela che utilizzate deve contenere antigelo al 50%.
- Qualora si preveda che la temperatura ambiente minima nei luoghi di utilizzo del veicolo scenda al di sotto di  $-35\text{ }^{\circ}\text{C}$  ( $-31\text{ }^{\circ}\text{F}$ ), la concentrazione di antigelo deve essere maggiore (fino al 60%); attenetevi alle istruzioni riportate sulla confezione del prodotto.

### Modelli con motore M16A

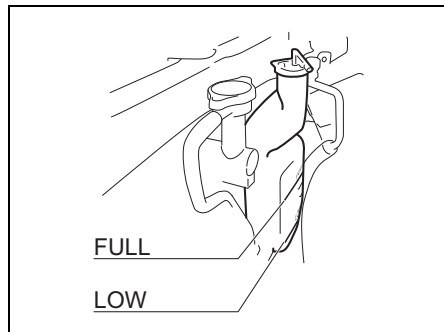

### Modelli con motore K10C e K14C

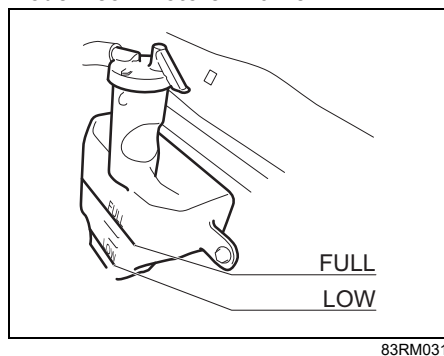

Se il livello del liquido di raffreddamento si trova al di sotto della scritta "LOW", occorre rabboccarlo. Togliere, quindi, il tappo del serbatoio e aggiungere il liquido di raffreddamento fino al segno "FULL". Non riempire mai il serbatoio oltre il segno "FULL".

### AVVISO

Rimettendo il tappo sul serbatoio, allineate la freccia sul tappo a quella sul serbatoio. Il mancato rispetto di tale procedura può causare perdite di refrigerante.

### Modelli con motore K14D

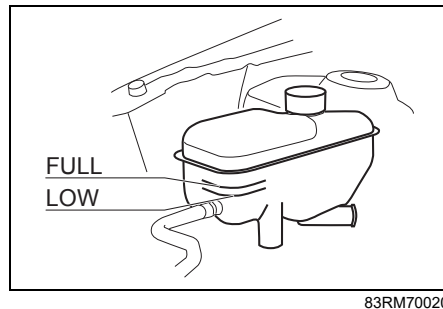

### ⚠ AVVERTENZA

La rimozione del tappo della vaschetta di espansione (o del tappo del serbatoio di espansione) con l'acqua ad alta temperatura è estremamente pericolosa poiché il liquido bollente e il vapore possono fuoriuscire con violenza. Attendete che la temperatura del liquido di raffreddamento diminuisca prima di togliere il tappo.

Se il livello del liquido di raffreddamento si trova al di sotto della scritta "LOW", occorre rabboccarlo. Una volta raffreddato il motore, togliere il tappo ruotandolo in senso antiorario lentamente per eliminare la pressione. Aggiungere liquido di raffreddamento fino al raggiungimento della scritta "FULL". Attenzione a non superarla.

## Sostituzione del liquido di raffreddamento

Poiché sono necessarie delle procedure speciali, consigliamo di far sostituire il liquido di raffreddamento dal concessionario SUZUKI di fiducia.

## Filtro dell'aria

Un filtro dell'aria intasato di polvere provoca una maggiore resistenza all'aspirazione, determinando quindi una minore resa del motore e un aumento del consumo di carburante.

**(Per modello con motore M16A)**

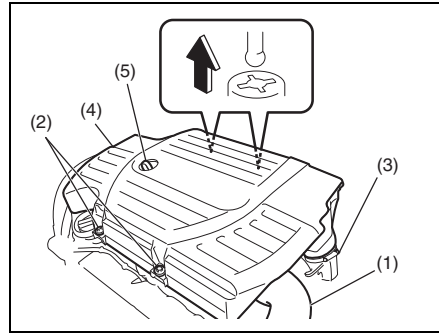

61MM0B063

- 1) Rimuovere il tubo flessibile di ingresso (1) del filtro aria.
- 2) Togliere i bulloni (2), allentare il bullone (3), quindi estrarre la scatola (4) del filtro dell'aria dall'alto.

### AVVISO

**Prestate attenzione ad evitare che il filtro interferisca con l'astina di livello olio motore (5) e la danneggi.**

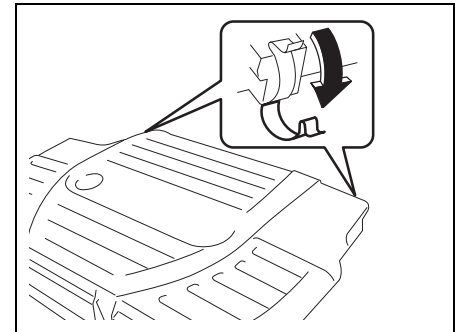

61MM0B064

- 3) Sbloccare i morsetti laterali e rimuovere la cartuccia dalla sede del filtro aria. Qualora risulti sporca, sostituirla con una nuova.
- 4) Bloccare i morsetti laterali o serrare saldamente i bulloni.



## CONTROLLI E MANUTENZIONE

(Per modello con motore K10C)

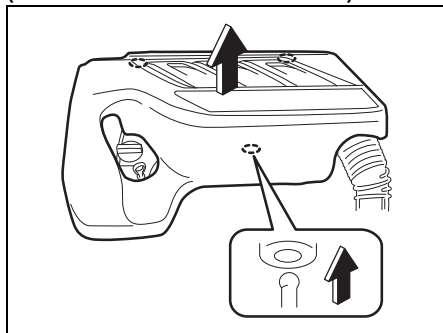

1) Sollevare il coperchio motore dall'alto.

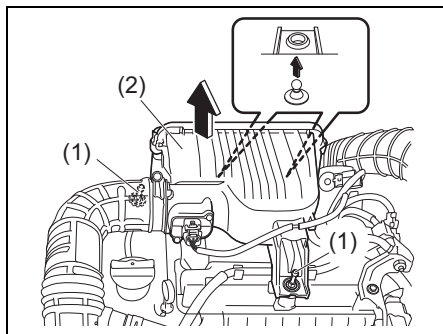

2) Togliere i bulloni (1) quindi estrarre la scatola (2) del filtro dell'aria dall'alto.

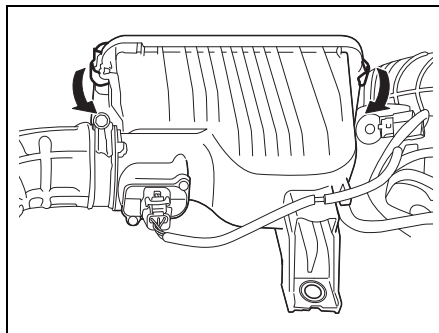

68PM00705

- 3) Sbloccare i morsetti laterali e rimuovere la cartuccia dalla scatola del filtro aria. Qualora risulti sporca, sostituirla con una nuova.
- 4) Bloccare saldamente i morsetti laterali.
- 5) Riposizionare il coperchio motore.

(Per modello con motore K14C)

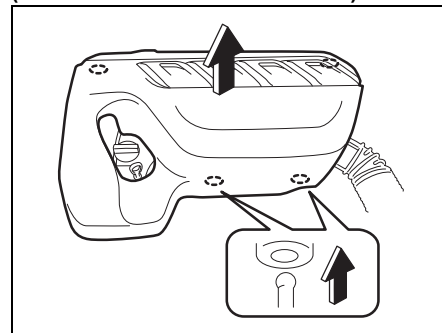

1) Sollevare il coperchio motore dall'alto.

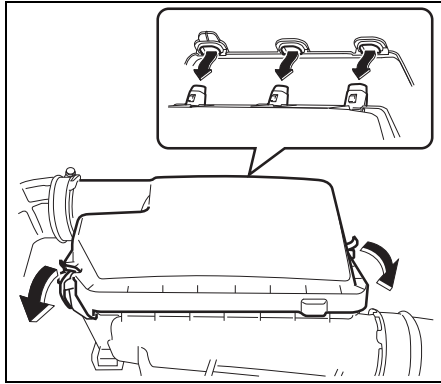

54P020702

- 2) Sbloccare i morsetti laterali e rimuovere la cartuccia dalla scatola del filtro aria. Qualora risulti sporca, sostituirla con una nuova.
- 3) Bloccare saldamente i morsetti laterali.
- 4) Riposizionare il coperchio motore.

**(Per modello con motore K14D)**

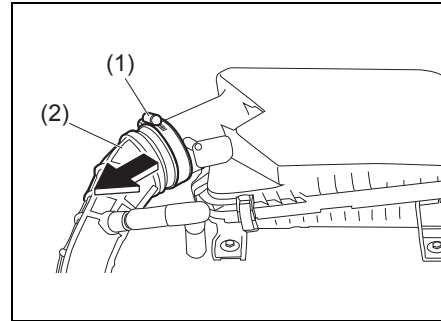

83RM70030

- 1) Allentare il bullone (1) e tirare il condotto (2).

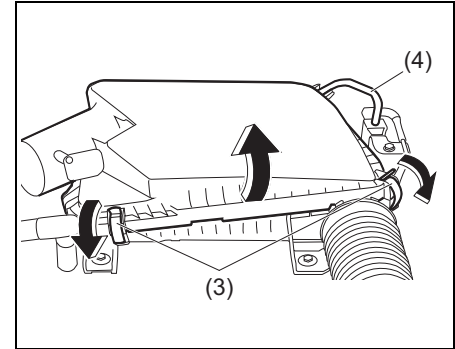

83RM70040

- 2) Sbloccare i morsetti laterali (3) e rimuovere la cartuccia dalla scatola del filtro aria. Qualora risulti sporca, sostituirla con una nuova. Fare attenzione a non scollegare il tubo flessibile (4).
- 3) Rimontare la scatola filtro dell'aria e bloccare saldamente i morsetti laterali.
- 4) Inserire il condotto (2). Serrare saldamente il bullone (1).

### Candele di accensione

#### Sostituzione e controllo delle candele di accensione

(Per modelli con motore K10C e K14D)

Tale operazione richiede procedure, materiali e attrezzi specifici, pertanto, rivolgersi al concessionario autorizzato SUZUKI di fiducia.

(Per modelli con motore M16A e K14C)

Per raggiungere le candele:

- 1) sollevare la scatola del filtro dell'aria.
  - Per motori M16A, vedere "Filtro aria" in questa sezione.

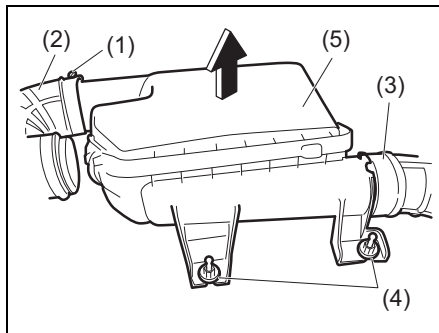

83RM033

- Per motori K14C, sollevare il coperchio motore dall'alto, allentare il bullone (1), estrarre il tubo flessibile di scarico del filtro aria (2), sfilare il tubo di ingresso (3), togliere i bulloni (4) e sollevare la scatola (5) del filtro.

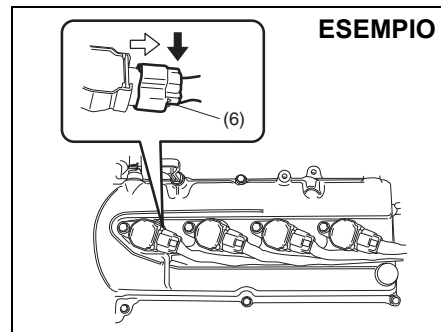

83RM017

- 2) scollegare eventualmente il raccordo (6) spingendo contemporaneamente la leva di sblocco;
- 3) togliere i bulloni;
- 4) estrarre le bobine di accensione senza inclinarle.

**NOTA:**

*All'atto del montaggio, verificate che i cavi, i raccordi, la guarnizione del complessivo filtro aria e le rondelle vengano rimontati correttamente.*

**ESEMPIO**

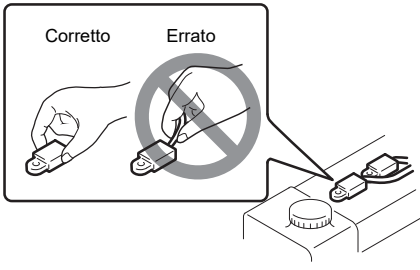

78K179

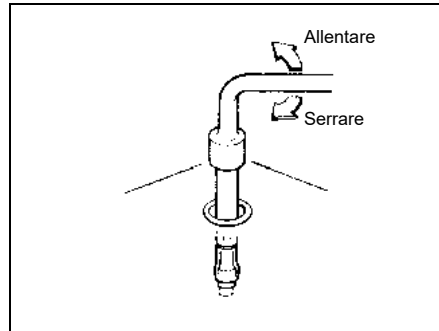

60G160

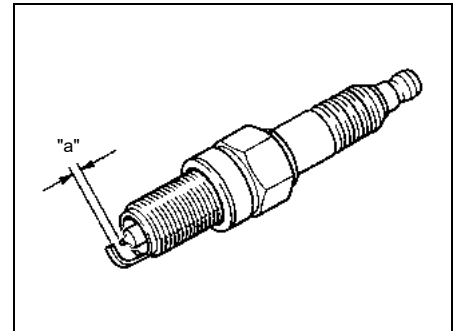

54G106

**AVVISO**

- Durante l'estrazione delle bobine di accensione, non tirate il cavo. Diversamente, il cavo potrebbe subire danni.
- Durante gli interventi di assistenza sulle candele di iridio/platino (candele a elettrodo centrale sottile), evitate di toccare l'elettrodo centrale in quanto facilmente danneggiabile.

**AVVISO**

- Quando installate le candele, avvitatele con le dita onde evitare di spanare le filettature. Serratele con la chiave dinamometrica alla coppia di 25 Nm (2,5 kgm; 18,4 lb-ft) sui modelli con motore M16A oppure alla coppia di 18 Nm (1,8 kgm; 13,5 lb-ft) sui modelli con motore K14C. Evitate che sostanze contaminanti penetrino nel motore attraverso i fori delle candele quando queste sono rimosse.
- Non utilizzate mai candele il cui filetto è di dimensioni non corrette.

**Distanza fra gli elettrodi "a"**

**Modelli con motore M16A:**  
K16HPR-U11  
1,0–1,1 mm (0,039–0,043 in)

**Modelli con motore K14C:**  
ILZKR7D8  
0,7–0,8 mm (0,027–0,031 in)

**AVVISO**

Quando sostituite le candele, utilizzate sempre la marca e il tipo specificato per il vostro veicolo. Per quanto riguarda i tipi specifici di candele, fate riferimento nella sezione DATI TECNICI alla fine del presente libretto. Se desiderate usare una marca diversa da quella specificata, contattate il concessionario SUZUKI di fiducia.

## Olio del cambio

### Olio cambio manuale/Olio gruppo di rinvio (4WD)/Olio differenziale posteriore (4WD)

Dovendo rabboccare l'olio, utilizzare un olio di tipo e viscosità adeguati, come indicato nel grafico seguente.

Si consiglia di utilizzare i seguenti tipi di olio:  
"SUZUKI GEAR OIL 75W" per transaxle manuale

#### Olio cambio manuale

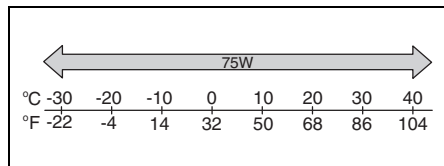

54P120706

Si consiglia di utilizzare i seguenti tipi di olio:

"SUZUKI GEAR OIL 75W-85" come olio per il gruppo di rinvio e olio per il differenziale posteriore (4WD).

#### Olio gruppo di rinvio (4WD) Olio differenziale posteriore (4WD)

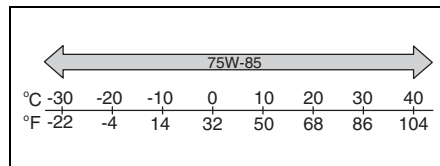

71LMT0701

## Controllo livello dell'olio del cambio

### Transaxle manuale a 5 velocità

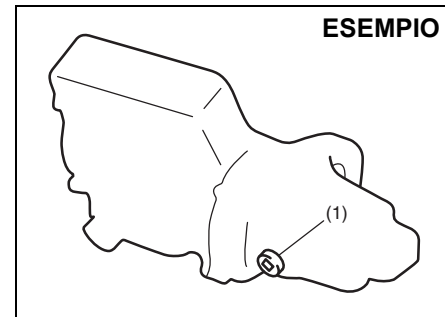

52LM021

(1) Tappo di livello e riempimento dell'olio

### Transaxle manuale a 6 velocità

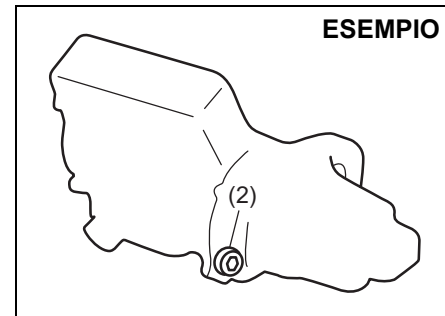

54P120701

(2) Tappo di livello e riempimento dell'olio

**Gruppo di rinvio (4WD)**

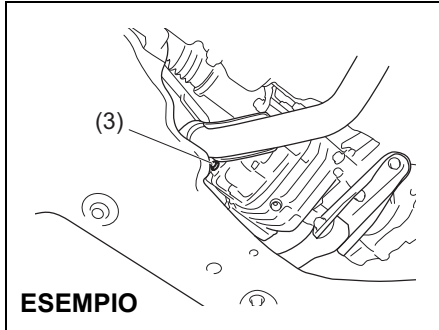

83RM70050

(3) Tappo di livello e riempimento dell'olio

**Differenziale posteriore (4WD)**

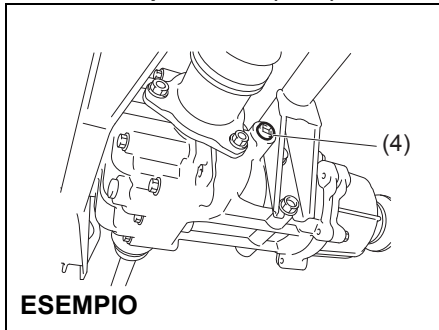

83RM70060

(4) Tappo di livello e riempimento dell'olio

**Il livello dell'olio può essere controllato osservando la procedura seguente:**

- 1) Parcheggiare il veicolo in piano e con il freno a mano tirato. Fermare poi il motore.
- 2) Rimuovere il tappo di livello e riempimento dell'olio.

Veicoli con transaxle manuale:

- 3) Se l'olio per ingranaggi trafila dal foro del tappo, è a livello. Rimontare il tappo. Se l'olio per ingranaggi non trafila dal foro, rabboccarlo attraverso l'apposito foro di riempimento quanto basta per vederlo fuoriuscire in piccole quantità.

Veicoli con gruppo di rinvio e differenziale posteriore:

- 3) Tastare l'interno del foro con le dita. Il livello dell'olio è corretto se raggiunge il fondo del foro del tappo. In tal caso, rimontare il tappo.
- 4) In caso di livello insufficiente, aggiungere olio per ingranaggi attraverso il foro del tappo di riempimento e livello olio fino a quando il livello dell'olio non raggiunge il fondo del foro di riempimento, quindi rimettere il tappo.

**Coppia di serraggio tappo di riempimento e livello olio**

**Transaxle manuale (1):  
21 Nm (2,1 kgm; 15,5 lb-ft)**

**Transaxle manuale (2):  
27 Nm (2,7 kgm; 19,5 lb-ft)**

**Rinvio (3)/differenziale posteriore (4):  
23 Nm (2,3 kgm; 17,0 lb-ft)**

**▲ ATTENZIONE**

Dopo la guida, l'olio può avere una temperatura così elevata da provocare ustioni. Prima di effettuare il controllo dell'olio, attendete fino a quando il tappo di riempimento e livello olio si è raffreddato a sufficienza da poterlo toccare con le mani.

**AVVISO**

Serrando il tappo, applicate il sigillante indicato di seguito o un prodotto equivalente sulle filettature, onde evitare perdite d'olio.

**SUZUKI Bond No. "1217G"**

### Sostituzione dell'olio del cambio

Tale operazione richiede procedure, materiali e attrezzi specifici, pertanto, rivolgersi al concessionario autorizzato SUZUKI di fiducia.

### Frizione

#### Pedale della frizione

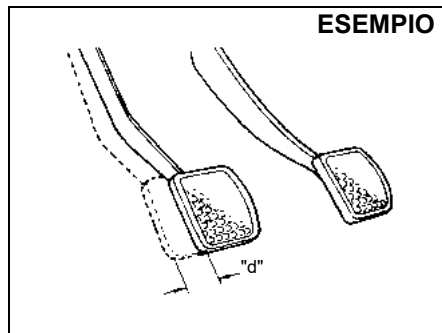

54G274

#### Gioco "d" del pedale frizione: MAX 10 mm (0,39 in)

Controllare il gioco del pedale della frizione spostando il pedale con la mano e misurando la corsa che compie fino a sentire una leggera resistenza. Il gioco del pedale della frizione deve essere compreso fra i valori indicati. Se è maggiore o minore rispetto a quanto indicato oppure se si avverte resistenza da parte della frizione con pedale premuto a fondo, far controllare la frizione da un concessionario autorizzato SUZUKI.

### Liquido della frizione

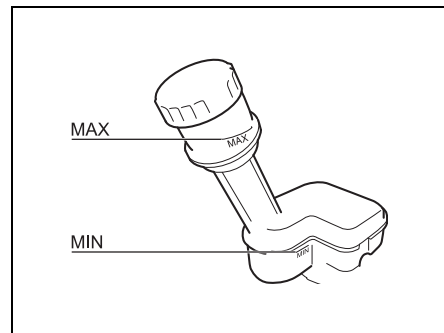

61MM0B067

Controllare il livello del liquido frizione mediante ispezione visiva del serbatoio nel vano motore.

Verificare che il livello del liquido sia compreso fra i riferimenti "MAX" e "MIN". Verificare di tanto in tanto il funzionamento regolare del pedale della frizione.

Il liquido della frizione utilizza quello dei freni ed è fornito dal serbatoio liquido freni. Per maggiori dettagli sul liquido frizione, vedere "Freni" in questa sezione.

**AVVISO**

Il liquido della frizione è fornito dal serbatoio liquido freni. Se il livello del liquido frizione aumenta o è prossimo al riferimento "MIN", è possibile che vi siano perdite di liquido freni o usura anomala della frizione.

Fate controllare immediatamente il veicolo da un concessionario SUZUKI o da un'officina qualificata.

**Freni**

**Liquido freni**

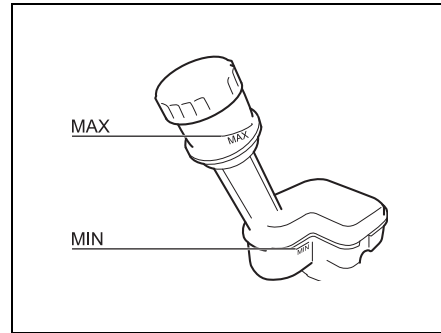

61MM0B067

Controllare il livello del liquido freni mediante ispezione visiva del serbatoio nel vano motore. Verificare che il livello del liquido sia compreso fra i riferimenti "MAX" e "MIN".

**⚠ AVVERTENZA**

- Il mancato rispetto delle istruzioni seguenti può provocare lesioni personali o gravi danni all'impianto frenante.
  - Se il liquido freni all'interno del serbatoio scende al di sotto di un certo livello, si accende la spia di avvertenza dei freni nel quadro strumenti (a motore in funzione, con freno di stazionamento completamente disinserito). Se si accende la spia, contattate immediatamente un concessionario autorizzato SUZUKI o un'officina qualificata per controllare l'impianto frenante.
  - Una rapida fuoriuscita di liquido indica una perdita nell'impianto frenante. In questo caso, rivolgersi immediatamente a un concessionario autorizzato SUZUKI o a un'officina qualificata per far controllare l'impianto frenante.
  - Non utilizzate liquidi freni diversi da SAE J1704 o DOT4. Non usate liquidi di recupero o prelevati da contenitori vecchi o aperti. È di fondamentale importanza che particelle estranee e altri liquidi non penetrino nel serbatoio del liquido freni.

(continua)



### ▲ AVVERTENZA

(continua)

- Il liquido dei freni è nocivo o letale in caso di ingestione, nonché pericoloso in caso di contatto con la pelle o gli occhi. In caso di ingestione, non inducete il vomito. Contattate immediatamente un centro antiveleni o un medico. In caso di contatto con gli occhi, sciacquate abbondantemente con acqua e rivolgetevi a un medico. Lavatevi abbondantemente dopo aver maneggiato tali prodotti. La soluzione può essere velenosa per gli animali. Per questo motivo, conservatela lontano dalla portata di bambini e animali.

### AVVISO

- Se il livello liquido freni è prossimo al riferimento "MIN", è possibile che pastiglie e/o ganasce dei freni siano usurate e che vi sia una perdita di liquido freni. In questo caso, rivolgetevi a un concessionario autorizzato SUZUKI o a un'officina qualificata per far controllare l'impianto frenante.
- Il liquido freni può danneggiare le superfici verniciate. Prestate la massima attenzione durante il riempimento del serbatoio.

NOTA:

- È normale che il livello del liquido scenda gradualmente man mano che le pastiglie e/o le ganasce dei freni si usano.
- Nel tempo, il liquido freni assorbe acqua e l'elevato contenuto di acqua può provocare tamponi di vapore o malfunzionamento dell'impianto frenante. Sostituite il liquido freni come previsto dal piano di manutenzione programmata nel libretto di uso e manutenzione.

### Pedale del freno

Controllare che il pedale del freno si arresti al punto previsto e che non risulti "morbido" nel momento in cui viene premuto. In caso contrario, fare controllare l'impianto dei freni da un concessionario SUZUKI. In caso di dubbi riguardo alla corsa del pedale del freno, procedere al controllo come segue:

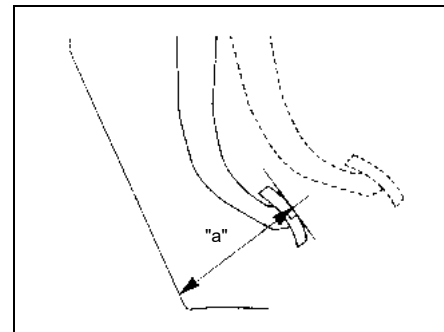

54G108

**Distanza minima "a" tra pedale e tappeto:**

**Guida a sinistra: 49 mm (1,9 in)**

**Guida a destra: 59 mm (2,3 in)**

Misurare, con il motore in funzione, la distanza fra il pedale del freno e il tappeto a pavimento, premendo il pedale con una forza di circa 30 kg (66 lbs). La distanza minima richiesta risulta come da specifica. Poiché l'impianto freni del veicolo è di tipo autoregolante, non occorre provvedere alla registrazione del pedale.

Se la distanza tra il pedale e il tappeto è inferiore alla distanza minima richiesta, far ispezionare il veicolo dal concessionario SUZUKI di fiducia.

**NOTA:**

Misurando la distanza tra il pedale del freno e il pavimento, ricordatevi di non tenere conto dello spessore del tappetino.

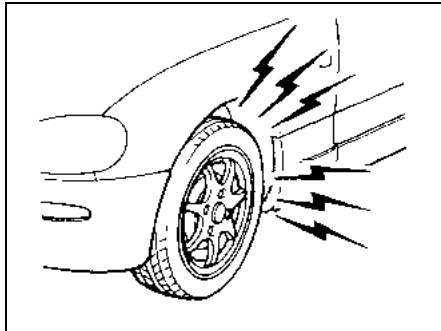

60G104S

**⚠ AVVERTENZA**

L'usura fino allo spessore minimo della guarnizione delle pastiglie dei freni provoca stridio in fase di frenata.

Se udite questo rumore, fate controllare subito il veicolo da un concessionario autorizzato SUZUKI. Proseguire la marcia in queste condizioni può causare incidenti.

**⚠ ATTENZIONE**

Qualora l'impianto dei freni evidenzi uno degli inconvenienti riportati di seguito, fate controllare immediatamente il veicolo da un concessionario autorizzato SUZUKI:

- Scarsa resa dei freni
- Frenata irregolare (i freni non agiscono uniformemente su tutte le ruote)
- Corsa eccessiva del pedale
- Resistenza dei freni

**Freno di stazionamento**

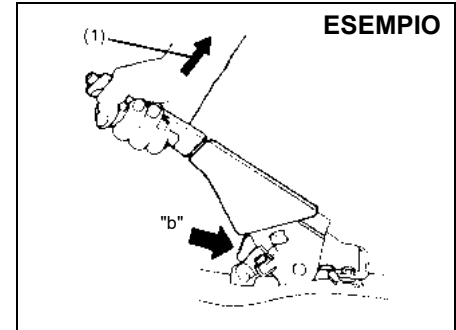

54G109

**Dente d'arresto "b":  
4°-9°**

**Forza esercitata sulla leva (1):  
200 N (20 kg, 45 lbs)**

Verificare la corretta regolazione del freno di stazionamento contando il numero di scatti compiuti dai denti d'arresto tirando lentamente verso l'alto la leva del freno fino al punto d'innesto massimo. Le leva del freno deve arrestarsi fra i denti specificati e le ruote posteriori devono bloccarsi a fondo. In caso di errata regolazione del freno di stazionamento o se i freni oppongono resistenza una volta sbloccata completamente la leva, far controllare e/o regolare il freno di stazionamento dal concessionario SUZUKI di fiducia.

### Dischi freno

Posizione del freno	Spessore minimo
Ruote anteriori	20,0 mm (0,8 in)
Ruote posteriori	8,0 mm (0,3 in)

Se lo spessore o il diametro interno misurato della parte più usurata supera il valore indicato sopra, procedere con la sostituzione dei componenti. La misurazione comporta lo smontaggio di ciascun freno e richiede l'uso di un micrometro. Inoltre, deve essere eseguita secondo le istruzioni indicate nel manuale di servizio di riferimento oppure disponibili nel sito delle informazioni di riparazione del caso.

### Sterzo

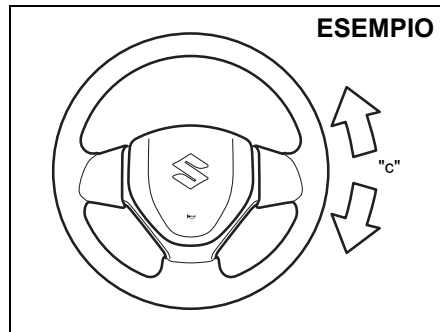

68LM708

#### **Gioco del volante "c": 0–30 mm (0,0–1,2 in)**

Controllare il gioco del volante girandolo delicatamente da sinistra verso destra e misurando l'entità dello spostamento prima di iniziare ad avvertire una lieve resistenza. Il gioco deve essere compreso fra i valori specificati.

Controllare che il volante giri agevolmente e con fluidità, senza emettere rumorosità, da sinistra a destra, procedendo lentamente in uno spazio aperto. Qualora il gioco non rientri nei valori delle specifiche o emerga qualsiasi altra condizione anomala, far controllare lo sterzo presso il proprio concessionario SUZUKI.

### Pneumatici

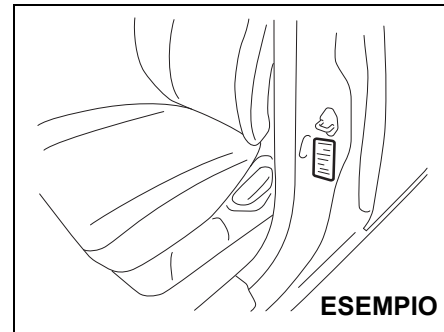

80JS025

Le specifiche relative alla pressione degli pneumatici anteriori e posteriori del veicolo sono riportate sull'apposita etichetta. Le pressioni di gonfiaggio degli pneumatici anteriori e posteriori devono corrispondere ai valori indicati.

I valori specificati non valgono per il ruotino di scorta, se in dotazione.

**NOTA:**

*La pressione di gonfiaggio degli pneumatici varia in funzione della pressione atmosferica, della temperatura ambiente o di quella degli pneumatici durante la marcia. Per ridurre la possibilità di accensione della spia (se in dotazione) a causa dei normali cambiamenti di temperatura e pressione atmosferica, è importante controllare e regolare le pressioni a pneumatici freddi. Gli pneumatici che, in apparenza, sono gonfiati alle giuste pressioni dopo aver marciato, e quindi sono caldi, potrebbero, invece, essere gonfiati in maniera insufficiente, quando sono freddi. Inoltre, se gli pneumatici vengono gonfiati ai valori prescritti in un garage caldo, una volta portato il veicolo all'esterno, in presenza di temperature molto basse, la loro pressione potrebbe scendere al di sotto del valore specificato. Se regolate la pressione degli pneumatici in un garage più caldo rispetto alla temperatura esterna, aggiungete 1 kPa al valore raccomandato ogni 0,8 °C di differenza tra la temperatura del garage e quella esterna.*

**Controllo pneumatici**

Controllare gli pneumatici del veicolo almeno una volta al mese, procedendo come descritto di seguito:

- 1) Controllare la pressione di gonfiaggio mediante un apposito manometro, procedendo all'eventuale regolazione. Controllare anche la pressione del ruotino di scorta.

**⚠ AVVERTENZA**

- **La pressione di gonfiaggio deve essere controllata a pneumatici freddi. Diversamente, rischiate di ottenere valori falsi.**
- **Controllate di volta in volta la pressione di gonfiaggio, gonfiando gradualmente lo pneumatico fino a ottenere il valore prescritto.**
- **Non gonfiate gli pneumatici a valori troppo bassi o troppo alti. Lo scarso gonfiaggio può determinare un comportamento su strada irregolare del veicolo o provocare lo scorrimento del cerchione sul tallone dello pneumatico, con conseguente rischio di incidenti e danni allo pneumatico o al cerchione. Il gonfiaggio eccessivo, invece, può causare l'esplosione dello pneumatico e conseguenti gravi lesioni personali. Inoltre, può determinare un comportamento irregolare del veicolo su strada, con il rischio di incidenti.**

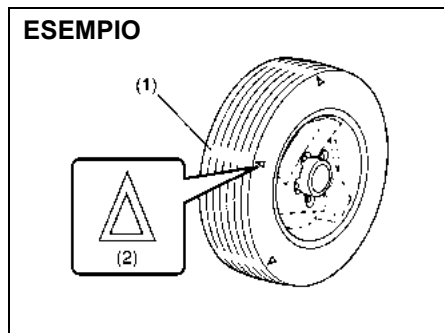

- (1) Indicatore di usura del battistrada
  - (2) Riferimento dell'indicatore
- 2) Controllare che la profondità del solco del battistrada sia maggiore di 1,6 mm (0,06 in). A tale scopo, gli pneumatici sono dotati di appositi indicatori di usura all'interno dei solchi. Quando gli indicatori appaiono sulla superficie del battistrada, la profondità rimanente è uguale o inferiore a 1,6 mm (0,06 in) e lo pneumatico deve essere sostituito.
  - 3) Controllare che lo pneumatico non presenti usura anormale, screpolature e danni di altro genere. Gli pneumatici che evidenziano screpolature o altri difetti devono essere sostituiti. Se gli pneumatici recano tracce di usura anormale, farli controllare dal proprio concessionario SUZUKI.

### ⚠ ATTENZIONE

Gli urti contro i bordi dei marciapiedi e i percorsi accidentati (pietre o massi) possono danneggiare gli pneumatici e pregiudicare l'allineamento delle ruote. A tal riguardo, fate controllare periodicamente gli pneumatici e l'allineamento delle ruote dal vostro concessionario SUZUKI.

- 4) Controllare che i bulloni di fissaggio delle ruote non siano allentati.
- 5) Controllare che non vi siano chiodi, pietre appuntite o altri oggetti conficcati negli pneumatici.

### ⚠ AVVERTENZA

- Il vostro veicolo SUZUKI monta pneumatici dello stesso tipo e dimensioni, in modo da garantire una corretta azione sterzante e un controllo ottimale del mezzo. Non montate mai pneumatici di tipo o misura differente sulle quattro ruote del veicolo. Il tipo e le dimensioni degli pneumatici devono corrispondere esclusivamente a quanto prescritto da SUZUKI come equipaggiamento di serie o opzionale del vostro veicolo.
- La sostituzione delle ruote e degli pneumatici in dotazione con il veicolo con altri disponibili sul mercato può determinare un mutamento sensibile delle caratteristiche di sterzata e tenuta di strada del veicolo.
- Per tali motivi, devono essere utilizzati esclusivamente gli abbinamenti ruote-pneumatici approvati da SUZUKI come equipaggiamenti di serie o opzionali del veicolo.

**AVVISO**

La sostituzione degli pneumatici originali con pneumatici di dimensioni diverse può dare indicazioni errate da parte del tachimetro o del contachilometri. Prima di acquistare pneumatici di misura diversa dagli originali, chiedete consiglio al proprio concessionario SUZUKI.

**AVVISO**

Nei modelli 4WD, la sostituzione di uno pneumatico con un altro di dimensioni diverse o l'utilizzo di marche differenti per i quattro pneumatici può provocare danni alla trasmissione.

**Rotazione degli pneumatici**

**Rotazione dei 4 pneumatici**

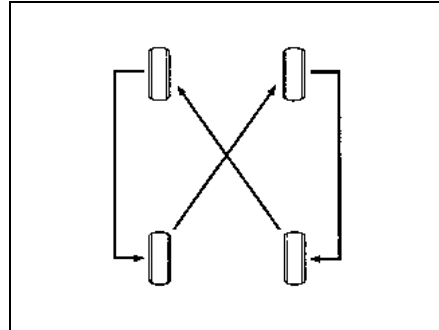

54G114

Onde evitare l'usura irregolare degli pneumatici e prolungarne la durata, effettuare la rotazione come illustrato nella figura. Tale rotazione deve avere luogo ogni 10000 km (6000 miglia). Una volta eseguita la rotazione, regolare la pressione degli pneumatici anteriori e posteriori secondo i valori specificati nell'apposita targhetta pneumatici del veicolo.

**Ruotino di scorta (se in dotazione)**

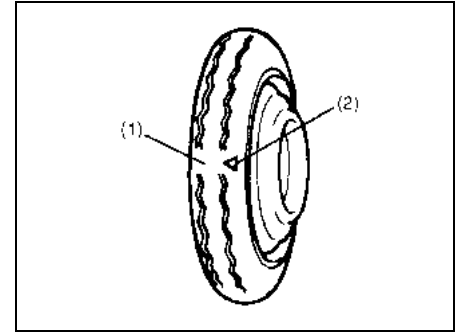

54G115

- (1) Indicatore di usura del battistrada
- (2) Riferimento dell'indicatore

Il veicolo è dotato di ruotino di scorta, realizzato in dimensioni ridotte allo scopo di risparmiare spazio nel baule, e dal peso contenuto in modo da facilitare le operazioni di cambio dello pneumatico in caso di foratura. Il ruotino di scorta deve ovviamente essere utilizzato solo in situazioni di emergenza, fino alla riparazione o sostituzione del normale pneumatico. La pressione di gonfiaggio del ruotino di scorta deve essere controllata almeno una volta al mese. Utilizzare un buon manometro portatile e impostarlo a 420 kPa (60 psi). Verificare inoltre che il ruotino sia ben fissato nella propria sede. Eventualmente, fissarlo meglio.

## CONTROLLI E MANUTENZIONE

Tenere presente che non è consentito l'utilizzo simultaneo di due ruotini di scorta sullo stesso veicolo.

### ⚠ AVVERTENZA

Il ruotino di scorta deve essere utilizzato solo temporaneamente in situazioni di emergenza. L'utilizzo prolungato può, infatti, provocare la rottura dello pneumatico e la perdita di controllo del mezzo. Utilizzando il veicolo con un ruotino di scorta montato, tenete conto di quanto segue:

- Il comportamento su strada del veicolo è diverso.
- Non superate la velocità di 80 km/h (50 mph).
- Sostituite al più presto il ruotino con una ruota e uno pneumatico di dimensioni standard.
- L'utilizzo del ruotino di scorta riduce l'altezza del veicolo da terra.
- La pressione di gonfiaggio consigliata per il ruotino è di 420 kPa (60 psi).
- Non montate catene da neve sul ruotino di scorta. In caso di necessità assoluta, fate in modo che sull'assale anteriore siano montate ruote e pneumatici di dimensioni standard.

(continua)

### ⚠ AVVERTENZA

(continua)

- La durata del battistrada del ruotino è di gran lunga inferiore rispetto a quella degli pneumatici tradizionali del veicolo. Sostituite immediatamente lo pneumatico non appena compaiono gli indicatori di usura del battistrada.
- Dovendo sostituire lo pneumatico di un ruotino, utilizzatene uno esattamente della stessa misura e struttura.

## Batteria

Il veicolo monta le seguenti batterie:

- Batteria al piombo-acido (tutti i modelli): utilizzata per alimentare il veicolo.
- Batteria agli ioni di litio (solo sui modelli con sistema ENG A-STOP): utilizzata per alimentare elettricamente i componenti elettrici del veicolo.

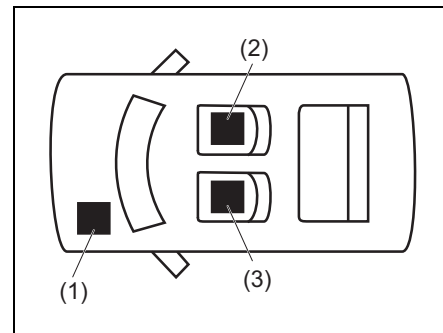

53SB20205

- (1) Batteria al piombo-acido
- (2) Batteria agli ioni di litio
- (3) Convertitore CCCC

Per conoscere come maneggiare correttamente ciascuna batteria, leggere attentamente le istruzioni riportate nelle seguenti sezioni: "Batteria al piombo-acido" e "Batteria agli ioni di litio".

- La batteria al piombo-acido e la batteria agli ioni di litio si scaricano gradualmente. Onde evitare lo scaricamento completo, guidare il veicolo almeno una volta al mese per min. 30 minuti per ricaricare la batteria.

**Batteria al piombo-acido**

**⚠ AVVERTENZA**

- Le batterie sviluppano idrogeno infiammabile. conservarle, quindi, al riparo da fiamme e scintille, onde scongiurare il rischio di esplosioni. Non fumate durante gli interventi eseguiti in prossimità di una batteria.
- Scollegate il cavo negativo della batteria prima di effettuare controlli o interventi sulla medesima. Evitate di provocare cortocircuiti causando il contatto simultaneo fra oggetti metallici e i morsetti della batteria e il veicolo.
- Qualora si renda necessario avviare il veicolo a spinta, attenetevi alle rispettive istruzioni riportate nella sezione IN EMERGENZA del libretto, onde evitare lesioni personali o danni al veicolo o alla batteria.
- L'acido solforico diluito, spruzzato dalla batteria, può causare cecità o gravi ustioni. Proteggete adeguatamente gli occhi e indossare i guanti. In caso di contatto, lavate abbondantemente con acqua gli occhi o la parte del corpo colpita e contattate subito un dottore. Conservate le batterie fuori dalla portata dei bambini.

**AVVISO**

Se il veicolo è dotato di sistema ENG A-STOP, utilizza una batteria al piombo-acido specificamente realizzata per il sistema ENG A-STOP ad alta efficienza, quindi attenetevi alle seguenti precauzioni. L'inosservanza di queste precauzioni può determinare guasti al sistema o compromettere la durata della batteria.

- Quando sostituite la batteria, utilizzate esclusivamente quella del tipo specificato (non utilizzate altri tipi di batteria).
- Non alimentate accessori elettrici dai terminali della batteria.



### ESEMPIO

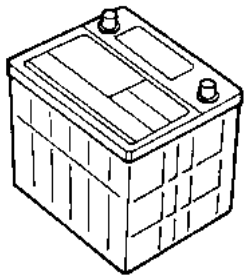

52KM160

Il veicolo è dotato di una batteria che non richiede una manutenzione regolare. Non occorre pertanto aggiungere acqua. In ogni caso, si consiglia di controllare periodicamente la batteria, i terminali e la staffa di fissaggio, in modo da verificare l'eventuale presenza di corrosione. Le tracce di corrosione possono essere eliminate con uno spazzolino duro e ammoniacca diluita in acqua o bicarbonato di sodio diluito in acqua. Dopo aver eliminato le tracce di corrosione, sciacquare con acqua pulita.

Qualora il veicolo debba rimanere fermo per un mese o più, scollegare il cavo dal terminale negativo della batteria, onde evitare che la stessa si scarichi.

### Sostituzione della batteria

#### ESEMPIO

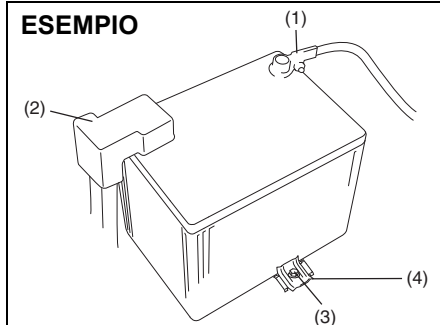

51KM039

Per rimuovere la batteria:

- 1) scollegare il cavo negativo (1);
- 2) scollegare il cavo positivo (2);
- 3) rimuovere la staffa (4) dopo aver tolto il relativo bullone (3);
- 4) rimuovere la batteria.

Per installare la batteria:

- 1) installare la batteria eseguendo la procedura di rimozione in ordine inverso;
- 2) serrare saldamente il bullone della staffa e i cavi della batteria.

NOTA:

- *Scollegando la batteria, alcune delle funzioni del veicolo vengono inizializzate e/o disattivate. Queste funzioni devono essere ripristinate una volta ricollegata la batteria.*
- *Non scollegate i poli della batteria per almeno un minuto dopo il posizionamento del commutatore di accensione su "OFF" o dopo aver premuto l'interruttore motore per spostare la modalità di accensione su disinserimento.*
- *Per il modello con motore K14D: per 10 secondi dopo il collegamento della batteria al piombo-acido, non portate il commutatore di accensione in posizione ON, né premete l'interruttore motore per spostare la modalità di accensione in posizione di inserimento. Se portate il commutatore di accensione in posizione ON o se premete l'interruttore motore per spostare la modalità di accensione in posizione di inserimento entro 10 secondi, la spia ENG A-STOP "OFF" lampeggerà e il sistema potrebbe non funzionare correttamente. In questo caso, girate il commutatore di accensione per selezionare la posizione "LOCK" oppure premete l'interruttore motore per selezionare la posizione di disinserimento, quindi attendete più di 90 secondi e poi girate nuovamente il commutatore di accensione per selezionare la posizione "ON" o premete l'interruttore motore per spostare la modalità di accensione in posizione di inseri-*

mento. Se la spia ENG A-STOP "OFF" non si spegne neppure dopo aver eseguito la procedura descritta sopra, fare controllare il veicolo da un concessionario autorizzato SUZUKI.

### ⚠ AVVERTENZA

Le batterie contengono sostanze tossiche, tra cui l'acido solforico e il piombo. Queste rappresentano un potenziale rischio per l'ambiente e per la salute. Le batterie usate devono essere smaltite o riciclate in conformità con la normativa locale e non devono essere smaltite con i rifiuti normali urbani. Assicuratevi di non rovesciare la batteria quando la rimuovete dall'auto. In caso contrario, l'acido solforico potrebbe fuoriuscire e provocare lesioni.

### AVVISO

- Dopo aver fermato il motore, la centralina e il sistema rimangono attivi per alcuni istanti. Pertanto, prima di staccare la batteria, attendete oltre un minuto dal posizionamento del commutatore di accensione su "OFF" o della modalità di accensione su disinserimento.
- Per il modello con motore K14D: non scollegate i poli della batteria per almeno tre minuti dopo il posizionamento del commutatore di accensione su "OFF" o dopo aver premuto l'interruttore motore per spostare la modalità di accensione su disinserimento. Se il terminale della batteria viene scollegato entro 3 minuti, il sistema SHVS potrebbe essere danneggiato.

(Etichetta della batteria)

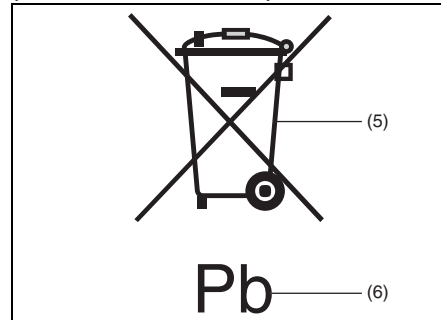

51KM042

- (5) Simbolo del bidone della spazzatura con ruote, sbarrato
- (6) Simbolo chimico del piombo "Pb"

Il simbolo del cassonetto sbarrato (5) riportato sull'etichetta della batteria indica che le batterie usate devono essere raccolte separatamente dai normali rifiuti urbani. Il simbolo chimico del piombo "Pb" (6) indica che la batteria contiene una percentuale di piombo superiore allo 0,004%.

Assicurandosi che la batteria usata venga smaltita o riciclata in modo corretto, si contribuirà ad evitare potenziali conseguenze negative per l'ambiente e la salute, che altrimenti potrebbero verificarsi in caso di smaltimento inadeguato della batteria stessa. Il riciclaggio dei materiali contribuisce a preservare le risorse naturali. Per informazioni più dettagliate riguardo lo smaltimento o il riciclaggio della batteria usata, rivolgersi al concessionario SUZUKI di fiducia.

### Batteria agli ioni di litio (se in dotazione)

Questa batteria è montata esclusivamente sui modelli dotati di sistema ENG A-STOP ed è posizionata sotto il sedile anteriore destro.

- La batteria agli ioni di litio è esente da manutenzione. Tuttavia, onde evitare lo scaricamento completo, guidare il veicolo almeno una volta al mese per min. 30 minuti per ricaricare la batteria.
- Quando si sostituisce o smaltisce la batteria agli ioni di litio, rivolgersi al concessionario SUZUKI autorizzato di fiducia.

## AVVERTENZA

Poiché l'errata manipolazione della batteria agli ioni di litio può causare incendi o scosse elettriche alla batteria, osservate le seguenti precauzioni.

- Non rimuovetela, né smontatela.
- Non fatela inumidire, ad esempio, con acqua.
- Non sottoponetela ad urti importanti.
- Non appoggiateci, né posizionateci sopra alcun oggetto.
- Non rimuovete i terminali della batteria né gli accessori elettrici di potenza dai terminali.

## Fusibili

Il veicolo è dotato di tre tipi di fusibili, come riportato di seguito:

### Fusibile principale

Il fusibile principale preleva la corrente direttamente dalla batteria.

### Fusibili primari

Si tratta dei fusibili posti tra il fusibile principale e quelli singoli e sono utilizzati per i gruppi elettrici.

### Fusibili singoli

Sono quelli che alimentano i singoli circuiti elettrici.

Per rimuovere i fusibili, usare l'estrattore presente nella scatola dei fusibili.

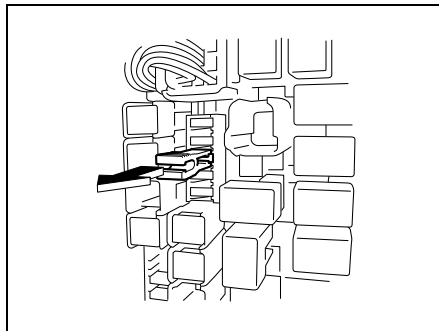

63J095

## Fusibili nel vano motore

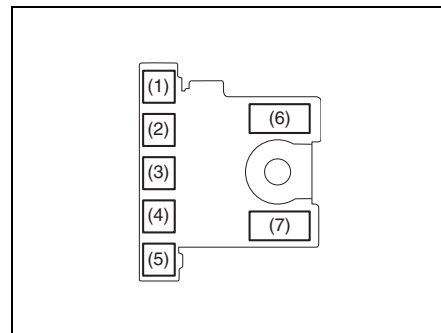

61MM0B068

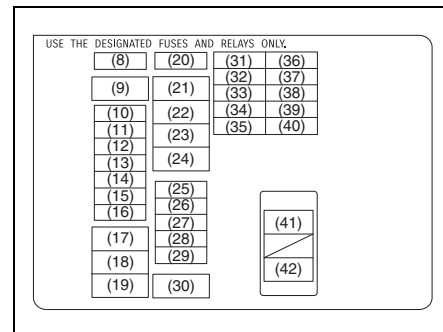

54P000706

<b>FUSIBILE PRINCIPALE/ FUSIBILE PRIMARIO</b>		
(1)	50 A	FL7
(2)	50 A	FL6
(3)	100 A	FL5
(4)	80 A	FL4
(5)	100 A	FL3
(6)	60 A	FL2 <sup>*1, *2</sup>
	120 A	FL2 <sup>*3</sup>
(7)	100 A	FL1 <sup>*1, *2</sup>
	–	Vuoto <sup>*3</sup>
(8)	–	Vuoto
(9)	30 A	Ventola radiatore 2 <sup>*1, *2</sup>
	50 A	Ventola radiatore <sup>*3</sup>
(10)	20 A	Luci fendinebbia
(11)	7,5 A	Faro 2
(12)	30 A	Lavafari <sup>*4</sup>
	25 A	Faro 3 <sup>*5</sup>
(13)	25 A	Centralina ESP®
(14)	25 A	Faro
(15)	30 A	Retromarcia
(16)	30 A	CCCC 2 (AT IDL) <sup>*1, *2</sup>
	10 A	Centralina <sup>*3</sup>

(17)	40 A	Commutatore di accensione
(18)	40 A	Motorino ESP®
(19)	30 A	Motorino d'avviamento
(20)	–	Vuoto
(21)	40 A	FI <sup>*3</sup>
(22)	30 A	Ventola radiatore <sup>*1, *2</sup>
(23)	–	Vuoto
(24)	–	Vuoto
(25)	30 A	CCCC <sup>*1, *2</sup>
(26)	30 A	FI principale <sup>*2</sup>
	20 A	VVT <sup>*3</sup>
(27)	20 A	FI <sup>*1</sup>
		Pompa carburante <sup>*2, *3</sup>
(28)	10 A	Compressore dell'aria
(29)	15 A	Transaxle 1 <sup>*1, *2</sup>
(30)	30 A	Ventilatore
(31)	–	Vuoto
(32)	15 A	Transaxle 5 <sup>*1, *2</sup>
(33)	7,5 A	Segnale di avviamento
(34)	15 A	Faro (sinistro)
(35)	15 A	Faro abbagliante (sinistro)

(36)	10 A	FI <sup>*2, *3</sup>
(37)	20 A	INJ DRV <sup>*2, *3</sup>
(38)	10 A	FI 2 <sup>*3</sup>
(39)	15 A	Faro (destro)
(40)	15 A	Faro abbagliante (destro)
(41)	–	Vuoto
(42)	–	Vuoto

\*1: modelli con motore M16A

\*2: modelli con motore K10C e K14C

\*3: modelli con motore K14D

\*4: fari HID

\*5: fari a 4 luci

Il fusibile principale, i fusibili primari e alcuni fusibili singoli sono ubicati nel vano motore. Se si brucia il fusibile principale non funziona alcun componente elettrico. Se si brucia un fusibile primario non funziona alcun componente elettrico nel corrispondente gruppo elettrico. Dovendo sostituire il fusibile principale, un fusibile primario o un fusibile singolo, si consiglia di utilizzare ricambi originali SUZUKI.

Per rimuovere i fusibili, usare l'estrattore presente nella scatola dei fusibili. L'ampereaggio di ciascun fusibile è indicato sul retro del coperchio della scatola portafusibili.

## ESEMPIO

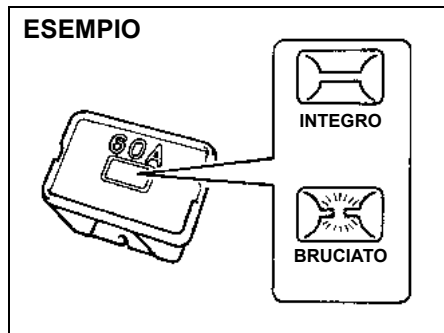

60G111

## Fusibili sotto il cruscotto

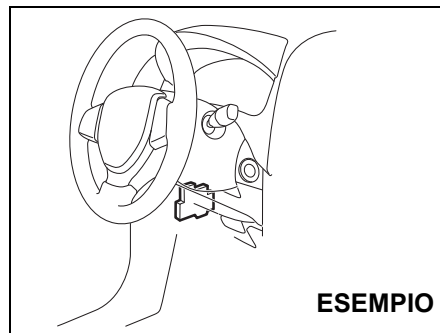

ESEMPIO

61MM0B070

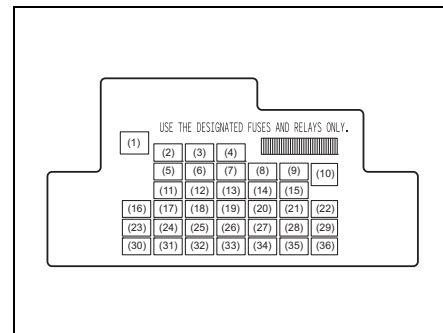

68LM701

## ⚠ AVVERTENZA

Se si brucia il fusibile principale o un fusibile primario, fare controllare il veicolo da un concessionario autorizzato SUZUKI. Utilizzate in ogni caso ricambi originali SUZUKI. Evitate assolutamente di ricorrere a soluzioni di fortuna, ad esempio un filo, nemmeno per riparazioni provvisorie; diversamente, si rischiano danni elettrici o incendi.

### NOTA:

Controllate che la scatola portafusibili abbia sempre fusibili di scorta.

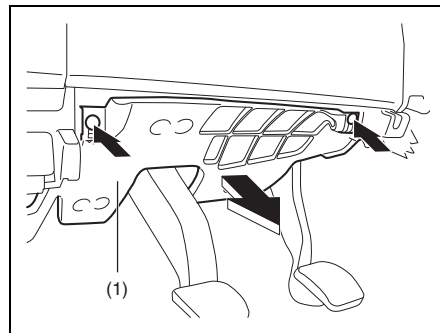

61MM0B071

### NOTA:

Per accedere ai fusibili, togliete le viti e poi il coperchio (1).

## FUSIBILE PRIMARIO

(1)	30 A	Cintura di sicurezza
(2)	20 A	Temporizzatore alzacristalli elettrici
(3)	15 A	Bloccasterzo
(4)	20 A	Lunotto termico
(5)	20 A	Tetto apribile
(6)	10 A	DRL
(7)	10 A	Specchi riscaldati
(8)	7,5 A	Segnale di avviamento
(9)	15 A	Presa accessori 2
(10)	30 A	Alzacristalli elettrici

(11)	10 A	Luci emergenza
(12)	7,5 A	BCM
(13)	15 A	Bobina di accensione
(14)	10 A	Centralina ABS
(15)	15 A	Presse accessori
(16)	10 A	Centralina A-STOP
(17)	15 A	Avvisatore acustico
(18)	10 A	Luce di stop
(19)	10 A	Airbag
(20)	10 A	Luce retromarcia
(21)	15 A	Tergi/lavacrystallo
(22)	30 A	Tergicristallo
(23)	10 A	Plafoniera abitacolo
(24)	15 A	4WD
(25)	7,5 A	Retronebbia DX
(26)	-	Vuoto
(27)	7,5 A	Segnale accensione 1
(28)	15 A	Radio 2
(29)	10 A	Presse accessori 3
(30)	15 A	Radio
(31)	10 A	Luci di posizione posteriori

(32)	20 A	D/L
(33)	7,5 A	Cruise Control
(34)	10 A	Strumenti
(35)	7,5 A	Segnale accensione 2
(36)	20 A	Riscaldatore sedile

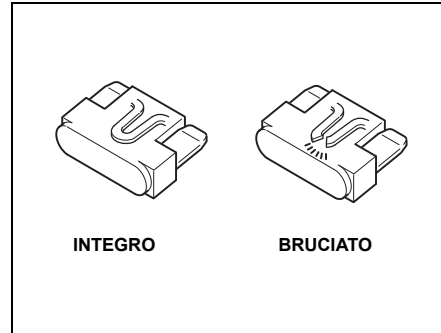

81A283

**⚠ AVVERTENZA**

I fusibili bruciati devono sempre essere sostituiti con altri aventi lo stesso amperaggio. Evitate assolutamente di ricorrere a soluzioni di fortuna, ad esempio un foglio di alluminio o un filo, per sostituire un fusibile bruciato. Se, dopo aver sostituito un nuovo fusibile, quest'ultimo si brucia dopo breve tempo, è verosimile la presenza di un problema elettrico più importante. Fate controllare immediatamente il veicolo dal vostro concessionario SUZUKI.

### Orientamento fari

Poiché sono necessarie delle procedure speciali, consigliamo di far eseguire l'orientamento fari presso un concessionario SUZUKI.

### Sostituzione lampadine

#### **ATTENZIONE**

- La temperatura delle luci subito dopo lo spegnimento può essere così elevata da provocare ustioni alle dita. Ciò vale soprattutto nel caso delle lampadine dei fari alogeni. Sostituite le lampade soltanto dopo che si sono raffreddate.
- Le lampade dei fari contengono gas alogeno sotto pressione. In caso di urto, possono scoppiare, causando lesioni personali; pertanto, devono essere maneggiate con estrema cura.
- Quando sostituite le lampadine delle luci, per evitare di farvi del male con i bordi taglienti della carrozzeria, indossate guanti e maglie a manica lunga.

#### **AVVISO**

Il sudore della pelle può causare il surriscaldamento e il conseguente scoppio delle lampade alogene non appena vengono accese le luci. Si consiglia quindi di afferrare le lampade nuove con un panno pulito.

#### **AVVISO**

La sostituzione frequente di una lampada indica che l'impianto elettrico necessita di un'ispezione che dovrà essere effettuata presso un concessionario SUZUKI.

### Luci non scomponibili

Poiché le luci indicate sotto non sono scomponibili, non è possibile sostituire le singole lampade. In caso di guasto di una lampada, procedere con la sostituzione dell'intero gruppo. Per la sostituzione del gruppo, rivolgersi al concessionario SUZUKI di fiducia:

- Faro (tipo a LED)
- Luce di posizione/freni posteriore (tipo a LED)
- Luce indicatore di direzione laterale/luce di emergenza sul parafrangente o specchietti retrovisori esterni
- Luce di posizione (tipo a LED)
- Luce di marcia diurna (tipo a LED)
- Luci targa (tipo a LED)

**Fari**

**Fari a LED**

Poiché sono necessarie delle procedure speciali, consigliamo di far sostituire la lampadina presso un concessionario SUZUKI.

**Fari alogeni**

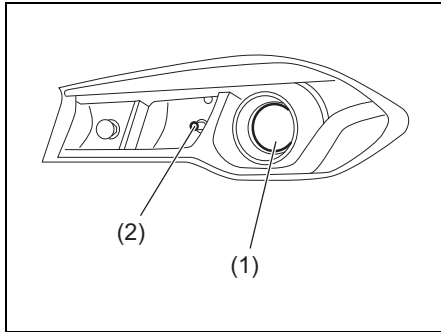

83RM065

- (1) Anabbaglianti
- (2) Abbaglianti

1) Aprire il cofano motore.

**Anabbaglianti**

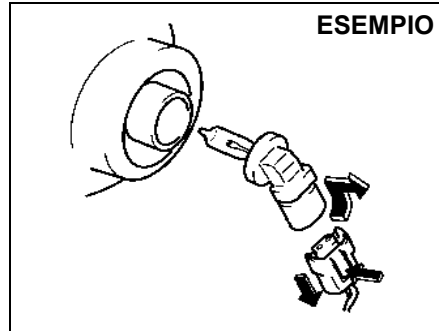

80JM071

- Per gli anabbaglianti;
- 2) Staccare il connettore spingendo sul blocchetto di sgancio. Ruotare il portalampada in senso antiorario ed estrarlo.

**Abbaglianti**

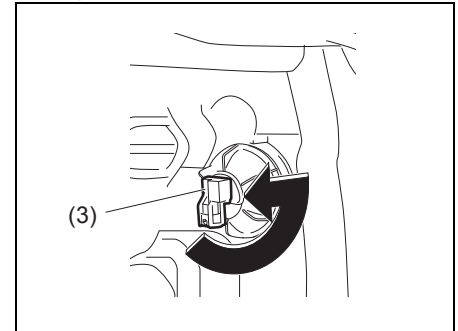

83RM079

- Per gli abbaglianti;
- 2) Ruotare il portalampada (3) in senso antiorario ed estrarlo.



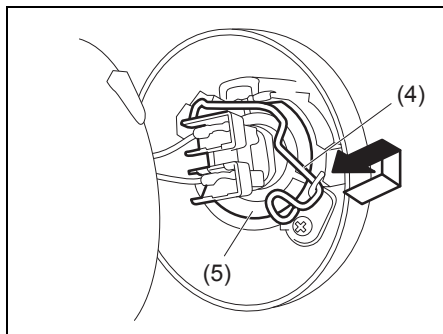

83RM080

- 3) Spingere in avanti e sganciare la molla di ritenuta (4) quindi estrarre la lampada (5).

### Indicatori di direzione laterali (se in dotazione)

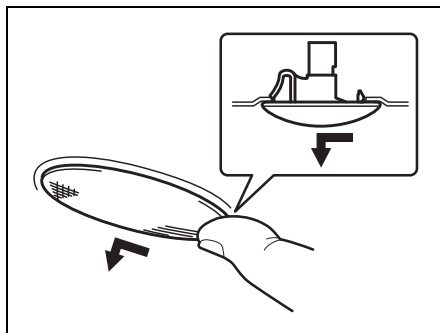

64J195

Poiché la lampada è di tipo integrato, occorre rimuovere l'intero gruppo luci, facendo scivolare con un dito la sede della luce verso sinistra.

### Luce indicatore di direzione anteriore (1) Luce di posizione anteriore (2)

(Veicolo con fari alogeni)

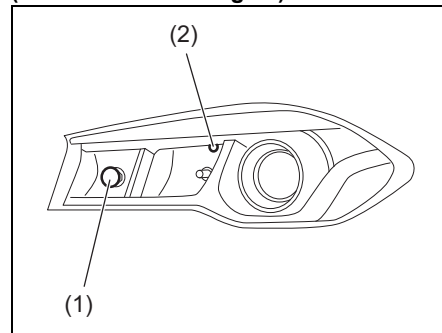

83RM066

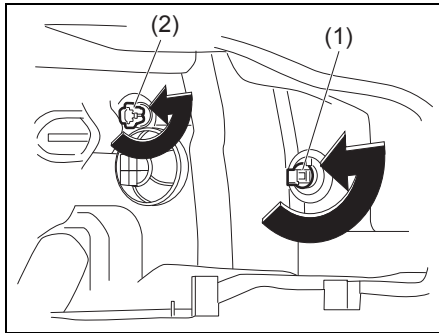

83RM081

- 1) Aprire il cofano motore. Per rimuovere il portalampada dell'indicatore di direzione anteriore (1) o la luce di posizione anteriore (2) dal relativo alloggiamento, ruotare il portalampada in senso antiorario e tirare verso l'esterno.

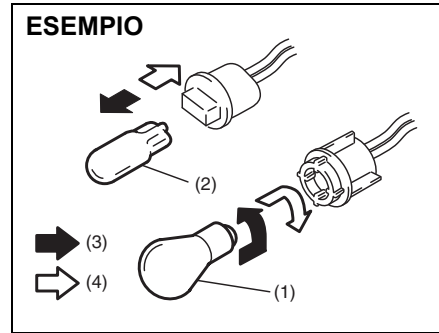

61MM0B078

- (3) Rimozione  
(4) Installazione
- 2) Per togliere la lampada dell'indicatore di direzione anteriore (1) dal proprio portalampada, spingerla verso l'interno e ruotarla in senso antiorario. Per montare una lampada nuova, spingerla verso l'interno e ruotarla in senso orario.  
Per togliere e montare la lampada della luce di posizione anteriore (2), è sufficiente estrarla o spingerla verso l'interno.

(Veicolo con fari a LED)

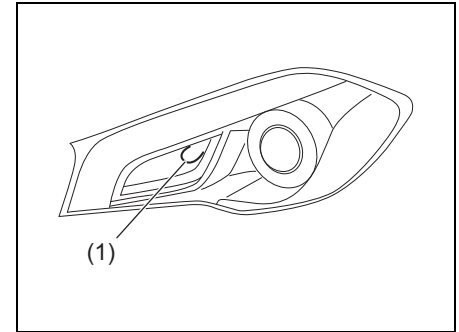

83RM068

Per sostituire la lampada dell'indicatore di direzione anteriore (1), attenersi alla procedura prevista per la sostituzione della lampada dell'indicatore di direzione anteriore del veicolo con fari alogeni.

### Fendinebbia (se in dotazione)

- 1) Avviare il motore. Per sostituire la lampada in tutta semplicità, girare il volante nella direzione opposta a quella della luce fendinebbia da sostituire. Spegnere il motore.

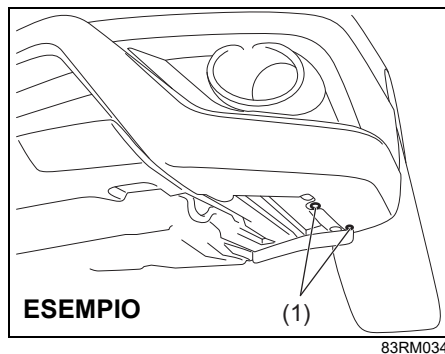

- 2) Rimuovere le viti (1).

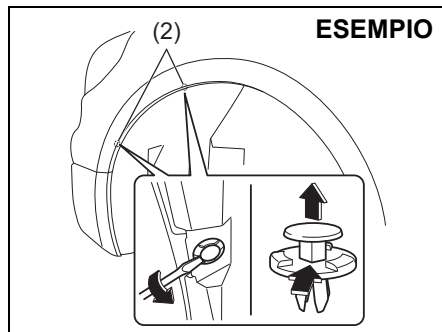

- 3) Rimuovere i fermagli (2) facendo leva con un cacciavite a punta piatta, come illustrato.

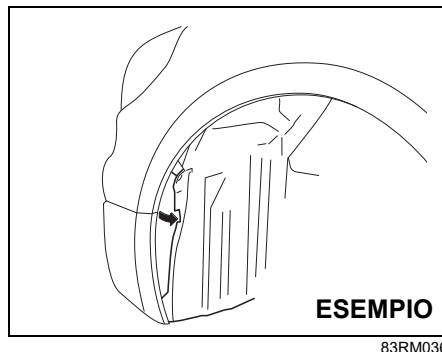

- 4) Aprire l'estremità della copertura all'interno del parafrangente.

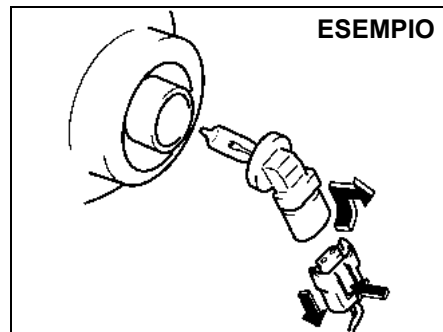

- 5) Staccare il connettore spingendo sul bloccetto di sgancio. Ruotare il portalam-pada in senso antiorario ed estrarlo.

## Luci di marcia diurna (se in dotazione)

### Modelli senza fendinebbia

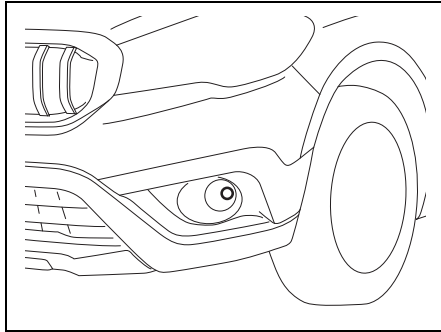

83RM083

### Modelli con fendinebbia

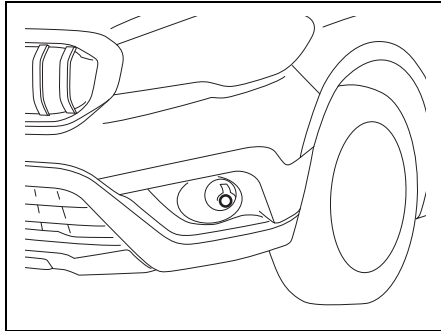

83RM084

- 1) Per raggiungere le luci di marcia diurna, aprire l'estremità della copertura all'interno del parafrangente. Vedere la procedura di sostituzione della lampada del "Fendinebbia" in questa sezione.

### ESEMPIO

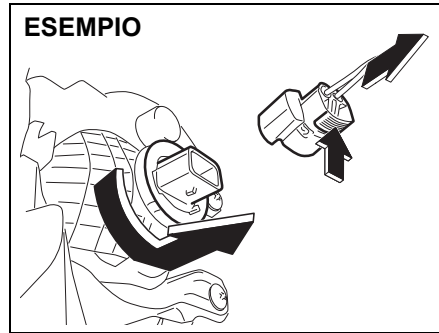

75RM244

- 2) Staccare il connettore spingendo sul blocchetto di sgancio. Ruotare il portalampana in senso antiorario ed estrarlo.

### NOTA:

*In funzione delle caratteristiche del veicolo, le luci di marcia diurna si trovano sotto la luce fendinebbia ma la procedura di sostituzione è uguale a quella illustrata sopra.*

## Gruppo ottico posteriore

### ESEMPIO

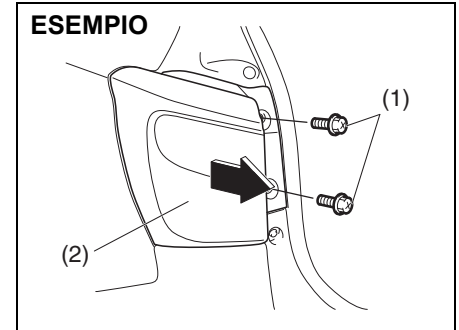

61MM0B082

- 1) Rimuovere i bulloni (1) quindi sfilare l'alloggiamento del gruppo ottico (2) senza inclinarlo.

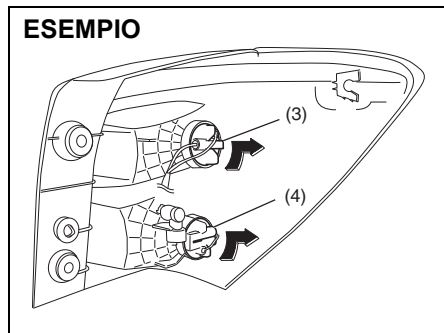

61MM0B083

- 2) Per rimuovere il portalampada dell'indicatore di direzione posteriore (3) o della luce di posizione/freni posteriore del tipo a lampada (4) (se in dotazione) dal relativo alloggiamento, ruotare il portalampada in senso antiorario e tirare verso l'esterno.

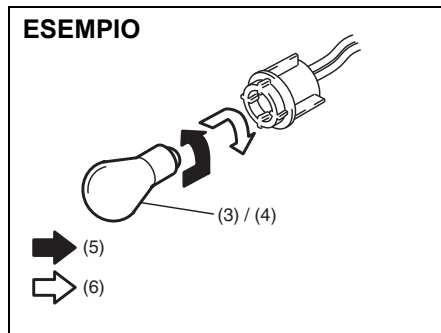

61MM0B084

- (5) Rimozione  
(6) Installazione
- 3) Per rimuovere la lampadina dell'indicatore di direzione posteriore (3) o della luce di posizione/freni posteriore del tipo a lampada (4) (se in dotazione) dal portalampada, spingerla verso l'interno e ruotarla in senso antiorario. Per montare una lampadina nuova, spingerla verso l'interno e ruotarla in senso orario.

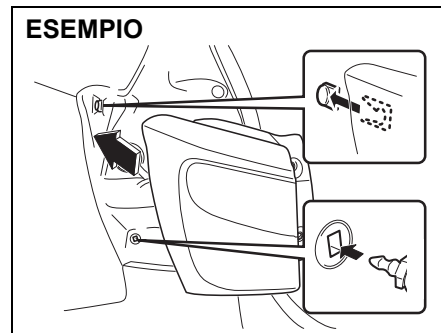

61MM0B085

**NOTA:**  
Nel rimontare l'alloggiamento del gruppo ottico, verificate che i fermagli siano ben fissati.

**Luci retromarcia**

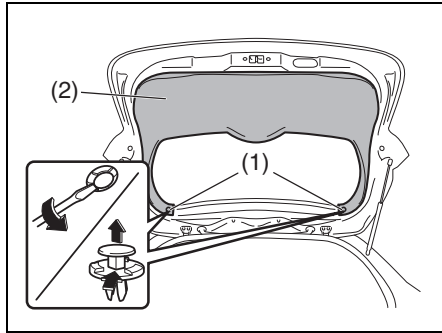

61MM0B088

- 1) Aprire il portellone. Rimuovere i fermagli (1) facendo leva con un cacciavite a punta piatta, come illustrato. Sfilare, quindi, la finitura (2).

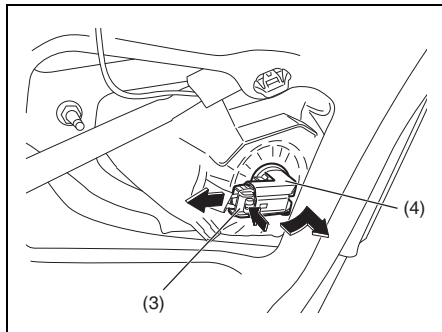

61MM0B089

- 2) Staccare il connettore (3) spingendo sul bloccetto di sgancio. Ruotare il portalampana delle luci di retromarcia (4) in senso antiorario e rimuoverlo.

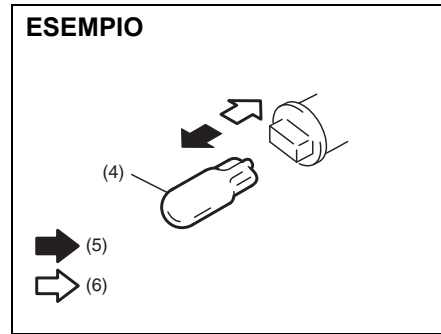

61MM0B090

- (5) Rimozione  
(6) Installazione
- 3) Per togliere e montare la lampada della luce di retromarcia (4), è sufficiente estrarla o spingerla verso l'interno.

**Luci targa**

**Modelli con tipo a LED**

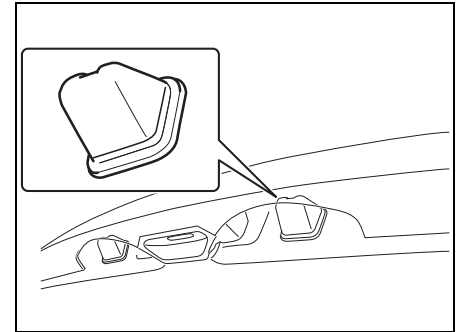

83RM70070

Poiché occorrono procedure speciali, si consiglia di fare sostituire le lampadine da un concessionario autorizzato SUZUKI.

## CONTROLLI E MANUTENZIONE

### Modelli con tipo a lampadina

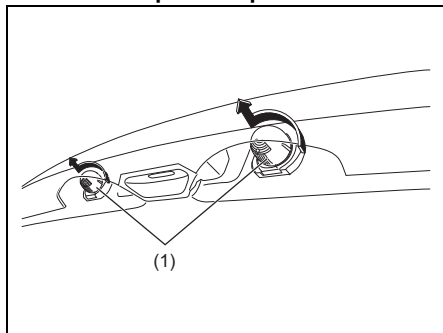

61MM0B086

- 1) Ruotare la copertura (1) in senso antiorario ed estrarla.

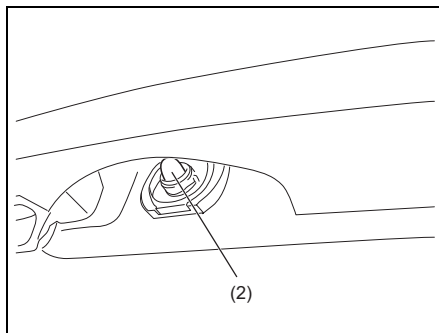

61MM0B087

- 2) Per togliere e montare la lampada della luce della targa (2), è sufficiente estrarla o spingerla verso l'interno.

### Luci di stop superiore

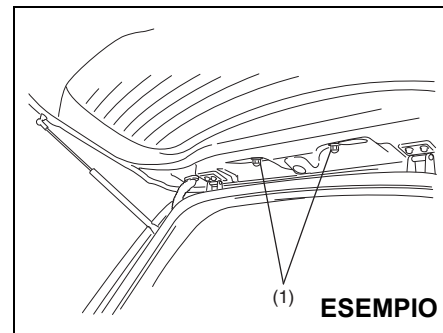

80J100

- 1) Aprire il portellone e togliere i dadi (1) come illustrato nella figura.

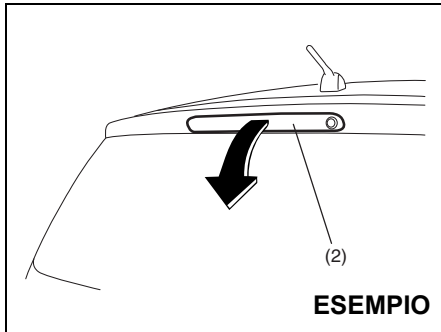

63J127

- 2) Chiudere il portellone. Togliere il portalamпада luce di stop superiore (2) dal portellone.

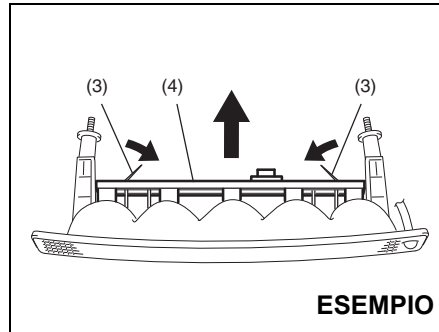

80JM076

- 3) Spingere le sporgenze a forma d'unghia (3) verso l'interno, quindi estrarre il portalamпада (4).

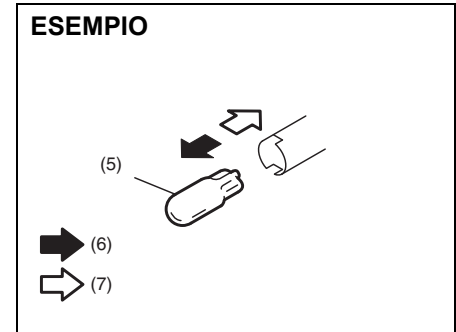

61MM0B091

- (6) Rimozione  
 (7) Installazione
- 4) Per togliere e montare la lampada della luce di stop superiore (5), è sufficiente estrarla o spingerla verso l'interno.



## CONTROLLI E MANUTENZIONE

### Luci retronebbia

Poiché sono necessarie delle procedure speciali, consigliamo di far sostituire la lampadina presso un concessionario SUZUKI.

### Luce interna

Estrarre il trasparente utilizzando un cacciavite a lama piatta, coperto da un panno morbido, come illustrato in figura. Per rimontarlo è sufficiente spingerlo in sede.

#### Anteriore (senza console a padiglione)

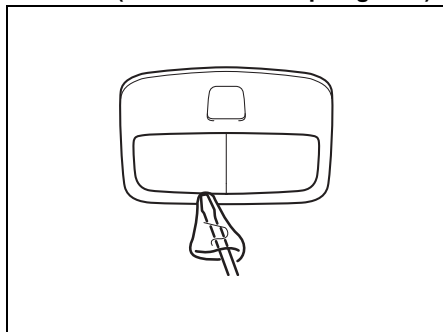

61MM0A207

#### Anteriore (con console a padiglione)

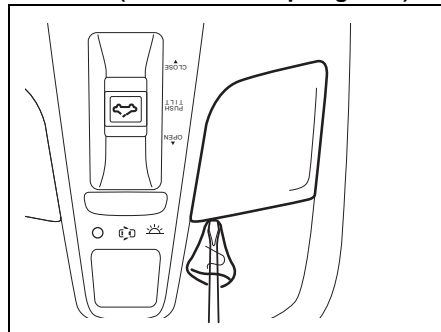

61MM0A129

#### Centrale (senza tetto apribile)

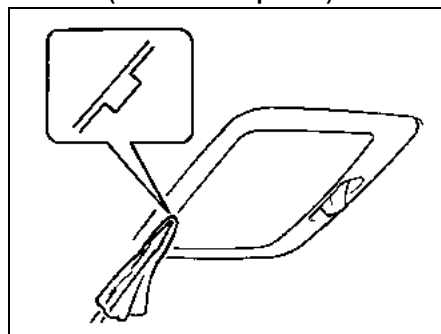

60G115

#### Centrale (con tetto apribile)

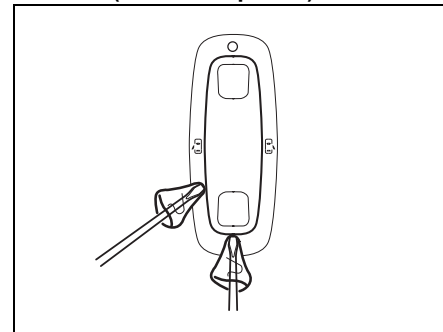

61MM0A130

#### Bagagliaio (se in dotazione)

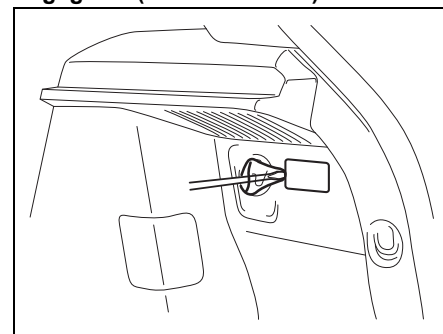

61MM0B072

### Luce cassetto portaoggetti (se in dotazione)

Poiché sono necessarie delle procedure speciali, consigliamo di far sostituire la lampadina presso un concessionario SUZUKI.

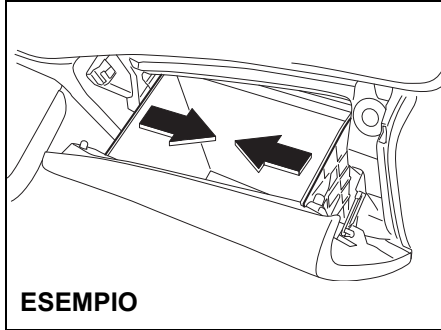

61MM0B095

- 1) Premere verso l'interno su entrambi i lati del cassetto portaoggetti fino a sganciarla.

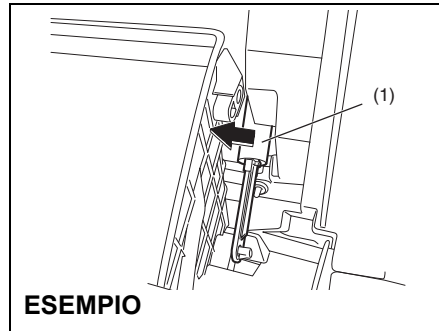

61MM0B096

- 2) Spingere l'ammortizzatore (1) verso sinistra per rimuovere il cassetto.

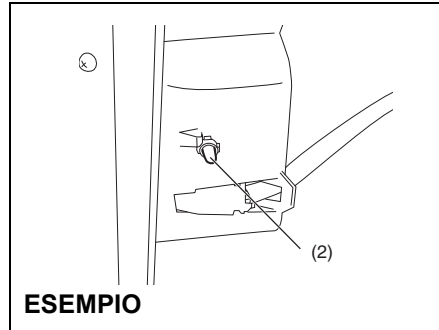

61MM0B097

- 3) Per togliere e montare la lampada della luce cassetto portaoggetti (2), è sufficiente estrarla o spingerla verso l'interno.

### Spazzole tergicristallo/ tergilunotto

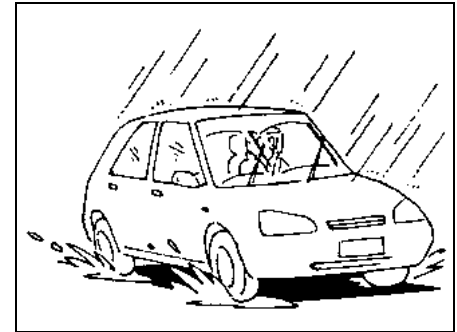

54G129

Le spazzole del tergicristallo devono essere sostituite quando risultano secche o danneggiate o quando lasciano striature sul parabrezza.

Per montare le spazzole nuove, seguire la procedura sotto indicata.

#### AVVISO

**Durante la sostituzione delle spazzole, il braccio del tergicristallo non deve muoversi sul cristallo onde evitare che quest'ultimo si righi o si rompa.**

## CONTROLLI E MANUTENZIONE

### NOTA:

In base alle caratteristiche del veicolo, alcune spazzole potrebbero essere diverse dal tipo qui descritto. In tal caso, chiedete al vostro concessionario SUZUKI il metodo appropriato per il loro montaggio.

### Per le spazzole del tergicristallo:

#### ESEMPIO

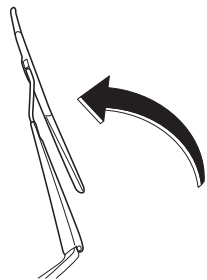

61MM0A208

- 1) Allontanare il braccio del tergicristallo dal lunotto.

### NOTA:

Sollevate entrambi i bracci del tergicristallo, iniziando da quello lato conducente. Successivamente, riposizionate i bracci tergicristallo, abbassando innanzitutto quello lato passeggero. Diversamente, i bracci interferiranno l'uno con l'altro.

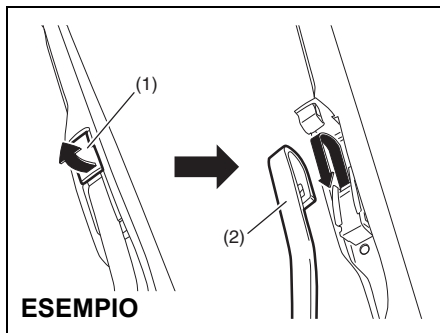

#### ESEMPIO

61MM0A210

- 2) Aprire il blocco (1), spingere l'intelaiatura del tergicristallo e staccarla dal braccio (2) come illustrato.

#### ESEMPIO

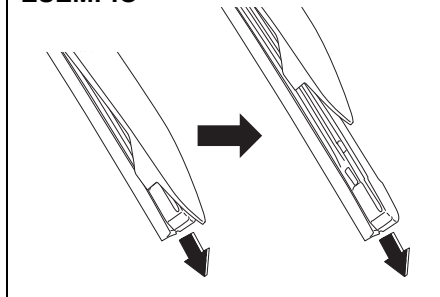

61MM0A211

- 3) Tirare saldamente l'estremità con il blocco della spazzola per liberarla quindi sfilarla come illustrato.

#### ESEMPIO

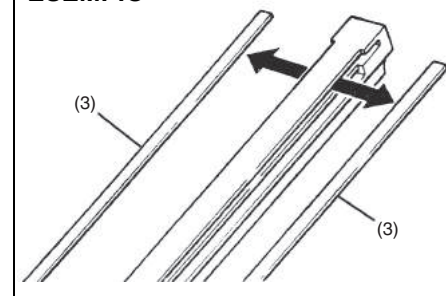

71LMT0708

- (3) Fermo

- 4) Se la spazzola nuova è priva dei due fermi metallici (3), usare quelli della spazzola vecchia.

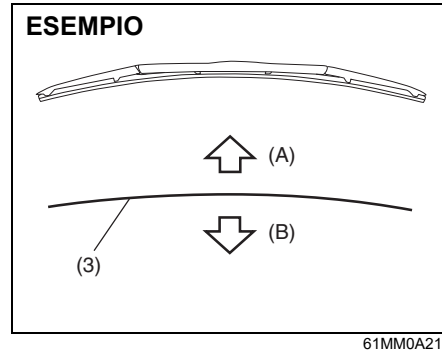
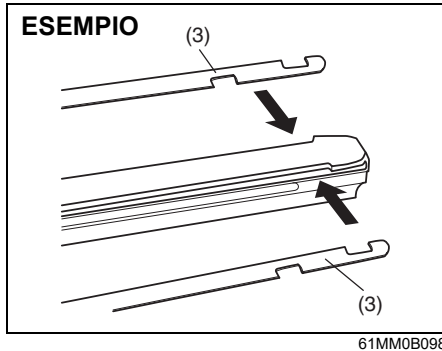

(A) Su  
(B) Giù

**NOTA:**

*Nel montare i fermi metallici (3), verificate che siano orientati come illustrato nelle figure sopra.*

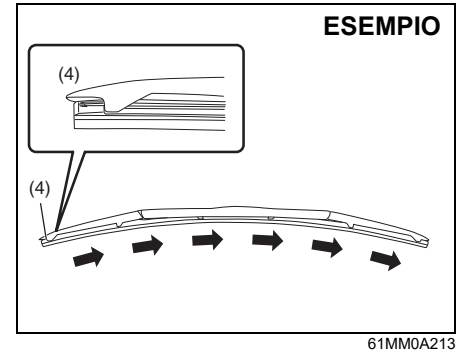

(4) Estremità con il blocco

- 5) Installare la spazzola nuova eseguendo la procedura di rimozione in senso inverso e posizionando l'estremità con il blocco (4) verso il braccio del tergicristallo.

Controllare che la spazzola sia ben fissata con tutti i ganci. Bloccare l'estremità della spazzola in posizione.

- 6) Reinstallare l'intelaiatura del tergicristallo sul braccio controllando che la leva di blocco sia bloccata saldamente sul braccio.

Per le spazzole tergilunotto:

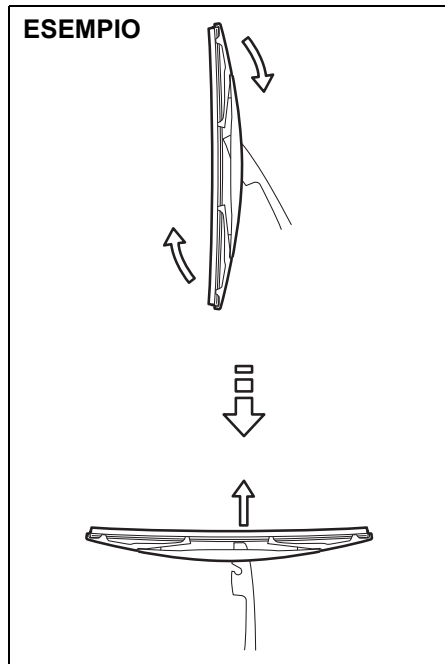

80G146

- 1) Allontanare il braccio del tergicristallo dal lunotto.
- 2) Togliere l'intelaiatura del tergilunotto dal braccio, come illustrato in figura.
- 3) Fare scorrere la spazzola verso l'esterno, come illustrato in figura.

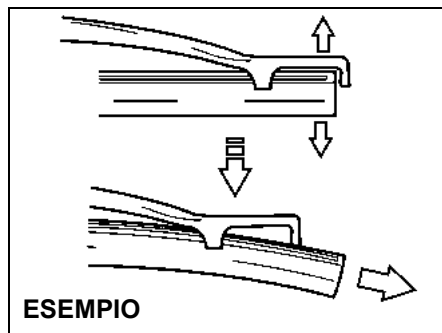

65D151

**NOTA:**

*Non flettete l'estremità dell'intelaiatura del tergilunotto più del necessario. Altrimenti si può spezzare.*

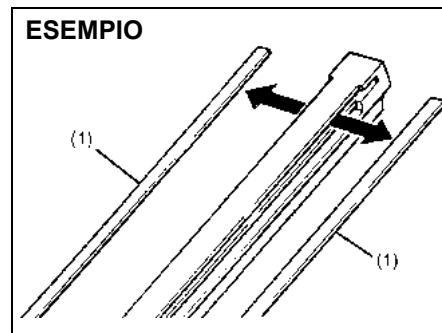

54G135

(1) Fermo

- 4) Se la spazzola nuova è priva dei due fermi metallici, usare quelli della spazzola vecchia.
- 5) Installare la spazzola nuova eseguendo la procedura di rimozione in ordine inverso. Controllare che la spazzola sia ben fissata con tutti i ganci.
- 6) Rimontare l'intelaiatura del tergilunotto sul braccio invertendo l'ordine delle operazioni di smontaggio.

## Liquido lavacrystallo

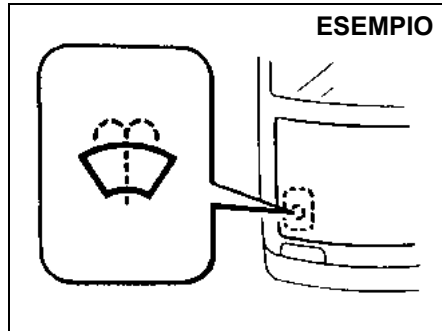

80JM078

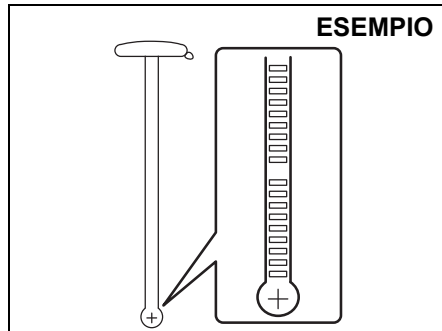

66J116

Controllare che vi sia liquido a sufficienza nel serbatoio lavacrystallo osservando l'astina di livello fissata al tappo del serbatoio medesimo. Se il liquido è prossimo all'esaurimento, rabboccarlo. Utilizzare un liquido lavavetri di ottima qualità, eventualmente diluito con acqua.

### ⚠ AVVERTENZA

**Non usate soluzioni antigelo nel serbatoio del lavacrystallo. L'antigelo spruzzato sul parabrezza pregiudicherebbe seriamente la visibilità, danneggiando inoltre la vernice del veicolo.**

### AVVISO

**L'azionamento del motorino lavacrystallo in assenza di liquido nel serbatoio può causare danni.**

## Impianto di climatizzazione

Se non si utilizza l'impianto di climatizzazione per molto tempo, ad esempio durante l'inverno, quando si ricomincia ad usarlo potrebbe non rendere al massimo. Per mantenerlo sempre efficiente e garantirne la durata è necessario attivarlo periodicamente. Mettere in funzione l'impianto di climatizzazione almeno una volta al mese per un minuto con il motore al minimo. In questo modo si faranno circolare il refrigerante e il lubrificante favorendo la protezione dei componenti interni.

### Sostituzione del filtro dell'aria condizionata (se in dotazione)

Poiché sono necessarie delle procedure speciali, consigliamo di far sostituire il filtro del condizionatore d'aria presso un concessionario SUZUKI.

- 1) Per accedere al filtro del condizionatore d'aria, rimuovere il cassetto portaoggetti. Vedere la procedura di sostituzione della lampada della "Luce cassetto portaoggetti" in questa sezione.

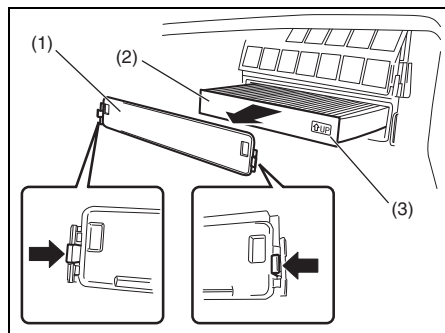

61MM0A131

- 2) Rimuovere il coperchio (1), quindi estrarre il filtro del condizionatore d'aria (2).

**NOTA:**

*In fase di montaggio del filtro nuovo, verificate che il riferimento "UP" (su) (3) sia rivolto verso l'alto.*

## IN EMERGENZA

Attrezzatura per la sostituzione degli pneumatici .....	8-1
Sollevamento del veicolo .....	8-1
Kit di riparazione degli pneumatici (se in dotazione) .....	8-6
Avviamento d'emergenza (con batteria ausiliaria) .....	8-9
Traino .....	8-11
Il motorino d'avviamento non funziona .....	8-12
Il motore è ingolfato .....	8-12
Il motore si surriscalda .....	8-13

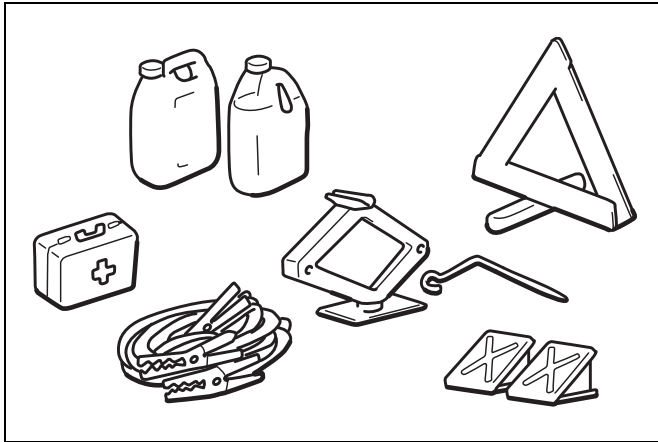

60G411



## Attrezzatura per la sostituzione degli pneumatici

### ESEMPIO

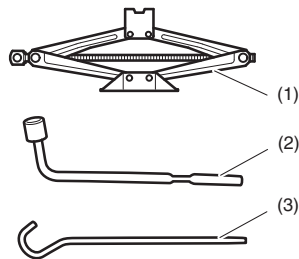

61MM0B100

- (1) Cric (se in dotazione)
- (2) Chiave per ruote
- (3) Manico del cric

Gli attrezzi per la sostituzione degli pneumatici sono riposti nel bagagliaio. Vedere "Bagagliaio" nella sezione INDICE ILLUSTRATO.

### ⚠ AVVERTENZA

Dopo aver utilizzato gli attrezzi per la sostituzione delle ruote, riponeteli saldamente per evitare che, in caso di incidente, possano causare lesioni.

### ⚠ ATTENZIONE

Il cric serve solo per la sostituzione delle ruote. È importante leggere le istruzioni circa l'uso del cric in questa sezione prima dell'impiego.

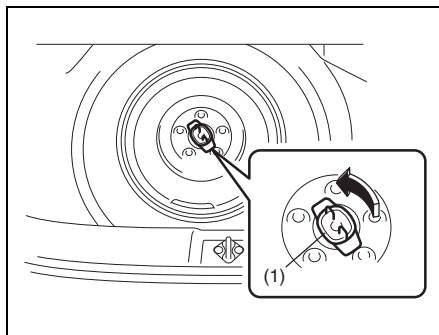

80J048

Per estrarre la ruota di scorta (se in dotazione), svitare il bullone (1) in senso antiorario e rimuoverla.

## Sollevamento del veicolo

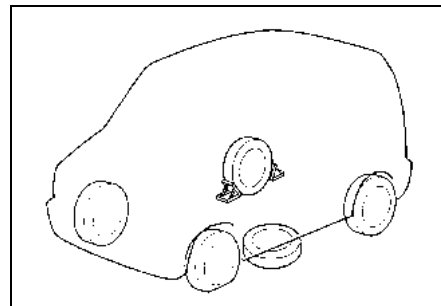

75F062

- 1) Collocare il veicolo in piano su una superficie solida.
- 2) Inserire a fondo il freno di stazionamento, quindi innestare la posizione "P" (veicoli con transaxle automatico) o la "R" (veicoli con transaxle manuale).

### ⚠ AVVERTENZA

- Prima di sollevare il veicolo con il cric, innestare sempre la posizione "P" (veicoli con transaxle automatico) o la "R" (veicoli con transaxle manuale).
- Non sollevate mai il veicolo con il transaxle in "N". Diversamente, l'instabilità del cric può causare incidenti.

- 3) Azionare le luci di emergenza se il veicolo si trova nel traffico.
- 4) Bloccare la parte anteriore e posteriore della ruota diagonalmente opposta a quella da sollevare.
- 5) Collocare la ruota di scorta vicino alla ruota sollevata, come illustrato in figura, nell'eventualità che il cric scivoli dalla sua posizione.

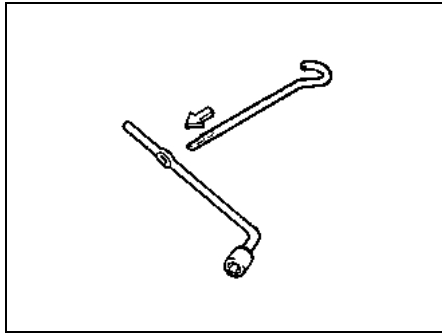

54G253

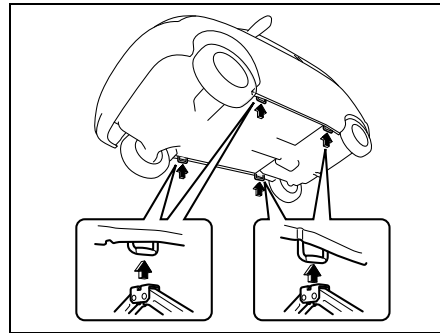

63J100

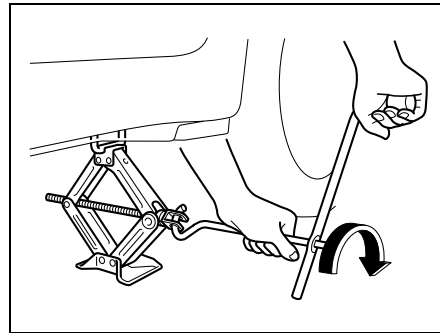

63J101

- 6) Posizionare il cric verticalmente, quindi sollevare il veicolo ruotando il manico in senso orario fino a quando la testa del cric non s'innesta nell'apposita barra della carrozzeria.

- 7) Continuare ad alzare il veicolo lentamente e in modo uniforme fino a sollevare lo pneumatico da terra. Non sollevare il veicolo più del necessario.

**⚠ AVVERTENZA**

- Il cric deve essere utilizzato esclusivamente per il cambio delle ruote su superficie in piano e solida.
- Non sollevate il veicolo su superfici in pendenza.
- Non sollevate il veicolo con il cric posizionato in punti diversi dagli appositi incastri (vedere la figura), in prossimità della ruota da sostituire.
- Controllate che il cric sia sollevato di almeno 25 mm (1 in) prima che venga a contatto con la flangia. Il cric può rompersi se utilizzato quando si trova a meno di 25 mm (1 in) dal punto di massimo rientro.
- Non passate sotto il veicolo quando quest'ultimo poggia sul cric.
- Non avviate il motore quando il veicolo poggia sul cric, né permettete ai passeggeri di rimanere a bordo.

### Sollevamento del veicolo con il cric da officina

- Applicare il cric da officina in uno dei punti indicati di seguito.
- Sostenere sempre il veicolo sollevato per mezzo di appositi supporti (disponibili sul mercato), nei punti indicati sotto.

### Punto di sollevamento anteriore per il cric da officina (1)

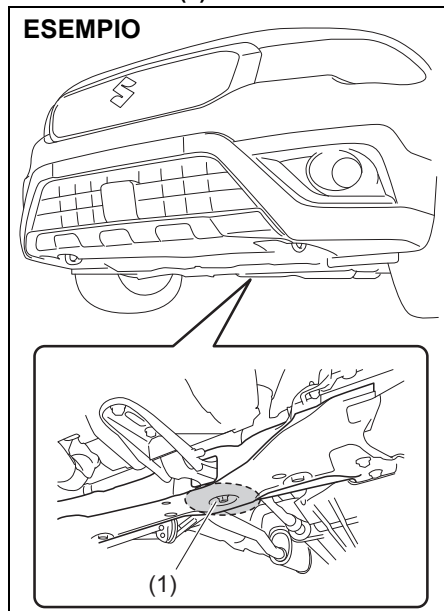

83RM037

### Punto di sollevamento posteriore per il cric da officina (2)

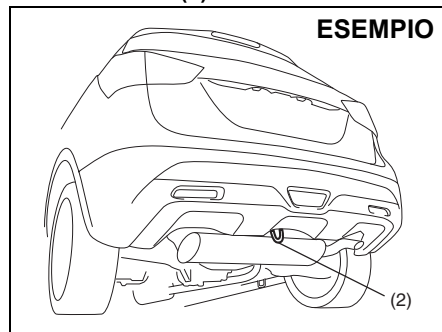

61MM0B043

### Punto di applicazione del supporto del cric (3) o del ponte a due colonne

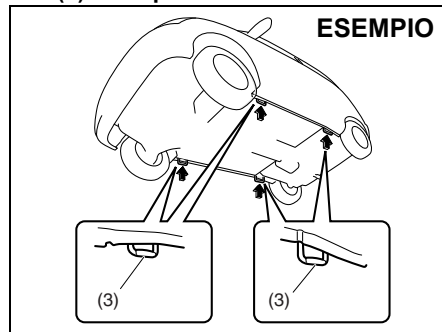

61MM0B103

### AVVISO

Non posizionate mai il cric da officina in corrispondenza del tubo di scarico, dello spoiler inferiore laterale (se in dotazione), del riparo inferiore del motore o della barra di torsione posteriore.

### NOTA:

Per maggiori dettagli, rivolgetevi al concessionario SUZUKI autorizzato.

**Sostituzione delle ruote**

Per sostituire una ruota seguire la procedura riportata sotto:

- 1) Estrarre dal veicolo il cric (se in dotazione), gli attrezzi e la ruota di scorta.
- 2) Allentare i bulloni della ruota, senza toglierli.
- 3) Sollevare il veicolo attenendosi alle apposite istruzioni in questa sezione.

**▲ AVVERTENZA**

- Quando si solleva il veicolo, innestate la posizione "P" (veicolo con transaxle automatico) o la "R" (veicoli con transaxle manuale).
- Non sollevate mai il veicolo con il transaxle in "N". Diversamente, l'instabilità del cric può causare incidenti.

**▲ ATTENZIONE**

**Immediatamente dopo aver guidato il veicolo, le ruote, i dadi delle ruote e la zona circostante i freni possono raggiungere temperature estremamente elevate. Toccare queste parti può provocare ustioni. Non toccare queste parti subito dopo aver guidato il veicolo.**

- 4) Rimuovere i bulloni della ruota e la ruota.

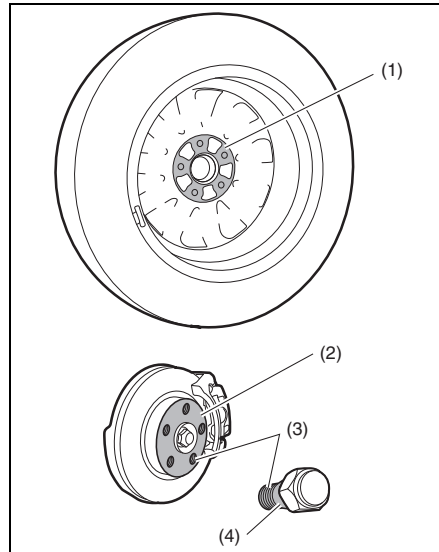

61MM0A209

- 5) Prima di installare la ruota nuova, rimuovere fango o sporco dalla superficie della ruota (1), del mozzo (2), della filettatura (3) e dei bulloni ruota (4) con un panno pulito. Prestare attenzione pulendo il mozzo, poiché potrebbe essersi surriscaldato a causa della guida.

- 6) Posizionare la nuova ruota e rimettere i bulloni con la loro estremità a cono rivolta verso la ruota. Stringere a fondo i bulloni a mano finché la ruota non è saldamente assicurata al mozzo.

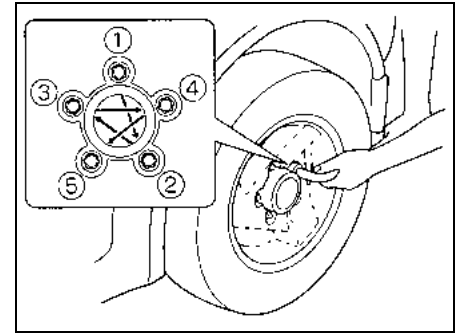

81A057

**Coppia di serraggio per i bulloni delle ruote  
100 Nm (10,2 kgm; 74,0 lb-ft)**

- 7) Abbassare il cric, quindi serrare a fondo con una chiave i bulloni ai valori di coppia specificati, seguendo l'ordine incrociato illustrato nella figura.

## ⚠ AVVERTENZA

Utilizzate bulloni delle ruote originali e serrateli alla coppia specificata subito dopo aver sostituito le ruote. Bulloni delle ruote non adatti o non serrati correttamente potrebbero allentarsi o staccarsi, provocando possibili incidenti. Se non avete una chiave dinamometrica, fate controllare la coppia dei bulloni delle ruote da un concessionario SUZUKI autorizzato.

## ESEMPIO

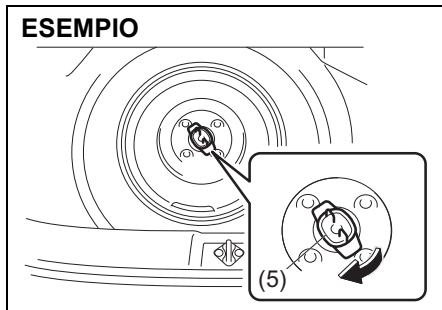

52RM603

- 8) Riportare la ruota di scorta nel bagagliaio procedendo in ordine inverso rispetto alla rimozione, quindi stringere il bullone (5) in senso orario come mostrato nella figura sopra.

## AVVISO

Verificate che la ruota di scorta sia fissata saldamente al pianale. Se fosse allentata, durante la marcia potreste udire rumori e la vernice della carrozzeria del veicolo potrebbe rovinarsi.

## Copriruota integrale (se in dotazione)

## ESEMPIO

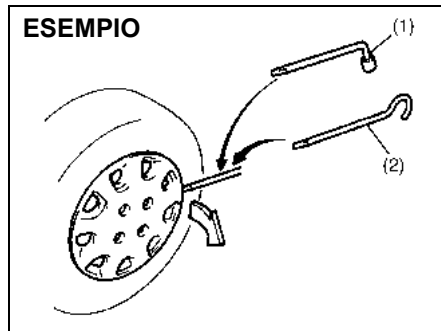

60G309

(1) o (2) attrezzo a punta piatta

Il veicolo è dotato di due attrezzi, una chiave per ruote e una manovella di sollevamento, uno dei quali è dotato di punta piatta.

Utilizzare l'attrezzo con la punta piatta per rimuovere il copriruota integrale, come illustrato in figura.

## ESEMPIO

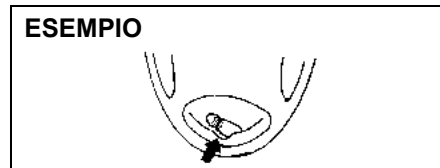

54G117

Rimontando il copriruota, assicurarsi che sia posizionato in modo da non coprire o ostruire la valvola di gonfiaggio.

## Kit di riparazione degli pneumatici (se in dotazione)

Il kit di riparazione pneumatici è riposto nel bagagliaio.  
Vedere "Bagagliaio" nella sezione INDICE ILLUSTRATO.

### ⚠ AVVERTENZA

Se le istruzioni riportate nella presente sezione circa l'uso del kit di riparazione degli pneumatici non vengono osservate, il rischio di perdita di controllo del mezzo e quindi di incidenti può aumentare.

Leggete e attenetevi prudentemente alle istruzioni riportate in questa sezione.

### IMPORTANTE

Il kit di riparazione pneumatici non può essere usato nelle situazioni indicate di seguito. In questo caso, rivolgersi a un concessionario SUZUKI oppure al servizio di assistenza stradale:

- tagli o forature del battistrada di larghezza superiore ai 4 mm;
- tagli nel fianco dello pneumatico;
- danni causati dalla guida a valori di pressione molto ridotti o con pneumatici sgonfi;
- tallone dello pneumatico completamente fuori sede dal cerchio;
- cerchio danneggiato.

I piccoli fori del battistrada, causati da chiodi o viti, possono essere riparati con il kit di riparazione pneumatici.

Non rimuovere i chiodi o le viti dallo pneumatico durante la riparazione di emergenza.

### Contenuto del kit di riparazione pneumatici

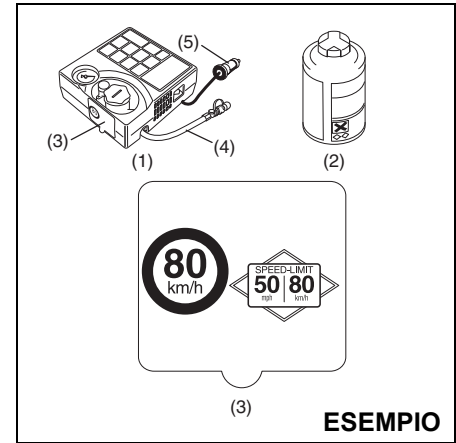

61MM0A090

- (1) Compressore dell'aria
- (2) Sigillante spray
- (3) Adesivo sulla limitazione di velocità (con compressore dell'aria)
- (4) Tubo flessibile dell'aria
- (5) Spinotto di alimentazione

### ⚠ AVVERTENZA

Il sigillante del kit di riparazione pneumatici è nocivo se ingerito oppure se entra in contatto con la pelle o con gli occhi. In caso di ingestione, non inducete il vomito. Bevete acqua a volontà (se possibile con carbone) e rivolgetevi immediatamente a un medico. Se il sigillante entra negli occhi, lavateli con acqua abbondante e fatevi visitare subito da un medico. Lavatevi abbondantemente dopo aver maneggiato tali prodotti. La soluzione può essere velenosa per gli animali. Per questo motivo, conservatela lontano dalla portata di bambini e animali.

### AVVISO

Sostituire il sigillante prima della data di scadenza indicata sull'etichetta della confezione. Per l'acquisto di sigillante nuovo, rivolgetevi al concessionario SUZUKI di fiducia.

### Come eseguire la riparazione di emergenza

- 1) Collocare il veicolo in piano su una superficie solida. Inserire a fondo il freno di stazionamento, quindi innestare la posizione "P" (veicoli con transaxle automatico) o la "R" (veicoli con transaxle manuale).  
Azionare le luci di emergenza se il veicolo si trova nel traffico.  
Bloccare la parte anteriore e posteriore della ruota diagonalmente opposta a quella da riparare.
- 2) Estrarre il sigillante spray e il compressore.
- 3) Sulla parte superiore del compressore, rimuovere il coperchietto che cela l'attacco per il sigillante spray, quindi inserire la bomboletta nell'attacco.
- 4) Svitare il tappo dalla valvola dello pneumatico.
- 5) Collegare il tubo flessibile dell'aria del compressore aria alla valvola dello pneumatico.
- 6) Collegare lo spinotto di alimentazione del compressore alla presa accessori. Nel caso di veicoli con transaxle manuale, spostare il cambio da "R" a "N". Avviare il motore. Accendere il compressore. Gonfiare lo pneumatico alla pressione richiesta.

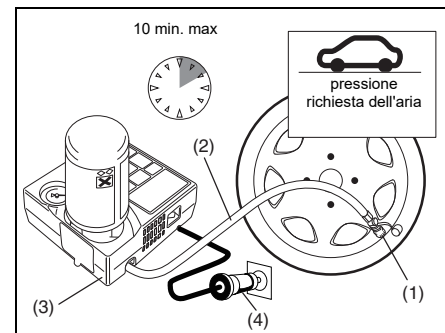

61MM0A091

### AVVISO

**Non azionate il compressore per più di 10 minuti in quanto potrebbe surriscaldarsi.**

Se la pressione richiesta non viene raggiunta entro 5 minuti, spostare il veicolo di alcuni metri avanti e indietro in maniera da espandere il sigillante all'interno dello pneumatico, quindi ripetere il gonfiaggio. Successivamente, ripetere il gonfiaggio.

Se la pressione richiesta continua a non essere raggiunta, è probabile che lo pneumatico sia gravemente danneggiato. Ciò significa che il kit di riparazione pneumatici non è in grado di garantire la tenuta necessaria. In questo caso, rivolgersi a un concessionario SUZUKI oppure al servizio di assistenza stradale.

**NOTA:**

*Se avete gonfiato lo pneumatico eccessivamente, allentate le viti del tubo flessibile di riempimento per far uscire l'aria.*

- 7) Applicare l'adesivo sulla limitazione di velocità prelevato dal compressore aria in maniera che rientri nel campo visivo del guidatore.
- 8) Subito dopo aver gonfiato lo pneumatico alla pressione richiesta, effettuare un breve giro. Guidare con prudenza, ad una velocità massima di 80 km/h (50 mph).
- 9) Procedere con cautela fino al concessionario SUZUKI più vicino o ad un gommista.

**AVVERTENZA**

**Non attaccate l'adesivo con la limitazione di velocità sull'airbag, né tanto meno sulla spia di avaria generica o sul tachimetro.**

- 10) Dopo 10 km (6 miglia) di guida, controllare la pressione dello pneumatico con il manometro del compressore. Se la pressione supera i 220 kPa (2,2 bar), la riparazione di emergenza è completa. Se, invece, è inferiore a quella richiesta, riportarla ai valori prescritti. Se la pressione è scesa al di sotto dei 130 kPa (1,3 bar), il kit di riparazione pneumatici non è stato in grado di fornire la necessaria tenuta. In questo caso, non guidare e rivolgersi a un concessionario SUZUKI oppure al servizio di assistenza stradale.

**AVVERTENZA**

**Controllate sempre la pressione dello pneumatico dopo circa 10 km (6 miglia) di guida al fine di confermare l'avvenuta conclusione della riparazione in emergenza.**

**AVVISO**

**Fate sostituire lo pneumatico presso il concessionario SUZUKI più vicino. In caso di riparazione per riutilizzo, rivolgetevi ad un gommista.**

**La ruota può essere riutilizzata dopo aver eliminato completamente il sigillante con un panno perché non arrugginisca ma la valvola dello pneumatico e il sensore del sistema di monitoraggio pressione pneumatici (TPMS) devono essere sostituiti.**

**Smaltite la bomboletta di sigillante spray presso il concessionario SUZUKI o in conformità con le disposizioni di legge regionali.**

**Dopo averlo utilizzato, procuratevi il nuovo sigillante spray presso il concessionario SUZUKI di fiducia.**



### Come utilizzare il compressore del kit per gonfiare lo pneumatico

- 1) Collocare il veicolo in piano su una superficie solida. Inserire a fondo il freno di stazionamento, quindi innestare la posizione "P" (veicoli con transaxle automatico) o la "R" (veicoli con transaxle manuale).
- 2) Estrarre il compressore.
- 3) Svitare il tappo dalla valvola dello pneumatico.
- 4) Collegare il tubo flessibile dell'aria del compressore alla valvola dello pneumatico.
- 5) Collegare lo spinotto di alimentazione del compressore alla presa accessori. Avviare il motore. Accendere il compressore. Gonfiare lo pneumatico alla pressione richiesta.

#### AVVISO

**Non azionate il compressore per più di 10 minuti in quanto potrebbe surriscaldarsi.**

### Avviamento d'emergenza (con batteria ausiliaria)

#### ⚠ AVVERTENZA

- **Non tentate di avviare il motore in emergenza se la batteria risulta essere ghiacciata. Diversamente, la batteria potrebbe esplodere o rompersi.**
- **Effettuando i collegamenti dei cavi per l'avviamento, tenete mani e cavi distanti da pulegge, cinghie o ventole.**
- **Le batterie sviluppano idrogeno infiammabile; pertanto, devono essere conservate al riparo da fiamme e scintille, onde scongiurare il rischio di esplosioni. Non fumate durante gli interventi eseguiti in prossimità di una batteria.**
- **Se la batteria ausiliaria utilizzata per l'avviamento è montata su un altro veicolo, verificate che i due veicoli non siano l'uno a contatto con l'altro.**
- **Se la batteria del vostro veicolo si scarica ripetutamente senza alcun motivo apparente, fate controllare il veicolo presso un concessionario autorizzato SUZUKI.**

(continua)

#### ⚠ AVVERTENZA

(continua)

- **Onde evitare lesioni personali e danni alla batteria o al veicolo, seguite le istruzioni per l'avviamento d'emergenza con la massima attenzione e nell'ordine riportato. In caso di dubbi, ricorrete ad un servizio di assistenza stradale qualificato.**

#### AVVISO

**Il veicolo non deve essere avviato mediante spinta a mano o traino. Tale metodo di avviamento può infatti provocare danni permanenti al convertitore catalitico. Per l'avviamento di un veicolo con batteria scarica, utilizzate gli appositi cavi.**

**Procedura per l'avviamento d'emergenza:**

- 1) Utilizzare esclusivamente una batteria da 12 V. Posizionare una batteria carica da 12 V vicino al veicolo, in modo che i cavi per l'avviamento giungano ad entrambe le batterie. Qualora si utilizzi una batteria montata su un altro veicolo, **EVITARE CHE I VEICOLI VENGANO A CONTATTO FRA LORO.** Inserire completamente il freno di stazionamento di entrambi i veicoli.
- 2) Disinserire tutti gli accessori del veicolo, ad eccezione di quelli necessari per la sicurezza (ad esempio, proiettori o luci di emergenza).

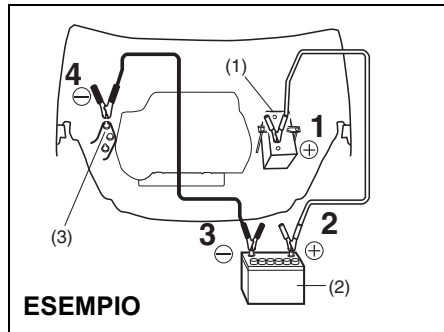

54MN259

- 3) Effettuare i collegamenti dei cavi nel modo seguente:
  1. collegare un'estremità del primo cavo al terminale positivo (+) della batteria scarica (1);
  2. collegare l'altra estremità al terminale positivo (+) della batteria ausiliaria (2);
  3. collegare un'estremità del secondo cavo al terminale negativo (-) della batteria ausiliaria (2);
  4. effettuare il collegamento finale ad una parte metallica solida non verniciata, ad esempio, la staffa del supporto motore (3), del veicolo con la batteria scarica (1).

- 4) Se la batteria ausiliaria che si sta utilizzando è montata su un altro veicolo, avviare il motore del veicolo in questione. Far girare il motore a velocità moderata.
- 5) Avviare il motore del veicolo con la batteria scarica.
- 6) Rimuovere i cavi seguendo esattamente l'ordine contrario alla sequenza di collegamento.

**⚠ AVVERTENZA**

**Evitate assolutamente di collegare il cavo direttamente al terminale negativo (-) della batteria scarica, onde scongiurare il rischio di esplosione.**

**⚠ ATTENZIONE**

**Collegate saldamente il cavo per l'avviamento di emergenza alla staffa supporto motore. Se, a causa delle vibrazioni che avvengono in fase di avviamento del motore, il suddetto cavo si stacca dalla staffa, potrebbe rimanere impigliato nelle cinghie di trasmissione.**

### Traino

Qualora il veicolo debba essere trainato, rivolgersi ad un servizio professionale. Il concessionario potrà fornire istruzioni dettagliate al riguardo.

#### **AVVERTENZA**

**Sui veicoli dotati di sistema di ausilio alla frenata tramite radar, se il vostro veicolo viene trainato con il motore acceso, premete l'interruttore sistema di ausilio alla frenata tramite radar "OFF" e disattivate tale sistema. Diversamente, potrebbero verificarsi incidenti inattesi dovuti all'attivazione.**

#### **AVVISO**

**In caso di traino del veicolo, osservate le seguenti istruzioni:**

- **Adottate attrezzature e procedure di traino adeguate, onde evitare danni al veicolo durante il traino.**
- **In caso di utilizzo del gancio di traino sul telaio, percorrete brevi distanze su strade lastricate, a bassa velocità.**

### Veicoli a due ruote motrici (2WD) con transaxle automatico

I veicoli provvisti di transaxle automatico possono essere trainati mediante uno dei metodi seguenti:

- 1) traino dalla parte anteriore, con le ruote anteriori sollevate e le ruote posteriori a terra. Prima di iniziare il traino, controllare che il freno di stazionamento sia sbloccato;
- 2) traino dalla parte posteriore, con le ruote posteriori sollevate e le ruote anteriori poggiate su un carrello.

#### **AVVISO**

**Il traino del veicolo 2WD con le ruote anteriori a terra può provocare danni al transaxle automatico.**

### Veicoli a due ruote motrici (2WD) con transaxle manuale

I veicoli provvisti di transaxle manuale possono essere trainati mediante uno dei metodi seguenti:

- 1) traino dalla parte anteriore, con le ruote anteriori sollevate e le ruote posteriori a terra. Prima di iniziare il traino, controllare che il freno di stazionamento sia sbloccato;
- 2) traino dalla parte posteriore, con le ruote posteriori sollevate e le ruote anteriori a terra, a condizione che lo sterzo e la trasmissione siano attivi. Prima di iniziare il traino, controllare che il transaxle sia in folle e che il volante sia sbloccato [sui veicoli privi di sistema di avviamento motore a pulsante senza chiave: chiave di accensione su "ACC"] (sui veicoli con sistema di avviamento motore a pulsante senza chiave: modalità di accensione in posizione accessori) e assicurato con un dispositivo di bloccaggio realizzato per il traino.

#### **AVVISO**

**Il piantone dello sterzo non è resistente al punto da sopportare le sollecitazioni trasmesse dalle ruote anteriori durante il traino. Sbloccate sempre il volante prima del traino.**

### **Veicoli a trazione integrale (4WD)**

Il veicolo deve essere trainato in base ad una delle seguenti condizioni:

- 1) con tutte le quattro ruote su un autocarro a pianale;
- 2) con le ruote anteriori o posteriori sollevate e le altre due ruote poggiate su un carrello.

#### **AVVISO**

**Il traino del veicolo con 4WD e transaxle automatico con le quattro ruote a terra può provocare danni al transaxle automatico e/o al sistema 4WD.**

### **Il motorino d'avviamento non funziona**

- 1) Provare a portare il commutatore d'accensione in posizione "START" oppure premere l'interruttore motore per spostare la modalità di accensione in posizione di avviamento con i proiettori accesi, in modo da verificare lo stato della batteria. Se i proiettori perdono d'intensità o si spengono, significa che la batteria è scarica o il contatto dei rispettivi morsetti è insufficiente. Ricaricare la batteria o verificare eventualmente il contatto fra i morsetti.
- 2) Se i proiettori emettono una luce intensa che rimane tale, controllare i fusibili. Qualora il motivo del mancato funzionamento del motorino non risulti evidente, è verosimile ipotizzare la presenza di un problema elettrico più complesso. In tal caso, far controllare il veicolo presso il concessionario autorizzato SUZUKI di fiducia.

### **Il motore è ingolfato**

#### **(Veicoli privi di sistema di avviamento motore a pulsante senza chiave)**

In presenza di motore ingolfato, l'avviamento può risultare estremamente difficile. Se, tuttavia, riesce, premere l'acceleratore a fondo, mantenendolo in tale posizione finché il motore non parte completamente.

- Non azionare il motorino d'avviamento per più di 12 secondi.

#### **(Veicoli con sistema di avviamento motore a pulsante senza chiave)**

In presenza di motore ingolfato, l'avviamento può risultare estremamente difficile. Se, tuttavia, riesce, premere l'acceleratore a fondo, mantenendolo in tale posizione finché il motore non parte completamente.

- Non azionare il motorino d'avviamento per più di 12 secondi.

### NOTA:

*Se il motore non parte, il motorino di avviamento si blocca automaticamente dopo un dato periodo di tempo. Dopo che si è bloccato automaticamente e, in assenza di anomalie nel sistema di avviamento motore, il motorino riprende a girare soltanto mantenendo l'interruttore motore premuto.*

## Il motore si surriscalda

Può capitare che il motore si surriscaldi temporaneamente in determinate condizioni d'impiego gravoso. Se l'indicatore della temperatura del liquido di raffreddamento motore indica una condizione di surriscaldamento durante la guida, agire come segue:

- 1) spegnere il climatizzatore, se in dotazione;
- 2) fermare il veicolo non appena possibile in un punto sicuro;
- 3) lasciare girare il motore al minimo per qualche minuto fino a quando i valori della temperatura non rientrano nella normalità (fra "H" e "C").

### AVVERTENZA

**In presenza di fuoriuscita di vapore, fermate il veicolo in un punto sicuro e spegnete immediatamente il motore in modo che si raffreddi. Non aprite il cofano finché è presente vapore. Soltanto dopo che il vapore è scomparso, si potrà aprire il cofano per verificare se il liquido di raffreddamento è ancora in ebollizione. In tal caso, attendete fino a quando non cessa l'ebollizione prima di riprendere la marcia.**

Se l'indicazione della temperatura non scende ai valori normali, procedere come segue:

- 1) spegnere il motore e controllare che la cinghia e le pulegge della pompa dell'acqua non siano danneggiate o allentate. Porre rimedio alle anomalie eventualmente riscontrate;
- 2) controllare il livello del liquido di raffreddamento nel serbatoio. Qualora risulti inferiore al riferimento "LOW", identificare eventuali perdite in corrispondenza del radiatore, della pompa acqua e dei flessibili del riscaldatore e del radiatore. Qualora vengano individuate perdite che potrebbero aver causato il surriscaldamento, non far girare il motore fino a quando tali problemi non sono stati risolti;
- 3) qualora non vengano riscontrate perdite, aggiungere con attenzione liquido di raffreddamento nel serbatoio e, eventualmente, nel radiatore. Fare riferimento a "Liquido di raffreddamento motore" nella sezione CONTROLLI E MANUTENZIONE.

### NOTA:

*Qualora il motore si surriscaldi e non si sia sicuri sul da farsi, rivolgetevi al concessionario SUZUKI.*



79J007

**⚠ AVVERTENZA**

- La rimozione del tappo del radiatore (o del tappo di sfiato) con l'acqua ad alta temperatura è estremamente pericolosa poiché il liquido bollente e il vapore possono fuoriuscire con violenza. Il tappo deve essere tolto solamente quando la temperatura dell'acqua è scesa.
- Onde evitare lesioni personali, è consigliabile tenere le mani, gli attrezzi e gli indumenti lontano dalla ventola di raffreddamento motore e dalla ventola del climatizzatore (se in dotazione). Tali ventole elettriche possono entrare in funzione automaticamente all'improvviso.

**PROMEMORIA**

-----

-----

-----

-----

-----

-----

-----

-----

-----

-----

-----

-----

-----

-----

-----

-----

-----

-----

-----

-----

-----

-----

## CURA DEL VEICOLO

Consigli per prevenire i fenomeni di corrosione ..... 9-1

Pulizia e lavaggio del veicolo ..... 9-2

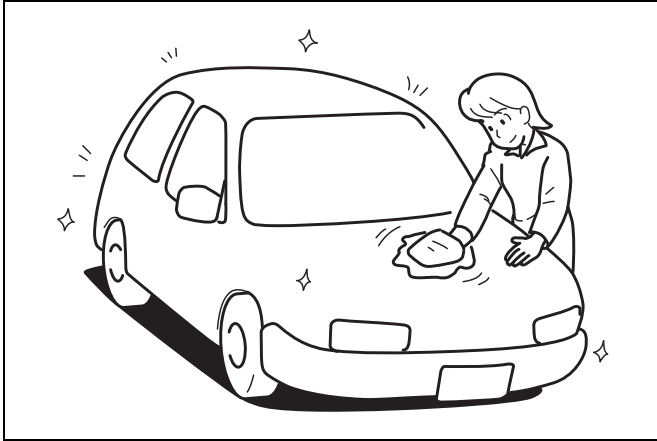

60G412



### Consigli per prevenire i fenomeni di corrosione

La corretta e regolare manutenzione del veicolo è essenziale per proteggerlo dai fenomeni di corrosione. Di seguito sono elencate le istruzioni su come trattare il veicolo per prevenire la corrosione. Leggere e seguire con attenzione queste istruzioni.

### Informazioni importanti sui fenomeni di corrosione

#### Principali cause dei fenomeni di corrosione

- 1) Accumulo di sale stradale antighiaccio, impurità, umidità o sostanze chimiche in zone difficili da raggiungere del sottoscocca o del telaio.
- 2) Abrasioni, rigature e qualsiasi danno alle parti trattate o verniciate causati da incidenti lievi o dall'azione abrasiva di pietrisco.

#### Condizioni ambientali che favoriscono la comparsa dei fenomeni di corrosione

- 1) Il sale stradale antighiaccio, le sostanze chimiche antistatiche, la salinità dell'aria marina e l'inquinamento industriale favoriscono la corrosione delle parti metalliche.
- 2) L'elevata umidità aumenta la formazione di ruggine specialmente quando la temperatura è appena sopra il punto di congelamento.

- 3) La presenza prolungata di umidità in alcune parti del veicolo può favorire i fenomeni di corrosione anche se altre parti sono perfettamente asciutte.
- 4) Le temperature elevate in alcune parti del veicolo non sufficientemente ventilate da permettere l'evaporazione possono accelerare la formazione di corrosione.

Quanto appena illustrato evidenzia l'importanza di mantenere il veicolo (soprattutto il sottoscocca) il più pulito ed asciutto possibile. Altrettanto importante è provvedere subito ad effettuare i necessari ritocchi della vernice o degli strati protettivi.

### Come prevenire i fenomeni di corrosione

#### Lavare frequentemente il veicolo

Il lavaggio frequente del veicolo è il modo migliore per conservare in buono stato la carrozzeria e prevenire la formazione di ruggine.

Lavare il veicolo almeno una volta durante l'inverno e alla fine della stagione invernale. Mantenere il veicolo e soprattutto il sottoscocca puliti e asciutti.

Se si percorrono sovente strade cosparse di sale, occorre lavare il veicolo almeno una volta al mese durante la stagione invernale. Se il veicolo è utilizzato in zone marine, occorre sempre lavare il veicolo almeno una volta al mese per tutto l'anno.

Per istruzioni relative al lavaggio, consultare la sezione "Pulizia e lavaggio del veicolo".

#### Rimozione dei depositi di impurità

I depositi di sostanze quali sali antighiaccio, prodotti chimici, bitume, catrame, resina vegetale, escrementi di volatili o tracce di inquinamento industriale possono risultare particolarmente dannosi se lasciati sulle superfici verniciate della carrozzeria. Asportare questi depositi il più presto possibile. In caso di difficoltà, può essere necessario aggiungere un detergente. Controllare che i detersivi usati non siano dannosi per la vernice e che siano adatti allo scopo. Nell'usare tali detersivi particolari, attenersi alle istruzioni del produttore.

#### Ritocchi di vernice

Controllare attentamente che il veicolo non presenti danni alle superfici verniciate. Se sulla vernice sono presenti graffi o scheggiature, ritoccarli immediatamente per prevenire la corrosione. In caso di abrasioni o rigature profonde, fare eseguire la riparazione da una carrozzeria qualificata.

**Pulizia dell'abitacolo e del vano bagagli**

Nelle zone sotto i tappeti del veicolo possono accumularsi umidità, impurità o fango che possono dare origine alla formazione di ruggine. Per questo motivo, di tanto in tanto, verificare che queste zone siano pulite e asciutte. Verificare queste zone più frequentemente in caso di utilizzo del veicolo fuori strada o in ambienti atmosferici particolarmente umidi.

Certi prodotti come sostanze chimiche, fertilizzanti, detersivi, sali, ecc. sono estremamente corrosivi. Questi prodotti devono essere trasportati in contenitori sigillati. Se si verificano delle perdite, pulire ed asciugare immediatamente la zona interessata.

**Ricovero del veicolo in un locale coperto, asciutto e ben arieggiato**

Non ricoverare il veicolo in un locale umido e scarsamente arieggiato. Lavando spesso il veicolo in garage o parcheggiandolo frequentemente quando non è ancora asciutto, questo garage potrebbe inumidirsi. Tale elevata umidità può causare e/o accelerare la corrosione. Se la ventilazione è insufficiente, un veicolo umido può corrodersi anche in un garage riscaldato.

**⚠ AVVERTENZA**

**Non applicate prodotti aggiuntivi anti-rumore o antiruggine in prossimità oppure sui componenti dell'impianto di scarico (ad es.: marmitta catalitica, tubi di scarico, ecc.). Le elevate temperature sviluppate da questi componenti potrebbero causare il surriscaldamento di tali prodotti e generare un incendio.**

**Pulizia e lavaggio del veicolo**

76G044S

**⚠ AVVERTENZA**

**NON UTILIZZATE MAI prodotti infiammabili come solventi, petrolio, benzina, candeggianti o detersivi domestici particolarmente aggressivi per la pulizia della carrozzeria o delle parti interne del veicolo. Tali prodotti potrebbero causare lesioni personali o danni al veicolo.**

### AVVERTENZA

Sui modelli dotati di SHVS, sotto il sedile anteriore destro si trova una batteria agli ioni di litio mentre sotto quello anteriore sinistro è posto un convertitore CCCC. Evitare che la batteria agli ioni di litio e il convertitore CCCC si bagnino. Diversamente, potrebbero conseguire incendi o scosse elettriche o, ancora, danni alla batteria.

### Pulizia degli interni

#### Parti in vinile

Preparare una soluzione di sapone o di detergente neutro e acqua calda. Applicare la soluzione sulla tappezzeria con una spugna o con un panno morbido ed aspettare alcuni minuti in modo che lo sporco si sciolga.

Strofinare quindi la superficie con un panno morbido pulito per togliere la sporcizia e asciugare. Ripetere l'operazione se necessario.

#### Parti in tessuto

Rimuovere lo sporco con un aspirapolvere. Strofinare le zone macchiate con un panno pulito e imbevuto in una soluzione di sapone neutro. Per eliminare il sapone residuo, strofinare le zone interessate con un panno morbido inumidito in acqua. Ripetere il procedimento fino a togliere lo sporco e, per le macchie più resistenti, usare uno smacchiatore. In questo caso, seguire le istruzioni del produttore.

#### Selleria in pelle

Rimuovere lo sporco con un aspirapolvere. Eliminare le macchie utilizzando un panno morbido pulito, imbevuto in una soluzione di sapone neutro o di sapone per selle. Per eliminare il sapone residuo, strofinare nuovamente le zone interessate con un panno morbido inumidito in acqua. Pulire le zone secche con un panno morbido asciutto. Ripetere il procedimento fino a togliere la macchia o lo sporco e, per le macchie più resistenti, usare uno smacchiatore per articoli in pelle. In questo caso, seguire le istruzioni del produttore. Non utilizzare detergenti che contengono solventi, né di tipo abrasivo.

#### NOTA:

- *Per mantenere il buon aspetto della selleria in pelle, effettuate la pulizia almeno due volte l'anno.*
- *Se la selleria in pelle si bagna, asciugatela prontamente con un fazzoletto di carta o un panno morbido. Se non l'asciugate, l'acqua può farla indurire e causarne il restringimento.*
- *Nei giorni di sole, parcheggiate il veicolo in una zona ombreggiata oppure utilizzate i parasole. Se la selleria in pelle viene esposta a lungo alla luce diretta del sole potrebbe scolorire e restringersi.*
- *Così com'è comune per i materiali naturali, la pelle è intrinsecamente a grana irregolare e il cuoio, allo stato naturale, presenta delle macchie. Queste caratteristiche non pregiudicano in alcun modo la resistenza della pelle.*

**Cinture di sicurezza**

Pulire le cinture di sicurezza con acqua e sapone neutro. Non usare candeggina o coloranti. Essi possono indebolirne le fibre.

**Tappeti a pavimento in vinile**

Lo sporco normale può essere rimosso con acqua e sapone neutro. Aiutarsi servendosi di una spazzola. Alla fine, sciacquare bene con acqua e fare asciugare all'ombra.

**Tappetini**

Pulire i tappetini utilizzando un aspirapolvere. Strofinare le zone macchiate con un panno pulito e imbevuto in una soluzione di sapone neutro. Per eliminare il sapone residuo, strofinare le zone interessate con un panno morbido inumidito in acqua. Ripetere l'operazione fino a rimuovere la macchia e, per le macchie più resistenti, usare uno smacchiatore. In questo caso, seguire le istruzioni del produttore.

**Plancia portastrumenti e console**

Rimuovere lo sporco con un aspirapolvere. Pulire delicatamente con un panno pulito inumidito e ben strizzato. Ripetere il numero di volte necessario.

**AVVISO**

**Non utilizzate prodotti chimici contenenti silicio per la pulizia dei componenti elettrici quali l'impianto di climatizzazione, l'impianto audio, di navigazione o altri interruttori in quanto li danneggerebbero.**

**AVVISO**

- **Fluidi quali i liquidi aromatici, bibite o succhi di frutta possono causare scolorimento, raggrinzimento e incrinatura dei componenti a base di resina e dei tessuti. Asciugateli prontamente con un fazzoletto di carta o un panno morbido.**
- **Non lasciate prodotti in pelle insieme a prodotti colorati, di pelliccia, in vinile, ecc. a bordo del veicolo per lungo tempo. Gli interni potrebbero scolorire o deteriorarsi.**

**Lavaggio della carrozzeria****AVVISO**

**È importante che il veicolo sia tenuto sempre ben pulito. In caso contrario, la vernice può opacizzarsi e la carrozzeria arrugginire.**

**Cura dei cerchi in lega****NOTA:**

- *Per la pulizia dei cerchi in lega, non utilizzate detergenti acidi o alcalini. Questo tipo di detergenti, infatti, causa macchie permanenti, scolorimento e incrinature delle superfici di finitura.*
- *Non utilizzate spazzole con setole, né sapone contenente materiale abrasivo in quanto danneggerebbero le superfici di finitura.*

### Lavaggio

#### ▲ AVVERTENZA

- Non lavate mai, né incerate il veicolo con il motore in moto.
- Il sottoscocca e i parafranghi presentano bordi taglienti. Indossate guanti e camicia con le maniche lunghe per proteggere mani e braccia durante le operazioni di pulizia di queste parti.
- Prima di ripartire, dopo aver lavato il veicolo, controllate i freni per verificarne la regolare funzionalità.

#### ▲ ATTENZIONE

Se il veicolo è dotato di sistema tergicristallo con rilevamento della pioggia, posizionate la leva del tergicristallo in posizione "OFF". Se la leva rimane in posizione "AUTO", i tergicristalli potrebbero azionarsi inaspettatamente e causare lesioni personali, oltre che danneggiarsi.

### Lavaggio a mano

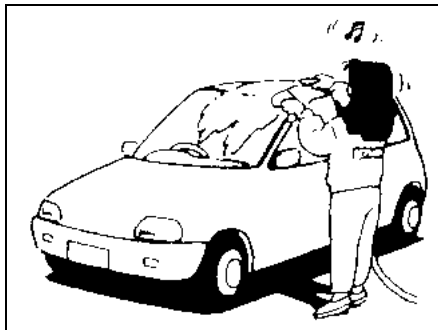

60B212S

Per un corretto lavaggio del veicolo procedere come segue, avendo cura di non parcheggiarlo sotto i raggi diretti del sole:

- 1) spruzzare la parte inferiore del telaio e dei parafranghi con acqua pressurizzata per togliere fango e detriti. Usare acqua abbondante;

#### AVVISO

**Durante il lavaggio del veicolo:**

- non dirigete getti di vapore o acqua bollente a 80 °C (176 °F) sulle parti in plastica;
- durante il lavaggio del vano motore non utilizzate getti d'acqua pressurizzata che potrebbero danneggiare i componenti del motore.

- 2) bagnare la carrozzeria per sciogliere lo sporco. Rimuovere fango e impurità dalla carrozzeria con acqua corrente. Eventualmente, utilizzare una spugna o una spazzola morbida. Non utilizzare spazzole o spugne dure che possano rigare la vernice o le parti in plastica. Tenere presente che i coperchi di protezione e i trasparenti dei fari molto spesso sono in plastica;

#### AVVISO

**Onde evitare danni, le parti verniciate o in plastica devono essere pulite lavandole con abbondante acqua; attenetevi alla procedura descritta sopra.**

- 3) lavare la carrozzeria con una soluzione detergente neutra o con sapone specifico per auto, utilizzando una spugna o un panno morbido. Risciacquare spesso la spugna o il panno nella soluzione detergente;

**AVVISO**

Se utilizzate un prodotto detergente specifico per la carrozzeria, prestate particolare attenzione alle istruzioni d'uso. Per la pulizia della carrozzeria non impiegate mai detersivi domestici aggressivi.

- 4) dopo aver rimosso completamente le impurità, risciacquare bene con abbondante acqua corrente;
- 5) lasciare quindi asciugare il veicolo all'ombra passando sulla carrozzeria una pelle scamosciata o un panno morbido;
- 6) verificare l'assenza di danni sulle parti verniciate. In presenza di danni, effettuare il ritocco come segue:
  1. lavare i punti danneggiati e lasciare asciugare;
  2. agitare il contenitore della vernice per i ritocchi quindi applicarla con un pennellino;
  3. lasciare asciugare la vernice completamente.

## Lavaggio presso impianto automatico

**AVVISO**

Se lavate il veicolo in un impianto automatico, prestate attenzione alle parti sporgenti quali, ad esempio, antenne, ecc. In caso di dubbio consultate gli operatori della stazione di lavaggio automatico.

## Lavaggio con impianto ad alta pressione

**AVVISO**

Se per il lavaggio utilizzate un impianto ad alta pressione, mantenete la lancia ad una distanza sufficiente dal veicolo.

- Se l'avvicinate troppo al mezzo o la rivolgete verso l'apertura della mascherina anteriore o il paraurti, ecc., è possibile che si verifichino danni o mal funzionamenti alla carrozzeria o a componenti vari.
- Se la lancia viene rivolta verso i vetri e i telai delle porte o il bordo del tetto apribile (se in dotazione) potrebbero poi verificarsi infiltrazioni di acqua in abitacolo.

## Inceratura

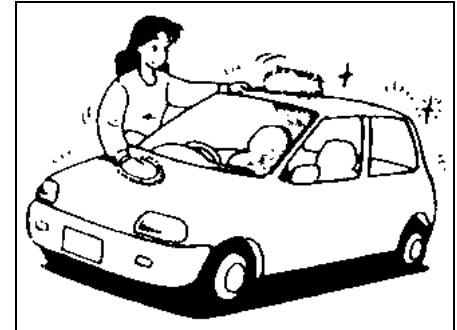

60B211S

Per aumentare la protezione e la brillantezza della carrozzeria, dopo il lavaggio, si consiglia di procedere alle operazioni di inceratura e lucidatura.

- Utilizzare esclusivamente cere e preparati per lucidatura di ottima qualità.
- Seguire scrupolosamente le istruzioni riportate sulle confezioni della cera e del preparato per lucidatura utilizzato.

**PROMEMORIA**

-----

-----

-----

-----

-----

-----

-----

-----

-----

-----

-----

-----

-----

-----

-----

-----

-----

-----

-----

-----

-----

-----

## INFORMAZIONI GENERALI

Dati di identificazione del veicolo ..... 10-1

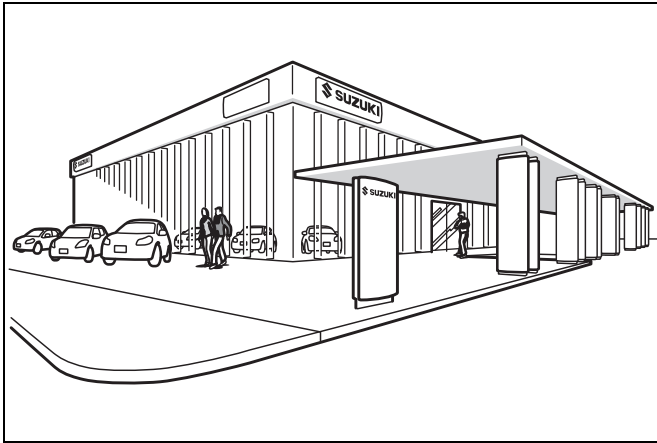

84MM01001



## INFORMAZIONI GENERALI

### Dati di identificazione del veicolo

#### Numero di telaio

##### ESEMPIO

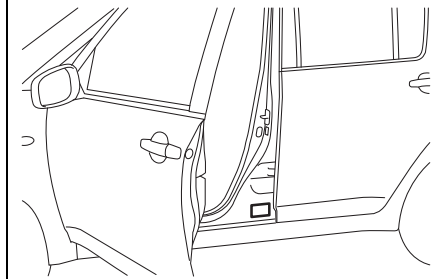

63J104

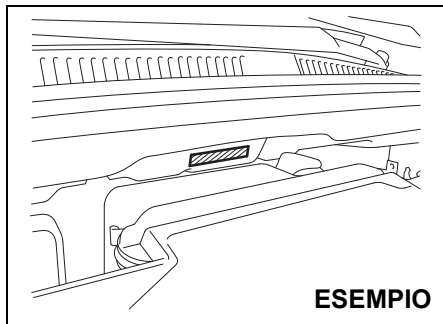

##### ESEMPIO

79J019

##### ESEMPIO (per alcuni veicoli)

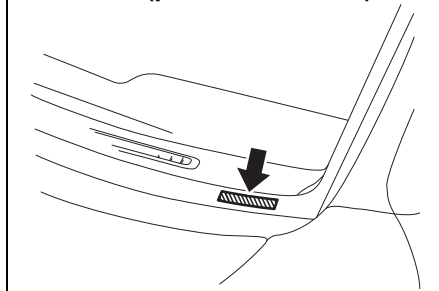

68LM101

I numeri di serie del telaio e/o del motore sono utilizzati per l'immatricolazione del veicolo. Inoltre, sono usati dal concessionario in sede di ordine o quando occorre farvi riferimento in caso di importanti informazioni di assistenza. Qualora fosse necessario rivolgersi al concessionario SUZUKI di fiducia per il proprio veicolo, ricordarsi di identificarlo attraverso questo numero. Se fosse difficile leggerlo, esso è riportato anche sulla targhetta di identificazione.

#### Numero di serie del motore

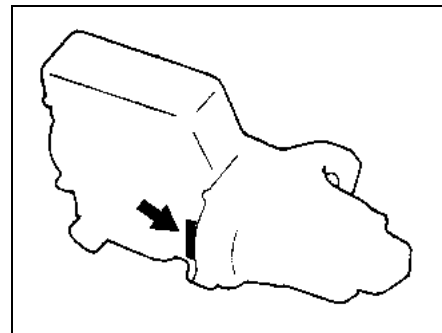

60G128

Il numero di serie del motore è stampigliato sul monoblocco come illustrato in figura.

## DATI TECNICI

NOTA:

*I dati tecnici sono soggetti a modifica senza preavviso.*

M/T: transaxle manuale

2WD: trazione a due ruote motrici

A/T: transaxle automatico

4WD: trazione a quattro ruote motrici

OGGETTO: dimensioni		UNITÀ: mm (in)
Lunghezza totale		4300 (169,3)
Larghezza totale		1785 (70,3)
Altezza totale		1580–1585 (62,2–62,4)
Passo		2600 (102,4)
Carreggiata	Anteriore	1535 (60,4)
	Posteriore	1505 (59,3)
Altezza da terra		180 (7,1)

**DATI TECNICI**

<b>OGGETTO: massa (peso)</b>		<b>UNITÀ: kg (lbs)</b>	<b>Modelli con motore M16A</b>	<b>Modelli con motore K10C</b>	<b>Modelli con motore K14C</b>	<b>Modelli con motore K14D</b>
Peso in ordine di marcia	M/T	2WD	1085–1155 (2392–2546)	1090–1160 (2403–2557)	1150–1175 (2535–2590)	1180–1200 (2601–2646)
		4WD	1170–1220 (2579–2690)	1200–1225 (2646–2701)	1215–1240 (2679–2734)	1265–1283 (2789–2829)
	A/T	2WD	1130–1180 (2491–2601)	1160–1185 (2557–2612)	1170–1195 (2579–2635)	–
		4WD	1195–1245 (2635–2745)	1225–1250 (2701–2756)	1235–1260 (2723–2778)	–
Peso massimo autorizzato (GVWR)			1720 (3792)	1730 (3814)	1730 (3814)	1785 (3935)
Peso massimo ammissibile su un singolo asse	Anteriore		1040 (2293)	1040 (2293)	1040 (2293)	1040 (2293)
	Posteriore		910 (2006)	910 (2006)	910 (2006)	910 (2006)

<b>OGGETTO: motore</b>				
Tipo	M16A (DOHC)	K10C	K14C	K14D
Numero di cilindri	4	3	4	←
Alesaggio	78,0 mm (3,07 in)	73,0 mm (2,87 in)	73,0 mm (2,87 in)	73,0 mm (2,87 in)
Corsa	83,0 mm (3,27 in)	79,5 mm (3,13 in)	82,0 mm (3,23 in)	82,0 mm (3,23 in)
Cilindrata	1586 cm <sup>3</sup> (1586 cc; 96,8 cu.in)	998 cm <sup>3</sup> (998 cc; 60,9 cu.in)	1373 cm <sup>3</sup> (1373 cc; 83,8 cu.in)	1373 cm <sup>3</sup> (1373 cc; 83,8 cu.in)
Rapporto di compressione	11,0 : 1	10,0 : 1	9,9 : 1	10,9 : 1

<b>OGGETTO: componenti elettrici</b>		
Candele standard	Modelli con motore M16A	DENSO K16HPR-U11
	Modelli con motore K10C	NGK ILZKR7D8
	Modelli con motore K14C	NGK ILZKR7D8
	Modelli con motore K14D	NGK ILZKR7N8S
Batteria al piombo-acido	senza sistema ENG A-STOP	12 V 44 Ah 350 A (EN)
	con sistema ENG A-STOP (eccetto i modelli con motore K14D)	12 V, 60 Ah, 600 A (EN)
	con sistema ENG A-STOP (per i modelli con motore K14D)	12 V 36 Ah 300 A (EN) o 12 V 44 Ah 350 A (EN)
Batteria agli ioni di litio	con SHVS	Esente da manutenzione* <sup>1</sup>
Fusibili	Vedere la sezione CONTROLLI E MANUTENZIONE.	

\*1 Se la batteria agli ioni di litio è completamente scarica, non può essere ricaricata. Quando si sostituisce o smaltisce la batteria agli ioni di litio, rivolgersi a un concessionario autorizzato SUZUKI.

## DATI TECNICI

OGGETTO: luci			POTENZA	Tipo LAMPADINA
Faro	Fari alogeni	Anabbaglianti	12 V, 55 W	H11
		Abbaglianti	12 V, 55 W	H7
	Fari a LED* <sup>1</sup>		LED	–
Fendinebbia (se in dotazione)			12 V, 35 W	H8
			12 V, 55 W	H11
Luci di posizione			12 V, 5 W	W5W
			LED	–
Luci di marcia diurna			12 V, 13 W	P13W
			LED* <sup>1</sup>	–
Luce indicatore di direzione		Anteriore	12 V, 21 W	PY21W
		Posteriore	12 V, 21 W	PY21W
Indicatore di direzione laterale* <sup>1</sup>		(sul parafrangente)	12 V, 5 W	–
		(sugli specchietti retrovisori esterni)	LED	–
Luci di posizione/freni posteriore			12 V, 21/5 W	P21/5W
			LED* <sup>1</sup>	–
Luce di stop superiore			12 V, 5 W	W5W
Luci retromarcia			12 V, 16 W	W16W
Luci targa			12 V, 5 W	W5W
			LED* <sup>1</sup>	–
Luci retronebbia			12 V, 21 W	P21W

\* Se occorre sostituire le lampade indicate nella tabella sopra, consultare il concessionario SUZUKI di fiducia.

\*<sup>1</sup> Poiché le luci non sono scomponibili, non è possibile sostituire le singole lampade. In caso di guasto di una lampada, procedere con la sostituzione dell'intero gruppo.

<b>OGGETTO: luci</b>		<b>POTENZA</b>	<b>Tipo LAMPADINA</b>
Luce interna	Luce cassetto portaoggetti (se in dotazione)	12 V, 1,4 W	–
	Luce vano piedi (se in dotazione) / Luce vano plancia portastrumenti (se in dotazione) <sup>*1</sup>	LED	–
	Centrale (senza tetto apribile)	12 V, 10 W	–
	Altre luci	12 V, 5 W	W5W
Luce specchietto di cortesia (se in dotazione)		12 V, 3 W	–

• Se occorresse sostituire le lampade indicate nella tabella sopra, consultare il concessionario SUZUKI di fiducia.

\*1 Poiché le luci non sono scomponibili, non è possibile sostituire le singole lampade. In caso di guasto di una lampada, procedere con la sostituzione dell'intero gruppo.

## DATI TECNICI

---

<b>OGGETTO: ruote e pneumatici</b>	
Dimensioni degli pneumatici anteriori e posteriori	215/60R16 95H* <sup>1</sup> , 215/55R17 94V* <sup>1</sup>
Dimensioni cerchi	Pneumatici 215/60R16: 16X6 1/2J Pneumatici 215/55R17: 17X6 1/2J
Pressione pneumatici	Vedere i valori di gonfiaggio pneumatici specificati sull'etichetta applicata sul montante porta lato conducente.
	Con carico di fino a 4 persone, si consiglia il valore di pressione pneumatici Eco per ottenere il minor consumo di carburante. <sup>1)</sup> Anteriore 280 kPa (2,80 kg/cm <sup>2</sup> ; 41 psi) Posteriore 260 kPa (2,60 kg/cm <sup>2</sup> ; 38 psi)
Catene da neve consigliate (per l'Europa)	Spessore radiale: 10 mm, spessore assiale: 10 mm
Pneumatici da neve consigliati	215/60R16* <sup>2</sup> o 215/55R17* <sup>2</sup>

### NOTA:

1) Con carico di oltre 4 persone, attenetevi ai valori di pressione specificati nell'apposita etichetta.

\*1 Se non si disponesse di uno pneumatico con indice di carico e simbolo della categoria di velocità specificati, utilizzarne uno con indice e simbolo maggiori.

\*2 Per pneumatici da neve:

- Verificare che gli pneumatici siano della stessa misura, struttura e indice di carico di quelli originali.
- Montare gli pneumatici da neve su tutte le quattro ruote.
- È fondamentale comprendere che la velocità massima ammessa utilizzando gli pneumatici da neve è generalmente inferiore a quella dei pneumatici montati in origine.

Per maggiori informazioni, rivolgersi al concessionario SUZUKI di fiducia o al proprio fornitore.

<b>OGGETTO: carburante/lubrificanti consigliati e capacità (approssimative)</b>			
Carburante		Vedere la sezione RIFORNIMENTO CARBURANTE.	47 l (10,3 Imp gal)
Olio motore	Modelli con motore M16A	Classificazione: ACEA A1/B1, A3/B3, A3/B4, A5/B5 API SL, SM o SN ILSAC GF-3, GF-4 o GF-5 Viscosità: SAE 0W-20	3,9 l (6,9 Imp pt) (sostituzione con filtro dell'olio)
	Modelli con motore K10C	Classificazione: ACEA A1/B1, A3/B3, A3/B4, A5/B5 API SL, SM o SN ILSAC GF-3, GF-4 o GF-5 Viscosità: SAE 5W-30	2,9 l (5,1 Imp pt) (sostituzione con filtro dell'olio)
	Modelli con motore K14C	Classificazione: ACEA A1/B1, A3/B3, A3/B4, A5/B5 API SL, SM o SN ILSAC GF-3, GF-4 o GF-5 Viscosità: SAE 5W-30	3,3 l (5,8 Imp pt) (sostituzione con filtro dell'olio)
	Modelli con motore K14D	Classificazione: ACEA A1/B1, A3/B3, A3/B4, A5/B5 API SL, SM o SN ILSAC GF-3, GF-4 o GF-5 Viscosità: SAE 5W-30	3,6 l (6,3 Imp pt) (sostituzione con filtro dell'olio)



## DATI TECNICI

<b>OGGETTO: carburante/lubrificanti consigliati e capacità (approssimative)</b>				
Liquido di raffreddamento motore	Modelli con motore M16A	M/T	Liquido di raffreddamento "SUZUKI LLC: Super" (blu)	5,8 l (10,2 Imp pt) (compresa vaschetta di espansione)
		A/T		6,2 l (10,9 Imp pt) (compresa vaschetta di espansione)
	Modelli con motore K10C	M/T		5,4 l (9,5 Imp pt) (compresa vaschetta di espansione)
		A/T		5,6 l (9,9 Imp pt) (compresa vaschetta di espansione)
	Modelli con motore K14C	M/T		5,5 l (9,7 Imp pt) (compresa vaschetta di espansione)
		A/T		5,7 l (10,0 Imp pt) (compresa vaschetta di espansione)
	Modelli con motore K14D			
Olio cambio manuale	Modelli con motore M16A		"SUZUKI GEAR OIL 75W"	2,5 l (4,4 Imp pt)
	Modelli con motore K10C			2,5 l (4,4 Imp pt)
	Modelli con motore K14C			2,8 l (4,9 Imp pt)
	Modelli con motore K14D			2,8 l (4,9 Imp pt)
Olio transaxle automatico	Modelli con motore M16A		"SUZUKI AT OIL AW-1"	5,8 l (10,2 Imp pt)
	Modelli con motore K10C e K14C			6,2 l (10,9 Imp pt)
Olio gruppo di rinvio	4WD	Modelli con cambio 6M/T	"SUZUKI GEAR OIL 75W-85"	0,87 l (1,5 Imp pt)
		A/T		0,91 l (1,6 Imp pt)
Olio differenziale posteriore	4WD		"SUZUKI GEAR OIL 75W-85"	0,73 l (1,3 Imp pt)
Liquido freni/liquido frizione			SAE J1704 o DOT4	–

---

## SUPPLEMENTI

Per Israele e Russia .....	12-1
Per la Russia e gli altri paesi che adottano il sistema ERA-GLONASS .....	12-1
Per la Russia .....	12-11
Per Singapore .....	12-31

### Per Israele e Russia

#### Spia antifurto

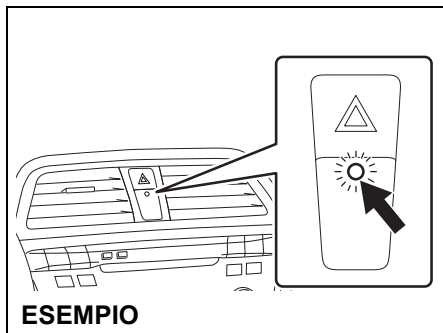

61MM0A050

Questa spia comincia a lampeggiare quando il commutatore di accensione è in posizione "LOCK" o "ACC" oppure la modalità di accensione è in posizione di disinserimento o accessori. Questa spia lampeggiante funge da deterrente nei confronti di eventuali malintenzionati per indurli a credere che il veicolo è dotato di sistema di sicurezza antifurto.

### Per la Russia e gli altri paesi che adottano il sistema ERA-GLONASS

La presenza o meno del sistema satellitare di assistenza stradale di emergenza e navigazione globale (ERA-GLONASS) dipende dal modello del veicolo. È presente se il veicolo è dotato di pulsante "SOS" e di microfono ERA-GLONASS.

#### Descrizione dell'equipaggiamento

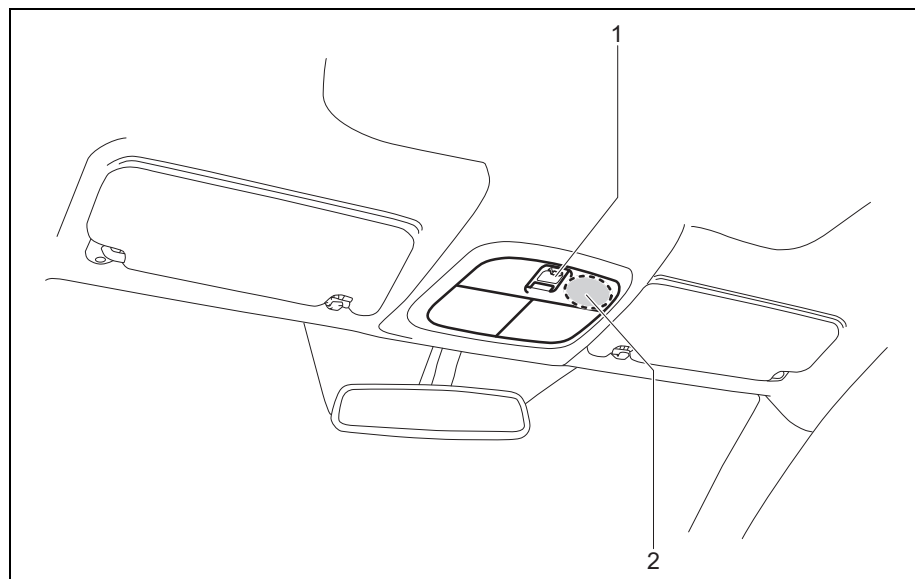

83RM12010

1. Tasto "SOS"
2. Microfono ERA-GLONASS

## Sistema satellitare di assistenza stradale di emergenza e navigazione globale (ERA-GLONASS)

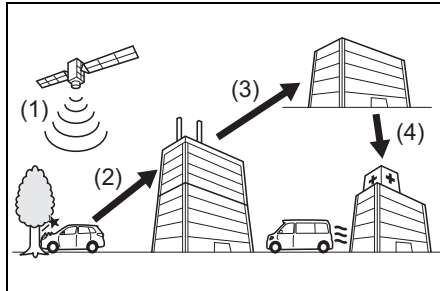

54P001203

- (1) Ricezione delle informazioni sulla posizione
- (2) Invio delle informazioni del veicolo al centro di emergenza
- (3) Segnalazione delle condizioni dell'incidente da parte del centro di emergenza al centro regionale EMERCOM (servizio 112).
- (4) Invio del mezzo di soccorso

Il sistema ERA-GLONASS (sistema satellitare di assistenza stradale di emergenza e navigazione globale) è installato a bordo del veicolo. Quando si verifica un incidente, il sistema invia automaticamente le informazioni al centro di emergenza e chiama l'operatore ERA-GLONASS per il pronto intervento.

NOTA:

- Il corretto funzionamento del sistema ERA-GLONASS sul veicolo dipende direttamente dalla presenza dell'operatore ERA-GLONASS nel paese e dalla disponibilità dei servizi.
- La responsabilità dei componenti del sistema ERA-GLONASS (con l'eccezione delle attrezzature installate sul veicolo) è a carico dell'operatore del sistema ERA-GLONASS.

### ⚠ ATTENZIONE

- Il sistema ERA-GLONASS è disponibile esclusivamente laddove è presente la comunicazione mobile wireless. Questo sistema non può essere utilizzato nelle zone interessate da perturbazioni atmosferiche, nelle aree lontane e laddove non arriva il segnale.
- Se il microfono, l'altoparlante o il tasto "SOS" non funzionano a dovere, il sistema ERA-GLONASS non è in grado di lavorare in maniera soddisfacente. Fate controllare il funzionamento dal concessionario SUZUKI autorizzato.
- Affinché il sistema ERA-GLONASS possa funzionare correttamente, utilizzate l'impianto audio originale SUZUKI.

## Come utilizzare il sistema ERA-GLONASS

Il sistema ERA-GLONASS ha 2 modalità di funzionamento, una automatica e una manuale.

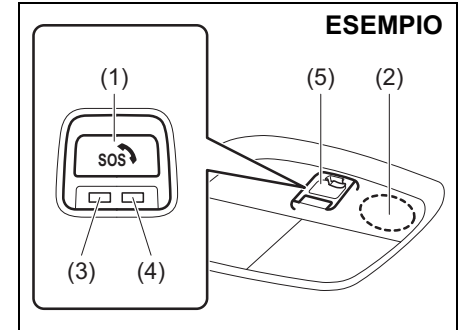

79MS1R303

- (1) Tasto "SOS"
- (2) Microfono (lato sedile passeggero anteriore)
- (3) Indicatore verde
- (4) Indicatore rosso
- (5) Coperchio

### Modalità di funzionamento automatica

Il sistema ERA-GLONASS si attiva portando il commutatore di accensione su "ON" oppure premendo l'interruttore motore per spostare la modalità di accensione in posizione di inserimento. In caso di incidente che comporta l'attivazione di un airbag, il centro di emergenza riceve automaticamente i segnali contenenti varie informazioni sul veicolo quali, ad esempio, le indicazioni sulla sua posizione.

L'indicatore verde (3) smette di lampeggiare e si accende a luce fissa e, a questo punto, l'utente può contattare l'operatore ERA-GLONASS tramite il microfono (2).

#### NOTA:

*Se scoppia un airbag, la chiamata di emergenza non viene effettuata automaticamente.*

### Modalità di funzionamento manuale

Aprire il coperchio (5) per il funzionamento manuale.

Dopo aver portato il commutatore di accensione su "ON" oppure aver premuto l'interruttore motore per spostare la modalità di accensione in posizione di inserimento, premere per più di 2 secondi il tasto "SOS" (1), quindi rilasciarlo.

L'indicatore verde (3) smette di lampeggiare e si accende a luce fissa e, a questo punto, l'utente può contattare l'operatore ERA-GLONASS tramite il microfono (2).

#### NOTA:

*(Solo per la modalità di funzionamento manuale)*

*Quando il sistema è in manuale, non eseguite prove per confermarne il corretto funzionamento.*

*Se fosse necessario il controllo funzionale, eseguite un test utilizzando la modalità di prova. Per maggiori informazioni, fate riferimento a "Come utilizzare la modalità di prova" in questa sezione.*

*Se il sistema viene azionato accidentalmente, annullate l'operazione. Per maggiori informazioni, vedete "Annullamento del sistema ERA-GLONASS" in questa sezione.*

#### NOTA:

*(Per entrambe le modalità di funzionamento automatica e manuale)*

- All'inizio, durante e alla fine della chiamata di emergenza, sarà prodotta una segnalazione acustica.*
- Le informazioni sul veicolo, tra cui posizione, direzione, VIN, ora dell'incidente, sono inviate al centro di emergenza dove opera ERA-GLONASS. Dette informazioni saranno inviate soltanto effettuando la chiamata di emergenza. Eventuali conversazioni tenutesi durante la comunicazione non vengono registrate dal veicolo ma dal centro di emergenza.*
- La voce dell'operatore ERA-GLONASS viene diffusa dall'altoparlante posto sul lato passeggero posteriore. Se l'impianto audio è in uso, la voce dell'operatore ERA-GLONASS avrà priorità pertanto il resto dell'audio sarà automaticamente silenziato.*
- Il sistema ERA-GLONASS è dotato di batteria integrata che funge da alimentazione di riserva nel caso in cui l'incidente danneggiasse la batteria del veicolo. La durata utile della batteria integrata è di circa 3 anni in condizioni di temperatura comprese tra -40 °C e 85 °C (-40 °F e 185 °F).*

- Se l'indicatore rosso lampeggia 1 volta al secondo e, contemporaneamente, si accende la spia di avvertenza ERA-GLONASS, è possibile che la batteria integrata sia scarica oppure che sia presente un errore del sistema. Fate controllare presto il veicolo da un concessionario autorizzato SUZUKI. Quando la batteria integrata è scarica, sostituirla il prima possibile anche se la carica residua dovrebbe consentire una chiamata di circa 10 minuti con l'operatore ERA-GLONASS. Questa batteria integrata è specifica per il sistema ERA-GLONASS. Pertanto, in caso di sostituzione, rivolgetevi al vostro concessionario SUZUKI.

**NOTA:**

Le pile esaurite devono essere smaltite in modo appropriato come previsto dalle norme di legge e non devono essere gettate nei normali rifiuti domestici.

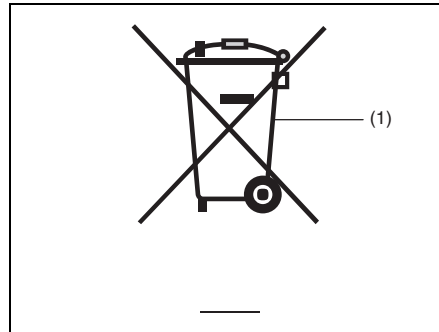

80JM133

(1) Simbolo del cassonetto barrato

Il simbolo del cassonetto barrato (1) indica che le batterie usate devono essere raccolte separatamente dai normali rifiuti urbani.

Assicurandosi che la batteria usata venga smaltita o riciclata in modo corretto, si contribuirà ad evitare potenziali conseguenze negative per l'ambiente e la salute, che altrimenti potrebbero verificarsi in caso di smaltimento scorretto della batteria stessa. Il riciclaggio dei materiali contribuisce a preservare le risorse naturali. Per informazioni più dettagliate riguardo lo smaltimento o il riciclaggio della batteria usata, rivolgersi al concessionario SUZUKI di fiducia.

### Spia indicatore

Il comportamento della spia indicatore nel tasto "SOS" varia in base allo stato di funzionamento del sistema ERA-GLONASS e allo stato di comunicazione.

Indicatore verde	Indicatore rosso	Stato
Spento	Spento	Funzionamento normale.
Acceso	Acceso	Per circa 30 secondi quando la modalità di accensione viene spostata in posizione di inserimento o il commutatore di accensione passa su "ON". (N. 1) (per 2 secondi spostando la modalità di accensione in posizione di inserimento o il commutatore di accensione su "ON" entro 60 secondi dal disinserimento dell'accensione.)
Lampeggia (all'incirca ogni 3 secondi)	Spento	Assenza del collegamento GLONASS / GPS o della rete del modem (N. 2)  Il dispositivo ERA-GLONASS è fuori dal campo di comunicazione.
Lampeggia (all'incirca 1 volta al secondo)	Spento	Avvio del funzionamento di ERA-GLONASS
Acceso	Spento	Comunicazione ERA-GLONASS stabilita
Lampeggia (all'incirca ogni 0,3 secondi)	Spento	Comunicazione ERA-GLONASS terminata normalmente (N. 3)
Spento	Lampeggia (all'incirca 1 volta al secondo)	Batteria integrata ERA-GLONASS scarica o errore del sistema (N. 4)
Spento	Lampeggia (all'incirca ogni 0,3 secondi)	Comunicazione ERA-GLONASS terminata in maniera anomala oppure problema di comunicazione

- N. 1 Fintanto che l'indicatore verde e rosso nel tasto "SOS" rimane acceso, non è possibile effettuare alcuna operazione manuale, neanche premendo il tasto "SOS". Se si verifica un incidente in questa situazione, la spia indicatore si spegne e il sistema ERA-GLONASS avvia la procedura automatica.
- N. 2 È possibile personalizzare il sistema affinché l'indicatore verde smetta di lampeggiare. Per maggiori informazioni, rivolgetevi al concessionario SUZUKI autorizzato.
- N. 3 Quando la chiamata viene completata, il LED verde o il LED rosso potrebbero lampeggiare, a seconda della risposta del centro di contatto d'emergenza.
- N. 4 Contemporaneamente, il display informazioni visualizzerà le segnalazioni di avvertenza e i messaggi informativi. Far controllare il veicolo da un concessionario autorizzato SUZUKI.

### Segnalazioni di avvertenza e messaggi informativi

Il display informazioni visualizza le segnalazioni di avvertenza e i messaggi informativi per comunicare al conducente la presenza di alcuni problemi del sistema ERA-GLONASS.

Segnalazioni di avvertenza e messaggi informativi	Segnalazione acustica	Causa e soluzione
 <p>83RM12020</p>	<p>Segnalazione acustica (una volta dal cicalino interno)</p>	<p>È possibile che il sistema ERA-GLONASS abbia un problema. (N. 1) Far controllare il veicolo da un concessionario autorizzato SUZUKI.</p>

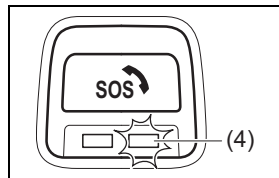

(N. 1) Quando la spia di segnalazione principale lampeggia, lampeggerà anche l'indicatore rosso (4) nel tasto "SOS" (all'incirca 1 volta al secondo).



### **Annullamento del sistema ERA-GLONASS**

L'operazione può essere annullata solo quando la comunicazione avviene in modalità manuale. L'operazione può essere annullata premendo il tasto "SOS" (1) prima di stabilire la comunicazione con l'operatore ERA-GLONASS.

**NOTA:**

- *La comunicazione non può essere annullata in modalità di funzionamento automatico.*
- *La comunicazione può essere annullata entro i primi 10 secondi dalla pressione del tasto "SOS".*
- *La comunicazione non può essere annullata dal veicolo dopo averla stabilita con l'operatore ERA-GLONASS. Richiedete al centro di emergenza di annullare la comunicazione.*

### **Come utilizzare la modalità di prova**

La modalità di prova permette di controllare se il sistema ERA-GLONASS funziona correttamente.

**NOTA:**

*Mentre il sistema si trova in modalità di prova, la chiamata di emergenza non è effettuata, neanche in caso di incidente. Parcheggiate il veicolo in luogo sicuro e avviate la modalità di prova.*

### **Accesso alla modalità di prova**

Per avviare la modalità di prova, procedere come segue.

- 1) Portare il commutatore di accensione su "LOCK" oppure premere l'interruttore motore per spostare la modalità di accensione in posizione di disinserimento.
- 2) Chiudere la porta del conducente e inserire il freno di stazionamento a fondo, a veicolo fermo.
- 3) Portare il commutatore di accensione su "ON" oppure premere l'interruttore motore per spostare la modalità di accensione in posizione di inserimento, quindi attendere 60 secondi circa con il veicolo parcheggiato.

**NOTA:**

*Tutte le operazioni comprese nei seguenti passi 4), 5) e 6) devono essere completate entro 20 secondi.*

- 4) Rilasciare e poi inserire il freno di stazionamento. Ripetere questa operazione per 3 volte (alla fine, il freno di stazionamento è inserito).
- 5) Aprire la porta del conducente e poi chiuderla.
- 6) Rilasciare e poi reinserire il freno di stazionamento. Ripetere questa operazione per 3 volte (alla fine, il freno di stazionamento è inserito).
- 7) Il sistema ERA-GLONASS inizia la modalità di prova. In questa modalità, l'indicatore verde del tasto "SOS" si spegne mentre quello rosso lampeggia ogni 3 secondi ininterrottamente.

**NOTA:**

*L'inizio e la fine della modalità di prova sono segnalati da un bip sonoro.*

**Chiamata di prova**

È possibile controllare se il sistema ERA-GLONASS funziona correttamente utilizzando il microfono, l'altoparlante e il call center per una prova, nel modo che segue.

- 1) Controllare che l'indicatore verde (3) nel tasto "SOS" (1) sia spento e quello rosso (4) lampeggi ogni 3 secondi, ininterrottamente.
- 2) Mantenere premuto il tasto "SOS" (1) per oltre 2 secondi, quindi rilasciarlo.
- 3) L'indicatore rosso (4) si accenderà per 5 secondi durante i quali occorrerà parlare nel microfono.
- 4) Il sistema elaborerà per alcuni secondi.
- 5) L'indicatore verde (3) si accenderà per 5 secondi durante i quali sarà possibile ascoltare la propria voce dall'altoparlante.
- 6) L'indicatore verde (3) e l'indicatore rosso (4) cambieranno l'intervallo di lampeggiamento in circa 1 volta al secondo, per 10 secondi. In questo periodo, occorrerà confermare se l'audio è stato registrato/riprodotto correttamente.  
Premere il tasto "SOS" (1) durante il lampeggiamento degli indicatori verde e rosso significa che la prova è andata a buon fine; diversamente, la prova non è riuscita. In questo caso, non premere il tasto "SOS".

- 7) La comunicazione della chiamata di prova si avvia automaticamente. L'indicatore verde (3) cambierà l'intervallo di lampeggiamento in circa 1 volta al secondo mentre quello dell'indicatore rosso (4) passerà a una volta ogni 3 secondi.
- 8) L'indicatore verde (3) passerà dallo stato lampeggiante (all'incirca 1 volta al secondo) ad acceso.
- 9) L'indicatore verde (3) cambierà l'intervallo di lampeggiamento in all'incirca una volta ogni 0,3 secondi e poi si spegnerà.
- 10) La modalità di prova terminerà automaticamente.

**Uscita dalla modalità di prova**

Per uscire dalla modalità di prova, eseguire una delle 3 seguenti procedure.

- Portare il commutatore di accensione su "LOCK" oppure premere l'interruttore motore per spostare la modalità di accensione in posizione di disinserimento.
- Avviare il veicolo per spostarlo.
- La modalità di prova terminerà automaticamente.

## SUPPLEMENTI

---

### Spia indicatore (in modalità di prova)

Nella modalità di prova, il comportamento della spia indicatore nel tasto "SOS" varia in base allo stato di funzionamento del sistema ERA-GLONASS e allo stato di comunicazione.

Indicatore verde	Indicatore rosso	Stato
Spento	Lampeggia (all'incirca ogni 3 secondi)	Funzionamento normale (modalità di prova)
Spento	Acceso (per circa 5 secondi)	Parlare nel microfono.
Acceso (per circa 5 secondi)	Spento	Ascolto della propria voce dall'altoparlante
Lampeggia (all'incirca 1 volta al secondo)	Lampeggia (all'incirca 1 volta al secondo)	Conferma registrazione/riproduzione corretta dell'audio. Se OK, premere il tasto "SOS".
Lampeggia (all'incirca 1 volta al secondo)	Lampeggia (all'incirca ogni 3 secondi)	Inizio della comunicazione della chiamata di prova
Acceso	Lampeggia (all'incirca ogni 3 secondi)	Comunicazione della chiamata di prova stabilita
Lampeggia (all'incirca ogni 0,3 secondi)	Lampeggia (all'incirca ogni 3 secondi)	Fine della comunicazione della chiamata di prova senza anomalie (N. 1)
Spento	Lampeggia (all'incirca ogni 0,3 secondi)	Comunicazione della chiamata di prova terminata in maniera anomala oppure problema di comunicazione

N. 1 Quando viene eseguita la chiamata di prova, attendere la risposta vocale che conferma che le informazioni del veicolo sono state ricevute correttamente. Questa è la conferma che la chiamata di prova ha funzionato correttamente.

Una volta completata la chiamata di prova, il LED verde o rosso potrebbe lampeggiare, a seconda della risposta del centro di contatto.

### Attivazione delle cinture di sicurezza con pretensionatori in caso di ribaltamento del veicolo

I pretensionatori si attivano in quasi tutte le situazioni di ribaltamento, nonché in caso di urti laterali e frontali di forza sufficiente ad attivare gli airbag.

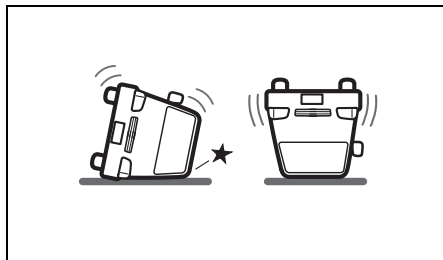

80J110

- Ribaltamento

### Attivazione degli airbag laterali a tendina in caso di ribaltamento del veicolo

Gli airbag laterali a tendina si attivano in quasi tutte le situazioni di ribaltamento, nonché in caso di forti urti laterali.

In caso di ribaltamento del veicolo, si gonfiano entrambi gli airbag laterali a tendina. In caso di forte urto laterale, si gonfia l'airbag laterale a tendina sul lato del veicolo sul quale si è verificato l'urto stesso.

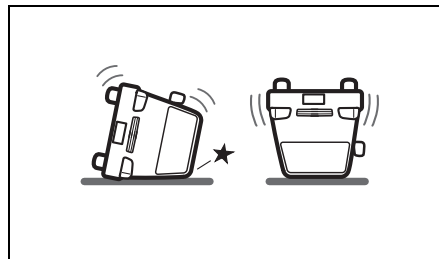

80J110

- Ribaltamento

### Per la Russia

---

---

#### Impianto di climatizzazione

---

**NOTA:**

*L'impianto utilizza refrigerante HFC-134a, comunemente definito "R- 134a". Il refrigerante R-134a ha sostituito il tipo R-12 nel 1993 per quanto riguarda le applicazioni nel settore automobilistico. Sono disponibili anche altri refrigeranti, compreso il refrigerante R-12 riciclato ma nel vostro veicolo utilizzate esclusivamente il tipo R-134a.*

#### **AVVISO**

**Utilizzando il refrigerante sbagliato rischiate di danneggiare l'impianto di climatizzazione. Impiegate solo l'R-134a. Non miscelate né sostituite l'R-134a con altri tipi di refrigerante.**

#### Piano di manutenzione programmata (per la Russia) - Per modelli con motore M16A

---

**"S": sostituire o cambiare**

**"I": ispezionare, pulire, regolare, lubrificare o sostituire secondo necessità**

**NOTA:**

*La tabella seguente riporta i tagliandi validi previsti fino a 180000 km (108000 miglia). Oltre i 180000 km (108000 miglia), ripetete gli stessi interventi ai medesimi intervalli indicati in tabella.*

- Per le voci 2-1. "Candele al nichel", eseguire questo intervento ogni 50000 km, in conformità con le leggi locali.

Intervallo: questo intervallo viene fissato sulla base del contachilometri oppure dei mesi, secondo quello che viene prima.	km (x1000)	15	30	45	60	75	90
	miglia (x1000)	9	18	27	36	45	54
	mesi	12	24	36	48	60	72
<b>MOTORE</b>							
*1-1. Cinghia di comando accessori motore	Controllo della tensione, *regolazione, *sostituzione	I	I	I	I	S	I
*1-2. Gioco valvole		-	I	-	I	-	I
1-3. Olio motore e relativo filtro		S	S	S	S	S	S
1-4. Liquido di raffreddamento motore	"SUZUKI LLC: Super" (blu) (N. 1)	Solo al primo tagliando: Sostituire a 150000 km (90000 miglia) o 96 mesi.					
		Secondo tagliando e successivi: Sostituire ogni 75000 km (45000 miglia) o 48 mesi.					
	"SUZUKI LLC: Standard" (verde)	-	-	S	-	-	S
*1-5. Impianto di scarico (tranne convertitore catalitico)		-	I	-	I	-	I
<b>ACCENSIONE</b>							
2-1. Candele	Quando si utilizza benzina (tipo standard) Al nichel <b>senza piombo</b>	-	-	S	-	-	S
	Candele Quando si utilizza benzina <b>con piombo</b> , vedere la manutenzione consigliata per l'utilizzo gravoso del veicolo.						
<b>CARBURANTE</b>							
3-1. Cartuccia del filtro dell'aria	Strade asfaltate	I	I	S	I	I	S
	Strade polverose	Vedere la manutenzione consigliata per l'utilizzo gravoso del veicolo.					
*3-2. Tubazioni del carburante		-	I	-	I	-	I
*3-3. Serbatoio carburante		-	-	I	-	-	I
<b>SISTEMA DI CONTROLLO DELLE EMISSIONI</b>							
*4-1. Valvola PCV		-	-	-	-	-	I
*4-2. Sistema di controllo delle emissioni evaporative del carburante		-	-	-	-	-	I

N. 1: Eseguire il controllo del livello liquido di raffreddamento motore come parte delle verifiche giornaliere; vedere la sezione FUNZIONAMENTO DEL VEICOLO.

In caso di utilizzo di liquido di raffreddamento motore diverso da "SUZUKI LLC: Super" (blu) per la sostituzione, attenetevi al programma di manutenzione previsto per "SUZUKI LLC: Standard" (verde).

## SUPPLEMENTI

Intervallo: questo intervallo viene fissato sulla base del contachilometri oppure dei mesi, secondo quello che viene prima.	km (x1000)	105	120	135	150	165	180
	miglia (x1000)	63	72	81	90	99	108
	mesi	84	96	108	120	132	144
<b>MOTORE</b>							
*1-1. Cinghia di comando accessori motore	Controllo della tensione, *regolazione, *sostituzione	I	I	I	S	I	I
*1-2. Gioco valvole		-	I	-	I	-	I
1-3. Olio motore e relativo filtro		S	S	S	S	S	S
1-4. Liquido di raffreddamento motore	"SUZUKI LLC: Super" (blu) (N. 1)	Solo al primo tagliando: Sostituire a 150000 km (90000 miglia) o 96 mesi.					
		Secondo tagliando e successivi: Sostituire ogni 75000 km (45000 miglia) o 48 mesi.					
	"SUZUKI LLC: Standard" (verde)	-	-	S	-	-	S
*1-5. Impianto di scarico (tranne convertitore catalitico)		-	I	-	I	-	I
<b>ACCENSIONE</b>							
2-1. Candele	Quando si utilizza benzina (tipo standard) Al nichel <b>senza piombo</b>	-	-	S	-	-	S
	Candele Quando si utilizza benzina <b>con piombo</b> , vedere la manutenzione consigliata per l'utilizzo gravoso del veicolo.						
<b>CARBURANTE</b>							
3-1. Cartuccia del filtro dell'aria	Strade asfaltate	I	I	S	I	I	S
	Strade polverose	Vedere la manutenzione consigliata per l'utilizzo gravoso del veicolo.					
*3-2. Tubazioni del carburante		-	I	-	I	-	I
*3-3. Serbatoio carburante		-	-	I	-	-	I
<b>SISTEMA DI CONTROLLO DELLE EMISSIONI</b>							
*4-1. Valvola PCV		-	-	-	-	-	I
*4-2. Sistema di controllo delle emissioni evaporative del carburante		-	-	-	-	-	I

N. 1: Eseguire il controllo del livello liquido di raffreddamento motore come parte delle verifiche giornaliere; vedere la sezione FUNZIONAMENTO DEL VEICOLO.

In caso di utilizzo di liquido di raffreddamento motore diverso da "SUZUKI LLC: Super" (blu) per la sostituzione, attenetevi al programma di manutenzione previsto per "SUZUKI LLC: Standard" (verde).

Intervallo: questo intervallo viene fissato sulla base del contachilometri oppure dei mesi, secondo quello che viene prima.	km (x1000)	15	30	45	60	75	90
	miglia (x1000)	9	18	27	36	45	54
	mesi	12	24	36	48	60	72
<b>FRENI</b>							
*5-1. Dischi e pastiglie dei freni							
*5-2. Tubazioni rigide e flessibili dei freni		-		-		-	
*5-3. Pedale del freno							
*5-4. Liquido freni (N. 2)			S		S		S
5-5. Leva e cavo dei freni	Controllo, *regolazione (solo i primi 15000 km)		-	-	-	-	-
<b>TELAIO E CARROZZERIA</b>							
*6-1. Pedale della frizione							
*6-2. Liquido della frizione (N. 2)			S		S		S
6-3. Pneumatici/cerchi							
*6-4. Cuscinetti ruote		-		-		-	
*6-5. Cuffie asse motore/alberi di trasmissione (4WD)		-	-		-	-	
*6-6. Sospensioni		-		-		-	
*6-7. Sterzo		-		-		-	
*6-8. Olio cambio manuale	"SUZUKI GEAR OIL 75W" originale Diverso da "SUZUKI GEAR OIL 75W" (l: solo i primi 15000 km)	Controllare ogni 30000 km (18000 miglia) o 24 mesi.					
*6-9. Transaxle automatico	Controllo perdite di liquido		-	S	-	-	S
*6-10. Olio gruppo di rinvio (4WD)		-		-		-	
*6-11. Olio differenziale posteriore (4WD)		Controllare ogni 30000 km (18000 miglia) o 24 mesi. Sostituire ogni 150000 km (90000 miglia) o 120 mesi.					
6-12. Tutte le chiusure, cerniere e serrature		-		-		-	
*6-13. Cartuccia del filtro del climatizzatore (se in dotazione)		-		S	-		S

N. 2: Il liquido della frizione è fornito dal serbatoio liquido freni.

**▲ AVVERTENZA**

**Gli ammortizzatori sono caricati a gas ad alta pressione: non scomponeteli mai, né gettateli nel fuoco. Inoltre, evitate di depositarli in prossimità di riscaldatori o fonti di calore. Quando si smaltiscono gli ammortizzatori, il gas deve essere scaricato in condizioni di sicurezza. Per assistenza, rivolgetevi al concessionario di fiducia.**



## SUPPLEMENTI

Intervallo: questo intervallo viene fissato sulla base del contachilometri oppure dei mesi, secondo quello che viene prima.	km (x1000)	105	120	135	150	165	180
	miglia (x1000)	63	72	81	90	99	108
	mesi	84	96	108	120	132	144
<b>FRENI</b>							
*5-1. Dischi e pastiglie dei freni							
*5-2. Tubazioni rigide e flessibili dei freni		-		-		-	
*5-3. Pedale del freno							
*5-4. Liquido freni (N. 2)			S		S		S
5-5. Leva e cavo dei freni	Controllo, *regolazione (solo i primi 15000 km)	-	-	-	-	-	-
<b>TELAIO E CARROZZERIA</b>							
*6-1. Pedale della frizione							
*6-2. Liquido della frizione (N. 2)			S		S		S
6-3. Pneumatici/cerchi							
*6-4. Cuscinetti ruote		-		-		-	
*6-5. Cuffie asse motore/alberi di trasmissione (4WD)		-	-		-	-	
*6-6. Sospensioni		-		-		-	
*6-7. Sterzo		-		-		-	
*6-8. Olio cambio manuale	"SUZUKI GEAR OIL 75W" originale	Controllare ogni 30000 km (18000 miglia) o 24 mesi.					
	Diverso da "SUZUKI GEAR OIL 75W" (l: solo i primi 15000 km)	-	-	S	-	-	S
*6-9. Transaxle automatico	Controllo perdite di liquido	-		-		-	
*6-10. Olio gruppo di rinvio (4WD)		Controllare ogni 30000 km (18000 miglia) o 24 mesi. Sostituire ogni 150000 km (90000 miglia) o 120 mesi.					
*6-11. Olio differenziale posteriore (4WD)		Controllare ogni 30000 km (18000 miglia) o 24 mesi. Sostituire ogni 150000 km (90000 miglia) o 120 mesi.					
6-12. Tutte le chiusure, cerniere e serrature		-		-		-	
*6-13. Cartuccia del filtro del climatizzatore (se in dotazione)		-		S	-		S

N. 2: Il liquido della frizione è fornito dal serbatoio liquido freni.

**NOTA:**

**4WD:** trazione a quattro ruote motrici

**Manutenzione consigliata per l'utilizzo gravoso del veicolo (per la Russia)  
- Per modelli con motore M16A**

---

Se il veicolo viene utilizzato principalmente in una o più delle seguenti condizioni, attenersi a questo piano di manutenzione:

- percorsi, nella maggioranza dei casi, inferiori a 6 km (4 miglia);
- percorsi, nella maggioranza dei casi, inferiori a 16 km (10 miglia) e temperatura esterna costantemente inferiore al punto di congelamento;
- funzionamento al minimo e/o a bassa velocità, nel traffico congestionato;
- funzionamento a temperature estremamente basse e/o su strade coperte di sale;
- funzionamento su strade dissestate e/o fangose;
- funzionamento su strade polverose;
- guida ripetuta ad alta velocità o alti regimi motore;
- traino di un rimorchio, se ammesso.

Attenersi al presente programma di manutenzione anche in caso di utilizzo del mezzo per i servizi di consegna, come auto della polizia, taxi o altre applicazioni commerciali.

## SUPPLEMENTI

Intervallo: questo intervallo viene fissato sulla base del contachilometri oppure dei mesi, secondo quello che viene prima.	km (x1000)	7,5	15	22,5	30	37,5	45
	miglia (x1000)	4,5	9	13,5	18	22,5	27
	mesi	6	12	18	24	30	36
<b>MOTORE</b>							
*1-1. Cinghia di comando accessori motore	Controllo della tensione, *regolazione, *sostituzione	I	I	I	I	S	I
*1-2. Gioco valvole		-	-	-	I	-	-
1-3. Olio motore e relativo filtro		S	S	S	S	S	S
1-4. Liquido di raffreddamento motore	"SUZUKI LLC: Super" (blu) (N. 1)	Solo al primo tagliando: Sostituire a 150000 km (90000 miglia) o 96 mesi.					
		Secondo tagliando e successivi: Sostituire ogni 75000 km (45000 miglia) o 48 mesi.					
	"SUZUKI LLC: Standard" (verde)	-	-	-	-	-	S
*1-5. Impianto di scarico (tranne convertitore catalitico)		-	-	-	I	-	-
<b>ACCENSIONE</b>							
2-1. Candele di accensione	(tipo standard) Al nichel	Sostituire ogni 10000 km (6000 miglia) o 8 mesi.					
<b>CARBURANTE</b>							
*3-1. Cartuccia del filtro dell'aria*1		Controllare ogni 2500 km (1500 miglia). Sostituire ogni 30000 km (18000 miglia) o 24 mesi.					
*3-2. Tubazioni del carburante		-	-	-	I	-	-
*3-3. Serbatoio carburante		-	-	-	-	-	I
<b>SISTEMA DI CONTROLLO DELLE EMISSIONI</b>							
*4-1. Valvola PCV		-	-	-	-	-	-
*4-2. Sistema di controllo delle emissioni evaporative del carburante		-	-	-	-	-	-

N. 1: Eseguire il controllo del livello liquido di raffreddamento motore come parte delle verifiche giornaliere; vedere la sezione FUNZIONAMENTO DEL VEICOLO.

In caso di utilizzo di liquido di raffreddamento motore diverso da "SUZUKI LLC: Super" (blu) per la sostituzione, attenetevi al programma di manutenzione previsto per "SUZUKI LLC: Standard" (verde).

Intervallo: questo intervallo viene fissato sulla base del contachilometri oppure dei mesi, secondo quello che viene prima.	km (x1000)	52,5	60	67,5	75	82,5	90
	miglia (x1000)	31,5	36	40,5	45	49,5	54
	mesi	42	48	54	60	66	72
<b>MOTORE</b>							
*1-1. Cinghia di comando accessori motore	Controllo della tensione, *regolazione, *sostituzione	I	I	I	S	I	I
*1-2. Gioco valvole		-	I	-	-	-	I
1-3. Olio motore e relativo filtro		S	S	S	S	S	S
1-4. Liquido di raffreddamento motore	"SUZUKI LLC: Super" (blu) (N. 1)	Solo al primo tagliando: Sostituire a 150000 km (90000 miglia) o 96 mesi.					
		Secondo tagliando e successivi: Sostituire ogni 75000 km (45000 miglia) o 48 mesi.					
	"SUZUKI LLC: Standard" (verde)	-	-	-	-	-	S
*1-5. Impianto di scarico (tranne convertitore catalitico)		-	I	-	-	-	I
<b>ACCENSIONE</b>							
2-1. Candele di accensione	(tipo standard) Al nichel	Sostituire ogni 10000 km (6000 miglia) o 8 mesi.					
<b>CARBURANTE</b>							
3-1. Cartuccia del filtro dell'aria*1		Controllare ogni 2500 km (1500 miglia). Sostituire ogni 30000 km (18000 miglia) o 24 mesi.					
*3-2. Tubazioni del carburante		-	I	-	-	-	I
*3-3. Serbatoio carburante		-	-	-	-	-	I
<b>SISTEMA DI CONTROLLO DELLE EMISSIONI</b>							
*4-1. Valvola PCV		-	-	-	-	-	I
*4-2. Sistema di controllo delle emissioni evaporative del carburante		-	-	-	-	-	I

N. 1: Eseguire il controllo del livello liquido di raffreddamento motore come parte delle verifiche giornaliere; vedere la sezione FUNZIONAMENTO DEL VEICOLO.

In caso di utilizzo di liquido di raffreddamento motore diverso da "SUZUKI LLC: Super" (blu) per la sostituzione, attenetevi al programma di manutenzione previsto per "SUZUKI LLC: Standard" (verde).

## SUPPLEMENTI

Intervallo: questo intervallo viene fissato sulla base del contachilometri oppure dei mesi, secondo quello che viene prima.	km (x1000)	7,5	15	22,5	30	37,5	45
	miglia (x1000)	4,5	9	13,5	18	22,5	27
	mesi	6	12	18	24	30	36
<b>FRENI</b>							
*5-1. Dischi e pastiglie dei freni		-	I	-	I	-	I
*5-2. Tubazioni rigide e flessibili dei freni		-	-	-	I	-	-
*5-3. Pedale del freno		-	I	-	I	-	I
*5-4. Liquido freni (N. 2)		-	I	-	S	-	I
5-5. Leva e cavo dei freni	Controllo, *regolazione (solo i primi 15000 km)	-	I	-	-	-	-
<b>TELAIO E CARROZZERIA</b>							
*6-1. Pedale della frizione		-	I	-	I	-	I
*6-2. Liquido della frizione (N. 2)		-	I	-	S	-	I
6-3. Pneumatici/cerchi		-	I	-	I	-	I
*6-4. Cuscinetti ruote		-	I	-	I	-	I
*6-5. Cuffie asse motore/alberi di trasmissione (4WD)		-	I	-	I	-	I
*6-6. Sospensioni		-	-	-	I	-	-
*6-7. Sterzo		-	-	-	I	-	-
*6-8. Olio cambio manuale	"SUZUKI GEAR OIL 75W" originale	Controllare ogni 30000 km (18000 miglia) o 24 mesi.					
	Diverso da "SUZUKI GEAR OIL 75W"	Sostituire ogni 60000 km (36000 miglia) o 48 mesi.					
*6-9. Transaxle automatico	Controllo perdite di liquido	-	-	-	S	-	-
*6-10. Olio gruppo di rinvio (4WD)		-	-	-	I	-	-
*6-11. Olio differenziale posteriore (4WD)		-	-	-	S	-	-
6-12. Tutte le chiusure, cerniere e serrature		-	-	-	I	-	-
*6-13. Cartuccia del filtro del climatizzatore (se in dotazione)*2		-	I	-	I	-	S

N. 2: Il liquido della frizione è fornito dal serbatoio liquido freni.

### AVVERTENZA

**Gli ammortizzatori sono caricati a gas ad alta pressione: non scomponeteli mai, né gettateli nel fuoco. Inoltre, evitate di depositarli in prossimità di riscaldatori o fonti di calore. Quando si smaltiscono gli ammortizzatori, il gas deve essere scaricato in condizioni di sicurezza. Per assistenza, rivolgetevi al concessionario di fiducia.**

Intervallo: questo intervallo viene fissato sulla base del contachilometri oppure dei mesi, secondo quello che viene prima.	km (x1000)	52,5	60	67,5	75	82,5	90	
	miglia (x1000)	31,5	36	40,5	45	49,5	54	
	mesi	42	48	54	60	66	72	
<b>FRENI</b>								
*5-1. Dischi e pastiglie dei freni	-	I	-	I	-	I		
*5-2. Tubazioni rigide e flessibili dei freni	-	I	-	-	-	-	I	
*5-3. Pedale del freno	-	I	-	I	-	-	I	
*5-4. Liquido freni (N. 2)	-	S	-	I	-	-	S	
5-5. Leva e cavo dei freni	Controllo, *regolazione (solo i primi 15000 km)							-
<b>TELAIO E CARROZZERIA</b>								
*6-1. Pedale della frizione	-	I	-	I	-	-	I	
*6-2. Liquido della frizione (N. 2)	-	S	-	I	-	-	S	
6-3. Pneumatici/cerchi	-	I	-	I	-	-	I	
*6-4. Cuscinetti ruote	-	I	-	I	-	-	I	
*6-5. Cuffie asse motore/alberi di trasmissione (4WD)	-	I	-	I	-	-	I	
*6-6. Sospensioni	-	I	-	-	-	-	I	
*6-7. Sterzo	-	I	-	-	-	-	I	
*6-8. Olio cambio manuale	"SUZUKI GEAR OIL 75W" originale	Controllare ogni 30000 km (18000 miglia) o 24 mesi.						
	Diverso da "SUZUKI GEAR OIL 75W"	Sostituire ogni 60000 km (36000 miglia) o 48 mesi.						
*6-9. Transaxle automatico	Controllo perdite di liquido	-	S	-	-	-	S	
*6-10. Olio gruppo di rinvio (4WD)		-	I	-	-	-	I	
*6-11. Olio differenziale posteriore (4WD)		-	S	-	-	-	S	
6-12. Tutte le chiusure, cerniere e serrature		-	I	-	-	-	I	
*6-13. Cartuccia del filtro del climatizzatore (se in dotazione)*2		-	I	-	I	-	S	

N. 2: Il liquido della frizione è fornito dal serbatoio liquido freni.

**NOTA:**

*4WD: trazione a quattro ruote motrici*

**NOTA:**

*La tabella seguente riporta i tagliandi validi previsti fino a 90000 km (54000 miglia).*

*Oltre i 90000 km (54000 miglia), ripetete gli stessi interventi ai medesimi intervalli indicati in tabella.*

*\*1 Ispezione con maggior frequenza in caso di guida in ambienti polverosi.*

*\*2 Pulite con maggior frequenza se si osserva una riduzione del flusso d'aria dal condizionatore.*

## SUPPLEMENTI

---

---

### **Piano di manutenzione programmata (per la Russia) - Per modelli con motore K14C**

---

**"S": sostituire o cambiare**

**"I": ispezionare, pulire, regolare, lubrificare o sostituire secondo necessità**

*NOTA:*

*La tabella seguente riporta i tagliandi validi previsti fino a 120000 km (72000 miglia). Oltre i 120000 km (72000 miglia), ripetete gli stessi interventi ai medesimi intervalli indicati in tabella.*

Intervallo: questo intervallo viene fissato sulla base del contachilometri oppure dei mesi, secondo quello che viene prima.	km (x1000)	10	20	30	40	50	60
	miglia (x1000)	6	12	18	24	30	36
	mesi	12	24	36	48	60	72
<b>MOTORE</b>							
*1-1. Cinghia di comando accessori motore	Controllo della tensione, *regolazione, *sostituzione	Controllare ogni 20000 km (12000 miglia) o 48 mesi.					
1-2. Olio motore e relativo filtro		S	S	S	S	S	S
1-3. Liquido di raffreddamento motore	"SUZUKI LLC: Super" (blu) (N. 1) Solo al primo tagliando: Secondo tagliando e successivi:	Sostituire ogni 80000 km (48000 miglia) o 96 mesi.					
	"SUZUKI LLC: Standard" (verde)	Sostituire a 150000 km (90000 miglia) o 96 mesi.					
*1-4. Impianto di scarico (tranne convertitore catalitico)		-	-	I	-	-	I
<b>ACCENSIONE</b>							
2-1. Candele Quando si utilizza benzina <b>senza piombo</b>	Candele all'iridio	-	-	-	-	-	S
	Candele Quando si utilizza benzina <b>con piombo</b> , vedere la manutenzione consigliata per l'utilizzo gravoso del veicolo.						
<b>CARBURANTE</b>							
3-1. Cartuccia del filtro dell'aria	Strade asfaltate Strade polverose	I	I	I	S	I	I
*3-2. Tubazioni del carburante		-	-	I	-	-	I
*3-3. Serbatoio carburante		-	-	-	I	-	-
<b>SISTEMA DI CONTROLLO DELLE EMISSIONI</b>							
*4-1. Valvola PCV		Controllare ogni 90000 km (54000 miglia) o 108 mesi.					
*4-2. Sistema di controllo delle emissioni evaporative del carburante		Controllare ogni 90000 km (54000 miglia) o 108 mesi.					

N. 1: Eseguire il controllo del livello liquido di raffreddamento motore come parte delle verifiche giornaliere; vedere la sezione FUNZIONAMENTO DEL VEICOLO.

In caso di utilizzo di liquido di raffreddamento motore diverso da "SUZUKI LLC: Super" (blu) per la sostituzione, attenetevi al programma di manutenzione previsto per "SUZUKI LLC: Standard" (verde).



## SUPPLEMENTI

Intervallo: questo intervallo viene fissato sulla base del contachilometri oppure dei mesi, secondo quello che viene prima.	km (x1000)	70	80	90	100	110	120
	miglia (x1000)	42	48	54	60	66	72
	mesi	84	96	108	120	132	144
<b>MOTORE</b>							
*1-1. Cinghia di comando accessori motore	Controllo della tensione, *regolazione, *sostituzione	Controllare ogni 20000 km (12000 miglia) o 48 mesi. Sostituire ogni 80000 km (48000 miglia) o 96 mesi.					
1-2. Olio motore e relativo filtro		S	S	S	S	S	S
1-3. Liquido di raffreddamento motore	"SUZUKI LLC: Super" (blu) (N. 1) Solo al primo tagliando: Secondo tagliando e successivi:	Sostituire a 150000 km (90000 miglia) o 96 mesi.					
	"SUZUKI LLC: Standard" (verde)	Sostituire ogni 75000 km (45000 miglia) o 48 mesi. Sostituire ogni 40000 km (24000 miglia) o 36 mesi.					
*1-4. Impianto di scarico (tranne convertitore catalitico)		-	-	I	-	-	I
<b>ACCENSIONE</b>							
2-1. Candele Quando si utilizza benzina senza piombo	Candele all'iridio	-	-	-	-	-	S
	Candele Quando si utilizza benzina <b>con piombo</b> , vedere la manutenzione consigliata per l'utilizzo gravoso del veicolo.						
<b>CARBURANTE</b>							
3-1. Cartuccia del filtro dell'aria	Strade asfaltate Strade polverose	I	S	I	I	I	S
*3-2. Tubazioni del carburante		-	-	I	-	-	I
*3-3. Serbatoio carburante		-	I	-	-	-	I
<b>SISTEMA DI CONTROLLO DELLE EMISSIONI</b>							
*4-1. Valvola PCV		Controllare ogni 90000 km (54000 miglia) o 108 mesi.					
*4-2. Sistema di controllo delle emissioni evaporative del carburante		Controllare ogni 90000 km (54000 miglia) o 108 mesi.					

N. 1: Eseguire il controllo del livello liquido di raffreddamento motore come parte delle verifiche giornaliere; vedere la sezione FUNZIONAMENTO DEL VEICOLO.

In caso di utilizzo di liquido di raffreddamento motore diverso da "SUZUKI LLC: Super" (blu) per la sostituzione, attenetevi al programma di manutenzione previsto per "SUZUKI LLC: Standard" (verde).

Intervallo: questo intervallo viene fissato sulla base del contachilometri oppure dei mesi, secondo quello che viene prima.	km (x1000)	10	20	30	40	50	60
	miglia (x1000)	6	12	18	24	30	36
	mesi	12	24	36	48	60	72
<b>FRENI</b>							
*5-1. Dischi e pastiglie dei freni							
*5-2. Tubazioni rigide e flessibili dei freni		Controllare ogni 30000 km (18000 miglia) o 24 mesi.					
*5-3. Pedale del freno							
*5-4. Liquido freni (N. 2)		Sostituire ogni 30000 km (18000 miglia) o 24 mesi.					
*5-5. Leva e cavo dei freni	Controllo, *regolazione (solo i primi 10000 km)		-	-	-	-	-
<b>TELAIO E CARROZZERIA</b>							
*6-1. Pedale della frizione							
*6-2. Liquido della frizione (N. 2)		Sostituire ogni 30000 km (18000 miglia) o 24 mesi.					
6-3. Pneumatici/cerchi							
*6-4. Cuscinetti ruote		Controllare ogni 30000 km (18000 miglia) o 24 mesi.					
*6-5. Cuffie asse motore/alberi di trasmissione (4WD)		Controllare ogni 40000 km (24000 miglia) o 36 mesi.					
*6-6. Sospensioni		Controllare ogni 30000 km (18000 miglia) o 24 mesi.					
*6-7. Sterzo		Controllare ogni 30000 km (18000 miglia) o 24 mesi.					
*6-8. Olio cambio manuale	"SUZUKI GEAR OIL 75W" originale Diverso da "SUZUKI GEAR OIL 75W"	Controllare ogni 30000 km (18000 miglia) o 24 mesi.					
		Solo al primo tagliando: Controllare a 10000 km (6000 miglia) o 12 mesi.					
		Sostituire ogni 40000 km (24000 miglia) o 36 mesi.					
*6-9. Transaxle automatico	Controllo perdite di liquido	Controllare ogni 30000 km (18000 miglia) o 24 mesi.					
*6-10. Olio gruppo di rinvio (4WD)		Controllare ogni 30000 km (18000 miglia) o 24 mesi.					
		Sostituire ogni 150000 km (90000 miglia) o 120 mesi.					
*6-11. Olio differenziale posteriore (4WD)		Controllare ogni 30000 km (18000 miglia) o 24 mesi.					
		Sostituire ogni 150000 km (90000 miglia) o 120 mesi.					
6-12. Tutte le chiusure, cerniere e serrature		-		-		-	
*6-13. Cartuccia del filtro del climatizzatore (se in dotazione)	Primo tagliando:	Controllare a 30000 km (18000 miglia) o 24 mesi.					
		Sostituire a 40000 km (25000 miglia) o 36 mesi.					
	Secondo tagliando e successivi:	Ripetere "Primo tagliando" ogni 40000 km (25000 miglia) o 36 mesi.					

N. 2: Il liquido della frizione è fornito dal serbatoio liquido freni.

**▲ AVVERTENZA**

**Gli ammortizzatori sono caricati a gas ad alta pressione: non scomponeteli mai, né gettateli nel fuoco. Inoltre, evitate di depositarli in prossimità di riscaldatori o fonti di calore. Quando si smaltiscono gli ammortizzatori, il gas deve essere scaricato in condizioni di sicurezza. Per assistenza, rivolgetevi al concessionario di fiducia.**

# SUPPLEMENTI

Intervallo: questo intervallo viene fissato sulla base del contachilometri oppure dei mesi, secondo quello che viene prima.	km (x1000)	70	80	90	100	110	120
	miglia (x1000)	42	48	54	60	66	72
	mesi	84	96	108	120	132	144
<b>FRENI</b>							
*5-1. Dischi e pastiglie dei freni							
*5-2. Tubazioni rigide e flessibili dei freni		Controllare ogni 30000 km (18000 miglia) o 24 mesi.					
*5-3. Pedale del freno							
*5-4. Liquido freni (N. 2)		Sostituire ogni 30000 km (18000 miglia) o 24 mesi.					
*5-5. Leva e cavo dei freni	Controllo, *regolazione (solo i primi 10000 km)	-	-	-	-	-	-
<b>TELAIO E CARROZZERIA</b>							
*6-1. Pedale della frizione							
*6-2. Liquido della frizione (N. 2)		Sostituire ogni 30000 km (18000 miglia) o 24 mesi.					
6-3. Pneumatici/cerchi							
*6-4. Cuscinetti ruote		Controllare ogni 30000 km (18000 miglia) o 24 mesi.					
*6-5. Cuffie asse motore/alberi di trasmissione (4WD)		Controllare ogni 40000 km (24000 miglia) o 36 mesi.					
*6-6. Sospensioni		Controllare ogni 30000 km (18000 miglia) o 24 mesi.					
*6-7. Sterzo		Controllare ogni 30000 km (18000 miglia) o 24 mesi.					
*6-8. Olio cambio manuale	"SUZUKI GEAR OIL 75W" originale Diverso da "SUZUKI GEAR OIL 75W"	Controllare ogni 30000 km (18000 miglia) o 24 mesi.					
		Solo al primo tagliando: Controllare a 10000 km (6000 miglia) o 12 mesi.					
		Sostituire ogni 40000 km (24000 miglia) o 36 mesi.					
*6-9. Transaxle automatico	Controllo perdite di liquido	Controllare ogni 30000 km (18000 miglia) o 24 mesi.					
*6-10. Olio gruppo di rinvio (4WD)		Controllare ogni 30000 km (18000 miglia) o 24 mesi.					
		Sostituire ogni 150000 km (90000 miglia) o 120 mesi.					
*6-11. Olio differenziale posteriore (4WD)		Controllare ogni 30000 km (18000 miglia) o 24 mesi.					
		Sostituire ogni 150000 km (90000 miglia) o 120 mesi.					
6-12. Tutte le chiusure, cerniere e serrature		-	-		-	-	
*6-13. Cartuccia del filtro del climatizzatore (se in dotazione)	Primo tagliando:	Controllare a 30000 km (18000 miglia) o 24 mesi.					
		Sostituire a 40000 km (25000 miglia) o 36 mesi.					
	Secondo tagliando e successivi:	Ripetere "Primo tagliando" ogni 40000 km (25000 miglia) o 36 mesi.					

N. 2: Il liquido della frizione è fornito dal serbatoio liquido freni.

NOTA:

4WD: trazione a quattro ruote motrici

---

**Manutenzione consigliata per l'utilizzo gravoso del veicolo (per la Russia)**  
**- Per modelli con motore K14C**

---

Se il veicolo viene utilizzato principalmente in una o più delle seguenti condizioni, attenersi a questo piano di manutenzione:

- percorsi, nella maggioranza dei casi, inferiori a 6 km (4 miglia);
- percorsi, nella maggioranza dei casi, inferiori a 16 km (10 miglia) e temperatura esterna costantemente inferiore al punto di congelamento;
- funzionamento al minimo e/o a bassa velocità, nel traffico congestionato;
- funzionamento a temperature estremamente basse e/o su strade coperte di sale;
- funzionamento su strade dissestate e/o fangose;
- funzionamento su strade polverose;
- guida ripetuta ad alta velocità o alti regimi motore;
- traino di un rimorchio, se ammesso.

Attenersi al presente programma di manutenzione anche in caso di utilizzo del mezzo per i servizi di consegna, come auto della polizia, taxi o altre applicazioni commerciali.

## SUPPLEMENTI

Intervallo: questo intervallo viene fissato sulla base del contachilometri oppure dei mesi, secondo quello che viene prima.	km (x1000)	5	10	15	20	25	30
	miglia (x1000)	3	6	9	12	15	18
	mesi	6	12	18	24	30	36
<b>MOTORE</b>							
*1-1. Cinghia di comando accessori motore	Controllo della tensione, *regolazione, *sostituzione	Controllare ogni 10000 km (6000 miglia) o 18 mesi. Sostituire ogni 40000 km (24000 miglia) o 54 mesi.					
1-2. Olio motore e relativo filtro		S	S	S	S	S	S
1-3. Liquido di raffreddamento motore	"SUZUKI LLC: Super" (blu) (N. 1)	Solo al primo tagliando: Sostituire a 150000 km (90000 miglia) o 96 mesi.					
		Secondo tagliando e successivi: Sostituire ogni 75000 km (45000 miglia) o 48 mesi.					
	"SUZUKI LLC: Standard" (verde)	Sostituire ogni 40000 km (24000 miglia) o 36 mesi.					
*1-4. Impianto di scarico (tranne convertitore catalitico)		-	-	-	-	-	I
<b>ACCENSIONE</b>							
2-1. Candele di accensione	Candele all'iridio	-	-	-	-	-	S
<b>CARBURANTE</b>							
3-1. Cartuccia del filtro dell'aria*1		Controllare ogni 2500 km (1500 miglia). Sostituire ogni 30000 km (18000 miglia) o 36 mesi.					
*3-2. Tubazioni del carburante		-	-	-	-	-	I
*3-3. Serbatoio carburante		Controllare ogni 40000 km (24000 miglia) o 48 mesi.					
<b>SISTEMA DI CONTROLLO DELLE EMISSIONI</b>							
*4-1. Valvola PCV		Controllare ogni 90000 km (54000 miglia) o 108 mesi.					
*4-2. Sistema di controllo delle emissioni evaporative del carburante		Controllare ogni 90000 km (54000 miglia) o 108 mesi.					

N. 1: Eseguire il controllo del livello liquido di raffreddamento motore come parte delle verifiche giornaliere; vedere la sezione FUNZIONAMENTO DEL VEICOLO.

In caso di utilizzo di liquido di raffreddamento motore diverso da "SUZUKI LLC: Super" (blu) per la sostituzione, attenetevi al programma di manutenzione previsto per "SUZUKI LLC: Standard" (verde).

Intervallo: questo intervallo viene fissato sulla base del contachilometri oppure dei mesi, secondo quello che viene prima.	km (x1000)	35	40	45	50	55	60
	miglia (x1000)	21	24	27	30	33	36
	mesi	42	48	54	60	66	72
<b>MOTORE</b>							
*1-1. Cinghia di comando accessori motore	Controllo della tensione, *regolazione, *sostituzione	Controllare ogni 10000 km (6000 miglia) o 18 mesi. Sostituire ogni 40000 km (24000 miglia) o 54 mesi.					
1-2. Olio motore e relativo filtro		S	S	S	S	S	S
1-3. Liquido di raffreddamento motore	"SUZUKI LLC: Super" (blu) (N. 1)	Solo al primo tagliando: Sostituire a 150000 km (90000 miglia) o 96 mesi. Secondo tagliando e successivi: Sostituire ogni 75000 km (45000 miglia) o 48 mesi.					
	"SUZUKI LLC: Standard" (verde)	Sostituire ogni 40000 km (24000 miglia) o 36 mesi.					
*1-4. Impianto di scarico (tranne convertitore catalitico)		-	-	-	-	-	I
<b>ACCENSIONE</b>							
2-1. Candele di accensione	Candele all'iridio	-	-	-	-	-	S
<b>CARBURANTE</b>							
3-1. Cartuccia del filtro dell'aria*1		Controllare ogni 2500 km (1500 miglia). Sostituire ogni 30000 km (18000 miglia) o 36 mesi.					
*3-2. Tubazioni del carburante		-	-	-	-	-	I
*3-3. Serbatoio carburante		Controllare ogni 40000 km (24000 miglia) o 48 mesi.					
<b>SISTEMA DI CONTROLLO DELLE EMISSIONI</b>							
*4-1. Valvola PCV		Controllare ogni 90000 km (54000 miglia) o 108 mesi.					
*4-2. Sistema di controllo delle emissioni evaporative del carburante		Controllare ogni 90000 km (54000 miglia) o 108 mesi.					

N. 1: Eseguire il controllo del livello liquido di raffreddamento motore come parte delle verifiche giornaliere; vedere la sezione FUNZIONAMENTO DEL VEICOLO.

In caso di utilizzo di liquido di raffreddamento motore diverso da "SUZUKI LLC: Super" (blu) per la sostituzione, attenetevi al programma di manutenzione previsto per "SUZUKI LLC: Standard" (verde).

## SUPPLEMENTI

Intervallo: questo intervallo viene fissato sulla base del contachilometri oppure dei mesi, secondo quello che viene prima.	km (x1000)	5	10	15	20	25	30
	miglia (x1000)	3	6	9	12	15	18
	mesi	6	12	18	24	30	36
<b>FRENI</b>							
*5-1. Dischi e pastiglie dei freni		-		-		-	
*5-2. Tubazioni rigide e flessibili dei freni		Controllare ogni 30000 km (18000 miglia) o 24 mesi.					
*5-3. Pedale del freno		-		-		-	
*5-4. Liquido freni (N. 2)		Sostituire ogni 30000 km (18000 miglia) o 24 mesi.					
*5-5. Leva e cavo dei freni	Controllo, *regolazione (solo i primi 10000 km)	-		-	-	-	-
<b>TELAIO E CARROZZERIA</b>							
*6-1. Pedale della frizione		-		-		-	
*6-2. Liquido della frizione (N. 2)		Sostituire ogni 30000 km (18000 miglia) o 24 mesi.					
6-3. Pneumatici/cerchi		-		-		-	
*6-4. Cuscinetti ruote		-	-			-	
*6-5. Cuffie asse motore/alberi di trasmissione (4WD)		Controllare ogni 15000 km (9000 miglia) o 12 mesi.					
*6-6. Sospensioni		Controllare ogni 30000 km (18000 miglia) o 24 mesi.					
*6-7. Sterzo		Controllare ogni 30000 km (18000 miglia) o 24 mesi.					
*6-8. Olio cambio manuale	"SUZUKI GEAR OIL 75W" originale	Controllare ogni 30000 km (18000 miglia) o 24 mesi.					
	Diverso da "SUZUKI GEAR OIL 75W"	Sostituire ogni 60000 km (36000 miglia) o 48 mesi.					
*6-9. Transaxle automatico	Controllo perdite di liquido	Sostituire ogni 30000 km (18000 miglia) o 24 mesi.					
*6-10. Olio gruppo di rinvio (4WD)		Controllare ogni 30000 km (18000 miglia) o 24 mesi.					
*6-11. Olio differenziale posteriore (4WD)		Sostituire ogni 30000 km (18000 miglia) o 24 mesi.					
6-12. Tutte le chiusure, cerniere e serrature		-		-		-	
*6-13. Cartuccia del filtro del climatizzatore (se in dotazione)* <sup>2</sup>	Primo tagliando:	Controllare a 15000 km (9000 miglia) o 12 mesi.					
		Controllare a 30000 km (18000 miglia) o 24 mesi.					
	Secondo tagliando e successivi:	Sostituire a 40000 km (25000 miglia) o 36 mesi.					
		Ripetere "Primo tagliando" ogni 40000 km (25000 miglia) o 36 mesi.					

N. 2: Il liquido della frizione è fornito dal serbatoio liquido freni.

### AVVERTENZA

**Gli ammortizzatori sono caricati a gas ad alta pressione: non scomponeteli mai, né gettateli nel fuoco. Inoltre, evitate di depositarli in prossimità di riscaldatori o fonti di calore. Quando si smaltiscono gli ammortizzatori, il gas deve essere scaricato in condizioni di sicurezza. Per assistenza, rivolgetevi al concessionario di fiducia.**

Intervallo: questo intervallo viene fissato sulla base del contachilometri oppure dei mesi, secondo quello che viene prima.	km (x1000)	35	40	45	50	55	60
	miglia (x1000)	21	24	27	30	33	36
	mesi	42	48	54	60	66	72
<b>FRENI</b>							
*5-1. Dischi e pastiglie dei freni		-		-		-	
*5-2. Tubazioni rigide e flessibili dei freni		Controllare ogni 30000 km (18000 miglia) o 24 mesi.					
*5-3. Pedale del freno		-		-		-	
*5-4. Liquido freni (N. 2)		Sostituire ogni 30000 km (18000 miglia) o 24 mesi.					
*5-5. Leva e cavo dei freni	Controllo, *regolazione (solo i primi 10000 km)	-	-	-	-	-	-
<b>TELAIO E CARROZZERIA</b>							
*6-1. Pedale della frizione		-		-		-	
*6-2. Liquido della frizione (N. 2)		Sostituire ogni 30000 km (18000 miglia) o 24 mesi.					
6-3. Pneumatici/cerchi		-		-		-	
*6-4. Cuscinetti ruote		-	-			-	
*6-5. Cuffie asse motore/alberi di trasmissione (4WD)		Controllare ogni 15000 km (9000 miglia) o 12 mesi.					
*6-6. Sospensioni		Controllare ogni 30000 km (18000 miglia) o 24 mesi.					
*6-7. Sterzo		Controllare ogni 30000 km (18000 miglia) o 24 mesi.					
*6-8. Olio cambio manuale	"SUZUKI GEAR OIL 75W" originale	Controllare ogni 30000 km (18000 miglia) o 24 mesi.					
	Diverso da "SUZUKI GEAR OIL 75W"	Sostituire ogni 60000 km (36000 miglia) o 48 mesi.					
*6-9. Transaxle automatico	Controllo perdite di liquido	Sostituire ogni 30000 km (18000 miglia) o 24 mesi.					
*6-10. Olio gruppo di rinvio (4WD)		Controllare ogni 30000 km (18000 miglia) o 24 mesi.					
*6-11. Olio differenziale posteriore (4WD)		Sostituire ogni 30000 km (18000 miglia) o 24 mesi.					
6-12. Tutte le chiusure, cerniere e serrature		-	-	-	-	-	-
*6-13. Cartuccia del filtro del climatizzatore (se in dotazione)*2	Primo tagliando:	Controllare a 15000 km (9000 miglia) o 12 mesi.					
		Controllare a 30000 km (18000 miglia) o 24 mesi.					
		Sostituire a 40000 km (25000 miglia) o 36 mesi.					
	Secondo tagliando e successivi:	Ripetere "Primo tagliando" ogni 40000 km (25000 miglia) o 36 mesi.					

N. 2: Il liquido della frizione è fornito dal serbatoio liquido freni.

**NOTA:**

**4WD:** trazione a quattro ruote motrici

**NOTA:**

La tabella seguente riporta i tagliandi validi previsti fino a 90000 km (54000 miglia).

Oltre i 90000 km (54000 miglia), ripetete gli stessi interventi ai medesimi intervalli indicati in tabella.

\*1 Ispezionate con maggior frequenza in caso di guida in ambienti polverosi.

\*2 Pulite con maggior frequenza se si osserva una riduzione del flusso d'aria dal condizionatore.



## SUPPLEMENTI

---

---

### Per Singapore

---

---

#### Piano di manutenzione programmata (per Singapore) - Per modelli con motore K10C

---

"S": sostituire o cambiare

"I": ispezionare, pulire, regolare, lubrificare o sostituire secondo necessità

*NOTA:*

*La tabella seguente riporta i tagliandi validi previsti fino a 120000 km (72000 miglia). Oltre i 120000 km (72000 miglia), ripetete gli stessi interventi ai medesimi intervalli indicati in tabella.*

Intervallo: questo intervallo viene fissato sulla base del contachilometri oppure dei mesi, secondo quello che viene prima.	km (x1000)	10	20	30	40	50	60
	miglia (x1000)	6	12	18	24	30	36
	mesi	12	24	36	48	60	72
<b>MOTORE</b>							
*1-1. Cinghia di comando accessori motore	Controllo della tensione, *regolazione, *sostituzione	Controllare ogni 20000 km (12000 miglia) o 48 mesi. Sostituire ogni 80000 km (48000 miglia) o 96 mesi.					
1-2. Olio motore e relativo filtro		S	S	S	S	S	S
*1-3. Iniezione carburante		-	-	I	-	-	I
1-4. Liquido di raffreddamento motore	"SUZUKI LLC: Super" (blu) (N. 1) Solo al primo tagliando: Secondo tagliando e successivi:	Sostituire a 150000 km (90000 miglia) o 96 mesi.					
	"SUZUKI LLC: Standard" (verde)	Sostituire ogni 75000 km (45000 miglia) o 48 mesi.					
*1-5. Impianto di scarico (tranne convertitore catalitico)		-	-	I	-	-	I
<b>ACCENSIONE</b>							
2-1. Candele	Quando si utilizza benzina <b>senza piombo</b> Candele all'iridio	-	-	-	-	-	S
	Candele Quando si utilizza benzina <b>con piombo</b> , vedere la manutenzione consigliata per l'utilizzo gravoso del veicolo.						
<b>CARBURANTE</b>							
3-1. Cartuccia del filtro dell'aria	Strade asfaltate Strade polverose	I	I	I	S	I	I
		Vedere la manutenzione consigliata per l'utilizzo gravoso del veicolo.					
*3-2. Tubazioni del carburante		-	-	I	-	-	I
*3-3. Filtro carburante		Sostituire ogni 105000 km (63000 miglia).					
*3-4. Serbatoio carburante		-	-	-	I	-	-
<b>SISTEMA DI CONTROLLO DELLE EMISSIONI</b>							
*4-1. Valvola PCV		Controllare ogni 90000 km (54000 miglia) o 108 mesi.					
*4-2. Sistema di controllo delle emissioni evaporative del carburante		Controllare ogni 90000 km (54000 miglia) o 108 mesi.					

N. 1: Eseguire il controllo del livello liquido di raffreddamento motore come parte delle verifiche giornaliere; vedere la sezione FUNZIONAMENTO DEL VEICOLO.

In caso di utilizzo di liquido di raffreddamento motore diverso da "SUZUKI LLC: Super" (blu) per la sostituzione, attenersi al programma di manutenzione previsto per "SUZUKI LLC: Standard" (verde). (Sostituire ogni 40000 km (25000 miglia) o 36 mesi.)

## SUPPLEMENTI

Intervallo: questo intervallo viene fissato sulla base del contachilometri oppure dei mesi, secondo quello che viene prima.	km (x1000)	70	80	90	100	110	120
	miglia (x1000)	42	48	54	60	66	72
	mesi	84	96	108	120	132	144
<b>MOTORE</b>							
*1-1. Cinghia di comando accessori motore	Controllo della tensione, *regolazione, *sostituzione	Controllare ogni 20000 km (12000 miglia) o 48 mesi. Sostituire ogni 80000 km (48000 miglia) o 96 mesi.					
1-2. Olio motore e relativo filtro		S	S	S	S	S	S
*1-3. Iniezione carburante		-	-	I	-	-	I
1-4. Liquido di raffreddamento motore	"SUZUKI LLC: Super" (blu) (N. 1) Solo al primo tagliando: Secondo tagliando e successivi:	Sostituire a 150000 km (90000 miglia) o 96 mesi.					
	"SUZUKI LLC: Standard" (verde)	Sostituire ogni 75000 km (45000 miglia) o 48 mesi.					
*1-5. Impianto di scarico (tranne convertitore catalitico)		-	-	I	-	-	I
<b>ACCENSIONE</b>							
2-1. Candele Quando si utilizza benzina <b>senza piombo</b>	Candele all'iridio	-	-	-	-	-	S
	Candele Quando si utilizza benzina <b>con piombo</b> , vedere la manutenzione consigliata per l'utilizzo gravoso del veicolo.						
<b>CARBURANTE</b>							
3-1. Cartuccia del filtro dell'aria	Strade asfaltate Strade polverose	I	S	I	I	I	S
		Vedere la manutenzione consigliata per l'utilizzo gravoso del veicolo.					
*3-2. Tubazioni del carburante		-	-	I	-	-	I
*3-3. Filtro carburante		Sostituire ogni 105000 km (63000 miglia).					
*3-4. Serbatoio carburante		-	I	-	-	-	I
<b>SISTEMA DI CONTROLLO DELLE EMISSIONI</b>							
*4-1. Valvola PCV		Controllare ogni 90000 km (54000 miglia) o 108 mesi.					
*4-2. Sistema di controllo delle emissioni evaporative del carburante		Controllare ogni 90000 km (54000 miglia) o 108 mesi.					

N. 1: Eseguire il controllo del livello liquido di raffreddamento motore come parte delle verifiche giornaliere; vedere la sezione FUNZIONAMENTO DEL VEICOLO.

In caso di utilizzo di liquido di raffreddamento motore diverso da "SUZUKI LLC: Super" (blu) per la sostituzione, attenersi al programma di manutenzione previsto per "SUZUKI LLC: Standard" (verde). (Sostituire ogni 40000 km (25000 miglia) o 36 mesi.)

Intervallo: questo intervallo viene fissato sulla base del contachilometri oppure dei mesi, secondo quello che viene prima.	km (x1000)	10	20	30	40	50	60
	miglia (x1000)	6	12	18	24	30	36
	mesi	12	24	36	48	60	72
<b>FRENI</b>							
*5-1. Dischi e pastiglie dei freni							
*5-2. Tubazioni rigide e flessibili dei freni		Controllare ogni 30000 km (18000 miglia) o 24 mesi.					
*5-3. Pedale del freno							
*5-4. Liquido freni (N. 2)		Sostituire ogni 30000 km (18000 miglia) o 24 mesi.					
*5-5. Leva e cavo dei freni	Controllo, *regolazione (solo i primi 10000 km)		-	-	-	-	-
<b>TELAIO E CARROZZERIA</b>							
*6-1. Pedale della frizione							
*6-2. Liquido della frizione (N. 2)		Sostituire ogni 30000 km (18000 miglia) o 24 mesi.					
6-3. Pneumatici/cerchi							
*6-4. Cuffie asse motore		Controllare ogni 40000 km (24000 miglia) o 36 mesi.					
*6-5. Sospensioni		Controllare ogni 30000 km (18000 miglia) o 24 mesi.					
*6-6. Sterzo		Controllare ogni 30000 km (18000 miglia) o 24 mesi.					
*6-7. Transaxle automatico	Controllo perdite di liquido	Controllare ogni 30000 km (18000 miglia) o 24 mesi.					
6-8. Tutte le chiusure, cerniere e serrature		-	-		-	-	
*6-9. Cartuccia del filtro del climatizzatore (se in dotazione)	Primo tagliando:	Controllare a 30000 km (18000 miglia) o 24 mesi.					
	Secondo tagliando e successivi:	Sostituire a 40000 km (25000 miglia) o 36 mesi.					
		Ripetere "Primo tagliando" ogni 40000 km (25000 miglia) o 36 mesi.					

N. 2: Il liquido della frizione è fornito dal serbatoio liquido freni.

**▲ AVVERTENZA**

**Gli ammortizzatori sono caricati a gas ad alta pressione: non scomponeteli mai, né gettateli nel fuoco. Inoltre, evitate di depositarli in prossimità di riscaldatori o fonti di calore. Quando si smaltiscono gli ammortizzatori, il gas deve essere scaricato in condizioni di sicurezza. Per assistenza, rivolgetevi al concessionario di fiducia.**

## SUPPLEMENTI

Intervallo: questo intervallo viene fissato sulla base del contachilometri oppure dei mesi, secondo quello che viene prima.	km (x1000)	70	80	90	100	110	120
	miglia (x1000)	42	48	54	60	66	72
	mesi	84	96	108	120	132	144
<b>FRENI</b>							
*5-1. Dischi e pastiglie dei freni							
*5-2. Tubazioni rigide e flessibili dei freni		Controllare ogni 30000 km (18000 miglia) o 24 mesi.					
*5-3. Pedale del freno							
*5-4. Liquido freni (N. 2)		Sostituire ogni 30000 km (18000 miglia) o 24 mesi.					
*5-5. Leva e cavo dei freni	Controllo, *regolazione (solo i primi 10000 km)	-	-	-	-	-	-
<b>TELAIO E CARROZZERIA</b>							
*6-1. Pedale della frizione							
*6-2. Liquido della frizione (N. 2)		Sostituire ogni 30000 km (18000 miglia) o 24 mesi.					
6-3. Pneumatici/cerchi							
*6-4. Cuffie asse motore		Controllare ogni 40000 km (24000 miglia) o 36 mesi.					
*6-5. Sospensioni		Controllare ogni 30000 km (18000 miglia) o 24 mesi.					
*6-6. Sterzo		Controllare ogni 30000 km (18000 miglia) o 24 mesi.					
*6-7. Transaxle automatico	Controllo perdite di liquido	Controllare ogni 30000 km (18000 miglia) o 24 mesi.					
6-8. Tutte le chiusure, cerniere e serrature		-	-		-	-	
*6-9. Cartuccia del filtro del climatizzatore (se in dotazione)	Primo tagliando:	Controllare a 30000 km (18000 miglia) o 24 mesi.					
	Secondo tagliando e successivi:	Sostituire a 40000 km (25000 miglia) o 36 mesi.					
		Ripetere "Primo tagliando" ogni 40000 km (25000 miglia) o 36 mesi.					

N. 2: Il liquido della frizione è fornito dal serbatoio liquido freni.

---

**Manutenzione consigliata in condizioni di utilizzo gravoso del veicolo (per Singapore)**  
**- Per modelli con motore K10C**

---

Se il veicolo viene utilizzato principalmente in una o più delle seguenti condizioni, attenersi a questo piano di manutenzione:

- percorsi, nella maggioranza dei casi, inferiori a 6 km (4 miglia);
- percorsi, nella maggioranza dei casi, inferiori a 16 km (10 miglia) e temperatura esterna costantemente inferiore al punto di congelamento;
- funzionamento al minimo e/o a bassa velocità, nel traffico congestionato;
- funzionamento a temperature estremamente basse e/o su strade coperte di sale;
- funzionamento su strade dissestate e/o fangose;
- funzionamento su strade polverose;
- guida ripetuta ad alta velocità o alti regimi motore;
- traino di un rimorchio, se ammesso.

Attenersi al presente programma di manutenzione anche in caso di utilizzo del mezzo per i servizi di consegna, come auto della polizia, taxi o altre applicazioni commerciali.

# SUPPLEMENTI

Intervallo: questo intervallo viene fissato sulla base del contachilometri oppure dei mesi, secondo quello che viene prima.		km (x1000)	5	10	15	20	25	30
		miglia (x1000)	3	6	9	12	15	18
		mesi	6	12	18	24	30	36
<b>MOTORE</b>								
*1-1. Cinghia di comando accessori motore	Controllo della tensione, *regolazione, *sostituzione	Controllare ogni 10000 km (6000 miglia) o 18 mesi. Sostituire ogni 40000 km (24000 miglia) o 54 mesi.						
1-2. Olio motore e relativo filtro		S	S	S	S	S	S	S
*1-3. Iniezione carburante		-	-	-	-	-	-	I
1-4. Liquido di raffreddamento motore	"SUZUKI LLC: Super" (blu) (N. 1) Solo al primo tagliando: Secondo tagliando e successivi:	Sostituire a 150000 km (90000 miglia) o 96 mesi.						
	"SUZUKI LLC: Standard" (verde)	Sostituire ogni 75000 km (45000 miglia) o 48 mesi.						
*1-5. Impianto di scarico (tranne convertitore catalitico)		-	-	-	-	-	-	I
<b>ACCENSIONE</b>								
2-1. Candele di accensione	Candele all'iridio	-	-	-	-	-	-	S
<b>CARBURANTE</b>								
3-1. Cartuccia del filtro dell'aria* <sup>1</sup>	Strade asfaltate	Controllare ogni 2500 km (1500 miglia). Sostituire ogni 30000 km (18000 miglia) o 36 mesi.						
*3-2. Tubazioni del carburante		-	-	-	-	-	-	I
*3-3. Filtro carburante		Sostituire ogni 105000 km (63000 miglia).						
*3-4. Serbatoio carburante		Controllare ogni 40000 km (24000 miglia) o 48 mesi.						
<b>SISTEMA DI CONTROLLO DELLE EMISSIONI</b>								
*4-1. Valvola PCV		Controllare ogni 90000 km (54000 miglia) o 108 mesi.						
*4-2. Sistema di controllo delle emissioni evaporative del carburante		Controllare ogni 90000 km (54000 miglia) o 108 mesi.						

N. 1: Eseguire il controllo del livello liquido di raffreddamento motore come parte delle verifiche giornaliere; vedere la sezione FUNZIONAMENTO DEL VEICOLO.

In caso di utilizzo di liquido di raffreddamento motore diverso da "SUZUKI LLC: Super" (blu) per la sostituzione, attenersi al programma di manutenzione previsto per "SUZUKI LLC: Standard" (verde). (Sostituire ogni 40000 km (25000 miglia) o 36 mesi.)

Intervallo: questo intervallo viene fissato sulla base del contachilometri oppure dei mesi, secondo quello che viene prima.	km (x1000)	35	40	45	50	55	60
	miglia (x1000)	21	24	27	30	33	36
	mesi	42	48	54	60	66	72
<b>MOTORE</b>							
*1-1. Cinghia di comando accessori motore	Controllo della tensione, *regolazione, *sostituzione	Controllare ogni 10000 km (6000 miglia) o 18 mesi. Sostituire ogni 40000 km (24000 miglia) o 54 mesi.					
1-2. Olio motore e relativo filtro		S	S	S	S	S	S
*1-3. Iniezione carburante		-	-	-	-	-	I
1-4. Liquido di raffreddamento motore	"SUZUKI LLC: Super" (blu) (N. 1) Solo al primo tagliando: Secondo tagliando e successivi:	Sostituire a 150000 km (90000 miglia) o 96 mesi.					
	"SUZUKI LLC: Standard" (verde)	Sostituire ogni 75000 km (45000 miglia) o 48 mesi.					
*1-5. Impianto di scarico (tranne convertitore catalitico)		-	-	-	-	-	I
<b>ACCENSIONE</b>							
2-1. Candele di accensione	Candele all'iridio	-	-	-	-	-	S
<b>CARBURANTE</b>							
3-1. Cartuccia del filtro dell'aria* <sup>1</sup>	Strade asfaltate	Controllare ogni 2500 km (1500 miglia). Sostituire ogni 30000 km (18000 miglia) o 36 mesi.					
*3-2. Tubazioni del carburante		-	-	-	-	-	I
*3-3. Filtro carburante		Sostituire ogni 105000 km (63000 miglia).					
*3-4. Serbatoio carburante		Controllare ogni 40000 km (24000 miglia) o 48 mesi.					
<b>SISTEMA DI CONTROLLO DELLE EMISSIONI</b>							
*4-1. Valvola PCV		Controllare ogni 90000 km (54000 miglia) o 108 mesi.					
*4-2. Sistema di controllo delle emissioni evaporative del carburante		Controllare ogni 90000 km (54000 miglia) o 108 mesi.					

N. 1: Eseguire il controllo del livello liquido di raffreddamento motore come parte delle verifiche giornaliere; vedere la sezione FUNZIONAMENTO DEL VEICOLO.

In caso di utilizzo di liquido di raffreddamento motore diverso da "SUZUKI LLC: Super" (blu) per la sostituzione, attenersi al programma di manutenzione previsto per "SUZUKI LLC: Standard" (verde). (Sostituire ogni 40000 km (25000 miglia) o 36 mesi.)



## SUPPLEMENTI

Intervallo: questo intervallo viene fissato sulla base del contachilometri oppure dei mesi, secondo quello che viene prima.	km (x1000)	5	10	15	20	25	30
	miglia (x1000)	3	6	9	12	15	18
	mesi	6	12	18	24	30	36
<b>FRENI</b>							
*5-1. Dischi e pastiglie dei freni		-		-		-	
*5-2. Tubazioni rigide e flessibili dei freni		Controllare ogni 30000 km (18000 miglia) o 24 mesi.					
*5-3. Pedale del freno		-		-		-	
*5-4. Liquido freni (N. 2)		Sostituire ogni 30000 km (18000 miglia) o 24 mesi.					
5-5. Leva e cavo dei freni	Controllo, *regolazione (solo i primi 10000 km)	-		-	-	-	-
<b>TELAIO E CARROZZERIA</b>							
*6-1. Pedale della frizione		-		-		-	
*6-2. Liquido della frizione (N. 2)		Sostituire ogni 30000 km (18000 miglia) o 24 mesi.					
6-3. Pneumatici/cerchi		-		-		-	
*6-4. Cuscinetti ruote		Controllare ogni 15000 km (9000 miglia) o 12 mesi.					
*6-5. Cuffie asse motore		Controllare ogni 15000 km (9000 miglia) o 12 mesi.					
*6-6. Sospensioni		Controllare ogni 30000 km (18000 miglia) o 24 mesi.					
*6-7. Sterzo		Controllare ogni 30000 km (18000 miglia) o 24 mesi.					
*6-8. Transaxle automatico	Controllo perdite di liquido	Controllare ogni 30000 km (18000 miglia) o 24 mesi.					
6-9. Tutte le chiusure, cerniere e serrature		-	-	-	-	-	
*6-10. Cartuccia del filtro del climatizzatore (se in dotazione)* <sup>2</sup>	Primo tagliando:	Controllare a 15000 km (9000 miglia) o 12 mesi. Controllare a 30000 km (18000 miglia) o 24 mesi. Sostituire a 40000 km (24000 miglia) o 36 mesi.					
	Secondo tagliando e successivi:	Ripetere "Primo tagliando" ogni 40000 km (24000 miglia) o 36 mesi.					

N. 2: Il liquido della frizione è fornito dal serbatoio liquido freni.

### AVVERTENZA

**Gli ammortizzatori sono caricati a gas ad alta pressione: non scomponeteli mai, né gettateli nel fuoco. Inoltre, evitate di depositarli in prossimità di riscaldatori o fonti di calore. Quando si smaltiscono gli ammortizzatori, il gas deve essere scaricato in condizioni di sicurezza. Per assistenza, rivolgetevi al concessionario di fiducia.**

Intervallo: questo intervallo viene fissato sulla base del contachilometri oppure dei mesi, secondo quello che viene prima.	km (x1000)	35	40	45	50	55	60
	miglia (x1000)	21	24	27	30	33	36
	mesi	42	48	54	60	66	72
<b>FRENI</b>							
*5-1. Dischi e pastiglie dei freni		-		-		-	
*5-2. Tubazioni rigide e flessibili dei freni		Controllare ogni 30000 km (18000 miglia) o 24 mesi.					
*5-3. Pedale del freno		-		-		-	
*5-4. Liquido freni (N. 2)		Sostituire ogni 30000 km (18000 miglia) o 24 mesi.					
*5-5. Leva e cavo dei freni	Controllo, *regolazione (solo i primi 10000 km)	-	-	-	-	-	-
<b>TELAIO E CARROZZERIA</b>							
*6-1. Pedale della frizione		-		-		-	
*6-2. Liquido della frizione (N. 2)		Sostituire ogni 30000 km (18000 miglia) o 24 mesi.					
6-3. Pneumatici/cerchi		-		-		-	
*6-4. Cuscinetti ruote		Controllare ogni 15000 km (9000 miglia) o 12 mesi.					
*6-5. Cuffie asse motore		Controllare ogni 15000 km (9000 miglia) o 12 mesi.					
*6-6. Sospensioni		Controllare ogni 30000 km (18000 miglia) o 24 mesi.					
*6-7. Sterzo		Controllare ogni 30000 km (18000 miglia) o 24 mesi.					
*6-8. Transaxle automatico	Controllo perdite di liquido	Controllare ogni 30000 km (18000 miglia) o 24 mesi.					
6-9. Tutte le chiusure, cerniere e serrature		-	-	-	-	-	
*6-10. Cartuccia del filtro del climatizzatore (se in dotazione)* <sup>2</sup>	Primo tagliando:	Controllare a 15000 km (9000 miglia) o 12 mesi. Controllare a 30000 km (18000 miglia) o 24 mesi. Sostituire a 40000 km (24000 miglia) o 36 mesi.					
	Secondo tagliando e successivi:	Ripetere "Primo tagliando" ogni 40000 km (24000 miglia) o 36 mesi.					

N. 2: Il liquido della frizione è fornito dal serbatoio liquido freni.

**NOTA:**

La tabella seguente riporta i tagliandi validi previsti fino a 60000 km (36000 miglia).

Oltre i 60000 km (36000 miglia), ripetete gli stessi interventi ai medesimi intervalli indicati in tabella.

\*1 Ispezionate con maggior frequenza in caso di guida in ambienti polverosi.

\*2 Pulite con maggior frequenza se si osserva una riduzione del flusso d'aria dal condizionatore.

**PROMEMORIA**

-----

-----

-----

-----

-----

-----

-----

-----

-----

-----

-----

-----

-----

-----

-----

-----

-----

-----

-----

-----

-----

-----

## INDICE ALFABETICO

### Simboli

"Consumo carb. istant." .....	2-72
"Consumo carb. Medio" .....	2-72
"PERIODO in ENG A-STOP" .....	2-76

### A

Airbag frontali .....	2-54
Airbag laterali e airbag laterali a tendina.....	2-59
Alette parasole .....	5-4
Antenna della radio .....	5-40
Apertura/chiusura porte .....	2-2
Apertura/chiusura porte laterali .....	2-2
Arrotolatore con bloccaggio di emergenza (ELR) .....	2-34
Ascolto della radio.....	5-49
Attrezzatura per la sostituzione degli pneumatici .....	8-1
Audio Bluetooth® .....	5-76
Autonomia di guida .....	2-72
Avvertenze sui gas di scarico .....	3-1
Avviamento d'emergenza (con batteria ausiliaria) .....	8-9
Avviamento del motore (veicoli privi di sistema di avviamento motore a pulsante senza chiave) .....	3-15
Avviamento del veicolo (veicoli con sistema di avviamento motore a pulsante senza chiave) .....	3-17
Avvisatore acustico.....	2-121
Avviso cintura di sicurezza non allacciata.....	2-38

### B

Bagagliaio.....	5-7
Batteria .....	7-39

### C

Candele di accensione.....	7-27
Cappelliera .....	5-19
Carburante totale risparmiato al minimo.....	2-72

Carico del veicolo .....	6-1
Cassetto portaoggetti .....	5-12
Catene da neve .....	4-4
Chiavi .....	2-1
Cicalino di avviso chiave inserita .....	2-2
Cicalino luci accese .....	2-112
Cinghia di trasmissione.....	7-13
Cintura di sicurezza addominale-a bandoliera .....	2-34
Cintura di sicurezza addominale-a bandoliera con connettore staccabile.....	2-35
Cinture di sicurezza con pretensionatori.....	2-50
Cinture di sicurezza e sistemi di ritenuta per bambini .....	2-31
Cofano motore.....	5-2
Comandi alzacristalli elettrici.....	2-19
Comandi radio al volante .....	5-79
Come funziona l'ABS .....	3-79
Commutatore di accensione .....	3-4
Consigli per prevenire i fenomeni di corrosione .....	9-1
Console a padiglione .....	5-12
Consumo di olio motore.....	3-3
Contachilometri.....	2-77
Contachilometri parziale .....	2-77
Contagiri .....	2-69
Controllo del livello del liquido di raffreddamento .....	7-22
Controllo del livello dell'olio .....	7-16
Controllo livello dell'olio del cambio.....	7-29
Controllo pneumatici .....	7-36
Convertitore catalitico .....	4-1
Copri ruota integrale.....	8-5
Cristalli .....	2-19
Cruise Control .....	3-58

### D

Dati di identificazione del veicolo.....	10-1
Dati tecnici .....	11-1

## INDICE ALFABETICO

---

Display guida Eco.....	2-76
Display informazioni.....	2-71
<b>E</b>	
ERA-GLONASS .....	12-1
<b>F</b>	
Fari a LED.....	7-48
Fari alogeni.....	7-48
Filtro antiparticolato benzina (GPF).....	3-22
Filtro dell'aria .....	7-24
Freni .....	7-32
Freno di stazionamento .....	7-34
Funzionamento automatico delle luci.....	2-109
Funzionamento indicatori di direzione .....	2-114
Funzionamento luci .....	2-108
Funzione antifurto .....	5-81
Funzione antipizzicamento .....	2-20
Funzione viva-voce Bluetooth®.....	5-68
Fusibili .....	7-43
Fusibili nel vano motore .....	7-43
Fusibili sotto il cruscotto .....	7-45
<b>G</b>	
Ganci appendiabiti.....	5-11
Ganci del bagagliaio.....	5-18
Ganci di traino su telaio .....	5-22
Ganci per la rete fermabagagli .....	5-19
Gancio portaspesa .....	5-18
Gruppo ottico posteriore .....	7-52
Guida in autostrada.....	4-3
Guida in fuoristrada.....	4-6
Guida in salita/discesa .....	4-3
Guida su terreni scivolosi.....	4-4
Guide o ancoraggio barre portatutto.....	5-20

<b>I</b>	
Il motore è ingolfato .....	8-12
Il motore si surriscalda.....	8-13
Il motorino d'avviamento non funziona .....	8-12
Impianto audio.....	5-41
Impianto di climatizzazione.....	7-62
Impianto di riscaldamento.....	5-26
Impianto di riscaldamento e climatizzazione .....	5-24
Impianto di riscaldamento e climatizzazione automatico (controllo del clima).....	5-34
Impianto di riscaldamento e climatizzazione manuale.....	5-29
Impianto frenante .....	3-76
Impianto frenante antibloccaggio (ABS).....	3-77, 3-80
Impianto frenante servoassistito .....	3-77, 3-103
In caso di zone inondate .....	4-6
Incertezza.....	9-6
Indicatore della temperatura .....	2-70
Indicatore di livello del carburante.....	2-69
Indicatore flusso di energia .....	2-72
Indicatore marcia ideale .....	2-77, 3-30
Indicatore modalità Drive .....	2-77
Indicatori di direzione laterali .....	7-49
Installazione con ancoraggi di tipo ISOFIX .....	2-48
Installazione con cinture di sicurezza vita/spalla .....	2-47
Installazione dei trasmettitori a radiofrequenza.....	5-40
Interruttore ESP® "OFF" .....	3-81
Interruttore fendinebbia.....	2-113
Interruttore impostazione "FAR/NEAR" .....	3-101
Interruttore lunotto termico e specchi retrovisori esterni riscaldati.....	2-121
Interruttore motore.....	3-6
Interruttore regolatore assetto fari .....	2-113
Interruttore ripiegamento specchi retrovisori esterni .....	2-24

Interruttore sistema di ausilio alla frenata tramite radar "OFF" .....	3-103
Interruttore tergil/avalunotto .....	2-119
<b>K</b>	
Kit di riparazione degli pneumatici .....	8-6
<b>L</b>	
Lavacrystallo .....	2-119
Lavaggio .....	9-5
Leva del freno di stazionamento .....	3-12
Leva di comando indicatori di direzione .....	2-114
Leva di comando luci .....	2-108
Leva di regolazione altezza del sedile .....	2-25
Leva di regolazione della posizione del sedile .....	2-25
Leva di regolazione della posizione del volante .....	2-120
Leva di regolazione inclinazione dello schienale ....	2-25, 2-28
Leva tergicristallo/lavacrystallo .....	2-115
Limitatore di velocità .....	3-62
Liquido della frizione .....	7-31
Liquido di raffreddamento motore .....	7-21
Liquido freni .....	7-32
Liquido lavacrystallo .....	7-62
Luce cassetto portaoggetti .....	5-6, 7-58
Luce di posizione anteriore .....	7-49
Luce di stop superiore .....	7-55
Luce indicatore di direzione anteriore .....	7-49
Luce interna .....	5-5, 7-57
Luci di marcia diurna .....	7-52
Luci di marcia diurna (D.R.L.) Sistema .....	2-112
Luci fendinebbia .....	7-51
Luci retromarcia .....	7-54
Luci retronebbia .....	7-57
Luci targa .....	7-54
Luci vano piedi .....	5-6

**M**

Maniglie d'appiglio .....	5-11
Manipolazione del sensore radar .....	3-104
Manutenzione consigliata in condizioni di utilizzo gravoso del veicolo (eccetto per la Russia e Singapore)...	7-8
Manutenzione consigliata in condizioni di utilizzo gravoso del veicolo (per Singapore)	
- Per modelli con motore K10C .....	12-36
Manutenzione consigliata per l'utilizzo gravoso del veicolo (per la Russia)	
- Per modelli con motore K14C .....	12-26
Manutenzione consigliata per l'utilizzo gravoso del veicolo (per la Russia)	
- Per modelli con motore M16A .....	12-16
Manutenzione programmata .....	7-2
Miscele di benzina e alcol etilico .....	1-1
Modalità di impostazione .....	2-78
Modalità manuale .....	3-27
Montaggio del seggiolino mediante la cintura di trattamento superiore .....	2-49
<b>N</b>	
Numero di serie del motore .....	10-1
Numero di telaio .....	10-1
<b>O</b>	
Olio cambio manuale .....	7-29
Olio del cambio .....	7-29
Olio differenziale posteriore .....	7-29
Olio gruppo di rinvio .....	7-29
Olio motore e filtro .....	7-14
Olio raccomandato .....	7-14
Orologio .....	2-72

## INDICE ALFABETICO

---

### P

Pedale del freno .....	3-14, 7-33
Pedale dell'acceleratore .....	3-14
Pedale della frizione .....	3-14, 7-31
Pedali .....	3-14
Per Israele e Russia .....	12-1
Per la Russia .....	12-11
Per la Russia e gli altri paesi che adottano il sistema ERA-GLONASS .....	12-1
Piano di manutenzione programmata (eccetto per la Russia e Singapore) .....	7-3
Piano di manutenzione programmata (per la Russia) - Per modelli con motore K14C .....	12-21
Piano di manutenzione programmata (per la Russia) - Per modelli con motore M16A .....	12-11
Piano di manutenzione programmata (per Singapore) - Per modelli con motore K10C .....	12-31
Pneumatici .....	7-35
Poggiabracchio anteriore con cassetto console .....	5-15
Poggiabracchio posteriore con portabicchieri/lattine .....	5-16
Poggiapiedi .....	5-17
Poggiatesta .....	2-26, 2-29
Portabicchieri/lattine anteriori .....	5-15
Portabicchieri/lattine e vano portaoggetti .....	5-14
Portabottiglie anteriore .....	5-15
Portabottiglie posteriore .....	5-15
Portellone .....	2-5
Posizione del selettore .....	2-77
Posizione della marcia .....	2-77
Presa accessori .....	5-8
Presa USB (Universal Serial Bus) .....	5-16

Programma elettronico di stabilità (ESP®) .....	3-79
Pulizia e lavaggio del veicolo .....	9-2
Pulsante luci di emergenza .....	2-115
Punti di attacco del rimorchio .....	6-6

### Q

Quadro strumenti .....	2-68
------------------------	------

### R

Rabbocco .....	7-17
Rabbocco del liquido di raffreddamento .....	7-22
Rabbocco olio e controllo perdite .....	7-20
RDS (Radio Data System, sistema dati radio) .....	5-51
Regolazione dei sedili .....	2-24, 2-27
Regolazione della luminosità .....	2-70
Regolazione in altezza del dispositivo di ancoraggio .....	2-40
Ribaltamento sedili posteriori .....	2-29
Rifornimento carburante .....	1-1
Ripiano del bagagliaio .....	5-19
Riproduzione di file memorizzati nel dispositivo USB .....	5-61
Riproduzione di un brano sull'iPod .....	5-65
Riproduzione di un CD .....	5-54
Riproduzione di un CD MP3/WMA/AAC .....	5-57
Risparmio di carburante .....	4-2
Rodaggio .....	4-1
Rotazione degli pneumatici .....	7-38
Ruotino di scorta .....	7-38

### S

Scelta del liquido di raffreddamento .....	7-21
Se il veicolo rimane impantanato .....	4-5
Sedili anteriori .....	2-24
Sedili anteriori riscaldati .....	2-26
Sedili posteriori .....	2-27

Seggiolini per bambini .....	2-43	Sistemi di ritenuta per bambini per i paesi che ricepiscono il Regolamento ONU N. 16.....	2-43
Segnalazione di rischio di urto frontale .....	3-101	Sistemi di ritenuta supplementari (airbag) .....	2-53
Segnalazioni di avvertenza e messaggi informativi .....	2-80, 3-35, 3-72, 3-106	Sollevamento del veicolo .....	8-1
Selezione delle modalità di accensione .....	3-8	Sostituzione degli pneumatici e/o delle ruote .....	3-91
Sensori di parcheggio .....	3-65	Sostituzione del filtro dell'olio .....	7-19
Serrature con sicurezza bambini (porta posteriore) .....	2-5	Sostituzione del liquido di raffreddamento .....	7-24
Servofreno .....	3-77	Sostituzione dell'olio del cambio.....	7-31
Sistema 4WD a quattro modalità.....	3-33	Sostituzione della pila .....	2-15
Sistema antifurto .....	2-17	Sostituzione delle ruote.....	8-4
Sistema chiusura centralizzata .....	2-3	Sostituzione lampadine .....	7-47
Sistema di avviamento motore a pulsante senza chiave.....	3-7	Sostituzione olio motore e filtro .....	7-17
Sistema di chiusura doppia .....	2-4	Spazzole tergicristallo/tergilunotto .....	7-58
Sistema di controllo della stabilità.....	3-79	Specchi retrovisori a regolazione elettrica.....	2-23
Sistema di controllo della trazione .....	3-79	Specchi retrovisori esterni.....	2-23
Sistema di disattivazione airbag passeggero anteriore .....	2-65	Specchietti retrovisori .....	2-21
Sistema di frenata automatica.....	3-103	Specchietto retrovisore interno .....	2-21
Sistema di monitoraggio della pressione degli pneumatici (TPMS) .....	3-83	Specchietto retrovisore interno con funzione antiabbagliamento automatico .....	2-22
Sistema di segnalazione arresto di emergenza (ESS) ...	3-120	Spia 4WD.....	2-103
Sistema di segnalazione frenata .....	3-102	Spia AIRBAG .....	2-54, 2-98
<b>SISTEMA DI SICUREZZA SUZUKI</b> .....	3-92	Spia antifurto .....	12-1
Sistema ENG A-STOP (sistema di arresto e avviamento Stop & Start automatici del motore) .....	3-42, 3-53	Spia avvertenza immobilizzatore/sistema di avviamento motore a pulsante senza chiave .....	2-99
Sistema Hill Hold Control.....	3-82	Spia avvertenza porte aperte .....	2-100
Sistema immobilizzatore.....	2-1	Spia carica batteria insufficiente .....	2-97
Sistema satellitare di assistenza stradale di emergenza e navigazione globale.....	12-1	Spia di avaria .....	2-98
Sistemi di ritenuta per bambini .....	2-41	Spia di avvertenza dei freni .....	2-94
		Spia di avvertenza ESP® .....	2-95, 3-81
		Spia di avvertenza fari a LED .....	2-102
		Spia di avvertenza filtro antiparticolato benzina (GPF) .....	2-107



## INDICE ALFABETICO

---

Spia di avvertenza impianto frenante antibloccaggio (ABS) .....	2-95
Spia di avvertenza sistema Cruise Control adattativo ...	2-106
Spia di avvertenza transaxle .....	2-99
Spia di avviso cintura di sicurezza non allacciata.....	2-97
Spia di segnalazione principale .....	2-107
Spia ENG A-STOP "OFF" .....	2-104
Spia indicatore ENG A-STOP.....	2-104
Spia indicatore ESP® "OFF" .....	2-96, 3-81
Spia indicatore luci accese .....	2-102
Spia indicatore retronebbia .....	2-101
Spia indicatore sistema di ausilio alla frenata tramite radar "OFF" .....	2-106
Spia insufficiente pressione dell'olio motore .....	2-96
Spia luci abbaglianti .....	2-102
Spia pressione pneumatici insufficiente .....	2-92, 3-84
Spia richiesta cambio olio .....	2-103
Spia rigenerazione dell'energia in decelerazione .....	2-105
Spia riserva carburante.....	2-100
Spia servosterzo elettrico.....	2-100
Spia sistema di ausilio alla frenata tramite radar .....	2-105
Spia sistema di regolazione automatica assetto dei fari	2-101
Spie degli indicatori di direzione.....	2-102
Spie e indicatori ottici .....	2-92
Sterzo.....	7-35
<b>T</b>	
Tachimetro .....	2-69
Tappeti a pavimento .....	5-18
Tappo bocchettone carburante .....	5-1
Tasca sullo schienale del sedile anteriore .....	5-16
Telecamera posteriore .....	3-73
Telecomando sistema di avviamento motore a pulsante senza chiave.....	2-6, 2-7
Tempo totale di arresto al minimo .....	2-72
Tergicristallo.....	2-116
Tergicristallo con funzione di rilevamento della pioggia .....	2-117
Termometro .....	2-72
Tetto apribile.....	5-9
Traino .....	8-11
Traino di rimorchio .....	6-1
Transaxle automatico a 6 velocità.....	3-25
transaxle manuale.....	3-23
Trasmettitore del sistema di apertura senza chiave .....	2-6, 2-13
<b>U</b>	
Uso del transaxle .....	3-23
<b>V</b>	
Vano cruscotto .....	5-14
Vano nel bagagliaio .....	5-17
Velocità media .....	2-72
Verifica delle cinture di sicurezza.....	2-40
Verifiche giornaliere.....	3-2
<b>Z</b>	
Zona di lavoro in abitacolo per avviamento motore, selezione della modalità di accensione e avvertenza "telecomando fuori portata" .....	3-11

## Per i paesi che hanno recepito la terza revisione del Regolamento ONU N. 10.

### Installazione di dispositivi di trasmissione in radiofrequenza (RF)

Il presente veicolo è conforme al Regolamento ONU N. 10 a partire dalla terza revisione.

Quando si intende utilizzare sul veicolo dispositivi di trasmissione in RF, suggeriamo vivamente di selezionare quelli conformi alle normative o regolamenti applicabili nel proprio paese e di rivolgersi a un concessionario SUZUKI o a un tecnico qualificato per eventuali consigli.

#### Tabella: Installazione e uso a bordo di dispositivi di trasmissione RF

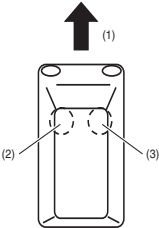
Bande di frequenza (MHz)		Posizione dell'antenna sul veicolo*	Potenza massima erogata (W)
144-146	Banda amatoriale	 84MM01201	50
430-440	Banda amatoriale		50
1200-1300	Banda amatoriale		10

(1) Anteriore

(2) Posizione di installazione dell'antenna: parte anteriore sinistra del tetto

(3) Posizione di installazione dell'antenna: parte anteriore destra del tetto

\*L'illustrazione rappresenta un veicolo a due volumi.

## Condizioni specifiche per l'installazione

### NOTA:

- 1) Il cavo dell'antenna viene disposto il più lontano possibile dai dispositivi elettronici e dal cablaggio del veicolo.
- 2) Il cavo di alimentazione del trasmettitore è collegato adeguatamente alla batteria al piombo-acido del veicolo.

### **AVVISO**

**Prima di utilizzare il veicolo, verificate che non vi siano interferenze con tutti i dispositivi elettrici, sia in modalità stand-by che in modalità di trasmissione del dispositivo di trasmissione RF.**

## EU-Konformitätserklärung

*EC-Declaration of Conformity*  
*Déclaration de Conformité de la CE*  
*Dichiarazione di conformità CE*

Hersteller / Verantwortliche Person:

*Manufacturer / responsible person*

*Constructeur / personne en charge*

*Costruttore / parte notificante*

Robert Bosch GmbH, Frank Ernst

Adresse / Address/Adresse / Indirizzo:

Daimlerstrasse 6

71229 Leonberg

Germany

Erklärt, dass das Produkt / Declares that the product / Déclare, que le produit / si dichiara che il prodotto;

Typ / type / tipo:

MRRevo14F

Modell / model / modèle / modello:

see above

Verwendungszweck:

*Intended use / Utilization prévue / uso previsto.*

motion detector for RTTT application

bei bestimmungsgemäßer Verwendung den grundlegenden Anforderungen gemäß Artikel 3 der R&TTE Richtlinie 1999/5/EG entspricht und dass die folgenden Normen angewandt wurden:

*conplies with the essential requirements of article 3 of the R&TTE 1999/5/EC Directive, /used for its intended use, and that the following standards has been applied  
rispondi alle requisiti essenziali di art. 3 della direttiva R&TTE 1999/5/EC, /previa que il suo utilizzo, selon sa destination, et qui il respecte aux standards suivants;  
soddisfa tutti i requisiti secondo l'art. 3 della direttiva R&TTE 1999/5/EC, /qualora venga utilizzato per l'uso previsto che le seguenti norme sono applicate.*

**1** **Gesundheit (Artikel 3.1 a der R&TTE-Richtlinie)**

*Health (Article 3.1.a of the R&TTE Directive)*

*Saúde (Article 3.1.a de la Directive R&TTE.)*

*Salute (Article 3.1.a della Direttiva R&TTE)*

angewendete Norm(en) IEC 62479

*applied standard(s) / standard(s) applicati(s) / norme(s) applicate(s)*

Ausgabe 2007

*issue /édition /pubblicato*

**2** **Sicherheit (Artikel 3.1 a der R&TTE-Richtlinie)**

*Safety (Article 3.1.a of the R&TTE Directive)*

*Sicurezza elettrica (Article 3.1.a della Direttiva R&TTE.)*

*Sturezza elettrica (Article 3.1.a della Direttiva R&TTE)*

angewendete Norm(en) IEC 60950-1: Am1

*applied standard(s) / standard(s) applicati(s) / norme(s) applicate(s)*

Ausgabe 2005

*issue /édition /pubblicato*

**3** **Elektromagnetische Verträglichkeit (Artikel 3.1.b der R&TTE-Richtlinie)**

*Electromagnetic compatibility (Article 3.1.b of the R&TTE Directive)*

*Compatibilità elettromagnetica (Article 3.1.b de la Directive R&TTE.)*

*Compatibilità Elettromagnetica (Article 3.1.b della Direttiva R&TTE)*

angewendete Norm(en) EN 301 489 -1, EN 301 489-3

*applied standard(s) / standard(s) applicati(s) / norme(s) applicate(s)*

Ausgabe 2011 and 2012

*issue /édition /pubblicato*

**4** **Effiziente Nutzung des Funkfrequenzspektrums (Artikel 3.2 der R&TTE-Richtlinie)**

*Efficient use of the radio frequency spectrum (Article 3.2 of the R&TTE Directive)*

*Efficace del spettro radio (Article 3.2. de la Directive R&TTE)*

*Effettivo uso dello spettro radio (Article 3.2. della Direttiva R&TTE)*

angewendete Norm(en) EN 301 091-1 V1.3.3, EN 301 091-2 V1.3.2

*applied standard(s) / standard(s) applicati(s) / norme(s) applicate(s)*

Ausgabe 2006-11

*issue /édition /pubblicato*

**Leonberg 26.02.2014**

*(Ort und Datum der Konformitätserklärung)*

*(Lieu et date de la déclaration de conformité)*

*(Luogo e data della dichiarazione di conformità)*



*(Name und Unterschrift)*

*(Nom et signature)*

*(Nome, cognome e firma)*

**ROBERT BOSCH GMBH**

Postfach 1601 · D-71226 Leonberg

Daimlerstraße 6 · D-71229 Leonberg

## Dichiarazione di Conformità (DdC)

Fare riferimento alla seguente Dichiarazione di conformità (DdC) in ciascuna lingua.

English	Hereby, Panasonic Corporation, declares that, this YEP0PTA606A0 is in compliance with the essential requirements and other relevant provisions of Directive 1999/5/EC.
Bulgarian	С на с т о р я щ о, Panasonic Corporation, д е к л а р и р а, ч е YEP0PTA606A0 е в с ъ о т в е т с т в и е с ъ с ъ щ е с т в е н н е и з и с к в а н и я и д о у г л и т е н д и л о ж и м и р а з н о о б р е д б и н а Д и р е к т и в а 1999/5/EC.
Czech	Panasonic Corporation tímto prohlašuje, že YEP0PTA606A0 splňuje základní požadavky a všechna příslušná ustanovení Směrnice 1999/5/ES.
Danish	Undertegnede Panasonic Corporation erklærer herved at følgende udstyr YEP0PTA606A0 overholder de væsentlige krav og øvrige relevante krav i direktiv 1999/5/EF.
German	Hiermit erklart Panasonic Corporation, dass sich das Gerät YEP0PTA606A0 in Übereinstimmung mit den grundlegenden Anforderungen und den übrigen einschlägigen Bestimmungen der Richtlinie 1999/5/EG befindet.
Estonian	Kaesolevaga kinnitab Panasonic Corporation seadme YEP0PTA606A0 vastavust direktiivi 1999/5/EÜ põhiolemule ja nimetatud direktiivist tulenevatele teistele asjakohastele sätetele.
Greek	Μ Ε Τ Η Ν Τ Α Ρ Ο Υ Σ Ι Α Ο Κ Α Τ Α Σ Κ Ε Υ Α Σ Τ Η Σ Panasonic Corporation ΔΗΛΩΝΕΙ ΟΤΙ, YEP0PTA606A0 Σ Υ Μ Μ Ο Ρ Φ Ω Ν Ε Τ Α Ι Π Ρ Ο Σ Τ Ι Σ Ο Υ Σ Ι Ζ Α Ε Ι Σ Α Π Α Ι Τ Η Σ Ε Ι Σ Κ Α Ι Τ Ι Σ Λ Ο Ι Π Ε Σ Ε Χ Ε Τ Ι Κ Ε Σ Δ Ι Α Τ Α Ξ Ε Ι Σ Τ Η Σ Ο Η Γ Ι Α Σ 1999/5/ΕΚ
Spanish	Por la presente, Panasonic Corporation, declara que este YEP0PTA606A0 cumple con los requisitos esenciales y otras exigencias relevantes de la Directiva 1999/5/EC.
French	Par la présente, Panasonic Corporation déclare que l'appareil YEP0PTA606A0 est conforme aux exigences essentielles et aux autres dispositions pertinentes de la directive 1999/5/CE.
Italian	Con la presente, Panasonic Corporation dichiara che questo YEP0PTA606A0 è conforme ai requisiti essenziali ed alle altre disposizioni pertinenti stabilite dalla direttiva 1999/5/CE.
Latvian	Ar šo Panasonic Corporation deklarē, ka YEP0PTA606A0 atbilst Direktīvas 1999/5/EK būtiskajām prasībām un citiem ar to saistītajiem noteikumiem.
Lithuanian	Šiuo Panasonic Corporation deklaruoja, kad šis YEP0PTA606A0 atitinka esminius reikalavimus ir kitas 1999/5/EB Direktyvos nuostatas
Hungarian	A Panasonic Corporation ezzennel kijelenti, hogy a YEP0PTA606A0 típusú berendezés teljesíti az alapszükségt követelményeket és más 1999/5/EK irányelvben meghatározott vonatkozó rendelkezéseket.
Dutch	Hierbij verklaart Panasonic Corporation dat het toestel I YEP0PTA606A0 in overeenstemming is met de essentiële eisen en de andere relevante bepalingen van richtlijn 1999/5/EG.
Polish	Niniejszym Panasonic Corporation deklaruje że YEP0PTA606A0 jest zgodny z zasadniczymi wymaganiami i innymi właściwymi postanowieniami Dyrektywy 1999/5/EC.
Portuguese	Eu, Panasonic Corporation, declaro que o YEP0PTA606A0 cumpre os requisitos essenciais e outros provisões relevantes da Directiva 1999/5/EC.
Romanian	Prin prezenta, Panasonic Corporation, declară că aparatură YEP0PTA606A0 este în conformitate cu cerințele esențiale și cu altele prevăzute pertinente ale Directivei 1999/5/CE.
Slovak	Panasonic Corporation týmto vyhlasuje, že YEP0PTA606A0 spĺňa základné požiadavky a všetky príslušné ustanovenia Smernice 1999/5/ES.
Slovenian	Panasonic Corporation izjavlja da je ta YEP0PTA606A0 v skladu z bistvenimi zahtevami in drugimi relevantnimi določili direktive 1999/5/ES.
Finnish	Panasonic Corporation vakuuttaa täten että YEP0PTA606A0 tyypin laite on direktiivin 1999/5/EY oleellisten vaatimusten ja sitä koskevien direktiivin muiden ehtojen mukainen.
Swedish	Härmed intygar Panasonic Corporation att denna YEP0PTA606A0 står i överensstämmelse med de väsentliga kraven och andra relevanta bestämmelser i direktiv 1999/5/EC.



CAUTION - Danger of explosion if battery is incorrectly replaced. Replace only with the same or equivalent type.  
CAUTION - Do not expose to excessive heat such as sunlight, fire or the like.  
CAUTION - Dispose of used batteries according to the instructions.



Calsonic-Kansei Corp.  
2-1917, Nishin-cho, Kita-ku, Saitama-shi, Saitama-ken, 331-8501, Japan  
Phone - +81-48-660-2111

[English]	Herby, Calsonic Kansei Corp., declares that the radio equipment type K8P2B78MCS1L0178M08P8P9R1L1T5008781M0 is in compliance with Directive 2014/53/EU. The full text of the EU declaration of conformity is available at the following internet address: <a href="https://www.calsonickansei.co.jp/en/products/red-00/">https://www.calsonickansei.co.jp/en/products/red-00/</a>
[Dutch]	Herby verklaart ik, Calsonic Kansei Corp., dat het type radioapparaat K8P2B78MCS1L0178M08P8P9R1L1T5008781M0 conform is met Richtlijn 2014/53/EU. De volledige tekst van de EU-conformiteitsverklaring kan worden geraadpleegd op het volgende internetadres: <a href="https://www.calsonickansei.co.jp/en/products/red-00/">https://www.calsonickansei.co.jp/en/products/red-00/</a>
[German]	Hermit erkläre Calsonic Kansei Corp., dass der FunkanlagenTyp K8P2B78MCS1L0178M08P8P9R1L1T5008781M0 der Richtlinie 2014/53/EU entspricht. Der vollständige Text der EU-Konformitätserklärung ist unter der folgenden Internetadresse verfügbar: <a href="https://www.calsonickansei.co.jp/en/products/red-00/">https://www.calsonickansei.co.jp/en/products/red-00/</a>
[French]	Le soussigné, Calsonic Kansei Corp., déclare que l'équipement radioélectrique du type K8P2B78MCS1L0178M08P8P9R1L1T5008781M0 est conforme à la directive 2014/53/UE. Le texte complet de la déclaration UE de conformité est disponible à l'adresse internet suivante: <a href="https://www.calsonickansei.co.jp/en/products/red-00/">https://www.calsonickansei.co.jp/en/products/red-00/</a>
[Spanish]	Por la presente, Calsonic Kansei Corp., declara que el tipo de equipo radioeléctrico K8P2B78MCS1L0178M08P8P9R1L1T5008781M0 es conforme con la Directiva 2014/53/UE. El texto completo de la declaración UE de conformidad está disponible en la dirección Internet siguiente: <a href="https://www.calsonickansei.co.jp/en/products/red-00/">https://www.calsonickansei.co.jp/en/products/red-00/</a>
[Bulgarian]	С настоящото Calsonic Kansei Corp., декларира, че този тип радиосъоръжение K8P2B78MCS1L0178M08P8P9R1L1T5008781M0 е съвместим с Директива 2014/53/ЕО. Цялостният текст на ЕС декларацията за съответствие може да се намери на следния интернет адрес: <a href="https://www.calsonickansei.co.jp/en/products/red-00/">https://www.calsonickansei.co.jp/en/products/red-00/</a>
[Greek]	Με την παρούσα οτι Calsonic Kansei Corp., δηλώνει ότι ο προαναφερθέντος τύπου K8P2B78MCS1L0178M08P8P9R1L1T5008781M0 σχεδίου τύπου σύμφωνα με τη 2014/53/ΕΕ. Το πλήρες κείμενο της δήλωσης συμμόρφωσης ΕΕ βρίσκεται στην ακόλουθη ιστοσελίδα στο διαδίκτυο: <a href="https://www.calsonickansei.co.jp/en/products/red-00/">https://www.calsonickansei.co.jp/en/products/red-00/</a>
[Czech]	Tímto Calsonic Kansei Corp., prohlašuje, že typ radiového zařízení K8P2B78MCS1L0178M08P8P9R1L1T5008781M0 je v souladu se směrnicí 2014/53/EU. Plné znění EU prohlášení o shodě je k dispozici na této internetové adrese: <a href="https://www.calsonickansei.co.jp/en/products/red-00/">https://www.calsonickansei.co.jp/en/products/red-00/</a>
[Danish]	Hermed erklærer Calsonic Kansei Corp., at radioudrustningen K8P2B78MCS1L0178M08P8P9R1L1T5008781M0 er overensstemmelse med direktiv 2014/53/EU. EU-overensstemmelseserklæringen ligger tilgængelig på følgende internetadresse: <a href="https://www.calsonickansei.co.jp/en/products/red-00/">https://www.calsonickansei.co.jp/en/products/red-00/</a>
[Italian]	Il fabbricante, Calsonic Kansei Corp., dichiara che il tipo di apparecchiatura radio K8P2B78MCS1L0178M08P8P9R1L1T5008781M0 è conforme alla direttiva 2014/53/UE. Il testo completo della dichiarazione di conformità UE è disponibile al seguente indirizzo Internet: <a href="https://www.calsonickansei.co.jp/en/products/red-00/">https://www.calsonickansei.co.jp/en/products/red-00/</a>
[Portuguese]	O(a) abaixo assinado(s) Calsonic Kansei Corp., declara que o presente tipo de equipamento de rádio K8P2B78MCS1L0178M08P8P9R1L1T5008781M0 está em conformidade com a Diretiva 2014/53/UE. O texto integral da declaração de conformidade está disponível no seguinte endereço de Internet: <a href="https://www.calsonickansei.co.jp/en/products/red-00/">https://www.calsonickansei.co.jp/en/products/red-00/</a>
[Finnish]	Calsonic Kansei Corp., vakuuttaa, että radiolaitetyyppi K8P2B78MCS1L0178M08P8P9R1L1T5008781M0 on direktiivin 2014/53/EU mukainen. EU-vastavuorokäytännön mukaisilla kielillä annettujen tekstien lisäksi saatavilla on suomenkielinen internetosoite: <a href="https://www.calsonickansei.co.jp/en/products/red-00/">https://www.calsonickansei.co.jp/en/products/red-00/</a>
[Swedish]	Hermed försäkras Calsonic Kansei Corp., att denna typ av radioutrustning K8P2B78MCS1L0178M08P8P9R1L1T5008781M0 överensstämmer med direktiv 2014/53/EU. Den fullständiga texten till EU-deklarationen om överensstämmelse finns på följande webbadress: <a href="https://www.calsonickansei.co.jp/en/products/red-00/">https://www.calsonickansei.co.jp/en/products/red-00/</a>
[Polish]	Calsonic Kansei Corp., niniejszym oświadczam, że typ urządzenia radiowego K8P2B78MCS1L0178M08P8P9R1L1T5008781M0 jest zgodny z dyrektywą 2014/53/UE. Pełny tekst ogłoszenia zgodności UE jest dostępny pod następującym adresem internetowym: <a href="https://www.calsonickansei.co.jp/en/products/red-00/">https://www.calsonickansei.co.jp/en/products/red-00/</a>
[Hungarian]	Calsonic Kansei Corp., igazolja, hogy a K8P2B78MCS1L0178M08P8P9R1L1T5008781M0 típusú rádióberendezés megfelel a 2014/53/EU irányelvnek. Az EU-megfelelést igazolókat teljes szövegére elérhető a következő internetes címen: <a href="https://www.calsonickansei.co.jp/en/products/red-00/">https://www.calsonickansei.co.jp/en/products/red-00/</a>
[Slovak]	Calsonic Kansei Corp., týmto vyhlasuje, že rádiové zariadenie typu K8P2B78MCS1L0178M08P8P9R1L1T5008781M0 je v súlade so smernicou 2014/53/UE. Plný text vyhlásenia o zhode je k dispozícii na tejto internetovej adrese: <a href="https://www.calsonickansei.co.jp/en/products/red-00/">https://www.calsonickansei.co.jp/en/products/red-00/</a>
[Slovenian]	Calsonic Kansei Corp., potrjuje, da je tip radio opreme K8P2B78MCS1L0178M08P8P9R1L1T5008781M0 skladen z Direktivo 2014/53/EU. Celotno besedilo izjave EU o skladnosti je na voljo na naslednjem spletnem naslovu: <a href="https://www.calsonickansei.co.jp/en/products/red-00/">https://www.calsonickansei.co.jp/en/products/red-00/</a>
[Estonian]	Käsitajaga deklareerin Calsonic Kansei Corp., et käsitajaga radioseadme tüüpi K8P2B78MCS1L0178M08P8P9R1L1T5008781M0 vastab direktiivi 2014/53/EU nõuetele. Kõige vastavusdeklaratsioon saadaval järgmistel kohtadel. EU vastavusdeklaratsiooni täielik tekst on saadaval soomekeelises internetiootes: <a href="https://www.calsonickansei.co.jp/en/products/red-00/">https://www.calsonickansei.co.jp/en/products/red-00/</a>
[Lithuanian]	Ar šio Calsonic Kansei Corp., deklaruojame, kad radiosąrankos K8P2B78MCS1L0178M08P8P9R1L1T5008781M0 atitinka Direktyvą 2014/53/ES. Pilnas ES atitikimas deklaracijos tekstas prieinama šiuo interneto adresu: <a href="https://www.calsonickansei.co.jp/en/products/red-00/">https://www.calsonickansei.co.jp/en/products/red-00/</a>
[Lithuanian]	Ar šio Calsonic Kansei Corp., deklaruojame, kad radiosąrankos K8P2B78MCS1L0178M08P8P9R1L1T5008781M0 atitinka Direktyvą 2014/53/ES. Visas ES atitikimas deklaracijos tekstas prieinama šiuo interneto adresu: <a href="https://www.calsonickansei.co.jp/en/products/red-00/">https://www.calsonickansei.co.jp/en/products/red-00/</a>
[Romanian]	Prin prezenta, Calsonic Kansei Corp., declară că tipul de echipament radio K8P2B78MCS1L0178M08P8P9R1L1T5008781M0 este în conformitate cu Directiva 2014/53/UE. Textul integral al declarației UE de conformitate este disponibil la următoarea adresă internet: <a href="https://www.calsonickansei.co.jp/en/products/red-00/">https://www.calsonickansei.co.jp/en/products/red-00/</a>
[Croatian]	Calsonic Kansei Corp., ovime najavljuje da je radijska oprema tipa K8P2B78MCS1L0178M08P8P9R1L1T5008781M0 u skladu s Direktivom 2014/53/EU. cjeloviti tekst EU izjave o skladnosti dostupan je na sljedećoj internetskoj adresi: <a href="https://www.calsonickansei.co.jp/en/products/red-00/">https://www.calsonickansei.co.jp/en/products/red-00/</a>
[Estonian]	Herby, Calsonic Kansei Corp., ütleb, et see tüüp radioseadme tüüpi K8P2B78MCS1L0178M08P8P9R1L1T5008781M0 on kooskõlas direktiiviga 2014/53/EL. Täielik tekst selle kohta avaldatud veebilehel: <a href="https://www.calsonickansei.co.jp/en/products/red-00/">https://www.calsonickansei.co.jp/en/products/red-00/</a>
[Norwegian]	Hermed Calsonic Kansei Corp., erklærer at radioutrustningstypen K8P2B78MCS1L0178M08P8P9R1L1T5008781M0 er i samsvar med direktiv 2014/53/EU. Den fullstendige teksten til EU-erklæring er tilgjengelig på følgende internetadresse: <a href="https://www.calsonickansei.co.jp/en/products/red-00/">https://www.calsonickansei.co.jp/en/products/red-00/</a>
[Macedonian]	Со ова, Calsonic Kansei Corp., изјавува дека овој тип радио опрема K8P2B78MCS1L0178M08P8P9R1L1T5008781M0 е во согласност со Директивата 2014/53/ЕУ. Целосниот текст на изјавата за усогласеност на ЕС е достапен на следниот интернет адрес: <a href="https://www.calsonickansei.co.jp/en/products/red-00/">https://www.calsonickansei.co.jp/en/products/red-00/</a>
[Turkish]	Bu vesile ile, Calsonic Kansei Corp., radyo cihazları tip K8P2B78MCS1L0178M08P8P9R1L1T5008781M0 Direktif 2014/53/AB ile uyumlu olduğunu beyan eder. Bu uyumu beyanlarını tam metni aşağıdaki internet adresinden edinilebilir: <a href="https://www.calsonickansei.co.jp/en/products/red-00/">https://www.calsonickansei.co.jp/en/products/red-00/</a>
[Czech]	Děním, Calsonic Kansei Corp., izjavljamo da je tip radio opreme K8P2B78MCS1L0178M08P8P9R1L1T5008781M0 v skladu s Direktivou 2014/53/UE. Plný text ohlášení EU o shodě dostupný je na sljedećoj internet adrese: <a href="https://www.calsonickansei.co.jp/en/products/red-00/">https://www.calsonickansei.co.jp/en/products/red-00/</a>



This symbol is intended to alert the user to the presence of important operating and maintenance (servicing) instructions in the literature accompanying the appliance.

Type	Frequency Band	Maximum radio-frequency power	Type	Frequency Band	Maximum radio-frequency power
CS7L0	125 kHz	25.3 dBmV/m (10m)	TS080	433.92 MHz	90.0 dBmV/m (3m)
TS6M0	125 kHz	22.2 dBmV/m (10m)	T61M0	433.92 MHz	90.0 dBmV/m (3m)
GS090	125 kHz	41.1 dBmV/m (10m)			

**WARNING**  
Do not ingest the battery. Chemical Burn Hazard  
This product contains a combination cell battery. If the combination cell battery is swallowed, it can cause severe internal burns in just 2 hours and can lead to death.  
Keep new and used batteries away from children.  
If the battery compartment does not close securely, stop using the product and keep it away from children.  
If you think batteries might have been swallowed or placed inside any part of the body, seek immediate medical attention



# Panasonic

Panasonic Corporation Automotive & Industrial Systems company  
 4261 Ikonobe-cho, Tsuzuki-ku, Yokohama-shi, Kanagawa-ken, 224-8520, Japan  
 Tel: +81 50-3689-7126 Fax: +81 45-931-0806  
 frequency band(s) in which the radio equipment operates; 2402-2480MHz  
 maximum radio-frequency power transmitted in the frequency band(s) in which the radio equipment operates; 1.01 mW



[English]	Hereby, Panasonic Corporation declares that the radio equipment type CQ-IZ06F0JT,CQ-IZ06F1JT,CQ-IZ06F2JT,CQ-IZ06F3JT,CQ-IZ06F4JT is in compliance with Directive 2014/53/EU. The full text of the EU declaration of conformity is available at the following internet address: <a href="http://www.ptc.panasonic.eu/">http://www.ptc.panasonic.eu/</a>
[Dutch]	Hierbij verklaart ik, Panasonic Corporation, dat het type radioapparatuur CQ-IZ06F0JT,CQ-IZ06F1JT,CQ-IZ06F2JT,CQ-IZ06F3JT,CQ-IZ06F4JT conform is met Richtlijn 2014/53/EU. De volledige tekst van de EU-conformiteitsverklaring kan worden geraadpleegd op het volgende internetadres: <a href="http://www.ptc.panasonic.eu/">http://www.ptc.panasonic.eu/</a>
[German]	Hiermit erkläre Panasonic Corporation, dass der Funkanlagenertyp CQ-IZ06F0JT,CQ-IZ06F1JT,CQ-IZ06F2JT,CQ-IZ06F3JT,CQ-IZ06F4JT der Richtlinie 2014/53/EU entspricht. Der vollständige Text der EU-Konformitätserklärung ist unter der folgenden Internetadresse verfügbar: <a href="http://www.ptc.panasonic.eu/">http://www.ptc.panasonic.eu/</a>
[French]	Le soussigné, Panasonic Corporation, déclare que l'équipement radioélectrique du type CQ-IZ06F0JT,CQ-IZ06F1JT,CQ-IZ06F2JT,CQ-IZ06F3JT,CQ-IZ06F4JT est conforme à la directive 2014/53/UE. Le texte complet de la déclaration UE de conformité est disponible à l'adresse internet suivante: <a href="http://www.ptc.panasonic.eu/">http://www.ptc.panasonic.eu/</a>
[Spanish]	Por la presente, Panasonic Corporation declara que el tipo de equipo radioeléctrico CQ-IZ06F0JT,CQ-IZ06F1JT,CQ-IZ06F2JT,CQ-IZ06F3JT,CQ-IZ06F4JT es conforme con la Directiva 2014/53/UE. El texto completo de la declaración UE de conformidad está disponible en la dirección Internet siguiente: <a href="http://www.ptc.panasonic.eu/">http://www.ptc.panasonic.eu/</a>
[Bulgarian]	С настоящото Panasonic Corporation декларира, че този тип радиоспирателен тип CQ-IZ06F0JT,CQ-IZ06F1JT,CQ-IZ06F2JT,CQ-IZ06F3JT,CQ-IZ06F4JT е в съответствие с Директива 2014/53/ЕС. Цялостният текст на ЕС декларацията за съответствие може да се намери на следния интернет адрес: <a href="http://www.ptc.panasonic.eu/">http://www.ptc.panasonic.eu/</a>
[Greek]	Με την παρούσα ο/η Panasonic Corporation, δηλώνει ότι ο ραδιοεξοπλισμός CQ-IZ06F0JT,CQ-IZ06F1JT,CQ-IZ06F2JT,CQ-IZ06F3JT,CQ-IZ06F4JT πληροί την οδηγία 2014/53/ΕΕ. Το πλήρες κείμενο της δήλωσης συμμόρφωσης ΕΕ διατίθεται στην ακόλουθη ιστοσελίδα στο διαδίκτυο: <a href="http://www.ptc.panasonic.eu/">http://www.ptc.panasonic.eu/</a>
[Czech]	Tímto Panasonic Corporation prohlašuje, že typ rádiového zařízení CQ-IZ06F0JT,CQ-IZ06F1JT,CQ-IZ06F2JT,CQ-IZ06F3JT,CQ-IZ06F4JT je v souladu se směrnicí 2014/53/EU. Úplné znění EU prohlášení o shodě je k dispozici na této internetové adrese: <a href="http://www.ptc.panasonic.eu/">http://www.ptc.panasonic.eu/</a>
[Danish]	Herved erklærer Panasonic Corporation, at radioudstyrtypen CQ-IZ06F0JT,CQ-IZ06F1JT,CQ-IZ06F2JT,CQ-IZ06F3JT,CQ-IZ06F4JT er i overensstemmelse med direktiv 2014/53/EU. EU-overensstemmelseserklæringens fulde tekst kan findes på følgende internetadresse: <a href="http://www.ptc.panasonic.eu/">http://www.ptc.panasonic.eu/</a>
[Italian]	Il fabbricante, Panasonic Corporation, dichiara che il tipo di apparecchiatura radio CQ-IZ06F0JT,CQ-IZ06F1JT,CQ-IZ06F2JT,CQ-IZ06F3JT,CQ-IZ06F4JT è conforme alla direttiva 2014/53/UE. Il testo completo della dichiarazione di conformità UE è disponibile al seguente indirizzo Internet: <a href="http://www.ptc.panasonic.eu/">http://www.ptc.panasonic.eu/</a>
[Portuguese]	O(a) abaixo assinado(a) Panasonic Corporation declara que o presente tipo de equipamento de rádio CQ-IZ06F0JT,CQ-IZ06F1JT,CQ-IZ06F2JT,CQ-IZ06F3JT,CQ-IZ06F4JT está em conformidade com a Diretiva 2014/53/UE. O texto integral da declaração de conformidade está disponível no seguinte endereço de Internet: <a href="http://www.ptc.panasonic.eu/">http://www.ptc.panasonic.eu/</a>
[Finnish]	Panasonic Corporation vakuuttaa, että radiolaitteet CQ-IZ06F0JT,CQ-IZ06F1JT,CQ-IZ06F2JT,CQ-IZ06F3JT,CQ-IZ06F4JT on direktiivin 2014/53/EU mukainen. EU-vaatimustenmukaisuusvakuutuksen täysimittainen teksti on saatavilla seuraavassa internetosoitteessa: <a href="http://www.ptc.panasonic.eu/">http://www.ptc.panasonic.eu/</a>
[Swedish]	Härmed försäkrar Panasonic Corporation att denna typ av radioanordning CQ-IZ06F0JT,CQ-IZ06F1JT,CQ-IZ06F2JT,CQ-IZ06F3JT,CQ-IZ06F4JT överensstämmer med direktiv 2014/53/EU. Den fullständiga texten till EU-försäkran om överensstämmelse finns på följande webbadress: <a href="http://www.ptc.panasonic.eu/">http://www.ptc.panasonic.eu/</a>
[Polish]	Panasonic Corporation niniejszym oświadcza, że typ urządzenia radiowego CQ-IZ06F0JT,CQ-IZ06F1JT,CQ-IZ06F2JT,CQ-IZ06F3JT,CQ-IZ06F4JT jest zgodny z dyrektywą 2014/53/UE. Pełny tekst deklaracji zgodności UE jest dostępny pod następującym adresem internetowym: <a href="http://www.ptc.panasonic.eu/">http://www.ptc.panasonic.eu/</a>
[Hungarian]	Panasonic Corporation kijelenti, hogy a CQ-IZ06F0JT,CQ-IZ06F1JT,CQ-IZ06F2JT,CQ-IZ06F3JT,CQ-IZ06F4JT típusú rádióberendezés megfelel a 2014/53/EU irányelvnek. Az EU-megfelelőségi nyilatkozat a következő internetes címen: <a href="http://www.ptc.panasonic.eu/">http://www.ptc.panasonic.eu/</a>
[Slovak]	Panasonic Corporation týmto vyhlasuje, že rádiové zariadenie typu CQ-IZ06F0JT,CQ-IZ06F1JT,CQ-IZ06F2JT,CQ-IZ06F3JT,CQ-IZ06F4JT je v súlade so smernicou 2014/53/EU. Úplné EU vyhlásenie o zhode je k dispozícii na tejto internetovej adrese: <a href="http://www.ptc.panasonic.eu/">http://www.ptc.panasonic.eu/</a>
[Slovenian]	Panasonic Corporation potrjuje, da je tip radijske opreme CQ-IZ06F0JT,CQ-IZ06F1JT,CQ-IZ06F2JT,CQ-IZ06F3JT,CQ-IZ06F4JT skladen z Direktivo 2014/53/EU. Celotno besedilo izjave EU o skladnosti je na voljo na naslednjem spletnem naslovu: <a href="http://www.ptc.panasonic.eu/">http://www.ptc.panasonic.eu/</a>
[Estonian]	Käesolevaga deklareerib Panasonic Corporation, et käesolev radiosaadame tüüp CQ-IZ06F0JT,CQ-IZ06F1JT,CQ-IZ06F2JT,CQ-IZ06F3JT,CQ-IZ06F4JT vastab direktiivi 2014/53/EÜ nõuetele. EU vastavusdeklaratsioon täielik tekst on kättesaadav järgmisel internetiaadressil: <a href="http://www.ptc.panasonic.eu/">http://www.ptc.panasonic.eu/</a>
[Latvian]	Ar šo Panasonic Corporation deklarē, ka radioekārtas CQ-IZ06F0JT,CQ-IZ06F1JT,CQ-IZ06F2JT,CQ-IZ06F3JT,CQ-IZ06F4JT atbilst Direktīvai 2014/53/ES. Pilns ES atbilstības deklarācijas teksts ir pieejams šādā internetā vietnē: <a href="http://www.ptc.panasonic.eu/">http://www.ptc.panasonic.eu/</a>
[Lithuanian]	Aš, Panasonic Corporation, patvirtinu, kad radijo įrenginio tipas CQ-IZ06F0JT,CQ-IZ06F1JT,CQ-IZ06F2JT,CQ-IZ06F3JT,CQ-IZ06F4JT atitinka Direktyvą 2014/53/ES. Visas ES atitikties deklaracijos tekostas prielaimas šiuo interneto adresu: <a href="http://www.ptc.panasonic.eu/">http://www.ptc.panasonic.eu/</a>
[Romanian]	Prin prezenta, Panasonic Corporation declară că tipul de echipament radio CQ-IZ06F0JT,CQ-IZ06F1JT,CQ-IZ06F2JT,CQ-IZ06F3JT,CQ-IZ06F4JT este în conformitate cu Directiva 2014/53/UE. Textul integral al declarației UE de conformitate este disponibil la următoarea adresă internet: <a href="http://www.ptc.panasonic.eu/">http://www.ptc.panasonic.eu/</a>
[Croatian]	Panasonic Corporation ovime izjavljuje da je radijska oprema tipa CQ-IZ06F0JT,CQ-IZ06F1JT,CQ-IZ06F2JT,CQ-IZ06F3JT,CQ-IZ06F4JT u skladu s Direktivom 2014/53/EU. Cjelovit tekst EU izjave o usklađenosti dostupan je na sljedećoj internetnoj adresi: <a href="http://www.ptc.panasonic.eu/">http://www.ptc.panasonic.eu/</a>
[Icelandic]	Hér með, lýsir ESB-samræmisfrýsningarninn er aðeignaleiur á eftirfarandi veffangi: <a href="http://www.ptc.panasonic.eu/">http://www.ptc.panasonic.eu/</a> Allur texti ESB-samræmisfrýsningarninn er aðeignaleiur á eftirfarandi veffangi: <a href="http://www.ptc.panasonic.eu/">http://www.ptc.panasonic.eu/</a>
[Norwegian]	Panasonic Corporation erklærer herved at radioudstyrtypen CQ-IZ06F0JT,CQ-IZ06F1JT,CQ-IZ06F2JT,CQ-IZ06F3JT,CQ-IZ06F4JT er i samsvar med direktiv 2014/53/EU. Den fulle teksten til EU-erklæringen er tilgjengelig på følgende internetadresse: <a href="http://www.ptc.panasonic.eu/">http://www.ptc.panasonic.eu/</a>
[Macedonian]	Со ова, Panasonic Corporation изјавува дека радио опремата од типот CQ-IZ06F0JT,CQ-IZ06F1JT,CQ-IZ06F2JT,CQ-IZ06F3JT,CQ-IZ06F4JT е во согласност со Директивата 2014/53/UE. Целот текст на ЕУ изјавата за сообразност е достапен на следната интернет адреса: <a href="http://www.ptc.panasonic.eu/">http://www.ptc.panasonic.eu/</a>
[Turkish]	Panasonic Corporation, CQ-IZ06F0JT,CQ-IZ06F1JT,CQ-IZ06F2JT,CQ-IZ06F3JT,CQ-IZ06F4JT türü telsiz ekipmanının 2014/53/UE Direktifine uygun olduğunu beyan etmektedir. AB uyumluluk beyanının tam metnini aşağıdaki internet adresinden ulaşabilirsiniz: <a href="http://www.ptc.panasonic.eu/">http://www.ptc.panasonic.eu/</a>
[Cymroegis / yezik]	Prin, Panasonic Corporation izjavijuje da je tip radio opreme CQ-IZ06F0JT,CQ-IZ06F1JT,CQ-IZ06F2JT,CQ-IZ06F3JT,CQ-IZ06F4JT u skladu sa Direktivom 2014/53/EU. Cjelokupan tekst EU deklaracije o usklađenosti dostupan je na sljedećoj internet adresi: <a href="http://www.ptc.panasonic.eu/">http://www.ptc.panasonic.eu/</a>



# Panasonic

Panasonic Corporation Automotive & Industrial Systems company  
 4261 Ikonobe-cho, Tsuzuki-ku, Yokohama-shi, Kanagawa-ken, 224-8520, Japan  
 Tel: +81 50-3689-7126 Fax: +81 45-931-0806

frequency band(s) in which the radio equipment operates; 2402-2480MHz

maximum radio-frequency power transmitted in the frequency band(s) in which the radio equipment operates; 0,618 mW



[English]	Hereby, Panasonic Corporation declares that the radio equipment type CQ-IZ93F0TT,CQ-IZ93F2TT,CQ-IZ93F4TT,CQ-IZ93F6TT,CQ-IZ04F0AE,CQ-IZ04F1AE,CQ-IZ36E1AE,CQ-IZ36E3AE conform to the full text of the EU declaration of conformity is available at the following internet address: <a href="http://www.ptc.panasonic.eu/">http://www.ptc.panasonic.eu/</a>
[Dutch]	Hierbij verklaart Panasonic Corporation, dat het type radioapparatuur CQ-IZ93F0TT,CQ-IZ93F2TT,CQ-IZ93F4TT,CQ-IZ93F6TT,CQ-IZ04F0AE,CQ-IZ04F1AE,CQ-IZ36E1AE,CQ-IZ36E3AE conform is met Richtlijn 2014/53/EU. De volledige tekst van de EU-conformiteitsverklaring kan worden geraadpleegd op het volgende internetadres: <a href="http://www.ptc.panasonic.eu/">http://www.ptc.panasonic.eu/</a>
[German]	Hiermit erklärt Panasonic Corporation, dass der FunkanlagenTyp CQ-IZ93F0TT,CQ-IZ93F2TT,CQ-IZ93F4TT,CQ-IZ93F6TT,CQ-IZ04F0AE,CQ-IZ04F1AE,CQ-IZ36E1AE,CQ-IZ36E3AE der Richtlinie 2014/53/EU entspricht. Der vollständige Text der EU-Konformitätserklärung ist unter der folgenden Internetadresse verfügbar: <a href="http://www.ptc.panasonic.eu/">http://www.ptc.panasonic.eu/</a>
[French]	Le soussigné, Panasonic Corporation, déclare que l'équipement radioélectrique de type CQ-IZ93F0TT,CQ-IZ93F2TT,CQ-IZ93F4TT,CQ-IZ93F6TT,CQ-IZ04F0AE,CQ-IZ04F1AE,CQ-IZ36E1AE,CQ-IZ36E3AE est conforme à la directive 2014/53/UE. Le texte complet de la déclaration UE de conformité est disponible à l'adresse internet suivante: <a href="http://www.ptc.panasonic.eu/">http://www.ptc.panasonic.eu/</a>
[Spanish]	Por la presente, Panasonic Corporation declara que el tipo de equipo radioeléctrico CQ-IZ93F0TT,CQ-IZ93F2TT,CQ-IZ93F4TT,CQ-IZ93F6TT,CQ-IZ04F0AE,CQ-IZ04F1AE,CQ-IZ36E1AE,CQ-IZ36E3AE es conforme con la Directiva 2014/53/UE. El texto completo de la declaración UE de conformidad está disponible en la dirección Internet siguiente: <a href="http://www.ptc.panasonic.eu/">http://www.ptc.panasonic.eu/</a>
[Bulgarian]	С настоящото Panasonic Corporation декларира, че този тип радиосъоръжения CQ-IZ93F0TT,CQ-IZ93F2TT,CQ-IZ93F4TT,CQ-IZ93F6TT,CQ-IZ04F0AE,CQ-IZ04F1AE,CQ-IZ36E1AE,CQ-IZ36E3AE в съответствие с Директива 2014/53/ЕО. Цялостният текст на ЕС декларацията за съответствие може да се намери на следния интернет адрес: <a href="http://www.ptc.panasonic.eu/">http://www.ptc.panasonic.eu/</a>
[Greek]	Με την παρούσα ο/η Panasonic Corporation, δηλώνει ότι ο ραδιοεξοπλισμός CQ-IZ93F0TT,CQ-IZ93F2TT,CQ-IZ93F4TT,CQ-IZ93F6TT,CQ-IZ04F0AE,CQ-IZ04F1AE,CQ-IZ36E1AE,CQ-IZ36E3AE πληροί την οδηγία 2014/53/ΕΕ. Το πλήρες κείμενο της Δήλωσης Συμμόρφωσης ΕΕ διατίθεται στον ακόλουθο ιστοχώρο: <a href="http://www.ptc.panasonic.eu/">http://www.ptc.panasonic.eu/</a>
[Czech]	Tímto Panasonic Corporation prohlašuje, že typ rádiového zařízení CQ-IZ93F0TT,CQ-IZ93F2TT,CQ-IZ93F4TT,CQ-IZ93F6TT,CQ-IZ04F0AE,CQ-IZ04F1AE,CQ-IZ36E1AE,CQ-IZ36E3AE je v souladu se směrnicí 2014/53/EU. Úplné znění EU prohlášení o shodě je k dispozici na této internetové adrese: <a href="http://www.ptc.panasonic.eu/">http://www.ptc.panasonic.eu/</a>
[Danish]	Hiermed erklærer Panasonic Corporation, at radioudrustningen CQ-IZ93F0TT,CQ-IZ93F2TT,CQ-IZ93F4TT,CQ-IZ93F6TT,CQ-IZ04F0AE,CQ-IZ04F1AE,CQ-IZ36E1AE,CQ-IZ36E3AE er i overensstemmelse med direktiv 2014/53/EU. EU-overensstemmelseserklæringens fulde tekst kan findes på følgende internetadresse: <a href="http://www.ptc.panasonic.eu/">http://www.ptc.panasonic.eu/</a>
[Italian]	Il fabbricante, Panasonic Corporation, dichiara che il tipo di apparecchiatura radio CQ-IZ93F0TT,CQ-IZ93F2TT,CQ-IZ93F4TT,CQ-IZ93F6TT,CQ-IZ04F0AE,CQ-IZ04F1AE,CQ-IZ36E1AE,CQ-IZ36E3AE è conforme alla direttiva 2014/53/UE. Il testo completo della dichiarazione di conformità UE è disponibile al seguente indirizzo Internet: <a href="http://www.ptc.panasonic.eu/">http://www.ptc.panasonic.eu/</a>
[Portuguese]	O(a) abaixo assinado(a) Panasonic Corporation declara que o presente tipo de equipamento de rádio CQ-IZ93F0TT,CQ-IZ93F2TT,CQ-IZ93F4TT,CQ-IZ93F6TT,CQ-IZ04F0AE,CQ-IZ04F1AE,CQ-IZ36E1AE,CQ-IZ36E3AE está em conformidade com a Diretiva 2014/53/UE. O texto integral da declaração de conformidade está disponível no seguinte endereço de Internet: <a href="http://www.ptc.panasonic.eu/">http://www.ptc.panasonic.eu/</a>
[Finnish]	Panasonic Corporation vakuuttaa, että radiolaitteet tyyppi CQ-IZ93F0TT,CQ-IZ93F2TT,CQ-IZ93F4TT,CQ-IZ93F6TT,CQ-IZ04F0AE,CQ-IZ04F1AE,CQ-IZ36E1AE,CQ-IZ36E3AE on direktiivin 2014/53/EU mukainen. EU-vaatimustenmukaisuusvaikutusten täysimittainen teksti on saatavilla seuraavassa internetosoitteessa: <a href="http://www.ptc.panasonic.eu/">http://www.ptc.panasonic.eu/</a>
[Swedish]	Härmed försäkrar Panasonic Corporation att denna typ av radioutrustning CQ-IZ93F0TT,CQ-IZ93F2TT,CQ-IZ93F4TT,CQ-IZ93F6TT,CQ-IZ04F0AE,CQ-IZ04F1AE,CQ-IZ36E1AE,CQ-IZ36E3AE överensstämmer med direktiv 2014/53/EU. Den fullständiga texten till EU-försäkran om överensstämmelse finns på följande webbadress: <a href="http://www.ptc.panasonic.eu/">http://www.ptc.panasonic.eu/</a>
[Polish]	Panasonic Corporation tymczasem ogłasza, że typ urządzeń radiowych CQ-IZ93F0TT,CQ-IZ93F2TT,CQ-IZ93F4TT,CQ-IZ93F6TT,CQ-IZ04F0AE,CQ-IZ04F1AE,CQ-IZ36E1AE,CQ-IZ36E3AE jest zgodny z dyrektywą 2014/53/UE. Pełny tekst deklaracji zgodności UE jest dostępny pod następującym adresem internetowym: <a href="http://www.ptc.panasonic.eu/">http://www.ptc.panasonic.eu/</a>
[Hungarian]	Panasonic Corporation kijelenti, hogy a CQ-IZ93F0TT,CQ-IZ93F2TT,CQ-IZ93F4TT,CQ-IZ93F6TT,CQ-IZ04F1AE,CQ-IZ04F1AE,CQ-IZ36E1AE,CQ-IZ36E3AE típusú rádióberendezés megfelel a 2014/53/EU irányelvnek. Az EU-megfelelőségi nyilatkozat teljes szövege elérhető a következő internetes címen: <a href="http://www.ptc.panasonic.eu/">http://www.ptc.panasonic.eu/</a>
[Slovak]	Panasonic Corporation týmto vyhlasuje, že typ rádiových zariadení typu CQ-IZ93F0TT,CQ-IZ93F2TT,CQ-IZ93F4TT,CQ-IZ93F6TT,CQ-IZ04F0AE,CQ-IZ04F1AE,CQ-IZ36E1AE,CQ-IZ36E3AE je v súlade so smernicou 2014/53/UE. Úplné EU vyhlásenie o shode je k dispozícii na tejto internetovej adrese: <a href="http://www.ptc.panasonic.eu/">http://www.ptc.panasonic.eu/</a>
[Slovenian]	Panasonic Corporation potrjuje, da je tip radijske opreme CQ-IZ93F0TT,CQ-IZ93F2TT,CQ-IZ93F4TT,CQ-IZ93F6TT,CQ-IZ04F0AE,CQ-IZ04F1AE,CQ-IZ36E1AE,CQ-IZ36E3AE skladen z Direktivo 2014/53/EU. Celotno besedilo izjave EU o skladnosti je na voljo na naslednjem spletnem naslovu: <a href="http://www.ptc.panasonic.eu/">http://www.ptc.panasonic.eu/</a>
[Estonian]	Käesolevaga deklareerib Panasonic Corporation, et käesolev raadioseadme tüüp CQ-IZ93F0TT,CQ-IZ93F2TT,CQ-IZ93F4TT,CQ-IZ93F6TT,CQ-IZ04F0AE,CQ-IZ04F1AE,CQ-IZ36E1AE,CQ-IZ36E3AE vastab direktiivi 2014/53/EÜ nõuetele. Kogu teksti deklaratsiooni kohta on kättesaadav järgmisel internetiaadressil: <a href="http://www.ptc.panasonic.eu/">http://www.ptc.panasonic.eu/</a>
[Latvian]	Ar šo Panasonic Corporation deklarāci, ka radioekārtu CQ-IZ93F0TT,CQ-IZ93F2TT,CQ-IZ93F4TT,CQ-IZ93F6TT,CQ-IZ04F0AE,CQ-IZ04F1AE,CQ-IZ36E1AE,CQ-IZ36E3AE atbilst Direktīvai 2014/53/ES. Pilns ES atbilstības deklarācijas teksts ir pieejams šādā interneta vietnē: <a href="http://www.ptc.panasonic.eu/">http://www.ptc.panasonic.eu/</a>
[Lithuanian]	ES, Panasonic Corporation, patvirtina, kad radio įrenginių tipas CQ-IZ93F0TT,CQ-IZ93F2TT,CQ-IZ93F4TT,CQ-IZ93F6TT,CQ-IZ04F0AE,CQ-IZ04F1AE,CQ-IZ36E1AE,CQ-IZ36E3AE atitinka Direktivą 2014/53/ES. Visas ES atitikimo deklaracijos teksto pranešimas bus internete adresu: <a href="http://www.ptc.panasonic.eu/">http://www.ptc.panasonic.eu/</a>
[Romanian]	Prin prezenta, Panasonic Corporation declară că tipul de echipamente radio CQ-IZ93F0TT,CQ-IZ93F2TT,CQ-IZ93F4TT,CQ-IZ93F6TT,CQ-IZ04F0AE,CQ-IZ04F1AE,CQ-IZ36E1AE,CQ-IZ36E3AE este în conformitate cu Directiva 2014/53/UE. Textul integral al declarației UE de conformitate este disponibil la următoarea adresă internet: <a href="http://www.ptc.panasonic.eu/">http://www.ptc.panasonic.eu/</a>
[Croatian]	Panasonic Corporation ovime izjavljuje da je radijska oprema tipa CQ-IZ93F0TT,CQ-IZ93F2TT,CQ-IZ93F4TT,CQ-IZ93F6TT,CQ-IZ04F0AE,CQ-IZ04F1AE,CQ-IZ36E1AE,CQ-IZ36E3AE u skladu s Direktivom 2014/53/EU. Cjeloviti tekst EU izjave o sukladnosti dostupan je na sljedećoj internetnoj adresi: <a href="http://www.ptc.panasonic.eu/">http://www.ptc.panasonic.eu/</a>
[Icelandic]	Hér með, Vísir Panasonic Corporation því yfir að gerfi útroðubúnaðsáættir CQ-IZ93F0TT,CQ-IZ93F2TT,CQ-IZ93F4TT,CQ-IZ93F6TT,CQ-IZ04F0AE,CQ-IZ04F1AE,CQ-IZ36E1AE,CQ-IZ36E3AE samræmist tilskipun 2014/53/UE. Allur texti ESB-samræmisfrýðinginnar er aðgengilegur á eftirfarandi veffangi: <a href="http://www.ptc.panasonic.eu/">http://www.ptc.panasonic.eu/</a>
[Norwegian]	Panasonic Corporation erklærer herved at radioutrustningen CQ-IZ93F0TT,CQ-IZ93F2TT,CQ-IZ93F4TT,CQ-IZ93F6TT,CQ-IZ04F0AE,CQ-IZ04F1AE,CQ-IZ36E1AE,CQ-IZ36E3AE er i samsvar med direktiv 2014/53/EU. Den fullstendige teksten i EU-erklæringen er tilgjengelig på følgende internetadresse: <a href="http://www.ptc.panasonic.eu/">http://www.ptc.panasonic.eu/</a>
[Macedonian]	Со ова, Panasonic Corporation изјавува дека радио опремата од типот CQ-IZ93F0TT,CQ-IZ93F2TT,CQ-IZ93F4TT,CQ-IZ93F6TT,CQ-IZ04F0AE,CQ-IZ04F1AE,CQ-IZ36E1AE,CQ-IZ36E3AE е во согласност со Директивата 2014/53/ЕУ. Целокупниот текст на ЕУ изјавата за соодветност е достапен на следниот интернет адрес: <a href="http://www.ptc.panasonic.eu/">http://www.ptc.panasonic.eu/</a>
[Turkish]	Bu şekilde, Vísir Panasonic Corporation bu tür radyo ekipmanını CQ-IZ93F0TT,CQ-IZ93F2TT,CQ-IZ93F4TT,CQ-IZ93F6TT,CQ-IZ04F0AE,CQ-IZ04F1AE,CQ-IZ36E1AE,CQ-IZ36E3AE türü teslim ekipmanının 2014/53/UE Direktifine uygun olduğunu beyan etmektedir. AB uyumluluk beyanının tam metnini aşağıdaki internet adresinden ulaşabilirsiniz: <a href="http://www.ptc.panasonic.eu/">http://www.ptc.panasonic.eu/</a>
[Cmogorski jezik]	Omni, Panasonic Corporation izjavljuje da je tip radio opreme CQ-IZ93F0TT,CQ-IZ93F2TT,CQ-IZ93F4TT,CQ-IZ93F6TT,CQ-IZ04F0AE,CQ-IZ04F1AE,CQ-IZ36E1AE,CQ-IZ36E3AE u skladu sa Direktivom 2014/53/UE. Cjelokupan tekst EU deklaracije o uskladenosti dostupan je na sljedećoj internet adresi: <a href="http://www.ptc.panasonic.eu/">http://www.ptc.panasonic.eu/</a>

# Panasonic

Panasonic Corporation Automotive & Industrial Systems company  
 4261 Ikonobe-cho, Tsuzuki-ku, Yokohama-shi, Kanagawa-ken, 224-8520, Japan  
 Tel:+81 50-3689-7126 Fax:+81 45-931-0806



[English]	Hereby, Panasonic Corporation declares that the radio equipment type CQ-IZ93F11T,CQ-IZ93F31T,CQ-IZ93F51T,CQ-IZ93F71T,CQ-IZ93F91T,CQ-IZ36E0AE,CQ-IZ36E2AE is in compliance with Directive 2014/53/EU. The full text of the EU declaration of conformity is available at the following internet address: <a href="http://www.ptc.panasonic.eu/">http://www.ptc.panasonic.eu/</a>
[Dutch]	Hierbij verklaart K. Panasonic Corporation, dat het type radioapparatuur CQ-IZ93F11T,CQ-IZ93F31T,CQ-IZ93F51T,CQ-IZ93F71T,CQ-IZ93F91T,CQ-IZ36E0AE,CQ-IZ36E2AE conform is met Richtlijn 2014/53/EU. De volledige tekst van de EU-conformiteitsverklaring kan worden geraadpleegd op het volgende internetadres: <a href="http://www.ptc.panasonic.eu/">http://www.ptc.panasonic.eu/</a>
[German]	Hiermit erkläre Panasonic Corporation, dass der FunkanlagenTyp CQ-IZ93F11T,CQ-IZ93F31T,CQ-IZ93F51T,CQ-IZ93F71T,CQ-IZ93F91T,CQ-IZ36E0AE,CQ-IZ36E2AE der Richtlinie 2014/53/EU entspricht. Der vollständige Text der EU-Konformitätserklärung ist unter der folgenden Internetadresse verfügbar: <a href="http://www.ptc.panasonic.eu/">http://www.ptc.panasonic.eu/</a>
[French]	Le soussigné, Panasonic Corporation, déclare que l'équipement radioélectrique du type CQ-IZ93F11T,CQ-IZ93F31T,CQ-IZ93F51T,CQ-IZ93F71T,CQ-IZ93F91T,CQ-IZ36E0AE,CQ-IZ36E2AE est conforme à la directive 2014/53/EU. Le texte complet de la déclaration UE de conformité est disponible à l'adresse internet suivante: <a href="http://www.ptc.panasonic.eu/">http://www.ptc.panasonic.eu/</a>
[Spanish]	Por la presente, Panasonic Corporation declara que el tipo de equipo radioeléctrico CQ-IZ93F11T,CQ-IZ93F31T,CQ-IZ93F51T,CQ-IZ93F71T,CQ-IZ93F91T,CQ-IZ36E0AE,CQ-IZ36E2AE es conforme con la Directiva 2014/53/EU. El texto completo de la declaración UE de conformidad está disponible en la dirección Internet siguiente: <a href="http://www.ptc.panasonic.eu/">http://www.ptc.panasonic.eu/</a>
[Bulgarian]	С настоящото Panasonic Corporation декларира, че този тип радиосъоръжение CQ-IZ93F11T,CQ-IZ93F31T,CQ-IZ93F51T,CQ-IZ93F71T,CQ-IZ93F91T,CQ-IZ36E0AE,CQ-IZ36E2AE е в съответствие с Директива 2014/53/ЕС. Цялостният текст на ЕС декларацията за съответствие може да се намери на следния интернет адрес: <a href="http://www.ptc.panasonic.eu/">http://www.ptc.panasonic.eu/</a>
[Greek]	Με την παρούσα ο/η Panasonic Corporation, δηλώνει ότι ο ραδιοεξοπλισμός CQ-IZ93F11T,CQ-IZ93F31T,CQ-IZ93F51T,CQ-IZ93F71T,CQ-IZ93F91T,CQ-IZ36E0AE,CQ-IZ36E2AE πληροί την οδηγία 2014/53/ΕΕ. Το πλήρες κείμενο της δήλωσης συμμόρφωσης ΕΕ διατίθεται στην ακόλουθη ιστοσελίδα στο διαδίκτυο: <a href="http://www.ptc.panasonic.eu/">http://www.ptc.panasonic.eu/</a>
[Czech]	Tímto Panasonic Corporation prohlašuje, že typ rádiového zařízení CQ-IZ93F11T,CQ-IZ93F31T,CQ-IZ93F51T,CQ-IZ93F71T,CQ-IZ93F91T,CQ-IZ36E0AE,CQ-IZ36E2AE je v souladu se směrnicí 2014/53/EU. Úplně znění EU prohlášení o shodě se k dispozici na této internetové adrese: <a href="http://www.ptc.panasonic.eu/">http://www.ptc.panasonic.eu/</a>
[Danish]	Herved erklærer Panasonic Corporation, at radioudrustningen CQ-IZ93F11T,CQ-IZ93F31T,CQ-IZ93F51T,CQ-IZ93F71T,CQ-IZ93F91T,CQ-IZ36E0AE,CQ-IZ36E2AE er i overensstemmelse med direktiv 2014/53/EU. EU-overensstemmelseserklæringens fulde tekst kan findes på følgende internetadresse: <a href="http://www.ptc.panasonic.eu/">http://www.ptc.panasonic.eu/</a>
[Italian]	Il fabbricante, Panasonic Corporation, dichiara che il tipo di apparecchiatura radio CQ-IZ93F11T,CQ-IZ93F31T,CQ-IZ93F51T,CQ-IZ93F71T,CQ-IZ93F91T,CQ-IZ36E0AE,CQ-IZ36E2AE è conforme alla direttiva 2014/53/EU. Il testo completo della dichiarazione di conformità UE è disponibile all seguente indirizzo Internet: <a href="http://www.ptc.panasonic.eu/">http://www.ptc.panasonic.eu/</a>
[Portuguese]	O(a) abaixo assinado(a) Panasonic Corporation declara que o presente tipo de equipamento de rádio CQ-IZ93F11T,CQ-IZ93F31T,CQ-IZ93F51T,CQ-IZ93F71T,CQ-IZ93F91T,CQ-IZ36E0AE,CQ-IZ36E2AE está em conformidade com a Diretiva 2014/53/UE. O texto integral da declaração de conformidade está disponível no seguinte endereço de Internet: <a href="http://www.ptc.panasonic.eu/">http://www.ptc.panasonic.eu/</a>
[Finnish]	Panasonic Corporation vakuuttaa, että radiolaitetyypit CQ-IZ93F11T,CQ-IZ93F31T,CQ-IZ93F51T,CQ-IZ93F71T,CQ-IZ93F91T,CQ-IZ36E0AE,CQ-IZ36E2AE on direktiivin 2014/53/EU mukainen. EU-vaatimustenmukaisuusvakuutuksen täysimittainen teksti on saatavilla seuraavassa internetosoitteessa: <a href="http://www.ptc.panasonic.eu/">http://www.ptc.panasonic.eu/</a>
[Swedish]	Härmed förklarar Panasonic Corporation att denna typ av radioutrustning CQ-IZ93F11T,CQ-IZ93F31T,CQ-IZ93F51T,CQ-IZ93F71T,CQ-IZ93F91T,CQ-IZ36E0AE,CQ-IZ36E2AE överensstämmer med direktiv 2014/53/EU. Den fullständiga texten till EU-överensstämmelse finns på följande webbadress: <a href="http://www.ptc.panasonic.eu/">http://www.ptc.panasonic.eu/</a>
[Polish]	Panasonic Corporation niniejszym oświadcza, że typ urządzenia radiowego CQ-IZ93F11T,CQ-IZ93F31T,CQ-IZ93F51T,CQ-IZ93F71T,CQ-IZ93F91T,CQ-IZ36E0AE,CQ-IZ36E2AE jest zgodny z dyrektywą 2014/53/UE. Pełny tekst deklaracji zgodności UE jest dostępny pod następującym adresem internetowym: <a href="http://www.ptc.panasonic.eu/">http://www.ptc.panasonic.eu/</a>
[Hungarian]	Panasonic Corporation igazolja, hogy a CQ-IZ93F11T,CQ-IZ93F31T,CQ-IZ93F51T,CQ-IZ93F71T,CQ-IZ93F91T,CQ-IZ36E0AE,CQ-IZ36E2AE típusú rádióberendezés megfelel a 2014/53/EU irányelvnek. Az EU-megfelelőségi nyilatkozat teljes szövegét elérhető a következő internetes címen: <a href="http://www.ptc.panasonic.eu/">http://www.ptc.panasonic.eu/</a>
[Slovak]	Panasonic Corporation týmto vyhlasuje, že rádiové zariadenie typu CQ-IZ93F11T,CQ-IZ93F31T,CQ-IZ93F51T,CQ-IZ93F71T,CQ-IZ93F91T,CQ-IZ36E0AE,CQ-IZ36E2AE je v súlade so smernicou 2014/53/EU. Úplné EU vyhlásenie o zhode je k dispozícii na tejto internetovej adrese: <a href="http://www.ptc.panasonic.eu/">http://www.ptc.panasonic.eu/</a>
[Slovenian]	Panasonic Corporation potrjuje, da je tip radijske opreme CQ-IZ93F11T,CQ-IZ93F31T,CQ-IZ93F51T,CQ-IZ93F71T,CQ-IZ93F91T,CQ-IZ36E0AE,CQ-IZ36E2AE skladen z Direktivo 2014/53/EU. Celotno besedilo izjave EU o skladnosti je na voljo na naslednjem spletnem naslovu: <a href="http://www.ptc.panasonic.eu/">http://www.ptc.panasonic.eu/</a>
[Estonian]	Käsitajale deklareerib Panasonic Corporation, et käsitelise raadioseadme tüüp CQ-IZ93F11T,CQ-IZ93F31T,CQ-IZ93F51T,CQ-IZ93F71T,CQ-IZ93F91T,CQ-IZ36E0AE,CQ-IZ36E2AE vastab direktiivi 2014/53/EL nõuetele. EU vastavusdeklaratsiooni täielik tekst on kättesaadav järgmisel internetiaadressil: <a href="http://www.ptc.panasonic.eu/">http://www.ptc.panasonic.eu/</a>
[Latvian]	Ar šo Panasonic Corporation deklarē, ka radioiekārtu CQ-IZ93F11T,CQ-IZ93F31T,CQ-IZ93F51T,CQ-IZ93F71T,CQ-IZ93F91T,CQ-IZ36E0AE,CQ-IZ36E2AE atbilst Direktīvai 2014/53/ES. Pilns ES atbilstības deklarācijas teksts ir pieejams šādā internetā vietnē: <a href="http://www.ptc.panasonic.eu/">http://www.ptc.panasonic.eu/</a>
[Lithuanian]	Šis Panasonic Corporation patvirtina, kad radio įrenginio tipas CQ-IZ93F11T,CQ-IZ93F31T,CQ-IZ93F51T,CQ-IZ93F71T,CQ-IZ93F91T,CQ-IZ36E0AE,CQ-IZ36E2AE atitinka Direktyvą 2014/53/ES. Visas ES atitikties deklaracijos teksto prielaimas šiuo interneto adresu: <a href="http://www.ptc.panasonic.eu/">http://www.ptc.panasonic.eu/</a>
[Romanian]	Prin prezenta, Panasonic Corporation declară că tipul de echipament radio CQ-IZ93F11T,CQ-IZ93F31T,CQ-IZ93F51T,CQ-IZ93F71T,CQ-IZ93F91T,CQ-IZ36E0AE,CQ-IZ36E2AE este în conformitate cu Directiva 2014/53/UE. Textul integral al declarației UE de conformitate este disponibil la următoarea adresă Internet: <a href="http://www.ptc.panasonic.eu/">http://www.ptc.panasonic.eu/</a>
[Croatian]	Panasonic Corporation ovime izjavljuje da je radijski oprema tipa CQ-IZ93F11T,CQ-IZ93F31T,CQ-IZ93F51T,CQ-IZ93F71T,CQ-IZ93F91T,CQ-IZ36E0AE,CQ-IZ36E2AE u skladu s Direktivom 2014/53/EU. Cjeloviti tekst EU izjave o skladnosti dostupan je na sljedećoj internetskoj adresi: <a href="http://www.ptc.panasonic.eu/">http://www.ptc.panasonic.eu/</a>
[Icelandic]	Hér með, yfir Panasonic Corporation því yfir að gerð úvarpsbúnaðarins CQ-IZ93F11T,CQ-IZ93F31T,CQ-IZ93F51T,CQ-IZ93F71T,CQ-IZ93F91T,CQ-IZ36E0AE,CQ-IZ36E2AE samræmist tilskipun 2014/53/UE. Allur texti ESB-samræmisfrýðingarráinnar er aðgengilegur á eftirfarandi veffangi: <a href="http://www.ptc.panasonic.eu/">http://www.ptc.panasonic.eu/</a>
[Norwegian]	Panasonic Corporation erklærer herved at radioudrustningen CQ-IZ93F11T,CQ-IZ93F31T,CQ-IZ93F51T,CQ-IZ93F71T,CQ-IZ93F91T,CQ-IZ36E0AE,CQ-IZ36E2AE er i samsvar med direktiv 2014/53/EU. Den fullstendige teksten til EU-erklæringen er tilgjengelig på følgende internetadresse: <a href="http://www.ptc.panasonic.eu/">http://www.ptc.panasonic.eu/</a>
[Macedonian]	Со ова, Panasonic Corporation изјавува дека радио опремата на типот CQ-IZ93F11T,CQ-IZ93F31T,CQ-IZ93F51T,CQ-IZ93F71T,CQ-IZ93F91T,CQ-IZ36E0AE,CQ-IZ36E2AE е во согласност со Директивата 2014/53/EU. Целот текст на ЕУ изјавата за соопораност е достапен на следната интернет адреса: <a href="http://www.ptc.panasonic.eu/">http://www.ptc.panasonic.eu/</a>
[Turkish]	Panasonic Corporation, CQ-IZ93F11T,CQ-IZ93F31T,CQ-IZ93F51T,CQ-IZ93F71T,CQ-IZ93F91T,CQ-IZ36E0AE,CQ-IZ36E2AE türü teki ekipmanının 2014/53/UE Direktifine uygun olduğunu beyan etmektedir. AB uyumluk beyanının tam metnini aşağıdaki internet adresinden ulaşabilirsiniz: <a href="http://www.ptc.panasonic.eu/">http://www.ptc.panasonic.eu/</a>
[Croatian]	Prin, Panasonic Corporation izjavljuje da je tip radio opreme CQ-IZ93F11T,CQ-IZ93F31T,CQ-IZ93F51T,CQ-IZ93F71T,CQ-IZ93F91T,CQ-IZ36E0AE,CQ-IZ36E2AE u skladu sa Direktivom 2014/53/EU. Cjelokupan tekst EU deklaracije o usklađenosti dostupan je na sljedećoj internet adresi: <a href="http://www.ptc.panasonic.eu/">http://www.ptc.panasonic.eu/</a>
[Croatian]	Prin, Panasonic Corporation izjavljuje da je tip radio opreme CQ-IZ93F11T,CQ-IZ93F31T,CQ-IZ93F51T,CQ-IZ93F71T,CQ-IZ93F91T,CQ-IZ36E0AE,CQ-IZ36E2AE u skladu sa Direktivom 2014/53/EU. Cjelokupan tekst EU deklaracije o usklađenosti dostupan je na sljedećoj internet adresi: <a href="http://www.ptc.panasonic.eu/">http://www.ptc.panasonic.eu/</a>



Robert Bosch Car Multimedia GmbH  
Robert-Bosch-Str.200,31139 Hildesheim



**BOSCH**

Frequency band: 2400MHz-2480MHz  
Radiated power [EIRP]: Bluetooth < 10mW

[English]	Hereby, Robert Bosch Car Multimedia GmbH declares that the radio equipment type "52R0" is in compliance with Directive 2014/53/EU. The full text of the EU declaration of conformity is available at the following internet address: <a href="http://www.suzuki-slda.com">www.suzuki-slda.com</a>
[Dutch]	Hierbij verklaar ik, Robert Bosch Car Multimedia GmbH, dat het type radioapparatuur "52R0" conform is met Richtlijn 2014/53/EU. De volledige tekst van de EU-conformiteitsverklaring kan worden geraadpleegd op het volgende internetadres: <a href="http://www.suzuki-slda.com">www.suzuki-slda.com</a>
[German]	Hiermit erklärt Robert Bosch Car Multimedia GmbH, dass der Funkanlagentyp „52R0“ der Richtlinie 2014/53/EU entspricht. Der vollständige Text der EU-Konformitätserklärung ist unter der folgenden Internetadresse verfügbar: <a href="http://www.suzuki-slda.com">www.suzuki-slda.com</a> .
[French]	Le soussigné, Robert Bosch Car Multimedia GmbH, déclare que l'équipement radioélectrique du type « 52R0 » est conforme à la directive 2014/53/UE. Le texte complet de la déclaration UE de conformité est disponible à l'adresse internet suivante: <a href="http://www.suzuki-slda.com">www.suzuki-slda.com</a>
[Spanish]	Por la presente, Robert Bosch Car Multimedia GmbH declara que el tipo de equipo radioeléctrico "52R0" es conforme con la Directiva 2014/53/UE. El texto completo de la declaración UE de conformidad está disponible en la dirección Internet siguiente: <a href="http://www.suzuki-slda.com">www.suzuki-slda.com</a>
[Greek]	Με την παρούσα ο/η Robert Bosch Car Multimedia GmbH, δηλώνει ότι ο ραδιοεξοπλισμός "52R0" πληροί την οδηγία 2014/53/ΕΕ. Το πλήρες κείμενο της δήλωσης συμμόρφωσης ΕΕ διατίθεται στην ακόλουθη ιστοσελίδα στο διαδίκτυο: <a href="http://www.suzuki-slda.com">www.suzuki-slda.com</a>
[Czech]	Tímto Robert Bosch Car Multimedia GmbH prohlašuje, že typ rádiového zařízení „52R0“ je v souladu se směrnici 2014/53/EU. Úplné znění EU prohlášení o shodě je k dispozici na této internetové adrese: <a href="http://www.suzuki-slda.com">www.suzuki-slda.com</a>
[Danish]	Hermed erklærer Robert Bosch Car Multimedia GmbH, at radioudstyrstypen "52R0" er i overensstemmelse med direktiv 2014/53/EU. EU-overensstemmelseserklæringens fulde tekst kan findes på følgende internetadresse: <a href="http://www.suzuki-slda.com">www.suzuki-slda.com</a>
[Italian]	Il fabbricante, Robert Bosch Car Multimedia GmbH, dichiara che il tipo di apparecchiatura radio "52R0" è conforme alla direttiva 2014/53/UE. Il testo completo della dichiarazione di conformità UE è disponibile al seguente indirizzo Internet: <a href="http://www.suzuki-slda.com">www.suzuki-slda.com</a>
[Portuguese]	O(a) abaixo assinado(a) Robert Bosch Car Multimedia GmbH declara que o presente tipo de equipamento de rádio "52R0" está em conformidade com a Diretiva 2014/53/UE. O texto integral da declaração de conformidade está disponível no seguinte endereço de Internet: <a href="http://www.suzuki-slda.com">www.suzuki-slda.com</a>
[Finnish]	Robert Bosch Car Multimedia GmbH vakuuttaa, että radiolaitetyyppi "52R0" on direktiivin 2014/53/EU mukainen. EU-vaatimustenmukaisuusvakuutuksen täysimittainen teksti on saatavilla seuraavassa internetosoitteessa: <a href="http://www.suzuki-slda.com">www.suzuki-slda.com</a>
[Swedish]	Härmed försäkras Robert Bosch Car Multimedia GmbH att denna typ av radioutrustning "52R0" överensstämmer med direktiv 2014/53/EU. Den fullständiga texten till EU-försäkran om överensstämmelse finns på följande webbadress: <a href="http://www.suzuki-slda.com">www.suzuki-slda.com</a>
[Polish]	Robert Bosch Car Multimedia GmbH niniejszym oświadcza, że typ urządzenia radiowego "52R0" jest zgodny z dyrektywą 2014/53/UE. Pełny tekst deklaracji zgodności UE jest dostępny pod następującym adresem internetowym: <a href="http://www.suzuki-slda.com">www.suzuki-slda.com</a>
[Norwegian]	Robert Bosch Car Multimedia GmbH erklærer herved at radioutstyret av typen «52R0» samsvarer med direktiv 2014/53/EU. Den fullstendige teksten for EU-samsvarserklæringen er tilgjengelig på nettstedet: <a href="http://www.suzuki-slda.com">www.suzuki-slda.com</a>
[Russian]	Сим Robert Bosch Car Multimedia GmbH заявляет, что тип радиооборудования «52R0» соответствует положениям Директивы 2014/53/ЕС. Полный текст Декларации о соответствии требованиям ЕС доступен на веб-сайте: <a href="http://www.suzuki-slda.com">www.suzuki-slda.com</a>

# EU Declaration of Conformity (Doc)

**1. Name and address of the manufacturer or his authorised representative:**

Company name: Robert Bosch GmbH, Chassis Systems Control, CC-DA/ECR  
 Postal address: PO Box 1661  
 Postcode / City: 71226, Leonberg  
 Telephone number: +49 711/811-0  
 E-Mail address: ITA.BoschRadar@de.bosch.com

**2. Radio equipment (product, type, batch or serial number):**

Apparatus model/Product: MRRevo14F automotive radar sensor  
 Type: Motion Detector for TTT application  
 Batch: N/A  
 Serial number: R88-65818.05.1604394.312

**3. This declaration of conformity is issued under the sole responsibility of the manufacturer:**

Robert Bosch GmbH, Chassis Systems Control, CC-DA/ECR

**4. Object of the declaration** (identification of apparatus allowing traceability; it may include a colour image of sufficient clarity where necessary for the identification of the radio equipment):

Product Model name:	MRRevo14F
Product description:	Mid-range radar sensor
Hardware version:	V3.1
Software version:	I3.3

**5. The object of the declaration described above is in conformity with the relevant Union**

**harmonisation legislation:**  
 RE-D Directive 2014/53/EU  
 Other Union harmonisation legislation where applicable: ...

**6. References to the relevant harmonised standards used or references to the other technical specifications in**  
**where applicable, to which conformity is declared. References must be listed with their identification number and version and,**  
**where applicable, date of issue:**

Art 3.1a: Health of persons and animals	EN 62311
Art 3.1a: Safety	IEC 62368-1:2014 (2nd Edition) + Cor.1: 2015 + Cor.2:2015 EN62368-1:2014 + AC: 2015
Art 3.1b: EMC	ETSI EN 301 489-1 V2.1.1, ETSI EN 301 489-3 V1.6.1
Art 3.2: Radio: Efficient use of spectrum	ETSI EN 301 489-51 V1.1.1
	DRAFT ETSI EN 301 091-1 V2.1.0
	DRAFT ETSI EN 303 396 V1.1.0

**7. Where applicable, the notified body ..(name, number)..performed ... (description of intervention) ... and issued**  
**the EU-type examination certificate: ...:**

Name: CTC Advanced GmbH  
 Reference number of the certificate of notified body: T817/65E-01-TEC  
 4 digit notified body number: 0682

**8. Additional information:**

**Signed for and on behalf of:**  
 Leonberg, Germany  
 Date of issue: 2017-05-23  
 Katrina Velten  
 CC-DA/ECR Engineering Components Radar  
 Name, function, signature



20170523  
 KATRINA VELTEN  
 CC-DA/ECR Engineering Components Radar  
 Name, function, signature

## Annex (EN/DE/BG/HR/EL/CS/DA/ET/FI/FR/HU/IT/LV/LT/MT/NL/PL/PT/RO/SK/SL/ES/SV)

(EN) EU DECLARATION OF CONFORMITY (1) / (DE) EU-KONFORMITÄTSERKÄRUNG (1) / (BG) ЕС ДЕКЛАРАЦИЯ ЗА СЪОТВЕТСТВИЕ (1) / (HR) EU IZJAVA O SKLADNOSTI (1) / (EL) ΗΛΟΘΙΣ ΣΥΜΠΟΦΟΡΗΣ ΕΕ (1) / (CS) EU PROHLÁŠENÍ O SHODĚ (1) / (DA) EU-ØVERENSSTEMMELSESRKLÆRING (1) / (ET) EU VASTAVUSDEKLARATSIOON (1) / (FI) EU-VAAITUMUSTENMUKAISUUSVAKUUTUS (1) / (FR) DECLARATION DE CONFORMITE (1) / (HU) (1) EU-MEGFELELŐSÉGI NYILATKOZAT / (IT) DICHIARAZIONE DI CONFORMITÀ UE (1) / (LV) ES ATBILSĪBAS DEKLARĀCIJA (1) / (LT) ES ATITIKTIES DEKLARACIJA (1) / (MT) DIKJARAZZJONI TA' KONFORMITÀ TAL-UE (1) / (NL) EU-CONFORMITEITSVERKLARING (1) / (PL) DEKLARACJA ZGODNOŚCI UE (1) / (PT) DECLARAÇÃO UE DE CONFORMIDADE (1) / (RO) DECLARAȚIA UE DE CONFORMITATE (1) / (SK) EÚ VHĽÁSENIE O ZHODE (1) / (SL) IZJAVA EU O SKLADNOSTI (1) / (ES) DECLARACIÓN UE DE CONFORMIDAD (1) / (SV) EU-FÖRSÄKRAN OM ÖVERENSSTÄMMELSE (1)

1. **(EN) Name and address of the manufacturer or his authorised representative:** / (DE) Name und Anschrift des Herstellers oder seines Bevollmächtigten: / (BG) Име и адрес на произвождателя или на неговия упълномощен представител: / (HR) Име i adresa proizvođača ili njegovog ovlaštenog zastupnika: / (EL) Όνομα και διεύθυνση του κατασκευαστή ή του εξουσιοδοτημένου αντιπροσώπου του: / (CS) jméno a adresa výrobce nebo jeho splnomocněného zástupce: / (DA) Navn og adresse på fabrikanten eller dennes bemyndigede repræsentant: / (ET) Tootja või tema volitatud esindaja nimi ja aadress: / (FI) Valmistajan tai sen valtuutetun edustajan nimi ja osoite: / (FR) Nom et adresse du fabricant ou de son représentant autorisé: / (LV) Ražotāja vai viņa pilnvarotā pārstāvja vārds, uzvārds/nosaukums un adrese: / (LT) Gamintojo arba jo įgaliojotojo atstovo pavadinimas ir adresas: / (MT) L-isem u l-indirizz tal-manifattur jew tar-rappreżentant awtorizzat tiegħu: / (NL) Naam en adres van de fabrikant of zijn gemachtigde: / (PL) Nazwa i adres producenta lub jego upoważnionego przedstawiciela: / (PT) Nome e endereço do fabricante ou do respectivo mandatário: / (RO) Denumirea și adresa producătorului sau a reprezentantului său autorizat: / (SK) Meno a adresa výrobcu alebo jeho splnomocneného zástupcu: / (SL) Ime in naslov proizvajalca ali njegovnega pooblaščenega zastopnika: / (ES) Nombre y dirección del fabricante o de su representante autorizado: / (SV) Namn på och adress till tillverkaren eller dennes representant:

2. **(EN) Radio equipment (product, type, batch or serial number):** / (DE) Funkanlage (Produkt-, Typen-, Chargen- oder Seriennummer): / (BG) Радиосъоръжение (Модел на продукта, тип, партиден или серийен номер): / (HR) Radijska oprema (proizvod, tip, vrsta ili serijski broj): / (EL) Ραδιοεξοπλισμός (προϊόν, τύπος, αριθμός παρτίδας ή σειράς κατασκευής): / (CS) Rádiové zařízení (číslo výrobku, typu či série nebo sériové číslo): / (DA) Radioudstyr (produkt, parti-, type- eller serienummer): / (ET) Raadioseade (toote, tüüp, partii- või seeriainumber): / (FI) Radiolaitte (tuote-, tyyppi-, erä- tai sarjanumero): / (FR) Equipement radioélectrique (numéro de produit, de type, de lot ou de série): / (HU) Rádióberendezés (termék-, típus-, tétel-, vagy sorozatszám): / (IT) Apparecchiatura radio (numero di prodotto, di tipo, di lotto o di serie): / (LV) Radioiekārtā (produkta, tipa, partijas vai sērijas numurs): / (LT) Radijo įrenginys (gaminto, partijos, tipo ar serijos numeris): / (MT) It-tagħmir tar-radju (numru tal-prodott, tal-ħot, tat-tip jew tas-serje): / (NL) Radioapparatuur (product-, type-, partij- of serienummer): / (PL) Urządzenie radiowe (numer produktu, typu, partii lub serii): / (PT) Equipamento de rádio (número do produto, do tipo, do lote ou de série): / (RO) Echipamentele radio (numărul produsului, al tipului, al lotului sau numărul de serie): / (SK) Rádiové zariadenie (výrobok, typ, číslo šarže alebo sériové číslo): / (SL) Radijska oprema (produkt, vrsta, serija ali serijska številka): / (ES) Equipo radioeléctrico (producto, tipo, lote o número de serie): / (SV) Radioutrustning (produkt-, typ-, partier eller serie-nummer):

3. **(EN) This declaration of conformity is issued under the sole responsibility of the manufacturer.** / (DE) Die alleinige Verantwortung für die Ausstellung dieser Konformitätserklärung trägt der Hersteller. / (BG) Насрочаващата Декларация за съответствие е издадена на отговорността на произвождателя. / (HR) Za izdavanje ove izjave o skladnosti odgovoran je isključivo proizvođač. / (EL) Η παρούσα δήλωση συμμόρφωσης εκδίδεται με αποκλειστική ευθύνη του κατασκευαστή. / (CS) Toto prohlášení o shodě se vydává na výhradní odpovědnost výrobce. / (DA) Denne overensstemmelseserklæring udstedes på fabrikantens ansvar. / (ET) Käesolev vastavusdeklaratsioon on välja antud tootja ainuvastutuseel. / (FI) Tämä vaatimustenmukaisuusvakuutus on annettu valmistajan yksinomaisella vastuulla. / (FR) La présente déclaration de conformité est établie sous la seule responsabilité du fabricant. / (HU) Ezt a megfelelőségi nyilatkozatot a gyártó kizárólagos felelősége mellett adja ki. / (IT) La presente dichiarazione di conformità è rilasciata sotto l'esclusiva responsabilità del fabbricante: / (LV) Šī atbilstības deklarācija ir izdota vienīgi uz šāda ražotāja atbildību. / (LT) Ši atitikties deklaracija išduota tik gamintojo atsakomybe. / (MT) Din id-dikjarazzjoni ta' konformità tinhaġġet taħt ir-responsabbiltà unika tal-manifattur. / (NL) Deze conformiteitsverklaring wordt afgegeven onder volledige verantwoordelijkheid van de fabrikant. / (PL) Niniejsza deklaracja zgodności wyduje się na wyłączną odpowiedzialność producenta. / (PT) A presente declaração de conformidade é emitida sob exclusiva responsabilidade do fabricante. / (RO) Prezenta declarație de conformitate este emisă pe răspundere exclusivă a producătorului. / (SK) Toto vyhlásenie o zhode sa vydáva na výhradnú zodpovednosť výrobcu. / (SL) Za izdajo te izjave o skladnosti je odgovoren izključno proizvajalec. / (ES) La presente declaración de conformidad se expide bajo la exclusiva responsabilidad del fabricante. / (SV) Denna försäkran om överensstämmelse utfärdas på tillverkarens eget ansvar.



apovestības deklarācijas priekšmets atbilst attiecīgajam Savienības saskaņotajam tiesību aktam; Direktīvai 2014/53/ES; Citam saskaņotajam tiesību aktam, ja piemērojams /LT) Pirmais aprašības deklarācijas objekta atbilsta susijusūs derinamūsos Sējungos teises aktus; Direktīvā 2014/53/ES; kitus derinamūsos Sējungos teises aktus; Jēgu taikoma. /MT) L-ģhan tad-diklarāzjoni deskritt ģhau fuwa konformi mal-ģlegiżżjoni tal- armonizzazzjoni rilevanti tal-Unjoni; id-Direttiva 2014/53/UE. Ġlegiżżjazzjoni dwar-harmonizzazzjoni oħra tal-Unjoni meta tkun applikabbli /NL) Het hierboven beschreven voorwerp van de verklaring is in overeenstemming met de desbetreffende harmonisatiewetgeving van de Unie; Richtlijn 2014/53/UE; andere harmonisatiewetgeving van de Unie; indien van toepassing. /PL) Wymieniony powyżej przedmiot niniejszej deklaracji jest zgodny z odpowiednimi wymaganiami unijnego prawodawstwa harmonizacyjnego; dyrektywą 2014/53/UE; innymi unijnymi prawodawstwem harmonizacyjnym, w stosownych przypadkach. /PT) O objeto da declaração acima mencionada está em conformidade com a legislação de harmonização da União aplicável; Diretiva 2014/53/UE; Outra legislação de harmonização da União, se aplicável. /RO) Obiectul declaratiei descrie mai sus este în conformitate cu legislația relevantă de armonizare a Uniunii; Directiva 2014/53/UE; După caz, alte acte din legislația de armonizare a Uniunii /SK) Uvedený predmet vyhlásenia je vzhode s príslušnými harmonizačnými právnymi predpismi Unie; Smernica 2014/53/UE; Prípadne ďalšie harmonizačné právne predpisy Unie /SL) Predmet navedene izjave je v skladu z ustreznimi zakonodajo Unije o harmonizaciji; Direktiva 2014/53/UE; Po potrebi z drugo zakonodajo Unije o harmonizaciji /ES) El objeto de la declaración descrito anteriormente es conforme con la legislación de armonización pertinente de la Unión; Directiva 2014/53/UE; Otra legislación de armonización de la Unión, cuando sea aplicable /SV) Föremålet för försäkran ovan överensstämmer med den relevanta unionslagstiftningen om harmonisering; Direktiv 2014/53/UE; Annan harmoniserad unionslagstiftning i förekommande fall

**6. (EN) References to the relevant harmonised standards used or references to the other technical specifications in relation to which conformity is declared. References must be listed with their identification number and version and, where applicable, date of issue. /DE) Angabe der einschlägigen harmonisierten Normen, die zugrunde gelegt wurden, oder Angabe der anderen technischen Spezifikationen, bezüglich derer die Konformität erklärt wird: Dabei müssen die jeweilige Kennnummer, die angewandte Fassung und gegebenenfalls das Ausgabe datum angegeben werden: /BG) Позоваване на използваните хармонизирани стандарти или позоваване на други технически спецификации, по отношение на които се декларира съответствието. При позоваването трябва да се посочва техният идентификационен номер и версията им и, ако е приложимо, дата на издаване: /HR) Uputnicava na odgovarajuće usklađene norme koje se upotrebljavaju ili upućivanje na druge tehničke specifikacije u odnosu na koje se deklarira skladnost. Uputnicava moraju biti navedena s identifikacijskim brojem i verzijom te, prema potrebi, datumom izdavanja: /EL) Αναφορές στα σχετικά ευρωπαϊκά πρότυπα που χρησιμοποιούνται ή αναφέρονται ως στοιχεία τεχνικών προδιαγραφών, σε σχέση με τα οποία δηλώνεται η συμμόρφωση. Οι αναφορές πρέπει να αναγράφονται με τον αριθμό αναγνώρισης και την έκδοση και, κατά περίπτωση, την ημερομηνία δημοσίευσης τους: /CS) Odkazy na příslušné harmonizované normy, které byly použity, nebo na jiné technické specifikace, na jejichž základě se shoda prohlašuje. Odkazy se uvedou s jejich identifikačním číslem a verzí a příslušných případěch rovněž s datem vydání: /DA) Henvisninger til de relevante anvendte harmoniserede standarder eller henvisninger til de andre tekniske specifikationer, som der erklæres overensstemmelse med. Henvisninger angives med deres identifikationsnummer og version og eventuelt udstedelsesdato: /ET) Viited kasutatud harmoneeritud standarditele või muudele tehnilistele korraldustele, millele vastavust deklareeratakse. Viidetele peab lisama nende identifitseerimisnumbri ja versiooni ning vajaduse korral väljandmise kuupäeva: /FI) Viittaus niihin asiaankuuluihin yhdenmukaistettuihin standardeihin, joita on käytetty, tai viittaus muihin teknisiin eritelmiin, joiden perusteella vaatimustenmukaisuuskäytös on annettu. Viittauksien luettelossa on mainittava niiden tunnusnumero ja versio ja tapauksen mukaan antopäivä: /FR) Références des normes harmonisées pertinentes appliquées ou des autres spécifications techniques par rapport auxquelles la conformité est déclarée. Il faut indiquer, pour chaque référence, le numéro d'identification, la version et, le cas échéant, la date d'émission: /HU) Az alkalmazott harmonizált szabványokra való hivatkozás vagy az azokra az egyébként előírással való hivatkozás, amelyeket kapcsolatosan megfelelősegi nyilatkozatot tettek. A hivatkozásokat az azonosító számokkal együtt és a megfelelő verzió feltüntetésével kell megadni, adott esetben a kiállítás dátumával együtt: /IT) Riferimento alle pertinenti norme armonizzate utilizzate o riferimenti alle altre specifiche tecniche in relazione alle quali è dichiarata la conformità. I riferimenti devono essere indicati con il loro numero di identificazione e versione e, se del caso, la data di emissione: /LV) Atsauces uz attiecīgajiem izmantojamiem saskaņotajiem standartiem vai uz citām tehniskajām specifikācijām, attiecībā uz ko tiek deklarēta atbilstība. Atsauces jāuzskaita ar to identifikācijas numuriem un versijām un attiecīgajiem gadījumiem ar izdošanas datumu: /LT) Nuorodos į susijusius taikytus darnuosius standartus arba kitas technines specifikacijas, pagal kurias buvo deklaruota atitiktis. Nuorodos turi būti išvardijamos nurodant jų identifikacinius numerus, versijas ir, kai taikoma, paskelbimo datas: /MT) Ir-referenzi għall-istandards armonizzati rilevanti li nużuaw, jew ir-referenzi għall-ispeċifikazzjonijiet tekniki i-oħrajn li skonthom qed tiġi ddikjarata l-konformità: Ir-referenzi jridu jiġu eleinkati bin-numru tal-identifikazzjoni u l-verzjoni tagħhom u, fejn applikabbli, id-data tal-ħruġ: /NL) Verwijzing van de toegepaste relevante geharmoniseerde normen of van de andere technische specificaties waarop de conformiteitsverklaring betrekking heeft. Bij de opgave van de referenties moeten het identificatienummer en de versie en, in voorkomend geval, de datum van publicatie worden vermeld: /PL) Odwołania do odnosnych norm zharmonizowanych, które zastosowano, lub do innych specyfikacji technicznych, w stosunku do których deklarowana jest zgodność. Odwołania muszą być podane wraz z ich numerami identyfikacyjnymi i wersjami oraz, w stosownych przypadkach z datą wydania: /PT) Referências às normas harmonizadas aplicáveis utilizadas ou às outras especificações técnicas em relação às quais a conformidade é declarada. As referências devem ser enumeradas com os respetivos números de identificação e versão e, se for caso disso, a data de emissão: /RO) Trimiteri la standarde armonizate relevante folosite sau trimiteri la alte specificații tehnice în legătură cu**







# Addendum

Robert Bosch GmbH  
Chassis Systems Control  
PO Box 1661  
71226, Leonberg  
Tel +49 711/811-0  
[www.bosch.co.jp](http://www.bosch.co.jp)

## Technical data

<b>Product model name:</b>	MRRevo14F
<b>Frequency Band:</b>	76-77 GHz
<b>Maximum Transmit Power:</b> Nominal radiated power e.i.r.p. (peak detector):	32 dBm
<b>Maximum Transmit Power:</b> Nominal radiated power e.i.r.p. (RMS detector):	27 dBm

# EU Declaration of Conformity (Doc)

**1. Name and address of the manufacturer or his authorised representative:**

Company name: Robert Bosch GmbH, Chassis Systems Control, CC-DA/ECR  
 Postal address: PO Box 1661  
 Postcode / City: 71226, Leonberg  
 Telephone number: +49 711/811-0  
 E-Mail address: ITA.BoschRadar@de.bosch.com

**2. Radio equipment (product, type, batch or serial number):**

Apparatus model/Product: MRR1Plus automotive radar sensor  
 Type: Motion Detector for TTT application  
 Batch: N/A  
 Serial number: R88-65813.10153270992

**3. This declaration of conformity is issued under the sole responsibility of the manufacturer:**

Robert Bosch GmbH, Chassis Systems Control, CC-DA/ECR

**4. Object of the declaration** (identification of apparatus allowing traceability; it may include a colour image of sufficient clarity where necessary for the identification of the radio equipment):

Product Model name:	MRR1Plus	
Product description:	Mid-range radar sensor	
Hardware version:	500 907 572E H05	
Software version:	400	

**5. The object of the declaration described above is in conformity with the relevant Union**

harmonisation legislation:  
 RE-D Directive 2014/53/EU  
 ...  
 ...

**6. References to the relevant harmonised standards used or references to the other technical specifications in which applicable, date of issue:**

Art 3.1a: Health of persons and animals	EN 62479:2010
Art 3.1a: Safety	EN 60950-1:2006+A11:2009+A12010+AC:2011+A12:2011
Art 3.1b: EMC	ETSI EN 301 489-1 V1.9.2, DRAFT ETSI EN 301 489-1 V2.2.0
Art 3.2: Radio: Efficient use of spectrum	ETSI EN 301 489-3 V1.6.1, ETSI EN 301 489-51 V1.1.1
	ETSI EN 301 091-1 V2.1.1
	ETSI EN 303 396 V1.1.1

**7. Where applicable, the notified body ... (name, number) ... performed ... (description of intervention) ... and issued the EU-type examination certificate ...:**

Name: CTC Advanced GmbH  
 Reference number of the certificate of notified body: T81796IE-01-TEC  
 4 digit notified body number: 0682

**8. Additional information:**

Signed for and on behalf of:  
 Leonberg, Germany  
 Date of issue: 2017-06-08  
 Andreas Müller  
 CC-DA/ECR Engineering Components Radar  
 Name, function, signature

## Annex (EN/DE/BG/HR/EL/CS/DA/ET/FI/FR/HU/IT/LV/LT/MT/NL/PL/PT/RO/SK/SL/ES/SV)

(EN) EU DECLARATION OF CONFORMITY (1) / (DE) EU-KONFORMITÄTSERKLÄRUNG (1) / (BG) ЕС ДЕКЛАРАЦИЯ ЗА СЪОТВЕТСТВИЕ (1) / (HR) EU IZJAVA O SKLADNOSTI (1) / (EL) ΗΛΟΘΙΣ ΣΥΜΠΟΦΟΡΗΣ ΕΕ (1) / (CS) EU PROHLÁŠENÍ O SHODĚ (1) / (DA) EU-ØVERENSSTEMMELSEERKLÆRING (1) / (ET) EU VASTAVUSDEKLARATSIOON (1) / (FI) EU-VAAITUMUSTENMUKAISUUSVAKUUTUS (1) / (FR) DECLARATION DE CONFORMITE (1) / (HU) (1) EU-MEGFELELŐSÉGI NYILATKOZAT / (IT) DICHIARAZIONE DI CONFORMITÀ UE (1) / (LV) ES ATBILSTĪBAS DEKLARĀCIJA (1) / (LT) ES ATITIKTIES DEKLARACIJA (1) / (MT) DIKJARAZZJONI TA' KONFORMITÀ TAL-UE (1) / (NL) EU-CONFORMITEITSVERKLARING (1) / (PL) DEKLARACJA ZGODNOŚCI UE (1) / (PT) DECLARAÇÃO UE DE CONFORMIDADE (1) / (RO) DECLARAȚIA UE DE CONFORMITATE (1) / (SK) EÚ VHĽÁSENIE O ZHODE (1) / (SL) IZJAVA EU O SKLADNOSTI (1) / (ES) DECLARACIÓN UE DE CONFORMIDAD (1) / (SV) EU-FÖRSÄKRAN OM ÖVERENSSTÄMMELSE (1)

1. **(EN) Name and address of the manufacturer or his authorised representative:** / (DE) Name und Anschrift des Herstellers oder seines Bevollmächtigten: / (BG) Име и адрес на произвождателя или на неговия упълномощен представител: / (HR) Име i adresa proizvođača ili njegovog ovlaštenog zastupnika: / (EL) Όνομα και διεύθυνση του κατασκευαστή ή του εξουσιοδοτημένου αντιπροσώπου του: / (CS) jméno a adresa výrobce nebo jeho splnomocněného zástupce: / (DA) Navn og adresse på fabrikanten eller dennes bemyndigede repræsentant: / (ET) Tootja või tema volitatud esindaja nimi ja aadress: / (FI) Valmistajan tai sen valtuutetun edustajan nimi ja osoite: / (FR) Nom et adresse du fabricant ou de son représentant autorisé: / (LV) Ražotāja vai viņa pilnvarotā pārstāvja vārds, uzvārds/nosaukums un adrese: / (LT) Gamintojo arba jo įgaliojotojo atstovo pavadinimas ir adresas: / (MT) L-isem u l-indirizz tal-manifattur jew tar-rappreżentant awtorizzat tiegħu: / (NL) Naam en adres van de fabrikant of zijn gemachtigde: / (PL) Nazwa i adres producenta lub jego upoważnionego przedstawiciela: / (PT) Nome e endereço do fabricante ou do respectivo mandatário: / (RO) Denumirea și adresa producătorului sau a reprezentantului său autorizat: / (SK) Meno a adresa výrobcu alebo jeho splnomocneného zástupcu: / (SL) Ime in naslov proizvajalca ali njegovnega pooblaščenega zastopnika: / (ES) Nombre y dirección del fabricante o de su representante autorizado: / (SV) Namn på och adress till tillverkaren eller dennes representant:

2. **(EN) Radio equipment (product, type, batch or serial number):** / (DE) Funkanlage (Produkt-, Typen-, Chargen- oder Seriennummer): / (BG) Радиосъоръжение (Модел на продукта, тип, партиден или серийен номер): / (HR) Radijska oprema (proizvod, tip, vrsta ili serijski broj): / (EL) Ραδιοεξοπλισμός (πρωτότυπο, τύπος, αριθμός παρτίδας ή σειράς κατασκευής): / (CS) Rádiové zařízení (číslo výrobku, typu či série nebo sériové číslo): / (DA) Radioudstyr (produkt, parti-, type- eller serienummer): / (ET) Raadioseade (toote, tüüp, partii- või seeriainumber): / (FI) Radiolaitte (tuote-, tyyppi-, erä- tai sarjanumero): / (FR) Équipement radioélectrique (numéro de produit, de type, de lot ou de série): / (HU) Rádióberendezés (termék-, típus-, tétel-, vagy sorozatszám): / (IT) Apparecchiatura radio (numero di prodotto, di tipo, di lotto o di serie): / (LV) Radioiekārtā (produkta, tipa, partijas vai sērijas numurs): / (LT) Radijo įrenginys (gaminto, partijos, tipo ar serijos numeris): / (MT) It-tagħmir tar-radju (numru tal-prodott, tal-ħot, tat-tip jew tas-serje): / (NL) Radioapparatuur (product-, type-, partij- of serienummer): / (PL) Urządzenie radiowe (numer produktu, typu, partii lub serii): / (PT) Equipamento de rádio (número do produto, do tipo, do lote ou de série): / (RO) Echipamentele radio (numărul produsului, al tipului, al lotului sau numărul de serie): / (SK) Rádiové zariadenie (výrobok, typ, číslo šarže alebo sériové číslo): / (SL) Radijska oprema (produkt, vrsta, serija ali serijska številka): / (ES) Equipo radioeléctrico (producto, tipo, lote o número de serie): / (SV) Radioutrustning (produkt-, typ-, partieller serienummer):

3. **(EN) This declaration of conformity is issued under the sole responsibility of the manufacturer.** / (DE) Die alleinige Verantwortung für die Ausstellung dieser Konformitätserklärung trägt der Hersteller. / (BG) Насрочаващата Декларация за съответствие е издадена на отговорността на произвождателя. / (HR) Za izdavanje ove izjave o skladnosti odgovoran je isključivo proizvođač. / (EL) Η παρούσα δήλωση συμμόρφωσης εκδίδεται με αποκλειστική ευθύνη του κατασκευαστή. / (CS) Toto prohlášení o shodě se vydává na výhradní odpovědnost výrobce. / (DA) Denne overensstemmelseerklæring udstedes på fabrikantens ansvar. / (ET) Käesolev vastavusdeklaratsioon on välja antud tootja ainuvastutuseel. / (FI) Tämä vaatimustenmukaisuusvakuutus on annettu valmistajan yksinomaisella vastuulla. / (FR) La présente déclaration de conformité est établie sous la seule responsabilité du fabricant. / (HU) Ezt a megfelelőségi nyilatkozatot a gyártó kizárólagos felelősége mellett adja ki. / (IT) La presente dichiarazione di conformità è rilasciata sotto l'esclusiva responsabilità del fabbricante: / (LV) Šī atbilstības deklarācija ir izdota vienīgi uz šāda ražotāja atbildību. / (LT) Ši atitikties deklaracija išduota tik gamintojo atsakomybe. / (MT) Din id-dikjarazzjoni ta-konformità tinfherg taħt ir-responsabbiltà unika tal-manifattur. / (NL) Deze conformiteitsverklaring wordt afgegeven onder volledige verantwoordelijkheid van de fabrikant. / (PL) Niniejsza deklaracja zgodności wyduje się na wyłączną odpowiedzialność producenta. / (PT) A presente declaração de conformidade é emitida sob exclusiva responsabilidade do fabricante. / (RO) Prezenta declarație de conformitate este emisă pe răspunderea exclusivă a producătorului. / (SK) Toto vyhlásenie o zhode sa vydáva na výhradnú zodpovednosť výrobcu. / (SL) Za izdajo te izjave o skladnosti je odgovoren izključno proizvajalec. / (ES) La presente declaración de conformidad se expide bajo la exclusiva responsabilidad del fabricante. / (SV) Denna försäkran om överensstämmelse utfärdas på tillverkarens eget ansvar.



apovestības deklarācijas priekšmets atbilst attiecīgajam Savienības saskaņotajam tiesību aktam; Direktīva 2014/53/ES; Citam saskaņotajam tiesību aktam, ja piemērojams /LT) Pirmais aprašības deklarācijas objekta attinka susijusūs derinamūsos Sjungos teises aktus; Direktīva 2014/53/ES; krus derinamūsos Sjungos teises aktus, jaegu taikoma. /MT) L-għan tad-dikjarazzjoni deskritt ħawn fuq ħuwa konformi mal-legiżlazzjoni ta' armonizzazzjoni rilevanti tal-Unjoni; id-Direttiva 2014/53/UE. Legiżlazzjoni dwar-harmonizzazzjoni oħra tal-Unjoni meta tkun applikabbli /NL) Het hierboven beschreven voorwerp van de verklaring is in overeenstemming met de desbetreffende harmonisatiewetgeving van de Unie; Richtlijn 2014/53/UE; andere harmonisatiewetgeving van de Unie; indien van toepassing. /PL) Wymieniony powyżej przedmiot niniejszej deklaracji jest zgodny z odpowiednimi wymaganiami unijnego prawodawstwa harmonizacyjnego; dyrektywa 2014/53/UE; innymi unijnymi prawodawstwem harmonizacyjnym, w stosownych przypadkach. /PT) O objeto da declaração acima mencionada está em conformidade com a legislação de harmonização da União aplicável; Diretiva 2014/53/UE; Outra legislação de harmonização da União, se aplicável. /RO) Obiectul declaratiei descris mai sus este în conformitate cu legislația relevantă de armonizare a Uniunii; Directiva 2014/53/UE; După caz, alte acte din legislația de armonizare a Uniunii /SK) Uvedený predmet vyhlásenia je v zhode s príslušnými harmonizačnými právnymi predpismi Únie; Smernica 2014/53/UE; Prípadne ďalšie harmonizačné právne predpisy Únie /SL) Predmet navedene izjave je v skladu z ustreznimi zakonodajo Unije o harmonizaciji; Direktiva 2014/53/UE; Po potrebi z druge zakonodajo Unije o harmonizaciji /ES) El objeto de la declaración descrito anteriormente es conforme con la legislación de armonización pertinente de la Unión; Directiva 2014/53/UE; Otra legislación de armonización de la Unión, cuando sea aplicable /SV) Föremålet för försäkran ovan överensstämmer med den relevanta unionslagstiftningen om harmonisering; Direktiv 2014/53/UE; Annan harmoniserad unionslagstiftning i förekommande fall

**6. (EN) References to the relevant harmonised standards used or references to the other technical specifications in relation to which conformity is declared. References must be listed with their identification number and version and, where applicable, date of issue. /DE) Angabe der einschlägigen harmonisierten Normen, die zugrunde gelegt wurden, oder Angabe der anderen technischen Spezifikationen, bezüglich derer die Konformität erklärt wird: Dabei müssen die jeweilige Kennnummer, die angewandte Fassung und gegebenenfalls das Ausgabe datum angegeben werden: /BG) Позоваване на използваните хармонизирани стандарти или позоваване на други технически спецификации, по отношение на които се декларира съответствие. При позоваването трябва да се посочва техният идентификационен номер и версията им и, ако е приложимо, дата на издаване: /HR) Uputivanja na odgovarajuće usklađene norme koje se upotrebljavaju ili upućivanja na druge tehničke specifikacije u odnosu na koje se deklarira skladnost. Uputivanja moraju biti navedena s identifikacijskim brojem i verzijom te, prema potrebi, datumom izdavanja: /EL) Αναφορές στα σχετικά ευρωπαϊκά πρότυπα που χρησιμοποιούνται ή αναφέρεται ως τεχνικές προδιαγραφές, σε σχέση με τις οποίες δηλώνεται η συμμόρφωση. Οι αναφορές πρέπει να αναγράφονται με τον αριθμό αναγνώρισης και την έκδοση και, κατά περίπτωση, την ημερομηνία δημοσίευσης τους: /CS) Odkazy na příslušné harmonizované normy, které byly použity, nebo na jiné technické specifikace, na jejichž základě se shoda prohlašuje. Odkazy se uvedou s jejich identifikačním číslem a verzí a příslušných případěch rovněž s datem vydání: /DA) Henvisninger til de relevante anvendte harmoniserede standarder eller henvisninger til de andre tekniske specifikationer, som der erklæres overensstemmelse med. Henvisninger angives med deres identifikationsnummer og version og eventuelt udstedelsesdato: /ET) Viited kasutatud harmoneeritud standarditele või muudele tehnilistele korraldustele, millele vastavust deklareeratakse. Viidetele peab lisama nende identifitseerimisnumbri ja versiooni ning vajaduse korral väljandmise kuupäeva: /FI) Viittaus niihin asiaankuuluihin yhdenmukaistettuihin standardeihin, joita on käytetty, tai viittaus muihin teknisiin eritelmiin, joiden perusteella vaatimustenmukaisuuskäytös on annettu. Viittaukset luettelossa on mainittava niiden tunnusnumero ja versio ja tapauksen mukaan antopäivä: /FR) Références des normes harmonisées pertinentes appliquées ou des autres spécifications techniques par rapport auxquelles la conformité est déclarée. Il faut indiquer, pour chaque référence, le numéro d'identification, la version et, le cas échéant, la date d'émission: /HU) Az alkalmazott harmonizált szabványokra való hivatkozás vagy az azokra az egyéb műszaki előírásokra való hivatkozás, amelyeket kapcsolatosan megfelelősegi nyilatkozatot tettek. A hivatkozásokat az azonosító számokkal együtt és a megfelelő verzió feltüntetésével kell megadni, adott esetben a kiállítás dátumával együtt: /IT) Riferimento alle pertinenti norme armonizzate utilizzate o riferimenti alle altre specifiche tecniche in relazione alle quali è dichiarata la conformità. I riferimenti devono essere indicati con il loro numero di identificazione e versione e, se del caso, la data di emissione: /LV) Atsauces uz attiecīgajiem izmantojamiem saskaņotajiem standartiem vai uz citām tehniskajām specifikācijām, attiecībā uz ko tiek deklarēta atbilstība. Atsauces jāuzskaita ar to identifikācijas numuriem un versijām un attiecīgajiem gadījumiem ar izdošanas datumu: /LT) Nuorodos į susijusius taikytus derinuosius standartus arba kitas technines specifikacijas, pagal kurias buvo deklaruota atitiktis. Nuorodos turi būti išvardijamos nurodant jų identifikacinius numerus, versijas ir, kai taikoma, paskelbimo datas: /MT) Ir-referenzi għall-istandards armonizzati rilevanti li nużuaw, jew ir-referenzi għall-ispeċifikazzjonijiet tekniki l-oħrajn li skonthom qed tiġi dikjarata l-konformità: Ir-referenzi jridu jiġu eleinkati bin-numru tal-identifikazzjoni u l-verzjoni tagħhom u, fejn applikabbli, id-data tal-ħruġ: /NL) Verwijzing van de toegepaste relevante geharmoniseerde normen of van de andere technische specificaties waarop de conformiteitsverklaring betrekking heeft. Bij de opgave van de referenties moeten het identificatienummer en de versie en, in voorkomend geval, de datum van publicatie worden vermeld: /PL) Odwołania do odnosnych norm zharmonizowanych, które zastosowano, lub do innych specyfikacji technicznych, w stosunku do których deklarowana jest zgodność. Odwołania muszą być podane wraz z ich numerami identyfikacyjnymi i wersjami oraz, w stosownych przypadkach z datą wydania: /PT) Referências às normas harmonizadas aplicáveis utilizadas ou às outras especificações técnicas em relação às quais a conformidade é declarada. As referências devem ser enumeradas com os respetivos números de identificação e versão e, se for caso disso, a data de emissão: /RO) Trimiteri la standarde armonizate relevante folosite sau trimiteri la alte specificații tehnice în legătură cu**

care se declară conformitatei. Referințele sunt enumerate în preluarea cu numerele de identificare și cu versiunea acestora precum și cu data eliberării, după caz;/(SK) Odkazy na příslušné použité harmonizované normy nebo odkazy na jiné technické specifikace, v souvislosti s kterými sazbního vyhlášení. V rámci odkazů sa musí uviesť identifikačné číslo a verzia a prípadne dátum vydania./(SV) Skilcevninga på uppräbblene harmoniserade standarder eller skilcevninga på driva tekniske specificeringe i overens s skildevordene, ki je navedena v izjavi. Skilcevninga morjo biti navedena s svojo identifikacijsko številko, različico in po potrebi datumom izdaje./(ES) Referencias a las normas armonizadas pertinentes utilizadas o referencias a las otras especificaciones técnicas en relación con las cosas se declara a conformidad. Las referencias se enumerarán con su número de identificación y su versión y, en su caso, la fecha de emisión./(SV) Hänvisningar till de relevanta harmoniserade standarder som använts eller hänvisningar till andra tekniska specifikationer enligt vilka överensstämelsen förväntas. Hänvisningar måste förtecknas tillsammans med identifieringsnummer och version i förteckningslistan för datum för utfärdande.

**7. (EU) Where applicable, the notified body (name, number) performed (description of intervention) and issued the EU-type examination certificate. / (DE) Falls zutreffend — Die notifizierende Stelle (Name, Kennnummer) hat (Beschreibung ihrer Mitwirkimg) und folgende EU-Baumusterprüfbescheinigung ausgestellt. / (BG) Когато е приложимо, нотифицираният орган (наименование, номер) извършва (описание на извършеното) и издаде сертификата за ЕС изследване на типа. / (HR) Prema potrebi, prijavljeno tijelo (naziv, broj) provelo je (opis intervencije) i izdalo potvrdu o EU ispitivanju tipa. / (FR) Prema potrebi, prijavljeno tijelo (naziv, broj) provelo je (opis intervencije) i izdalo potvrdu o EU ispitivanju tipa. / (HU) Össze egyetdruvól, o közvontolmányos egyvontolmány, (egyvontolmány, engedély) dróvontolmány (tesztvontolmány) csak éfővontolmány to típusvontolmány éfővontolmány típusa. / (CS) Případně: oznámený subjekt (název, číslo) provedl (popis opatření) a vydal certifikát EU přízkoušení typu. / (DA) Når det er relevant, det bemyndigede organ (navn, nummer) har foretaget (beskrivelse af aktiviteten) og udstedt EU-typetestprøvningsattest. / (ET) Valajaduse korral: teavitatud asutus (nimi, number) teostas (tegevuse kirjeldus) ja andis välja EU tüübhindamisõnendi. / (FI) Tapausken mukaan ilmoitettu laitos (nimi, numero) suoritti (toimenpiteen kuvaus) ja antoi EU-tyypitarkastustodistuksen. / (FR) Si l'y a lieu, l'organisme notifié (nom, numéro) a réalisé (description de l'intervention) et a délivré le certificat de examen UE de type. / (HU) Aziz (nevü, száma) bejelentett szervezet adott esztellen élvégetze aziz (a beavatkozás ismertetése), és a követező EU-típusvizsgálati tanúsítványt adta ki. / (IT) Se del caso, l'organismo notificato (denominazione, numero) ha effettuato (descrizione dell'intervento) e rilasciato il certificato di esame UE del tipo. / (LV) Atieģeģā gadījumā ir paziņots struktūra (nosaukums, numurs) ir veikusi (darības apraksts) un izdevusi ES tipa pārbaudes sertifikātu. / (LT) Kai taikytina, notifikavimas įstaiga (pavadinimas, numeris) atliko (dalyvavimo procese aprašymas) ir išdavė ES tipo tyrimo sertifikatą. / (MT) Meta applikabbli, il-korp notifikat (l-isem, in-nunju) wettqg (deskrizzjoni tal-intervent) u harqg ic-certifikat tal-esami-tar-tip tal-UE. / (NL) Indien van toepassing: De aangehouden instantie (naam, nummer) heeft een (beschrijving van de werkzaamheden) uitgevoerd en het certificaat van EU-typetoetsendok afgegeven. / (PL) W stosownych przypadkach, jednostka notyfikowana (nazwa, numer) przeprowadziła (opis interwencji) i wydała certyfikat badania typu UE. / (PT) Se aplicável, o organismo notificado (nome, número) efetuou (descrição do intervencão) e emitiu o certificado de exame UE de tipo. / (RO) Dacă eaz, organismul notificat (denumire, număr) a efectuat (descrierea intervenției) și a emis certificate de examinare UE de tip. / (SK) Případně: notifikovaný orgán (název, číslo) vykonal (opis zásahů) a vydal certifikát EU skúšky typu. / (SL) Po potrebi je prijavljen organ (ime, številka) izvedel (opis intervencije) in izdal certifikat o EU-proučilu tipa. / (ES) Cuando proceda, E organismo notificado (nombre, número) ha efectuado (descripción de la intervención) y expedido el certificado de examen UE de tipo. / (SV) I tillämpliga fall: det anmälda organet (namn, nummer) har utfört (beskrivning av åtgärder) och utfärdat EU-typprövningsintyg. /**

**8. (EU) Additional information, signed for and on behalf of: (place and date of issue); (name, function) (signature); / (DE) Zusätzliche, Unterzeichnet für und im Namen von: Ort und Datum der Ausstellung.; (Name, Funktion) (Unterschrift); / (BG) Допълнителна информация, Подписано за и от името на: (место и дата на издаване); (име, длъжност) (подпис); / (HR) Dodatne informacije, Potpisano za i u ime; (mjesto i datum izdavanja); (ime, funkcija) (podpis); / (EU) Supplimentarische Informationen, Unterschrift und Ort und Datum der Ausstellung; (Name, Funktion) (Unterschrift); / (ES) Datos Informace, Podpisano za a inéme; (mjesto i datum vydání); (Imeño, funkcje) (podpis); / (DA) Supplerende oplysninger; Underskrevet for og på vegne af; (Udstedelsessted og -dato); (Navn, stilling) (Underskrift); / (ET) Lisateave; Alla kirjutatud (kelle poolt/ime); (Valiainimise koht ja kuupäev); (nimi, ametinimetus) (alkiri); / (FR) LesInformations complémentaires; Signé par et au nom de; (lieu et date d'émission); (nom, fonction) (signature); / (HU) További információk; A nyilatkozatot a követező egyvontolmányos nyilatkozat; (a követező helye és dátuma); (név, beosztás) (aláírás); / (IT) Informazioni supplementari; Firmato a nome e per conto di; (luogo e data del rilascio); (nome, funzione) (firma); / (LV) Papildinformācija; Parakstīts šādas personas vārdā; (izdošanas vieta un datums); (vārds, uzvārds, amats) (paraksts); / (LT) Papildoma informacija; Už ką ir kieno vardu pasirašyta; (išdavimo data ir vieta); (vardas ir pavardė, pareigos) (parašas); / (MT) Informazzjoni addizzjonali; iffirmat għal u f'isem; (post u data tal-ħruġ); (isem, funzjoni) (firma); / (NL) Aanvullende informatie; Ondertekend voor een namens; (plaats en datum van afgifte); (naam, functie) (handtekening); / (PL) Informacje dodatkowe; Podpisano w imieniu; (miejsce i data wydania); (imie i nazwisko, stanowisko) (podpis); / (PT) Informaçõe complementares; Assinado por e em nome de; (local e data de emissão); (nome, cargo) (assinatura) / (RO) Informații suplimentare; Semnat pentru și în numele; (locul și data emiterii); (numele, funcția) (semnătură); / (SK) Doplnujúce informácie; Podpisané za a v mene; (mesto a datum vydania); (meno, funkcia) (podpis); / (SL) Dodatne informacije; Podpisano za in v imenu; (kraj in datum izdaje); (ime, funkcija) (podpis); / (ES) Información adicional; Firmado en nombre de; (lugar y fecha de expedición); (nombre, cargo) (firma); / (SV) Ytterligare information; Underskrättat för; (ort och datum); (namn, betättning) (namnteckning); /**



# Addendum

Robert Bosch GmbH  
Chassis Systems Control  
PO Box 1661  
71226, Leonberg  
Tel +49 711/811-0

## Technical data

<b>Product model name:</b>	MRR1Plus
<b>Frequency Band:</b>	76-77 GHz
<b>Maximum Transmit Power:</b> Nominal radiated power e.i.r.p. (peak detector):	29.0 dBm
<b>Maximum Transmit Power:</b> Nominal radiated power e.i.r.p. (RMS detector):	23,5 dBm

Country	Importers name	Registered trade name or registered trade mark	Tel- FAX	Postal address
AUSTRIA	SUZUKI AUSTRIA AUTOMOBIL HANDELS GESELLSCHAFT M.B.H.	SUZUKI AUSTRIA AUTOMOBIL HANDELS GESELLSCHAFT M.B.H.	43-662-2155 43-662-2155-390	MUNCHNER BUNDESSTRASSE 160 A-5020 SALZBURG, AUSTRIA
BELGIUM	N.V. SUZUKI BELGIUM S.A.	N.V. SUZUKI BELGIUM S.A.	32-3-4500400 32-3-4500490	SATENROZEN 8, B-2550 KONTICH, BELGIUM
BULGARIA	SFAKIANAKIS S.A.	SFAKIANAKIS S.A.	30-210-349-9927 30-210-347-6191	5, SIDIROKASTROU STR., 118 55 ATHENS, GREECE
CYPRUS	A.TRICOMITIS LTD	A.TRICOMITIS LTD	357-24-600172 357-24-63-7727	P. O. BOX 40459, STR. TIMAYIA, TRICOMITIS BUILDING, LARNACA, 7000 CY, CYPRUS
DENMARK	SUZUKI BILIMPORT DANMARK A/S	SUZUKI BILIMPORT DANMARK A/S	45-56-656600 45-56-651132	UNIONSVEJ 16, DK-4600, KOEGE, DENMARK
FINLAND	SUZUKI MOTOR FINLAND OY	SUZUKI MOTOR FINLAND OY	358-207-997-728 358-207-997-701	KELLOKUKANTIE 2, 01300 VANTAA, FINLAND
Estonia	SUZUKI MOTOR FINLAND OY	SUZUKI MOTOR FINLAND OY	358-207-997-728 358-207-997-701	KELLOKUKANTIE 2, 01300 VANTAA, FINLAND
Latvia	SUZUKI MOTOR FINLAND OY	SUZUKI MOTOR FINLAND OY	358-207-997-728 358-207-997-701	KELLOKUKANTIE 2, 01300 VANTAA, FINLAND
Lithuania	SUZUKI MOTOR FINLAND OY	SUZUKI MOTOR FINLAND OY	358-207-997-728 358-207-997-701	KELLOKUKANTIE 2, 01300 VANTAA, FINLAND
FRANCE	SUZUKI FRANCE S.A.S.	SUZUKI FRANCE S.A.S.	33-1-3482-1400 33-1-3069-7249	8, AVENUE DES FRERES LUMIERE, 78190 TRAPPES, FRANCE
GERMANY	SUZUKI DEUTSCHLAND GMBH	SUZUKI DEUTSCHLAND GMBH	49-6251-5700-380 49-6251-5700-389	SUZUKI-ALLEE 7, 64625 BENSHEIM, GERMANY
GREECE	SFAKIANAKIS S.A.	SFAKIANAKIS S.A.	30-210-349-9927 30-210-347-6191	5, SIDIROKASTROU STR., 118 55 ATHENS, GREECE
HUNGARY	MAGYAR SUZUKI CORPORATION LTD.	MAGYAR SUZUKI CORPORATION LTD.	36-33-541-317 36-33-412014	2500 ESZTERGOM SCHWEIDEL JOZSEF U.52, HUNGARY
ICELAND	SUZUKI BILAR HF	SUZUKI BILAR HF	354-568-5100 354-588-8211	SKEIFAN 17, 108 REYKJAVIK, ICELAND
ITALY	SUZUKI ITALIA S.P.A.	SUZUKI ITALIA S.P.A.	39-011-9213713 39-011-9213748	C.SO FRATELLI KENNEDY 12 10070 ROBASSOMERO (TO) ITALY
MALTA	INDUSTRIAL MOTORS LIMITED	INDUSTRIAL MOTORS LIMITED	356-21-23810 356-21-29478	1, ANTONIO BOSIO STREET, MSIDA MSD 1341
NETHERLANDS	B.V. NIMAG	B.V. NIMAG	31-347-349-712	LANGE DREEF 12 4130 EB VIANEN THE NETHERLANDS
NORWAY	RUTEBILEIERNES STANDARDISERINGS AS	RUTEBILEIERNES STANDARDISERINGS AS	47-32-21-88-00 47-32-43-49-53	OVRE EIKERVEI 77, POSTBOX 4004 GULSKOGEN, N-3002, DRAMMEN, NORWAY
POLAND	SUZUKI MOTOR POLAND SP. Z O.O.	SUZUKI MOTOR POLAND SP. Z O.O.	48-22-3294100	UL. POLCZYNSKA 10, 01-378 WARSAW, POLAND
PORTUGAL	SUZUKI MOTOR IBERICA S.A.U	SUZUKI MOTOR IBERICA S.A.U	34-91-151-9550	CALLE CARLOS SAINZ 35-POLIGONO, CIUDAD DEL AUTOMOVIL, 28914, LEGANES, MADRID SPAIN
SPAIN	SUZUKI MOTOR IBERICA S.A.U	SUZUKI MOTOR IBERICA S.A.U	34-91-151-9500	CALLE CARLOS SAINZ 35-POLIGONO, CIUDAD DEL AUTOMOVIL, 28914, LEGANES, MADRID SPAIN
SWITZERLAND	SUZUKI AUTOMOBILE SCHWEIZ AG	SUZUKI AUTOMOBILE SCHWEIZ AG	41-62-788-8790 41-62-788-8791	EMIL-FREY-STRASSE, 5745 SAFENWIL, SWITZERLAND
Liechtenstein	SUZUKI AUTOMOBILE SCHWEIZ AG	SUZUKI AUTOMOBILE SCHWEIZ AG	41-62-788-8790 41-62-788-8791	EMIL-FREY-STRASSE, 5745 SAFENWIL, SWITZERLAND
SWEDEN	NIMAG SVERIGE AB	NIMAG SVERIGE AB	46-8-517-32300 46-8-28-2433	RISSNLEDEN 138, SE 174 57 SUNDBYBERG, SWEDEN
U.K.	SUZUKI GB PLC	SUZUKI GB PLC	44-1908-336600 44-1908-336704	STEINBECK CRESCENT, SNELSHALL WEST, MILTON KEYNES MK4 4AE, U.K.
IRELAND	SUZUKI GB PLC (IRELAND BRANCH)	SUZUKI GB PLC (IRELAND BRANCH)	353-1-414-5555 353-1-452-1798	57 BROOMHILL DRIVE, TALLAGHT INDUSTRIAL ESTATE, DUBLIN 24, IRELAND
Luxembourg	N.V. SUZUKI BELGIUM S.A.	N.V. SUZUKI BELGIUM S.A.	32-3-4500400 32-3-4500490	SATENROZEN 8, B-2550 KONTICH, BELGIUM
Slovakia	MAGYAR SUZUKI CORPORATION LTD.	MAGYAR SUZUKI CORPORATION LTD.	36-33-541-317 36-33-412014	2500 ESZTERGOM SCHWEIDEL JOZSEF U.52, HUNGARY
Czech	MAGYAR SUZUKI CORPORATION LTD.	MAGYAR SUZUKI CORPORATION LTD.	36-33-541-317 36-33-412014	2500 ESZTERGOM SCHWEIDEL JOZSEF U.52, HUNGARY
Romania	MAGYAR SUZUKI CORPORATION LTD.	MAGYAR SUZUKI CORPORATION LTD.	36-33-541-317 36-33-412014	2500 ESZTERGOM SCHWEIDEL JOZSEF U.52, HUNGARY
Croatia	MAGYAR SUZUKI CORPORATION LTD.	MAGYAR SUZUKI CORPORATION LTD.	36-33-541-317 36-33-412014	2500 ESZTERGOM SCHWEIDEL JOZSEF U.52, HUNGARY
Slovenia	MAGYAR SUZUKI CORPORATION LTD.	MAGYAR SUZUKI CORPORATION LTD.	36-33-541-317 36-33-412014	2500 ESZTERGOM SCHWEIDEL JOZSEF U.52, HUNGARY



MODEL NAME : TS008



MODEL NAME : S57L0



S180052024



MODEL NAME : R57L1



MODEL NAME : TWK1A001



TIS-15



MODEL NAME : I61M0



MODEL NAME : T61M0



40398036



S180052024



Complies with  
IMDA Standards  
DA107093

S180052024

Complies with  
IMDA Standards  
DA107093

Complies with  
IMDA Standards  
DA104328

TIS-15



TIS-15

Complies with  
IMDA Standards  
DA107093

40398036



- א. השימוש במכשיר הינו על בסיס "משני" ופטור מרשיון הפעלה אלחוטי. כלומר-לא מוגן מהפרעות וללא הפרעה למערכות אחרות הפועלות כדין.
- ב. רק "בפעולת בזק" לשימוש עצמי של הלקוח בלבד, הציוד פטור מרשיון הפעלה אלחוטי. מתן "שרות בזק" לצד ג' מחייב רשיון מיוחד ממשרד התקשורת.
- ג. אסור להחליף את האנטנה המקורית של המכשיר, ולא לעשות בו כל שינוי טכני אחר.

## TS008-2 switch

AGRÉÉ PAR L'ANRT MAROC  
Numéro d'agrément MR 5189 ANRT 2009

## TS008-3 switch

AGRÉÉ PAR L'ANRT MAROC  
Numéro d'agrément MR 5190 ANRT 2009

## S57L0

AGRÉÉ PAR L'ANRT MAROC  
Numéro d'agrément MR 5188 ANRT 2009

## R57L1

AGRÉÉ PAR L'ANRT MAROC  
Numéro d'agrément MR 5191 ANRT 2009

## TWK1A001

AGRÉÉ PAR L'ANRT MAROC  
Numéro d'agrément MR 5169 ANRT 2009

## I61M0

AGRÉÉ PAR L'ANRT MAROC  
Numéro d'agrément MR 7831 ANRT 2013

## T61M0

AGRÉÉ PAR L'ANRT MAROC  
Numéro d'agrément MR 7816 ANRT2013

S180052024

AGREE PAR L'ANRT MAROC

Numéro d'agrément : MR 17719 ANRT 2018

Date d'agrément : 16/10/2018

TIS-15

AGREE PAR L'ANRT MAROC

Numéro d'agrément : MR 17386 ANRT 2018

Date d'agrément : 30/08/2018

40398036

AGREE PAR L'ANRT MAROC

Numéro d'agrément : MR 5837 ANRT 2010

Date d'agrément : 08/10/2010



CAUTION - Danger of explosion if battery is incorrectly replaced. Replace only with the same or equivalent type.  
 CAUTION - Do not expose to excessive heat such as sunlight, fire or the like.  
 CAUTION - Dispose of used batteries according to the instructions.



CalsonicKansei Corp.  
 2-1917, Nishin-cho, Kita-ku, Suitama-shi, Suitama-ken, 331-8501, Japan  
 Phone : +81-48-660-2111

[English]	Hereby, Calsonic Kansei Corp., declares that the radio equipment type K8P2B76MC/S57L0I76M0I68P0R57L1T5008T61M0K68P4 is in compliance with Directive 2014/53/EU. The full text of the EU declaration of conformity is available at the following internet address: <a href="https://www.calsonickansei.co.jp/en/products/red-doc/">https://www.calsonickansei.co.jp/en/products/red-doc/</a>
[Dutch]	Hierbij verklaar ik, Calsonic Kansei Corp., dat het type radioapparatuur K8P2B76MC/S57L0I76M0I68P0R57L1T5008T61M0K68P4 conform is met Richtlijn 2014/53/EU. De volledige tekst van de EU-conformiteitsverklaring kan worden geraadpleegd op het volgende internetadres: <a href="https://www.calsonickansei.co.jp/en/products/red-doc/">https://www.calsonickansei.co.jp/en/products/red-doc/</a>
[German]	Hiermit erkläre Calsonic Kansei Corp., dass das Funkanlagegerät K8P2B76MC/S57L0I76M0I68P0R57L1T5008T61M0K68P4 der Richtlinie 2014/53/EU entspricht. Der vollständige Text der EU-Konformitätserklärung ist folgendermaßen Internetadresse verfügbar: <a href="https://www.calsonickansei.co.jp/en/products/red-doc/">https://www.calsonickansei.co.jp/en/products/red-doc/</a>
[French]	Je soussigné, Calsonic Kansei Corp., déclare que l'équipement radioélectrique du type K8P2B76MC/S57L0I76M0I68P0R57L1T5008T61M0K68P4 est conforme à la directive 2014/53/UE. Le texte complet de la déclaration UE de conformité est disponible à l'adresse internet suivante: <a href="https://www.calsonickansei.co.jp/en/products/red-doc/">https://www.calsonickansei.co.jp/en/products/red-doc/</a>
[Spanish]	Por la presente, Calsonic Kansei Corp., declara que el tipo de equipo radioeléctrico K8P2B76MC/S57L0I76M0I68P0R57L1T5008T61M0K68P4 es conforme con la Directiva 2014/53/UE. El texto completo de la declaración UE de conformidad está disponible en la dirección internet siguiente: <a href="https://www.calsonickansei.co.jp/en/products/red-doc/">https://www.calsonickansei.co.jp/en/products/red-doc/</a>
[Bulgarian]	Съобщавам, Calsonic Kansei Corp., декларира, че този тип радиоекипировка K8P2B76MC/S57L0I76M0I68P0R57L1T5008T61M0K68P4 е в съответствие с Директива 2014/53/ЕС. Цялостният текст на ЕС декларацията за съответствие може да се намери на следния интернет адрес: <a href="https://www.calsonickansei.co.jp/en/products/red-doc/">https://www.calsonickansei.co.jp/en/products/red-doc/</a>
[Greek]	Με την παρούσα οι Calsonic Kansei Corp., δηλώνει ότι ο προϊόντος τύπου K8P2B76MC/S57L0I76M0I68P0R57L1T5008T61M0K68P4 πληροί τις απαιτήσεις της Οδηγίας 2014/53/ΕΕ. Το πλήρες κείμενο της Ε.Υ. Δήλωσης Συμμόρφωσης είναι διαθέσιμο στο ακόλουθο ιστοσελίδα: <a href="https://www.calsonickansei.co.jp/en/products/red-doc/">https://www.calsonickansei.co.jp/en/products/red-doc/</a>
[Czech]	Uplněm zhlásím, Calsonic Kansei Corp., prohlášení, že typ rádiového zařízení K8P2B76MC/S57L0I76M0I68P0R57L1T5008T61M0K68P4 je v souladu se směrnicí 2014/53/EU. Uplněn zhlásím EU prohlášení o shodě je k dispozici na této internetové adrese: <a href="https://www.calsonickansei.co.jp/en/products/red-doc/">https://www.calsonickansei.co.jp/en/products/red-doc/</a>
[Danish]	Herved erklærer Calsonic Kansei Corp., at radioudrustningen K8P2B76MC/S57L0I76M0I68P0R57L1T5008T61M0K68P4 er i overensstemmelse med direktiv 2014/53/EU. EU-overensstemmelseserklæringen fulde tekst kan findes på følgende internetadresse: <a href="https://www.calsonickansei.co.jp/en/products/red-doc/">https://www.calsonickansei.co.jp/en/products/red-doc/</a>
[Italian]	PIÙ fabbricante, Calsonic Kansei Corp., dichiara che il tipo di apparecchiatura radio K8P2B76MC/S57L0I76M0I68P0R57L1T5008T61M0K68P4 conforme alla direttiva 2014/53/UE. Il testo completo della dichiarazione di conformità UE è disponibile al seguente indirizzo Internet: <a href="https://www.calsonickansei.co.jp/en/products/red-doc/">https://www.calsonickansei.co.jp/en/products/red-doc/</a>
[Portuguese]	O(a) abaixo assinado(a) Calsonic Kansei Corp., declara que o presente tipo de equipamento de rádio K8P2B76MC/S57L0I76M0I68P0R57L1T5008T61M0K68P4 está em conformidade com a Diretiva 2014/53/UE. O texto integral da declaração de conformidade está disponível no seguinte endereço de Internet: <a href="https://www.calsonickansei.co.jp/en/products/red-doc/">https://www.calsonickansei.co.jp/en/products/red-doc/</a>
[Finnish]	Calsonic Kansei Corp., vakuuttaa, että radiolaitteen tyyppi K8P2B76MC/S57L0I76M0I68P0R57L1T5008T61M0K68P4 on direktiivin 2014/53/EU mukainen. EU-vaatimustenmukaisuusvakuutuksen täysimittainen teksti on saatavilla seuraavassa internetosoitteessa: <a href="https://www.calsonickansei.co.jp/en/products/red-doc/">https://www.calsonickansei.co.jp/en/products/red-doc/</a>
[Swedish]	Härmed erklårar Calsonic Kansei Corp., att denna typ av radioutrustning K8P2B76MC/S57L0I76M0I68P0R57L1T5008T61M0K68P4 överensstämmer med direktiv 2014/53/EU. Den fullständiga texten till EU-förklaringen om överensstämmelse finns på följande webbadress: <a href="https://www.calsonickansei.co.jp/en/products/red-doc/">https://www.calsonickansei.co.jp/en/products/red-doc/</a>
[Polish]	Calsonic Kansei Corp., niniejszym oświadczam, że typ urządzenia radiowego K8P2B76MC/S57L0I76M0I68P0R57L1T5008T61M0K68P4 jest zgodny z dyrektywą 2014/53/UE. Pełny tekst deklaracji zgodności UE jest dostępny pod następującym adresem internetowym: <a href="https://www.calsonickansei.co.jp/en/products/red-doc/">https://www.calsonickansei.co.jp/en/products/red-doc/</a>
[Hungarian]	Calsonic Kansei Corp., igazolja, hogy a K8P2B76MC/S57L0I76M0I68P0R57L1T5008T61M0K68P4 típusú rádióberendezés megfelel a 2014/53/EU irányelvnek. Az EU-megfelelőségi nyilatkozat teljes szövege elérhető a következő internetes címen: <a href="https://www.calsonickansei.co.jp/en/products/red-doc/">https://www.calsonickansei.co.jp/en/products/red-doc/</a>
[Slovak]	Calsonic Kansei Corp., týmto vyhlasuje, že rádiové zariadenie typu K8P2B76MC/S57L0I76M0I68P0R57L1T5008T61M0K68P4 je v súlade so smernicou 2014/53/EU. Uplněn zhlásím EU vyhlásenie o zhode je k dispozícii na tejto internetovej adrese: <a href="https://www.calsonickansei.co.jp/en/products/red-doc/">https://www.calsonickansei.co.jp/en/products/red-doc/</a>
[Slovenian]	Calsonic Kansei Corp., potrjuje, da je tip radijske opreme K8P2B76MC/S57L0I76M0I68P0R57L1T5008T61M0K68P4 skladen z Direktivo 2014/53/EU. Celotno besedilo izjave EU o skladnosti je na voljo na naslednjem spletnem naslovu: <a href="https://www.calsonickansei.co.jp/en/products/red-doc/">https://www.calsonickansei.co.jp/en/products/red-doc/</a>
[Estonian]	Käesolevaga deklareerin Calsonic Kansei Corp., et käesoleva raadioseadme tüüp K8P2B76MC/S57L0I76M0I68P0R57L1T5008T61M0K68P4 vastab direktiivi 2014/53/EU nõuetele. Koopia vastavusdeklaratsioon on saadaval järgmistel kotides. EU vastavusdeklaratsiooni täielik tekst on kättesaadav järgmisel Interneti aadressil: <a href="https://www.calsonickansei.co.jp/en/products/red-doc/">https://www.calsonickansei.co.jp/en/products/red-doc/</a>
[Latvian]	Ar šo Calsonic Kansei Corp., deklarā, ka radioiekārtas K8P2B76MC/S57L0I76M0I68P0R57L1T5008T61M0K68P4 atbilst Direktīvai 2014/53/ES. Pils šīs atbilstības deklarācijas teksts ir pieejams šādā internetā vietnē: <a href="https://www.calsonickansei.co.jp/en/products/red-doc/">https://www.calsonickansei.co.jp/en/products/red-doc/</a>
[Lithuanian]	At, Calsonic Kansei Corp., patvirtina, kad radio įrenginys tipo K8P2B76MC/S57L0I76M0I68P0R57L1T5008T61M0K68P4 atitinka Direktyvą 2014/53/ES. Visas šios atitikimo deklaracijos tekstas yra prieinamas šioje interneto svetainėje: <a href="https://www.calsonickansei.co.jp/en/products/red-doc/">https://www.calsonickansei.co.jp/en/products/red-doc/</a>
[Romanian]	Prin prezenta, Calsonic Kansei Corp., declară că tipul de echipament radio K8P2B76MC/S57L0I76M0I68P0R57L1T5008T61M0K68P4 este în conformitate cu Directiva 2014/53/UE. Textul integral al declarației UE de conformitate este disponibil în următoarea adresă internet: <a href="https://www.calsonickansei.co.jp/en/products/red-doc/">https://www.calsonickansei.co.jp/en/products/red-doc/</a>
[Croatian]	Calsonic Kansei Corp., ovime izjavuje da je radijska oprema tipa K8P2B76MC/S57L0I76M0I68P0R57L1T5008T61M0K68P4 u skladu s Direktivom 2014/53/EU. Cijeli tekst EU izjave o skladnosti je dostupan na sljedećem Internet adresi: <a href="https://www.calsonickansei.co.jp/en/products/red-doc/">https://www.calsonickansei.co.jp/en/products/red-doc/</a>
[Catalan]	Hiç, Calsonic Kansei Corp., iyyar üç radiolaynıñar teğndi K8P2B76MC/S57L0I76M0I68P0R57L1T5008T61M0K68P4 er i samıyım vıñ bılıqıñm 2014/53/ESB. The fullur text al ESB-samıyım iyyar iñ erı bıñı al eñıfıarandı vıfıangı: <a href="https://www.calsonickansei.co.jp/en/products/red-doc/">https://www.calsonickansei.co.jp/en/products/red-doc/</a>
[Norwegian]	Herved Calsonic Kansei Corp., erklærer at radioutstyr type K8P2B76MC/S57L0I76M0I68P0R57L1T5008T61M0K68P4 er i samsvar med direktiv 2014/53/UE. Den fullstendige teksten i EU-erklæring er tilgjengelig på følgende internetadresse: <a href="https://www.calsonickansei.co.jp/en/products/red-doc/">https://www.calsonickansei.co.jp/en/products/red-doc/</a>
[Macedonian]	Со ова, Calsonic Kansei Corp., изјавува дека типот на радио опрема K8P2B76MC/S57L0I76M0I68P0R57L1T5008T61M0K68P4 е во согласност со Директивата 2014/53/EU. Целосниот текст на пераувапуѓа на ЕУ за соодобност е достапен на следниот (Постојано интернет агеае: <a href="https://www.calsonickansei.co.jp/en/products/red-doc/">https://www.calsonickansei.co.jp/en/products/red-doc/</a> )
[Turkish]	AB uyumu beyanını tam metni aşağıdaki internet adresinden edinilebilir: <a href="https://www.calsonickansei.co.jp/en/products/red-doc/">https://www.calsonickansei.co.jp/en/products/red-doc/</a>
[Czechoslovakian]	Ovime, Calsonic Kansei Corp., izjavuje da je tip radio opreme K8P2B76MC/S57L0I76M0I68P0R57L1T5008T61M0K68P4 u skladu s Direktivom 2014/53/EU. Tekst deklaracije EU o sukladnosti dostupan su na sljedećoj internet adresi: <a href="https://www.calsonickansei.co.jp/en/products/red-doc/">https://www.calsonickansei.co.jp/en/products/red-doc/</a>



This symbol is intended to alert the user to the presence of important operating and maintenance (servicing) instructions in the literature accompanying the appliance.

Type	Frequency Band	Maximum radio-frequency power	Type	Frequency Band	Maximum radio-frequency power
S57L0	125 kHz	55.3 dBuV/m@10m	T5008	433.92 MHz	80.0 dBuV/m@3m
I76M0	125 kHz	52.2 dBuV/m@10m	T61M0	433.92 MHz	90.0 dBuV/m@3m
I68P0	125 kHz	44.1 dBuV/m@10m			

**WARNING**

Do not ingest the battery. Chemical Burn Hazard  
 (The remote control supplied with) This product contains a combination cell battery. If the combination cell battery is swallowed it can cause severe internal burns in just 2 hours and can lead to death.

Keep new and used batteries away from children.  
 If the battery compartment does not close securely, stop using the product and keep it away from children.  
 If you find batteries might have been swallowed or placed inside any part of the body, seek immediate medical attention



**ALPS ELECTRIC CO., LTD.** Engineering Headquarters  
6-3-36, Nakazato, Furukawa, Osaki-city, Miyagi-pref, 989-6181, Japan  
Phone +81 229-23-5111 Fax +81 229-22-6290

[English]	Hereby, ALPS ELECTRIC CO.,LTD., declares that the radio equipment type TWK1A001161M0 is in compliance with Directive 2014/53/EU. The full text of the EU declaration of conformity is available at the following internet address: <a href="http://www.alps.com/products/e/eir_1s0101.html">http://www.alps.com/products/e/eir_1s0101.html</a>
[Dutch]	Hierbij verklaart ik, ALPS ELECTRIC CO., LTD., dat het type radioapparaat TWK1A001161M0 conform is met Richtlijn 2014/53/EU. De volledige tekst van de EU-conformiteitsverklaring kan worden paraferreerd op het volgende internetadres: <a href="http://www.alps.com/products/e/eir_1s0101.html">http://www.alps.com/products/e/eir_1s0101.html</a>
[German]	Hiermit erkläre ich ALPS ELECTRIC CO., LTD., dass der Funkanlagenotyp TWK1A001161M0 der Richtlinie 2014/53/EU entspricht. Der vollständige Text der EU-Konformitätserklärung ist unter der folgenden Internetadresse verfügbar: <a href="http://www.alps.com/products/e/eir_1s0101.html">http://www.alps.com/products/e/eir_1s0101.html</a>
[French]	Je soussigné, ALPS ELECTRIC CO.,LTD., déclare que l'équipement radioélectrique du type TWK1A001161M0 est conforme à la directive 2014/53/UE. Le texte complet de la déclaration UE de conformité est disponible à l'adresse internet suivante: <a href="http://www.alps.com/products/e/eir_1s0101.html">http://www.alps.com/products/e/eir_1s0101.html</a>
[Spanish]	Por la presente, ALPS ELECTRIC CO., LTD., declara que el tipo de equipo radioeléctrico TWK1A001161M0 es conforme con la Directiva 2014/53/UE. El texto completo de la declaración UE de conformidad está disponible en la dirección Internet siguiente: <a href="http://www.alps.com/products/e/eir_1s0101.html">http://www.alps.com/products/e/eir_1s0101.html</a>
[Bulgarian]	С настоящото ALPS ELECTRIC CO., LTD., декларирам, че този тип радиосъоръжение TWK1A001161M0 е в съответствие с Директивата 2014/53/ЕО. Цялостният текст на ЕС декларацията за съответствие може да се намери на следния интернет адрес: <a href="http://www.alps.com/products/e/eir_1s0101.html">http://www.alps.com/products/e/eir_1s0101.html</a>
[Greek]	Με την παρούσα οή ALPS ELECTRIC CO., LTD., δηλώνω ότι ο ραδιοεξοπλισμός TWK1A001161M0 τηρείται την οδηγία 2014/53/ΕΕ. Το πλήρες κείμενο της δήλωσης συμμόρφωσης ΕΕ βρίσκεται στην ακόλουθη ιστοσελίδα στο διαδίκτυο: <a href="http://www.alps.com/products/e/eir_1s0101.html">http://www.alps.com/products/e/eir_1s0101.html</a>
[Czech]	Tímto ALPS ELECTRIC CO., LTD., prohlašuji, že typ rádiového zařízení TWK1A001161M0 je v souladu se směrnicí 2014/53/EU. Úplný text EU prohlášení o shodě je k dispozici na této internetové adrese: <a href="http://www.alps.com/products/e/eir_1s0101.html">http://www.alps.com/products/e/eir_1s0101.html</a>
[Danish]	Herved erklærer ALPS ELECTRIC CO., LTD., at radioudrustningen TWK1A001161M0 er i overensstemmelse med direktiv 2014/53/EU. EU-overensstemmelseserklæringen fulde tekst kan findes på følgende internetadresse: <a href="http://www.alps.com/products/e/eir_1s0101.html">http://www.alps.com/products/e/eir_1s0101.html</a>
[Italian]	Il fabbricante, ALPS ELECTRIC CO., LTD., dichiara che il tipo di apparecchiatura radio TWK1A001161M0 è conforme alla direttiva 2014/53/UE. Il testo completo della dichiarazione di conformità UE è disponibile al seguente indirizzo internet: <a href="http://www.alps.com/products/e/eir_1s0101.html">http://www.alps.com/products/e/eir_1s0101.html</a>
[Portuguese]	O(a) abaixo assinado(a) ALPS ELECTRIC CO., LTD., declara que o presente tipo de equipamento de rádio TWK1A001161M0 está em conformidade com a Diretiva 2014/53/UE. O texto integral da declaração de conformidade está disponível no seguinte endereço de Internet: <a href="http://www.alps.com/products/e/eir_1s0101.html">http://www.alps.com/products/e/eir_1s0101.html</a>
[Finnish]	ALPS ELECTRIC CO., LTD., vakuuttaa, että radiolaitetyypin TWK1A001161M0:n direktiivin 2014/53/EU mukainen. EU-vastuuvastuuvakuutusvakuutus löydetään saatavilla seuraavassa internetosoitteessa: <a href="http://www.alps.com/products/e/eir_1s0101.html">http://www.alps.com/products/e/eir_1s0101.html</a>
[Finnish]	Hämned försäkrar ALPS ELECTRIC CO., LTD., att denna typ av radioutrustning TWK1A001161M0 överensstämmer med direktiv 2014/53/EU. Den fullständiga texten till EU-försäkran om överensstämmelse finns på följande webbadress: <a href="http://www.alps.com/products/e/eir_1s0101.html">http://www.alps.com/products/e/eir_1s0101.html</a>
[Slovak]	ALPS ELECTRIC CO., LTD., nhlajazým odhlasova, ze typ urazdenia radiového TWK1A001161M0 jeast zgodny z dyrektyvy 2014/53/EU. Plny text deklaracie zhody s EU je dostupny pod nasledujucim adresom internetovym: <a href="http://www.alps.com/products/e/eir_1s0101.html">http://www.alps.com/products/e/eir_1s0101.html</a>
[Hungarian]	ALPS ELECTRIC CO., LTD., igazolja, hogy a TWK1A001161M0 típusú rádióberendezés megfelel a 2014/53/EU irányelvnek. Az EU-megfelelésegi nyilatkozat teljes szövege elérhető a következő internetes címen: <a href="http://www.alps.com/products/e/eir_1s0101.html">http://www.alps.com/products/e/eir_1s0101.html</a>
[Slovak]	ALPS ELECTRIC CO., LTD., týmto vyhlasuje, ze radiove zaradenie typu TWK1A001161M0 je v súlade so smernicou 2014/53/EU. Úplný text vyhlásenie o zhode je k dispozícii na tejto internetovej adrese: <a href="http://www.alps.com/products/e/eir_1s0101.html">http://www.alps.com/products/e/eir_1s0101.html</a>
[Slovenian]	ALPS ELECTRIC CO., LTD., potrjuje, da je tip radijske opreme TWK1A001161M0 skladen z Direktivo 2014/53/EU. Celoten besedilo izjave EU o skladnosti je na voljo na naslednjem spletnem naslovu: <a href="http://www.alps.com/products/e/eir_1s0101.html">http://www.alps.com/products/e/eir_1s0101.html</a>
[Estonian]	Klassifikatsioonideklaratsioon ALPS ELECTRIC CO., LTD., et klassidevi radioseadme tüüpi TWK1A001161M0 vastab direktiivi 2014/53/EU nõuetele. Kopia vastuavadeklaratsioon on saadaval järgmistel kohtades. EU vastuavadeklaratsiooni täielik tekst on kättesaadav järgmisel internetiaadressil: <a href="http://www.alps.com/products/e/eir_1s0101.html">http://www.alps.com/products/e/eir_1s0101.html</a>
[Lithuanian]	Ar šio ALPS ELECTRIC CO., LTD., deklaru, kad radioelektra TWK1A001161M0 atitikt Direktivą 2014/53/ES. Plius ES atitiktības deklarācijas teksts ir pieejams šādā internetā vietnē: <a href="http://www.alps.com/products/e/eir_1s0101.html">http://www.alps.com/products/e/eir_1s0101.html</a>
[Lithuanian]	Aš, ALPS ELECTRIC CO., LTD., patvirtinu, kad radio įrenginio tipas TWK1A001161M0 atitinka Direktyvą 2014/53/ES. Visas ES atitikties deklaracijos tekstas priimanas šioje interneto adresu: <a href="http://www.alps.com/products/e/eir_1s0101.html">http://www.alps.com/products/e/eir_1s0101.html</a>
[Romanian]	Prin prezenta, ALPS ELECTRIC CO., LTD., declar ca tipul de echipament radio TWK1A001161M0 este in conformitate cu Directiva 2014/53/UE. Textul integral al declaratiei UE de conformitate este disponibil la urmatoarea adresa internet: <a href="http://www.alps.com/products/e/eir_1s0101.html">http://www.alps.com/products/e/eir_1s0101.html</a>
[Croatian]	ALPS ELECTRIC CO., LTD., ovime izjavljuju da je radijska oprema tipa TWK1A001161M0 u skladu s Direktivom 2014/53/EU. Cjeloviti tekst EU izjave o sukladnosti dostupan je na sljedećoj internetskoj adresi: <a href="http://www.alps.com/products/e/eir_1s0101.html">http://www.alps.com/products/e/eir_1s0101.html</a>
[Icelandic]	Hér, ALPS ELECTRIC CO., LTD., lýsir yfir að radióbúnaður tegund TWK1A001161M0 er í samræmi við tilskipun 2014/53/ESB. The fullur text af ESB-samræmi lýsingu er í bók á eftirfarandi veffangi: <a href="http://www.alps.com/products/e/eir_1s0101.html">http://www.alps.com/products/e/eir_1s0101.html</a>
[Norwegian]	Herved ALPS ELECTRIC CO., LTD., erklærer at radioutrustning type TWK1A001161M0 er i samsvar med direktiv 2014/53/EU. Den fulle teksten til EU-erklæring er tilgjengelig på følgende internetadresse: <a href="http://www.alps.com/products/e/eir_1s0101.html">http://www.alps.com/products/e/eir_1s0101.html</a>
[Macedonian]	Со ова, ALPS ELECTRIC CO., LTD., izjavuva дека tipot na radio oprema TWK1A001161M0 е во согласnost со Direktivata 2014/53/EU. Целоносниот текст на декларacijata na EU за соодбност е достапna на следноto Postojano internet adresno: <a href="http://www.alps.com/products/e/eir_1s0101.html">http://www.alps.com/products/e/eir_1s0101.html</a>
[Turkish]	Bu vesile ile, ALPS ELECTRIC CO., LTD., radyo cihazları tip TWK1A001161M0 Direktif 2014/53/AB ile uyumlu olduğunu beyan eder. AB uyumu beyanının tam metni aşağıdaki internet adresinden edinilebilir: <a href="http://www.alps.com/products/e/eir_1s0101.html">http://www.alps.com/products/e/eir_1s0101.html</a>
[Croatian]	Ovime, ALPS ELECTRIC CO., LTD., izjavljuju da je tip radio opreme TWK1A001161M0 u skladu s Direktivom 2014/53/EU. Cjeloviti tekst deklaracije EU o skladnosti dostupan je na sljedećoj internetskoj adresi: <a href="http://www.alps.com/products/e/eir_1s0101.html">http://www.alps.com/products/e/eir_1s0101.html</a>

Type	Frequency Band	Maximum radio-frequency power
TK1A001	125 kHz	60 ± 0.2 dBmV/m@10m
81M0	125 kHz	61 ± 0.2 dBmV/m@10m



Radio Transmitter: S180052024, TIS-15 and Radio Receiver: 40398036

Manufacturer: Continental Automotive GmbH  
Address: Seimenstrasse 12 D-93055 Regensburg Germany  
TEL : +49 941 790 8942 FAX : +49 941 790 98942

[Czech]	Tímto Continental prohlašuje, že typ rádiového zařízení S180052024/TIS-15/40398036 je v souladu se směrnicí 2014/53/EU. Úplné znění EU prohlášení o shodě je k dispozici na této internetové adrese: <a href="http://continental-homologation.com/suzuki">http://continental-homologation.com/suzuki</a>
[Danish]	Hiermed erklærer Continental, at radioudstyret typen S180052024/TIS-15/40398036 er i overensstemmelse med direktiv 2014/53/EU. EU-overensstemmelsestærklæringens fulde tekst kan findes på følgende internetadresse: <a href="http://continental-homologation.com/suzuki">http://continental-homologation.com/suzuki</a>
[German]	Hiermit erklärt Continental, dass der Funkanlagen Typ S180052024/TIS-15/40398036 der Richtlinie 2014/53/EU entspricht. Der vollständige Text der EU-Konformitätserklärung ist unter der folgenden Internetadresse verfügbar: <a href="http://continental-homologation.com/suzuki">http://continental-homologation.com/suzuki</a>
[Estonian]	Käesolevaga deklareerib Continental, et käesolev raadioseadme tüüp S180052024/TIS-15/40398036 vastab direktiivi 2014/53/EÜ nõuetele. ELi vastavusdeklaratsiooni täielik tekst on leitav saidivõrgu järgmisel internetiaadressil: <a href="http://continental-homologation.com/suzuki">http://continental-homologation.com/suzuki</a>
[English]	Herewith, Continental declares that the radio equipment type S180052024/TIS-15/40398036 is in compliance with Directive 2014/53/EU. The full text of the EU declaration of conformity is available at the following internet address: <a href="http://continental-homologation.com/suzuki">http://continental-homologation.com/suzuki</a>
[Spanish]	Por la presente, Continental declara que el tipo de equipo radioeléctrico S180052024/TIS-15/40398036 es conforme con la Directiva 2014/53/UE. El texto completo de la declaración UE de conformidad está disponible en la dirección Internet siguiente: <a href="http://continental-homologation.com/suzuki">http://continental-homologation.com/suzuki</a>
[Greek]	Με την παρούσα ο/η Continental, δηλώνει ότι ο ραδιοεξοπλισμός S180052024/TIS-15/40398036 πληροί τον όγκριο 2014/53/ΕΕ. Το πλήρες κείμενο της δήλωσης συμμόρφωσης ΕΕ διατίθεται στην ακόλουθη ιστοσελίδα στο διαδίκτυο: <a href="http://continental-homologation.com/suzuki">http://continental-homologation.com/suzuki</a>
[Finnish]	Le soosajega, Continental deklareerib, et raadiosõugetüüp S180052024/TIS-15/40398036 vastab direktiivi 2014/53/EÜ nõuetele. ELi vastavusdeklaratsiooni täielik tekst on leitav saidivõrgu järgmisel internetiaadressil: <a href="http://continental-homologation.com/suzuki">http://continental-homologation.com/suzuki</a>
[French]	Le soussigné, Continental, déclare que l'équipement radioélectrique de type S180052024/TIS-15/40398036 est conforme à la directive 2014/53/UE. Le texte complet de la déclaration UE de conformité est disponible à l'adresse internet suivante: <a href="http://continental-homologation.com/suzuki">http://continental-homologation.com/suzuki</a>
[Italian]	Il sottoscritto, Continental, dichiara che il tipo di apparecchiatura radio S180052024/TIS-15/40398036 è conforme alla direttiva 2014/53/UE. Il testo completo della dichiarazione di conformità UE è disponibile all' seguente indirizzo internet: <a href="http://continental-homologation.com/suzuki">http://continental-homologation.com/suzuki</a>
[Latvian]	Ar šo Continental deklarā, ka radioiekārtas S180052024/TIS-15/40398036 atbilst Direktīvai 2014/53/ES. Pilnā ES atbilstības deklarācijas teksta priekšmetā ir pieejama šāda interneta vietne: <a href="http://continental-homologation.com/suzuki">http://continental-homologation.com/suzuki</a>
[Lithuanian]	Aš, Continental, patvirtinu, kad radijo prietaisų tipas S180052024/TIS-15/40398036 atitinka Direktyvą 2014/53/ES. Visas ES atitikties deklaracijos teksto priekšmets ir interneto adresas: <a href="http://continental-homologation.com/suzuki">http://continental-homologation.com/suzuki</a>
[Dutch]	Hierbij verklaar ik, Continental, dat het type radioapparatuur S180052024/TIS-15/40398036 conform is met Richtlijn 2014/53/EU. De volledige tekst van de EU-conformiteitsverklaring kan worden geraadpleegd op het volgende internetadres: <a href="http://continental-homologation.com/suzuki">http://continental-homologation.com/suzuki</a>
[Maltese]	IFlan, Continental, niddikjura li dan it-tip ta' lapparat ta' radio S180052024/TIS-15/40398036 jwara konformi mad-Direttiva 2014/53/UE. Il-text kollu tal-dikjarazzjoni ta' konformità tal-UE jwara disponibbli f' l-Indirizz Internet li jier: <a href="http://continental-homologation.com/suzuki">http://continental-homologation.com/suzuki</a>
[Hungarian]	Continental igazolja, hogy a S180052024/TIS-15/40398036 típusú rádióberendezés megfelel a 2014/53/EU irányelvnek. Az EU-megfelelőségi nyilatkozat teljes szövege elérhető a következő internetes címen: <a href="http://continental-homologation.com/suzuki">http://continental-homologation.com/suzuki</a>
[Polish]	Continental niniejszym oświadczam, że typ urządzenia radiowego S180052024/TIS-15/40398036 jest zgodny z dyrektywą 2014/53/UE. Pełny tekst deklaracji zgodności UE jest dostępny pod następującym adresem internetowym: <a href="http://continental-homologation.com/suzuki">http://continental-homologation.com/suzuki</a>
[Portuguese]	O/ya dobaixo assinado/a Continental declara que o presente tipo de equipamento de rádio S180052024/TIS-15/40398036 está em conformidade com a Diretiva 2014/53/UE. O texto integral da declaração de conformidade está disponível no seguinte endereço de Internet: <a href="http://continental-homologation.com/suzuki">http://continental-homologation.com/suzuki</a>
[Slovenian]	Continental potrjuje, da je tip radijske opreme S180052024/TIS-15/40398036 skladen z Direktivo 2014/53/UE. Celotno besedilo izjave EU o skladnosti je na voljo na naslednjem spletnem naslovu: <a href="http://continental-homologation.com/suzuki">http://continental-homologation.com/suzuki</a>
[Slovak]	Continental týmto vyhlasuje, ze typ radiovej zaradenia typu S180052024/TIS-15/40398036 je v súladi so smernicou 2014/53/UE. Úplné EU vyhlasenie o zhode je k dispozicii na tejto internetovej adrese: <a href="http://continental-homologation.com/suzuki">http://continental-homologation.com/suzuki</a>
[Finnish]	Continental valkuttaa, että radiolaitetyyppi S180052024/TIS-15/40398036 on direktivin 2014/53/EU mukainen. EU-vastavuslausekkeen täydellisen tekstin saatavilla seuraavassa internetosoitteessa: <a href="http://continental-homologation.com/suzuki">http://continental-homologation.com/suzuki</a>
[Swedish]	Härmed förklarar Continental att denna typ av radioutrustning S180052024/TIS-15/40398036 överensstämmer med direktiv 2014/53/UE. Den fullständiga texten till EU-förklarings om överensstämmelse finns på följande webbadress: <a href="http://continental-homologation.com/suzuki">http://continental-homologation.com/suzuki</a>
[Croatian]	Her með því Continental vör því að S180052024/TIS-15/40398036 er í samræmi við árunnkröfur og aðrar kröfur, sem ásettar eru í tilkynni 2014/53/EC. The full text of the CE-conformity declaration is both in electronic and written form: <a href="http://continental-homologation.com/suzuki">http://continental-homologation.com/suzuki</a>
[Norwegian]	Continental erklærer hermed at utstyret S180052024/TIS-15/40398036 er i samsvar med de grunnleggende krav i direktiv 2014/53/UE. Den fullstendige teksten i EU-deklarasjon finnes på følgende internetadresse: <a href="http://continental-homologation.com/suzuki">http://continental-homologation.com/suzuki</a>
[Turkish]	İzvednda Continental, S180052024/TIS-15/40398036 de Direktiv 2014/53/AB tım uyumlu olduğunu beyan eder. AB uyumluluk beyanının tam metni, aşağıdaki internet adresinde mevcuttur: <a href="http://continental-homologation.com/suzuki">http://continental-homologation.com/suzuki</a>
[Romanian]	Prin prezenta, Continental declară că tipul de echipament radio S180052024/TIS-15/40398036 este în conformitate cu Directiva 2014/53/UE. Textul integral al declarației UE de conformitate este disponibil la următoarea adresă internet: <a href="http://continental-homologation.com/suzuki">http://continental-homologation.com/suzuki</a>
[Bulgarian]	С настоящото Continental декларира, че този тип радиосъоръжение S180052024/TIS-15/40398036 е в съответствие с Директива 2014/53/ЕО. Цялостният текст на ЕС декларацията за съответствие може да се види на следния интернет адрес: <a href="http://continental-homologation.com/suzuki">http://continental-homologation.com/suzuki</a>
[Croatian]	Continental ovime izjavljuje da je radijski oprema tipa S180052024/TIS-15/40398036 u skladu s Direktivom 2014/53/UE. Cjeloviti tekst EU izjave o skladnosti dostupan je na sljedećoj internetnoj adresi: <a href="http://continental-homologation.com/suzuki">http://continental-homologation.com/suzuki</a>
[Czajski jezik]	Ovime, Continental, izjavljuje da je tip radio opreme S180052024/TIS-15/40398036 u skladu sa Direktivom 2014/53/UE. Kompletna tekst EU izjave o skladnosti nalazi se na sljedećoj Internet adresi: <a href="http://continental-homologation.com/suzuki">http://continental-homologation.com/suzuki</a>
[Macedonian]	Prin prezenta, Continental deklarira ča tipul de ekipamante radio S180052024/TIS-15/40398036 este in conformitate cu Directiva 2014/53/UE. Textul integral al deklaracijas UE de conformitate este disponibil la urmatoarea adresi internet: <a href="http://continental-homologation.com/suzuki">http://continental-homologation.com/suzuki</a>

S180052024 / TIS-15 - Frequency band - 433.92MHz  
Maximum radio-frequency power - 10mW e.r.p.

CAUTION - Do not exposed to excessive heat such as sunshine, fire or the like.



This device complies with part 15 of the FCC Rules. Operation is subject to the following two conditions: (1) This device may not cause harmful interference, and (2) this device must accept any interference received, including interference that may cause undesired operation.

**FCC CAUTION**

Changes or modifications not expressly approved by the party responsible for compliance could void the user's authority to operate the equipment.

## **Microsoft WMT License**

This product is protected by certain intellectual property rights of Microsoft Corporation and third parties.

Use or distribution of such technology outside of this product is prohibited without a license from Microsoft or an authorized Microsoft subsidiary and third parties.

Windows Media is either a registered trademark or trademark of Microsoft Corporation in the United States and/or other countries.



Продукты	Аудиосистема
Модель	CQ-CZ36E1AE
Производитель	Panasonic
Страна происхождения	Чешская Республика

Дата производства найдена на маркировке продукта.

Средства импорта	Magyar Auto LLC.
Адрес	Erebuni str. 32 bld. 81 apt., 0020 Ереван, Армения

Продукты	Аудиосистема
Модель	CQ-CZ36E1AE
Производитель	Panasonic
Страна происхождения	Чешская Республика

Дата производства найдена на маркировке продукта.

Средства импорта	СУЗУКИ МОТОР РУС
Адрес	ул. Снежная 26, Москва, Россия. 129323

AGRÉÉ PAR L'ANRT MAROC

Numéro d'agrément: MR 15785 ANRT 2018

Date d'agrément: 09/02/2018

АВТО Інтернешнл  
04073 м.Київ, пр -кт.Степана Бандери, 22-А  
U Panasonicu 266, Staré Čívíce  
53006 Pardubice Crech Republic



АВТО Інтернешнл

04073 м.Київ, пр -кт.Степана Бандери, 22-А

U Panasonicu 266, Staré Čovice

53006 Pardubice Crech Republic



### Bluetooth

смугу радіочастот, в якій працює радіообладнання; 2402-2480MHz  
максимальну потужність випромінювання в смузі радіочастот, в якій працює  
радіообладнання; 2.5mW

справжнім Panasonic Corporation заявляє, що тип радіообладнання [ CQ-  
JZ04F0AE,CQ-CZ36E 1A ] відповідає Технічному регламенту радіообладнання;  
повний текст декларації про відповідність доступний на веб-сайті за такою  
адресою:

<https://service.panasonic.ua/>

(розділ «Технічне регулювання»)



- Название модели : S57L0 / TS008 / R57L1
- Название производителя : Calsonic Kansei Corp.
- Страна происхождения : Thailand
- Название модели : TWK1A001
- Название производителя : ALPS ELECTRIC CO.,LTD,.
- Страна происхождения : Japan

-Контакт продукта

(Название производителя, адрес, контактное лицо и контактная информация)/Информация о способе ремонта

-Контакт местного представителя

-Контактная информация

: SUZUKI MOTOR RUS, LLC Moscow, Russia, Snezhnaya street, 26 129323  
TEL: +7(495)787-2773, FAX: +7(495) 787-2795

-Функциональная спецификация

Диапазон частот :125 кГц(S57L0 / TWK1A001), 433,92 МГц(TS008 / R57L1)



- Название модели : T61M0
- Название производителя : Calsonic Kansei Corp.
- Страна происхождения : Thailand
- Название модели : I61M0
- Название производителя : ALPS ELECTRIC CO.,LTD,.
- Страна происхождения : China

-Контакт продукта

(Название производителя, адрес, контактное лицо и контактная информация)/Информация о способе ремонта

-Контакт местного представителя

-Контактная информация

: SUZUKI MOTOR RUS, LLC Moscow, Russia, Snezhnaya street, 26 129323  
TEL: +7(495)787-2773, FAX: +7(495) 787-2795







-Функциональная спецификация

Диапазон частот :125 кГц(I61M0), 433,92 МГц(T61M0)





## SIGNIFICATO DEI SIMBOLI SULL'ETICHETTA DELLA BATTERIA

	Vietato fumare, produrre fiamme vive o scintille nelle vicinanze		Acido della batteria
	Proteggere gli occhi		Osservare le istruzioni per l'uso
	Tenere lontano dalla portata dei bambini		Gas esplosivo

Preparato da

**MAGYAR SUZUKI CORPORATION LTD.**

Gruppo assistenza

Dicembre, 2019

N. part. 99011U83R09-34B

Stampato in Ungheria