



SWIFT

Sport



Plus de plaisir dans les virages





Au volant de la Swift Sport, vous vivrez l'enthousiasme à l'état pur et apprécierez un plaisir de conduite total quelle que soit la route. Cette voiture compacte et sportive comble tous les désirs. Montez à bord et faites l'expérience de la conduite dynamique ou profitez simplement du confort. Le comportement sportif et le moteur turbo enjoué montrent que la Swift Sport a encore bien plus à vous offrir. Elle vous invite à piloter dans la joie et avec envie, plutôt que rallier simplement deux points sur la carte.

Sportivité ultime



L'habitacle sportif aux accents rouges émotionnels éveille une passion inconditionnelle pour la conduite. La nouvelle Swift Sport est équipée de sièges sport exclusifs. A peine installé à bord que l'habitacle invite déjà aux réjouissances du pilotage.

Design intérieur sportif

L'habitacle de la voiture présente un design captivant. Le dégradé rouge et noir des baguettes décoratives attire immédiatement l'attention. Les instruments sont tout aussi séduisants, à l'image du compte-tours à graduation rouge ou du compteur de vitesse en gris argent foncé. Le manomètre de suralimentation et le thermomètre d'huile s'affichent sur l'écran couleur de 4,2 pouces et s'inscrivent parfaitement dans l'ambiance. Les sièges sport à surpiqûres rouges et logo «Sport» en relief sont confortables et assurent un bon maintien latéral. Grâce à leur fermeté, ils contribuent au sentiment de sécurité ressenti dans les courbes rapides. Le volant sport avec méplat inférieur et les pédales en acier inox soulignent la personnalité sportive de la Swift Sport.

Display audio avec intégration du smartphone

Un écran tactile de 7 pouces, combiné à une caméra de recul, rend l'utilisation des fonctions multimédias intuitive comme celles du système audio, du kit mains-libres, de la navigation et de l'intégration du smartphone. Les fonctions sont réparties selon quatre modes d'utilisation – Écouter, Appeler, Rouler et Connect. L'affichage audio avec intégration de smartphone fait appel aux technologies Apple CarPlay, Android Auto™ et MirrorLink™. Il suffit de connecter un iPhone compatible via USB; Apple CarPlay vous permet alors de passer des appels, d'écouter de la musique, d'envoyer ou recevoir des messages et de naviguer vers des destinations via la commande vocale ou le display. Android Auto fournit Google Maps™, Google™ Search et d'autres services Google sans distraire le conducteur. MirrorLink™ affiche sur l'écran tactile du véhicule différentes applications de smartphone et rend leur utilisation possible.

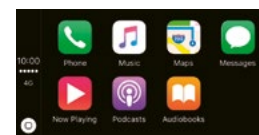

Apple CarPlay

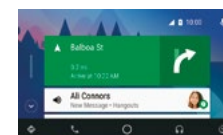

Android Auto™



MirrorLink™

Apple CarPlay est disponible dans les pays spécifiés sur le lien suivant: <http://www.apple.com/ios/feature-availability/#applecarplay-applecarplay>

*Vous trouvez d'autres informations ainsi que les modèles d'iPhone compatibles Apple CarPlay sur: <http://www.apple.com/ios/carplay/>

*Apple, Apple CarPlay et iPhone sont des marques de Apple Inc., déposées aux U.S.A et dans d'autres pays.

*Android Auto™ est disponible dans les pays spécifiés sur le lien suivant: <https://www.android.com/auto/#hit-the-road>

*Android Auto peut être utilisé avec la plupart des téléphones fonctionnant sur Android™ 5.0 et au-delà: <https://support.google.com/androidauto/#6140477>

*Android™ et Android Auto sont des marques de Google Inc.

*MirrorLink™ est compatible avec les modèles de smartphones répertoriés sur: <https://cert.mirrorlink.com/ProductListing/>

*MirrorLink™ est une marque déposée de Car Connectivity Consortium LLC.

Présence puissante





La calandre et le bouclier exclusifs mettent en évidence l'esthétique sportive et les performances de la Swift Sport, de même que la lèvre aérodynamique à l'avant, les jupes latérales, le diffuseur au look carbone et le becquet de toit. Des jantes polies de 17 pouces en alliage léger et les deux embouts d'échappement parachèvent ce physique athlétique.



Performance et efficacité



Couple maximal de 235 Nm

MOTEUR 1.4 BOOSTERJET

Le nouveau moteur 1.4 BOOSTERJET turbocompressé à injection directe soutient le comportement très dynamique de la nouvelle Swift Sport. Grâce à l'intercooler, le moteur est capable de fournir son couple maximal à bas régime, dès 20 00 tr/min. De plus, le wastegate qui contrôle la pression de suralimentation en ouvrant ou fermant sa vanne réduit considérablement le temps de réponse du moteur.

Le système d'injection directe a permis d'optimiser encore la quantité, le temps et la pression d'injection du carburant, ce qui profite simultanément au rendement énergétique. Cette efficacité provient aussi de la commande variable de l'arbre à cames d'admission (VVT), de la recirculation des gaz d'échappement refroidis et du taux de compression rehaussé.

Wastegate

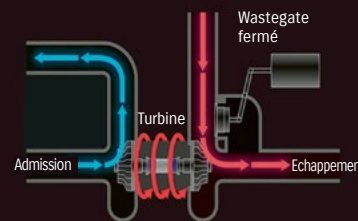

La vanne, fermée en fonctionnement normal, peut générer une pression de suralimentation plus élevée qui permet un déploiement exemplaire du couple.

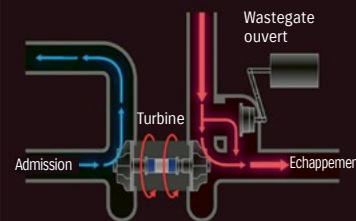

La vanne ouverte empêche la surpression et optimise la consommation de carburant.



Boîte manuelle 6 vitesses optimisée

La transmission manuelle à 6 vitesses maximise les performances du moteur compact turbocompressé. Les changements de vitesses donnent une impression de sportivité en offrant juste ce qu'il faut de résistance, au travers de débattements courts et d'un nouveau synchroniseur à double cône. L'embrayage procure pour sa part un meilleur ressenti en toutes circonstances, avec un point de poussée amélioré.

Les performances exceptionnelles de cette compacte sportive se reflètent dans sa brillante capacité d'accélération. Le nouveau moteur turbo à injection directe fournit un couple impressionnant de 235 Nm. Cette performance est parfaitement relayée par la transmission manuelle à 6 vitesses. Grâce à une harmonisation parfaite, le groupe motopropulseur pose de nouveaux jalons en matière de conduite sportive puisque l'hybridation douce de 48 volts permet d'améliorer le rendement énergétique.



Propulsion hybride douce 48 volts

Le nouveau système d'entraînement «mild hybrid» de 48V se compose d'un ISG (alternateur-démarrateur intégré) de 48 volts avec fonction motrice, d'une batterie lithium-ion de 48 volts et d'un convertisseur DC/DC 48V-12V. Grâce à la tension plus élevée que le 12-volts traditionnel, l'énergie régénérée au freinage et le soutien du moteur électrique augmentent. Il en découle des économies de carburant et des performances optimisées. En conditions normales, le groupe motopropulseur privilégie l'efficacité énergétique. Mais si le conducteur veut accélérer rapidement, le système hybride est aussi capable d'ajouter la force de la machine électrique à celle du moteur à combustion, via les fonctions Torque Fill Control et Boost Function.

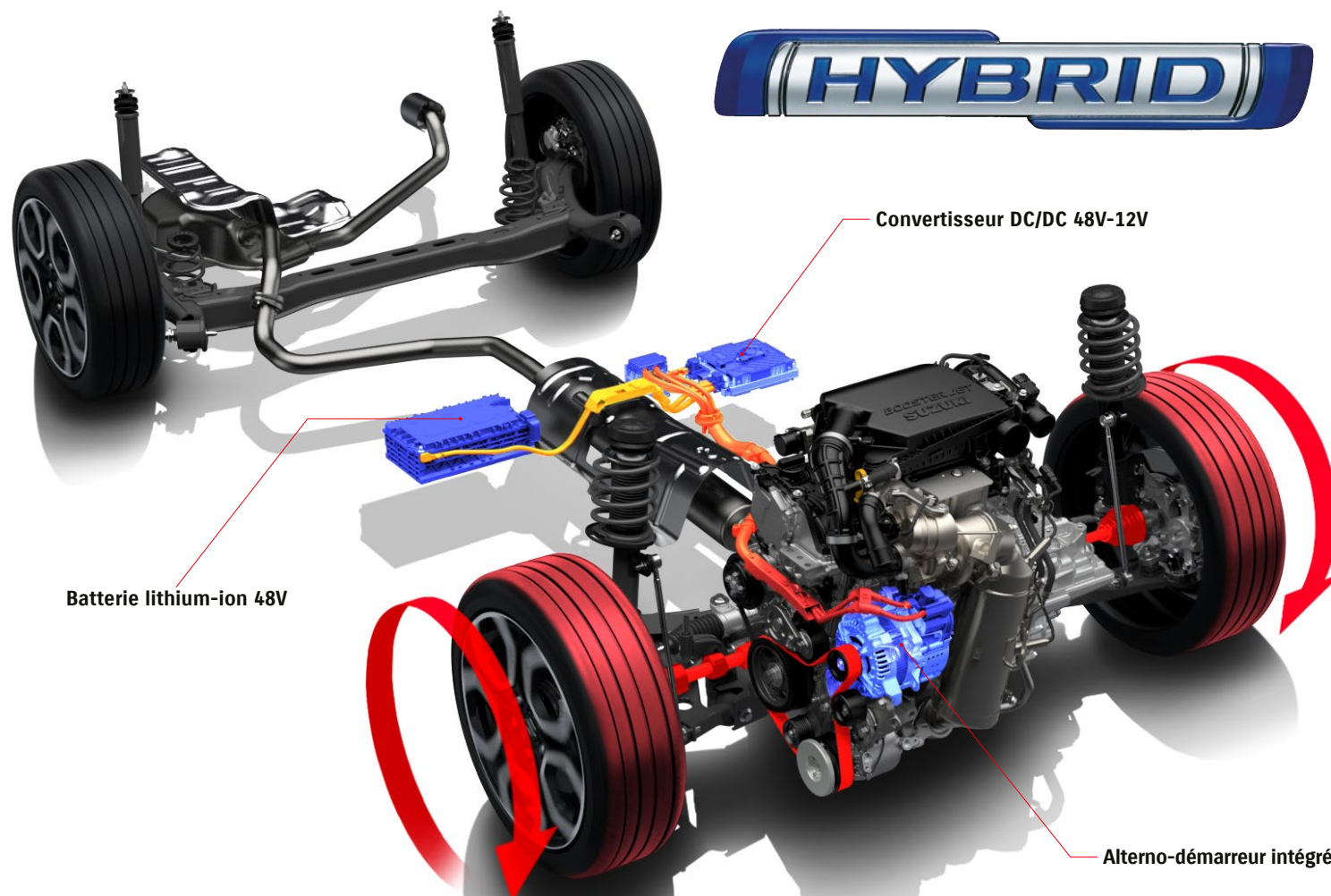

Contrôle Torque-Fill

Le contrôle Torque-Fill garantit un meilleur pouvoir d'accélération. Le moteur électrique fournit un couple supplémentaire en phase d'accélération de manière à effacer un éventuel temps de réponse.

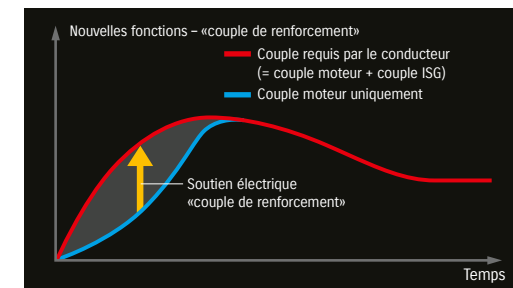

Fonction Boost

L'augmentation du couple rend l'accélération plus régulière car le moteur électrique fournit un couple supplémentaire jusqu'à ce que le turbocompresseur s'enclenche.

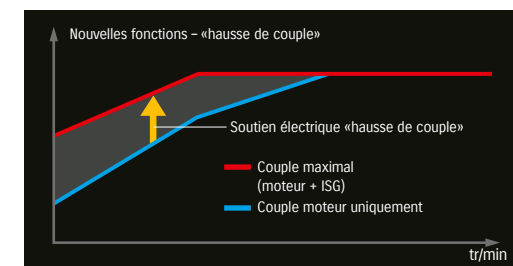

Le feeling de la course





La Swift Sport est synonyme de pur plaisir de conduite. Une légère pression sur la pédale d'accélérateur et le moteur réagit immédiatement. Même dans les virages serrés, la tenue de route de la Swift Sport est si stable que le conducteur ressent une confiance totale dans sa voiture. La bonne coordination entre la puissance et la performance génère un vrai parfum de compétition.

Pur plaisir de conduire

Poids à vide très contenu (1095 kg)

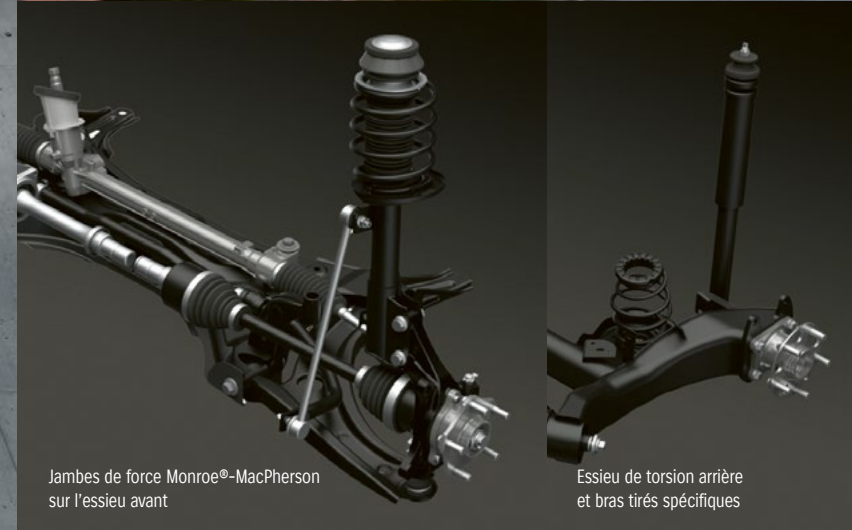
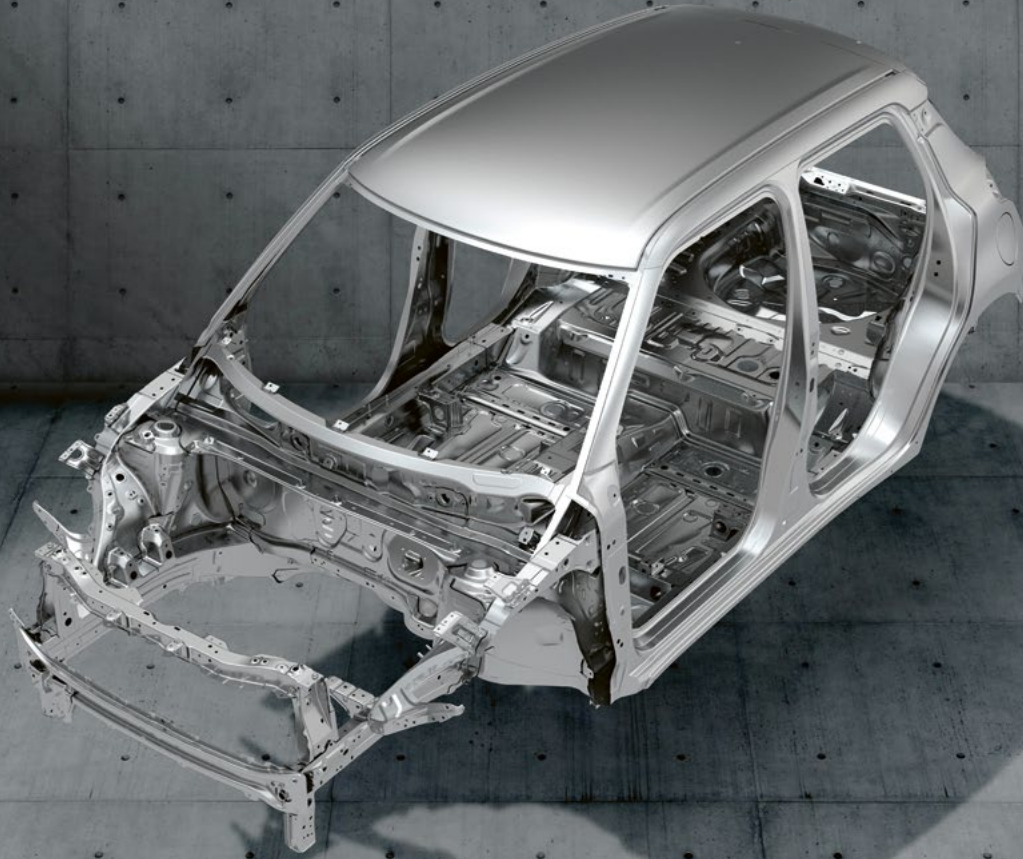

Jambes de force Monroe®-MacPherson sur l'essieu avant

Essieu de torsion arrière et bras tirés spécifiques

L'efficacité du châssis et des suspensions se ressent directement en conduite sportive. La carrosserie, plus légère et plus rigide sur cette nouvelle génération de Swift Sport, permet de mieux garder le contrôle du véhicule quels que soient la vitesse et le type de manœuvre. Les suspensions ont été largement optimisées afin de donner au conducteur un retour d'information clair sur l'état de la route et les conditions d'adhérence. Le système de freinage a également été perfectionné et renforcé en tenant compte des performances et de la vitesse maximale supérieures.

Agilité et motricité

La nouvelle Swift Sport est basée sur la toute dernière génération de plateforme HEARTECT, qui brille aussi bien par sa stabilité et sa protection anticollision que par son impact sur les performances. Le véhicule ne pèse en effet que 1095 kg*, ce qui profite au comportement routier. Les suspensions font appel à des jambes de force avant et des amortisseurs arrière de marque Monroe®, réputés. La Swift Sport marque également des points en combinant maniabilité et tenue de route.

Monroe® est une marque déposée de Tenneco Automotive.

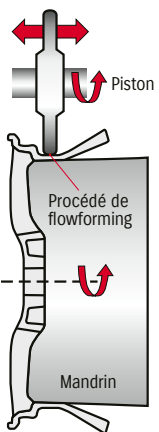

Jantes alliage de 17 pouces

Les jantes exclusives en alliage léger sont fabriquées selon un procédé spécial de flowforming. Il en résulte des roues plus solides et une diminution des masses non suspendues, ce qui est favorable en termes de qualités routières.

Puissance de freinage

La nouvelle Swift Sport réalise des performances de freinage supérieures et procure de bonnes sensations avec ses freins à disque ventilé de 16 pouces à l'avant et ses disques pleins de 15 pouces à l'arrière.

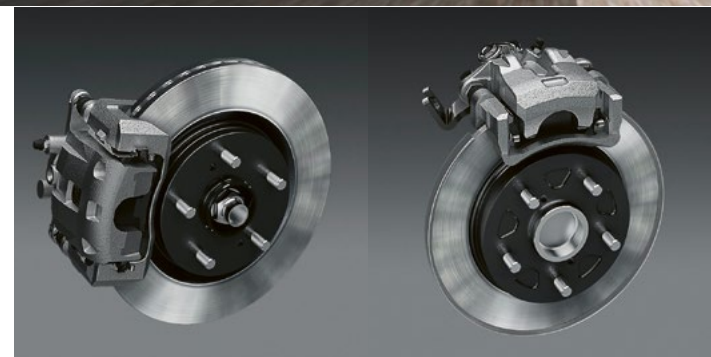

Disques ventilés de 16 pouces à l'avant.

Disques pleins de 15 pouces à l'arrière.

La sécurité donne confiance





Les technologies de sécurité dernier cri

Le danger survient lorsqu'on perd le contrôle. Chez Suzuki, nous nous efforçons pour cette raison d'adapter les dernières technologies de sécurité aux performances du véhicule. La nouvelle Swift Sport embarque ainsi des fonctions très avancées.



SUZUKI Safety Support

Preventive safety technology

Grâce à la technologie de sécurité avancée «Suzuki Safety Support», vous conduisez de manière plus détendue. Une caméra monoculaire et un capteur laser montés sur le pare-brise activent un système de freinage automatique, le servofrein à double capteur et d'autres dispositifs de sécurité préventifs tels que l'assistance au maintien de trajectoire, la commutation automatique des feux de route et la reconnaissance des panneaux de signalisation. Le contrôle de distance avec gestion des embouteillages fait appel à un radar dans la calandre. La panoplie «Suzuki Safety Support» inclut également l'assistance au changement de file, qui sécurise cette manœuvre grâce aux capteurs radar dans le bouclier arrière.



Un coffre généreux

La nouvelle Swift Sport offre le plus haut niveau de plaisir de conduite, de confort et d'espace de rangement. La banquette arrière scindée selon un rapport 60/40 permet d'utiliser l'espace intérieur de diverses manières pour transporter des chargements même conséquents.

Système de freinage pré-collision *1

Pendant la conduite, la Swift Sport utilise deux capteurs – une caméra monoculaire et un capteur laser – pour reconnaître un éventuel risque de collision vers l'avant avec un véhicule ou un piéton. S'il y a un risque de collision, le véhicule réagira, selon la situation, de l'une des trois façons suivantes:

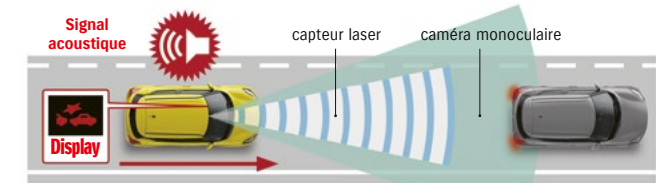

1. Conducteur averti par un signal acoustique et visuel



2. Intervention de l'assistance au freinage pour renforcer la force de décélération s'il y a un risque important de collision et que le conducteur génère un freinage d'urgence.

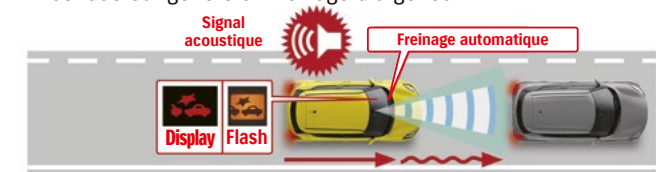

3. Le freinage d'urgence automatique est activé lorsque le risque de collision augmente encore.

Assistent de maintien sur la voie *1

A partir d'une vitesse de 60 km/h, l'assistance à la tenue en ligne prédit le cheminement du véhicule et avertit le conducteur visuellement (display et voyant) et par des vibrations au volant (de série sur les véhicules avec DSBS).



Assistant de maintien sur la voie *1

À des vitesses comprises entre 60 et 160 km/h, la caméra monoculaire détecte le marquage de voie et évalue le risque que le véhicule franchisse la ligne. Le cas échéant, le système aide le conducteur à corriger le cap et à rester dans sa file, en intervenant sur la direction assistée électronique.



Assistant de maintien de la trajectoire *1

À partir de 60 km/h, l'alarme pendulaire diagnostique le schéma de conduite et avertit le conducteur par signal sonore et visuel si le véhicule se met à louvoyer, en raison d'une fatigue excessive par exemple.

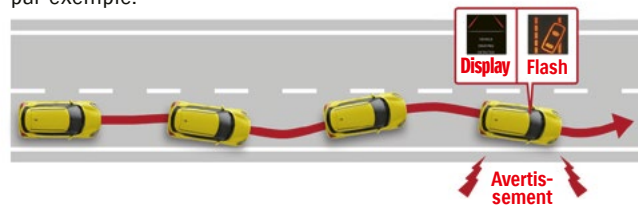

Feux de route automatiques *1

En fonction du trafic et des conditions lumineuses, la voiture commute automatiquement des feux de croisement aux feux de route et vice versa, à partir d'une vitesse de 40 km/h.

Régulation des écarts *1

Le système de contrôle de l'écart par rapport au véhicule qui précède mesure la distance au moyen d'un radar à ondes millimétriques et la maintient automatiquement, en tenant compte d'un des trois réglages prédéfinis. S'il n'y a aucun véhicule devant, le système maintient la vitesse paramétrée par le conducteur (de 40 km/h à 160 km/h).

Reconnaissance des panneaux de circulation *1

Ce système utilise la caméra monoculaire pour scanner la route à la recherche de panneaux de signalisation. Lorsqu'un panneau tel qu'une limitation de vitesse ou une interdiction de dépasser est détecté, l'icône correspondante apparaît, comme un rappel, sur le moniteur. Ce dernier peut afficher jusqu'aux trois derniers signaux croisés sur la route.

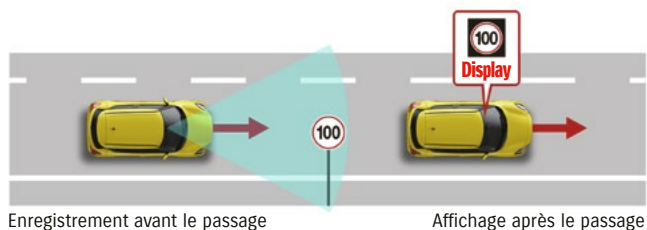

Assistance au changement de voie *1

Le contrôle du changement de voie à des vitesses supérieures à 15 km/h est pris en charge par deux capteurs radar arrière. Ces derniers vérifient des deux côtés de la voiture si un autre véhicule se trouve dans l'angle mort ou s'en approche. Si tel est le cas, le voyant d'alerte du rétroviseur extérieur correspondant s'allume. Si le conducteur actionne le clignoteur afin de changer de voie, un signal d'alerte retentit.

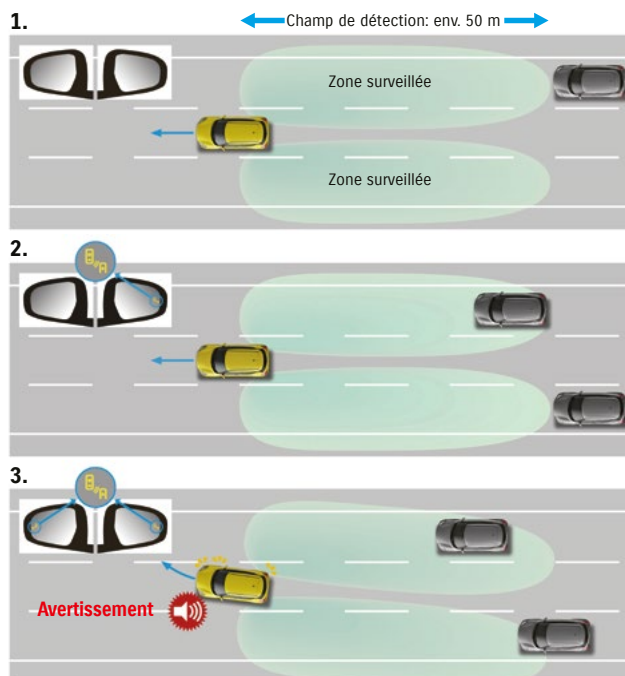

Capteurs de stationnement arrière

Des capteurs à ultrasons placés dans le pare-chocs détectent les obstacles lorsque le conducteur fait marche arrière. Un signal sonore retentit à l'approche d'un obstacle.

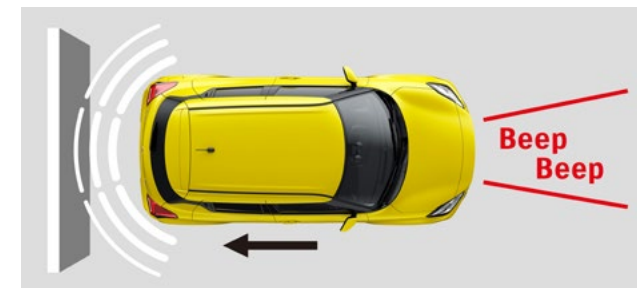

Système de détection de trafic *1

Lors d'une marche arrière jusqu'à 8 km/h, deux capteurs radar postérieurs signalent d'éventuels véhicules en approche transversale. Si un véhicule est détecté, un visuel apparaît sur l'ordinateur de bord accompagné d'un signal acoustique. Grâce à ce dispositif, le conducteur peut reculer en toute sécurité même si la visibilité est réduite d'un ou des deux côtés du véhicule.



*1 La caméra monoculaire, le capteur laser et les capteurs radar n'ont qu'un rôle auxiliaire pour détecter les obstacles, le marquage au sol et les panneaux de signalisation. Ne vous fiez jamais totalement aux systèmes d'assistance et adoptez en toutes circonstances un style de conduite préventif!

*2 La distance parcourue par le véhicule varie en fonction de sa vitesse.

Choisissez votre couleur favorite

7 coloris sont disponibles pour la Swift Sport



Champion Yellow (ZFT)



Burning Red Pearl Metallic (ZWP)*



Speedy Blue Metallic (ZWG)*



Pure White Pearl (ZVR)*



Premium Silver Metallic (ZNC)*



Mineral Gray Metallic (ZMW)*



Super Black Pearl (ZMV)*

Egalement disponible en livrée bicolore (couleur de toit ZMV)



Flame Orange Pearl Metallic (CFK)**



Burning Red Pearl Metallic (D7Z)**



Speedy Blue Metallic (C7R)**

* Supplément pour la peinture métallisée (voir liste des prix)
** Supplément pour la peinture bicolore (voir liste des prix)

Accessoires



Swift Sport équipée d'une lèvre de calandre décorative en teinte jaune originale.



Set de protection de bas de marche



Jeu de tapis «DLX»



Natte de coffre



Jonc de garniture de hayon



Jeu de capuchons de moyeu
Jeu de capuchons d'écrous de roue



Autocollant de jante «SWIFT SPORT» disponible en trois couleurs différentes, avec le logo Swift Sport.



Plus d'accessoires pour la Swift dans le prospectus dédié sur le site: <http://shop.suzuki.ch>



Votre concessionnaire officiel Suzuki :



Financement et leasing : offres de leasing intéressantes chez votre concessionnaire Suzuki

www.multilease.ch

Les modèles vendus en Suisse peuvent différer légèrement des véhicules présentés dans cette brochure. SUZUKI Schweiz AG se réserve le droit de modifier à tout moment et sans préavis les spécifications, les prix, les équipements ainsi que des modèles complets, ou d'en suspendre la vente. Nul ne peut être tenu responsable des erreurs ou omissions éventuelles relevées dans ce prospectus.



SUZUKI

Le N°1 des compactes

SUZUKI Schweiz AG, Emil-Frey-Strasse, 5745 Safenwil, téléphone 062 788 87 90, www.suzuki.ch

Les données relatives à la catégorie d'efficacité énergétique, à la consommation et aux émissions de CO₂ figurent sur la feuille annexe et sur la site www.suzuki.ch

AP010-22032-1F - Etat: janvier 2023